



### ネットワークカメラ内で高度な映像分析・解析を実現する AIプロセッサーを標準搭載

AIプロセッサーを標準で搭載し、カメラ内で顔や人、車両、二輪車を自動で識別することが可能。  
AIアプリケーションによる映像の分析・解析をすることで、事件事故の未然防止への貢献や業務を効率化。

#### 商品特長

- WV-S2536LTNUXは、光学2.3倍の電動ズーム長焦点レンズ搭載
- ネットワークカメラ本体にAI機能を搭載
- AIプロセッサーを活用する機能拡張ソフトウェアを最大2つ同時に動作可能
- AI音識別機能を搭載
- AI処理による物体検知と連携させたi-PRO独自のスマートコーディング技術、インテリジェントオート (iA) 機能を搭載
- 照射距離50 mのIR LEDを搭載
- グロメット方式の採用で、従来のRJ45防水コネクタよりも簡単に防水処理が可能
- ドームカバーにアドバンスド親水コート採用
- 設置時間短縮を可能にする「かんたんキitting梱包」、「i-PRO設定ツール (iCT)」
- ONVIF® プロファイル (G/M/S/T) に準拠



WV-S2536LTNUX



WV-S2536LNUX



< WV-S2536LTNUX商品の  
詳細について詳しくはこちら



< WV-S2536LNUX商品の  
詳細について詳しくはこちら

●ONVIFは、ONVIF, Inc.の登録商標です。  
●QRコードは、株式会社デンソーウェーブの登録商標です。



# ■ 定格 WV-S2536LTNUX / WV-S2536LNUX

※最新情報について詳しくは、i-PROブランドサイト・ダウンロード一覧 (https://i-pro.com/products\_and\_solutions/ja/surveillance/documentation-database) よりデータシート/仕様書・取扱説明書をご覧ください。  
 ※記載のi-PROブランドサイト・技術情報<管理番号>: Cxxxxについては、(https://i-pro.com/products\_and\_solutions/ja/surveillance/learning-and-support/knowledge-base/technical-information) よりご覧ください。

基本	
電源※1※4	DC12V、PoE (IEEE802.3af準拠)
消費電力※1	WV-S2536LTNUX DC12V: 860 mA / 約10.3 W、PoE DC48V: 210 mA / 約10.1 W (クラス0機器) WV-S2536LNUX DC12V: 730 mA / 約8.8 W、PoE DC48V: 190 mA / 約9.1 W (クラス0機器)
使用環境	使用温度範囲: -40℃ ~ +60℃※2 (電源投入時: -30℃ ~ +60℃) 使用湿度範囲: 10% ~ 100% (結露しないこと)
保存環境	保存温度範囲: -30℃ ~ +60℃ 保存湿度範囲: 10% ~ 95% (結露しないこと)
モニター出力 (調整用)	VBS: 1.0V [p-p] / 75Ω、コンポジット信号、ピンジャック NTSCもしくはPAL出力可能 (INITIAL SETボタンを短く(1秒以下)押すかまたはソフトウェアで変更)
外部I/O端子※4	ALARM IN 1 (アラーム入力1 / 白黒切換入力 / 自動時刻調整入力) 1端子 ALARM IN 2 (アラーム入力2 / アラーム出力) 1端子、ALARM IN 3 (アラーム入力3 / AUX出力) 1端子
オーディオ入力※4	ø3.5 mmステレオミニジャック
マイク入力時	使用可能マイク: プラグインパワー方式 (感度: -48 dB ± 3 dB (0 dB=1V / Pa, 1 kHz)) 入力インピーダンス: 約2 kΩ 不平衡、供給電圧: 2.5 V ± 0.5 V
ライン入力時	入力レベル: 約-10 dBV
オーディオ出力※3※4	ø3.5 mmステレオミニジャック (モノラル出力) 出力インピーダンス: 約600 Ω 不平衡、出力レベル: -20 dBV
防塵性・防水性※5	IP66 (IEC 60529 / JIS C 0920)、Type 4X (UL50E)、NEMA 4X準拠
耐衝撃性	50J (IEC 60068-2-75 / JIS C 60068-2-75 準拠)、IK10 (IEC 62262) ※断続的に振動が発生する場所への設置はできません。
耐風速性	風速40 m/s 以下
寸法	[最大径] ø154 mm [高さ] 105 mm [ドーム半径] 42 mm (接続管用アタッチメント部分を含みます)
質量	約1.1 kg (接続管用アタッチメント部分を含みます)
仕上げ	本体: アルミダイカスト i-PRO ホワイト 外郭ねじ: ステンレス (耐食処理) ドームカバー: PC樹脂 クリア (アドバンスド親水コート対応)
その他	いたずら防止構造 ※設置完了後触ることができねが、通常のドライバーで開閉できない構造になっています。
カメラ部	
撮像素子	約1/2.8型 CMOSセンサー
有効画素数	約210万画素
走査面積	5.7 mm (H) × 3.13 mm (V)
走査方式	プログレッシブ
最低照度	カラー WV-S2536LTNUX 0.015 lx (50IRE、F1.7、最長露光時間: OFF (1/30 s)、AGC: 11) 0.001 lx (50IRE、F1.7、最長露光時間: 最大 16/30 s、AGC: 11) ※換算値 WV-S2536LNUX 0.009 lx (50IRE、F1.3、最長露光時間: OFF (1/30 s)、AGC: 11) 0.0006 lx (50IRE、F1.3、最長露光時間: 最大 16/30 s、AGC: 11) ※換算値 白黒 WV-S2536LTNUX 0 lx (50IRE、F1.7、最長露光時間: OFF (1/30 s)、AGC: 11、IR LED点灯時) 0.008 lx (50IRE、F1.7、最長露光時間: OFF (1/30 s)、AGC: 11) 0.0005 lx (50IRE、F1.7、最長露光時間: 最大 16/30 s、AGC: 11) ※換算値 WV-S2536LNUX 0 lx (50IRE、F1.3、最長露光時間: OFF (1/30 s)、AGC: 11、IR LED点灯時) 0.005 lx (50IRE、F1.3、最長露光時間: OFF (1/30 s)、AGC: 11) 0.0004 lx (50IRE、F1.3、最長露光時間: 最大 16/30 s、AGC: 11) ※換算値
インテリジェントオート(IA)	On / Off
スーパーダイナミック※6	On / Off 0から31の範囲でレベル設定が可能
ダイナミックレンジ	最大144 dB (スーパーダイナミックOn、レベル31)
最大ゲイン	0から11の範囲でレベル設定が可能
暗部補正	0から255の範囲でレベル設定が可能
逆光 / 強光補正	逆光補正 (BLC) / 強光補正 (HLC) / Off 0から31の範囲でレベル設定が可能 (スーパーダイナミック、インテリジェントオートがOff時のみ)
霧補正	On / Off 0から8の範囲でレベル設定が可能 (インテリジェントオート、コントラスト自動調整がOff時のみ)
光量制御モード	屋外撮影 / フリッカレス (50 Hz) / フリッカレス (60 Hz) / 固定シャッター
シャッター速度	[60 fpsモード] 1/60 固定、1/100 固定、1/120 固定、1/250 固定、1/500 固定、1/1000 固定、1/2000 固定、1/4000 固定、1/10000 固定 [30 fps / 15 fps モード] 1/30 固定、3/120 固定、2/100 固定、2/120 固定、1/100 固定、1/250 固定、1/500 固定、1/1000 固定、1/2000 固定、1/4000 固定、1/10000 固定 [50 fpsモード] 1/50 固定、1/100 固定、1/250 固定、1/500 固定、1/1000 固定、1/2000 固定、1/4000 固定、1/10000 固定 [25 fps / 12.5 fps モード] 1/25 固定、3/100 固定、2/100 固定、1/100 固定、1/250 固定、1/500 固定、1/1000 固定、1/2000 固定、1/4000 固定、1/10000 固定
最長露光時間	[60 fpsモード] 最大1/4000 s、最大1/2000 s、最大1/1000 s、最大1/500 s、最大1/250 s、最大1/120 s、最大1/100 s、最大2/120 s、最大1/30 s、最大2/30 s、最大4/30 s、最大6/30 s、最大10/30 s、最大16/30 s [30 fps / 15 fps モード] 最大1/4000 s、最大1/2000 s、最大1/1000 s、最大1/500 s、最大1/250 s、最大1/120 s、最大1/100 s、最大2/120 s、最大2/100 s、最大3/120 s、最大1/30 s、最大2/30 s、最大4/30 s、最大6/30 s、最大10/30 s、最大16/30 s [50 fpsモード] 最大1/4000 s、最大1/2000 s、最大1/1000 s、最大1/500 s、最大1/250 s、最大1/100 s、最大2/100 s、最大1/25 s、最大2/25 s、最大4/25 s、最大6/25 s、最大10/25 s、最大16/25 s [25 fps / 12.5 fps モード] 最大1/4000 s、最大1/2000 s、最大1/1000 s、最大1/500 s、最大1/250 s、最大1/100 s、最大2/100 s、最大3/100 s、最大1/25 s、最大2/25 s、最大4/25 s、最大6/25 s、最大10/25 s、最大16/25 s
カラー / 白黒切換	Off / On (IR Light Off) / On (IR Light On) / Auto1 (IR Light Off) / Auto2 (IR Light On) / Auto3 (SCC)
IR LED Light	High / Middle / Low / Off、最長照射距離: 50 m
ホワイトバランス	ATW1 / ATW2 / AWC
デジタルノイズリダクション	0から255の範囲でレベル設定が可能
プライバシーゾーン	有効 / 無効 ゾーン設定 最大8か所
VIQS	有効 / 無効 ゾーン設定 最大8か所
画面内文字表示	On / Off 最大40文字、最大2行 (アルファベット、漢字、ひらがな、カタカナ、数字、記号)
動作検知 (VMD)	有効 / 無効 4エリア設定可能
妨害検知 (SCD)	有効 / 無効 1エリア設定可能
音検知	On / Off
AI音識別	銃声、悲鳴、クラクション、ガラスが割れる音から選択可能
画像回転※7 ※8 ※9	0° (Off) / 90° / 180° (上下反転) / 270°

レンズ部	
ズーム比	WV-S2536LTNUX 光学ズーム 2.3倍 (電動ズーム / 電動フォーカス) EX光学ズーム 最大6.9倍 (2.3~6.9倍: 画像解像度 640×360時) WV-S2536LNUX 光学ズーム 3.1倍 (電動ズーム / 電動フォーカス) EX光学ズーム 最大9.3倍 (3.1~9.3倍: 画像解像度 640×360時)
焦点距離 (f)	WV-S2536LTNUX 9 mm ~ 21 mm WV-S2536LNUX 2.9 mm ~ 9 mm
最大口径比 (F)	WV-S2536LTNUX 1: 1.7 (WIDE) ~ 1: 3.0 (TELE) WV-S2536LNUX 1: 1.3 (WIDE) ~ 1: 2.5 (TELE)
フォーカス範囲	WV-S2536LTNUX 2 m ~ ∞ WV-S2536LNUX 0.3 m ~ ∞
絞り範囲	WV-S2536LTNUX F1.7 ~ T405 WV-S2536LNUX F1.3 ~ close
画角	WV-S2536LTNUX [16: 9モード] 水平: 15° (TELE) ~ 36° (WIDE)、垂直: 9° (TELE) ~ 20° (WIDE) [ 4: 3モード] 水平: 11° (TELE) ~ 27° (WIDE)、垂直: 9° (TELE) ~ 20° (WIDE) WV-S2536LNUX [16: 9モード] 水平: 36° (TELE) ~ 113° (WIDE)、垂直: 20° (TELE) ~ 60° (WIDE) [ 4: 3モード] 水平: 26° (TELE) ~ 82° (WIDE)、垂直: 20° (TELE) ~ 60° (WIDE)
調整角度	水平 (PAN) 角: -194° ~ +166° 垂直 (TILT) 角: -30° ~ +85° 傾き (YAW) 角: ±100°
ネットワーク部	
ネットワーク	10BASE-T / 100BASE-TX、RJ45コネクタ
画像解像度	[16: 9モード (60 fpsモード)] [16: 9モード (30 fpsモード)] H.265・H.264※10 [16: 9モード (50 fpsモード)] [16: 9モード (25 fpsモード)] JPEG (MJPEG) 1920×1080 / 1280×720 / 640×360 / 320×180 [ 4: 3モード (30 fpsモード)] [ 4: 3モード (25 fpsモード)] 1280×960 / VGA / QVGA [ 4: 3モード (15 fpsモード)] [ 4: 3モード (12.5 fpsモード)] 2048×1536※11 / 1280×960 / VGA / QVGA
画像圧縮方式※12	H.265・H.264※10 配信モード: 固定ビットレート / 可変ビットレート / フレームレート指定 / ベストエフォート配信 フレームレート: [60 fpsモード] 60fps* はストリーム1のみ設定可能です。 1 fps / 3 fps / 5 fps* / 7.5 fps* / 10 fps* / 60 fps* [30 fpsモード] 1 fps / 3 fps / 5 fps* / 7.5 fps* / 10 fps* / 12 fps* / 15 fps* / 20 fps* / 30 fps* [15 fpsモード] 1 fps / 3 fps / 5 fps* / 7.5 fps* / 10 fps* / 12 fps* / 15 fps* [50 fpsモード] 50fps* はストリーム1のみ設定可能です。 1 fps / 3.1 fps / 4.2 fps* / 6.25 fps* / 8.3 fps* / 50 fps* [25 fpsモード] 1 fps / 3.1 fps / 4.2 fps* / 6.25 fps* / 8.3 fps* / 12.5 fps* / 20 fps* / 25 fps* [12.5 fpsモード] 1 fps / 3.1 fps / 4.2 fps* / 6.25 fps* / 8.3 fps* / 12.5 fps* (フレームレートは「ビットレート」に制限されます。「」付のフレームレートを設定した場合は、設定した値よりもフレームレートが低下することがあります。) 1クライアントあたりのビットレート: 64 kbps / 128 kbps* / 256 kbps* / 384 kbps* / 512 kbps* / 768 kbps* / 1024 kbps* / 1536 kbps* / 2048 kbps* / 3072 kbps* / 4096 kbps* / 6144 kbps* / 8192 kbps* / 10240 kbps* / 12288 kbps* / 14336 kbps* / 16384 kbps* / 20480 kbps* / 24576 kbps* / -自由入力 ※ビットレートは、「解像度」によって設定可能な範囲が異なります。 画質: ●固定ビットレート、フレームレート指定、ベストエフォート配信の場合: 動き優先 / 標準 / 画質優先 ●可変ビットレートの場合: 0最高画質 / 1高画質 / 2 / 3 / 4 / 5標準 / 6 / 7 / 8 / 9低画質 配信方式: ユニキャスト (ポート番号設定: オート) / ユニキャスト (ポート番号設定: マニュアル) / マルチキャスト
JPEG (MJPEG)	画質選択: 0最高画質 / 1高画質 / 2 / 3 / 4 / 5標準 / 6 / 7 / 8 / 9低画質 (0~9の10段階) 配信方式: PULL (静止画更新) / PUSH (MJPEG) 画像更新速度: [60 fpsモード] 0.1 fps / 0.2 fps / 0.33 fps / 0.5 fps / 1 fps / 2 fps / 3 fps / 5 fps / 6 fps / 10 fps / 12 fps / 15 fps / 30 fps [30 fpsモード] 0.1 fps / 0.2 fps / 0.33 fps / 0.5 fps / 1 fps / 2 fps / 3 fps / 5 fps / 6 fps / 10 fps / 12 fps / 15 fps / 30 fps [15 fpsモード] 0.1 fps / 0.2 fps / 0.33 fps / 0.5 fps / 1 fps / 2 fps / 3 fps / 5 fps / 6 fps / 10 fps / 12 fps / 15 fps [50 fpsモード] 0.08 fps / 0.17 fps / 0.28 fps / 0.42 fps / 1 fps / 2.1 fps / 3.1 fps / 4.2 fps / 5 fps / 8.3 fps / 12.5 fps / 25 fps [25 fpsモード] 0.08 fps / 0.17 fps / 0.28 fps / 0.42 fps / 1 fps / 2.1 fps / 3.1 fps / 4.2 fps / 5 fps / 8.3 fps / 12.5 fps / 25 fps [12.5 fpsモード] 0.08 fps / 0.17 fps / 0.28 fps / 0.42 fps / 1 fps / 2.1 fps / 3.1 fps / 4.2 fps / 5 fps / 8.3 fps / 12.5 fps (JPEGとH.265 / H.264同時動作時のJPEGフレームレートは制限あり)
スマートコーディング	GOP (Group of pictures) 制御: Off / Low (可変GOP 1s-8s) / Mid (可変GOP 4s-16s) / Advanced (固定GOP 60s + 1sキーフレーム) / Frame rate control (可変GOP 4s-16s + frame rate control) ※Advanced、Frame rate controlは、H.265のみ対応 スマートVIQS: On (High) / On (Low) / Off スマートPピクチャ制御: On / Off
音声圧縮方式	G.726 (ADPCM): 16 kbps / 32 kbps G.711: 64 kbps AAC-LC※13: 64 kbps / 96 kbps / 128 kbps
配信量制御	制限なし / 64 kbps / 128 kbps / 256 kbps / 384 kbps / 512 kbps / 768 kbps / 1024 kbps / 2048 kbps / 4096 kbps / 6144 kbps / 8192 kbps / 10240 kbps / 15360 kbps / 20480 kbps / 25600 kbps / 30720 kbps / 35840 kbps / 40960 kbps / 51200 kbps
対応プロトコル	IPv6: TCP / IP、UDP / IP、HTTP、HTTPS、SSL/TLS、SMTP、DNS、NTP、SNMPv1/v2/v3、DHCPv6、RTP、MLD、ICMP、ARP、IEEE 802.1X、DiffServ、LLDP、FTP、SFTP、MQTT IPv4: TCP / IP、UDP / IP、HTTP、HTTPS、SSL/TLS、RTP、RTP / RTCP、SMTP、DHCP、DNS、DDNS、NTP、SNMPv1/v2/v3、UPnP、IGMP、ICMP、ARP、IEEE 802.1X、DiffServ、SRTP、LLDP、FTP、SFTP、MQTT

ネットワーク部	
セキュリティ	ユーザー認証、ホスト認証、HTTPS
最大接続数	14※(カメラへ同時接続できるセッション数)※条件による
マルチスクリーン	同時に16台のカメラの画像を表示(自カメラ含む)※14
microSD メモリーカード ※15 ※16	i-PRO機器専用microSDメモリーカードの使用を推奨します。 microSDXCメモリーカード：64 GB、128 GB、256 GB、512 GB microSDHCメモリーカード：4 GB、8 GB、16 GB、32 GB microSDメモリーカード：2 GB 動作確認済みmicroSDメモリーカード、交換周期の目安、保存可能枚数/時間(目安)などの最新情報については弊社技術情報ウェブサイト<管理番号：C0117、C0306、C0307>
携帯端末/ タブレット端末対応	iPad/iPhone(iOS 8.0以降)、Android™端末

## ■ 対応OSとブラウザ

対応OS	Microsoft Windows 10 / 8.1(日本語版)
対応ブラウザ	Microsoft Edge、Firefox、Google Chrome™
最新情報については弊社技術情報ウェブサイト<管理番号：C0132>をご覧ください	

- Microsoft、WindowsおよびMicrosoft Edgeは、米国Microsoft Corporationの米国およびその他の国における登録商標または商標です。
- その他記載されている会社名・商品名、ロゴは、各会社の商標または登録商標です。

- ※1：本機の電源に関する情報については、弊社技術情報ウェブサイト<管理番号：C0106>を参照してください。
- ※2：IR LED Lightを常時点灯して使用する場合、使用温度範囲の上限は+50℃です。
- ※3：オーディオ出力はモニター出力へ切り換え可能です。切り換え方法については「取扱説明書 操作・設定編」を参照してください。
- ※4：本機の電源(DC12V)、外部I/O端子、オーディオ入力、オーディオ出力を使用する際は、別売りのマルチケーブル(WV-QCA501UX)が必要です。
- ※5：取扱説明書に従い設置工事が正しく行われ、かつ適切な防水処理が行われた場合のみ。
- ※6：60 fpsモード/50 fpsモードに設定した場合、スーパーダイナミック機能はOffとなります。
- ※7：320×180解像度がある場合、「90°」、「270°」の設定はできません。
- ※8：「0°(Off)」、「180°(上下反転)」の場合は画像回転の設定角度にしたがって、MONITOR OUT端子のアナログ出力も回転します。
- ※9：[16：9モード(30 fpsモード)]または[16：9モード(25 fpsモード)]を使用する場合、「90°」、「270°」の設定が可能となります。
- ※10：H.265/H.264は各ストリームごとに選択可能。
- ※11：超解像度技術を使用した解像度。
- ※12：独立して4ストリームの配信設定が可能です。
- ※13：microSDメモリーカードへの録音は、AAC-LC(Advanced Audio Coding - Low Complexity)のみ使用します。
- ※14：MJPEG/JPEG(静止画更新)のみ対応。
- ※15：スピードクラスClass6以上の業務用microSDメモリーカードを使用してください。スピードクラスClass10対応のmicroSDメモリーカードの場合は、UHS-1(Ultra High Speed-1)対応のカードを使用してください。
- ※16：自動上書き機能を使ってmicroSDメモリーカードに繰り返し録画する場合は、高い信頼性と耐久性を持ったものを使用してください。

## ■ 寸法図(単位：mm)

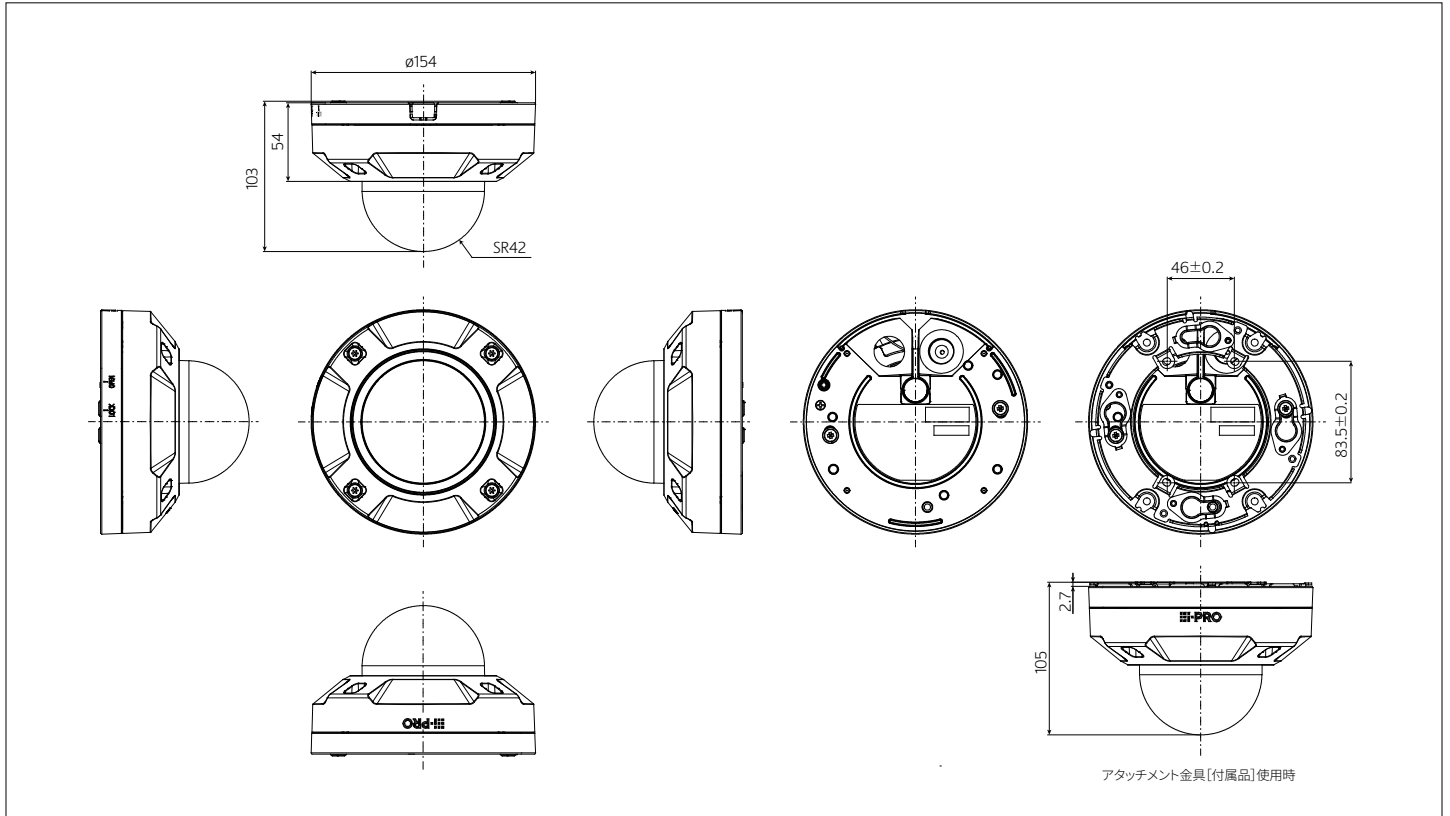

■ 関連商品 (別売)

<p>一体型カメラ壁取付金具 <b>WV-QWL501-WUX</b> (i-PRO ホワイト) オープン価格</p> 	<p>カメラ取付金具 <b>WV-QJB500-WUX</b> (i-PRO ホワイト) オープン価格</p> <p>カメラ壁取付金具と、接続管を使って屋外配線するときなどに使用します。</p> 	<p>ポール取付金具 <b>WV-QPL500-WUX</b> (i-PRO ホワイト) オープン価格</p> <p>直径80 mmから200 mmの垂直に立てた丸型ポールに取り付けるときに使用します。</p> 	<p>コーナー取付金具 <b>WV-QCN500-WUX</b> (i-PRO ホワイト) オープン価格</p> <p>カメラやカメラ取付金具を建物外壁のコーナー部分に取り付けるときに使用します。</p> 	<p>カメラ吊り下げ金具 (4点穴) <b>WV-QSR501-WUX</b> (i-PRO ホワイト) オープン価格</p> 	<p>カメラ吊り下げ金具 (ISOオネジ) <b>WV-QSR501M-W</b> (i-PRO ホワイト) オープン価格</p> <p>他社製金具 組み合わせ用</p> 	<p>カメラ吊り下げ金具 (ISOメネジ) <b>WV-QSR501F-W</b> (i-PRO ホワイト) オープン価格</p> <p>他社製金具 組み合わせ用</p> 
<p>カメラ壁取付金具 <b>WV-QJL501-WUX</b> (i-PRO ホワイト) オープン価格</p> <p>WV-QSR501-WUXを使ってカメラを壁に取り付けて設置するときに使います。</p> 	<p>カメラ天井吊り下げ金具 <b>WV-QCL501-WUX</b> (i-PRO ホワイト) オープン価格</p> <p>WV-QSR501-WUXを使ってカメラを天井から吊り下げて設置するときに使います。</p> 	<p>パイプ接続型カメラ天井吊り下げ金具 <b>WV-QCL100-WUX</b> (i-PRO ホワイト) オープン価格</p> <p>高い天井に現地調達のパイプを使って取り付けるときに使用可能 ※屋内設置時のみ使用可能</p> 	<p>パイプ取付金具 <b>WV-QAT500-WUX</b> (i-PRO ホワイト) オープン価格</p> <p>WV-QSR501-WUXと現地調達した金具との接合部分に使います。</p> 	<p>カメラ天井直付金具 <b>WV-Q105AUX</b> オープン価格</p> <p>二重天井などのねじ強度が弱い場所に、天井裏からのアンカーボルトで支えるためのカメラ用金具です。 ※屋内設置時のみ使用可能</p> 		
<p>ベース金具 <b>WV-QJB501-WUX</b> (i-PRO ホワイト) オープン価格</p> <p>カメラを天井の表面に直接設置する際の金具です。配線にコンジットを使用する場合や、設置面に配線のためのスペースがない場合に使用します。</p> 	<p>ベース金具 [薄型] <b>WV-QJB504-W</b> (i-PRO ホワイト) オープン価格</p> <p>カメラを天井の表面に直接設置する際の金具です。配線にコンジットを使用する場合や、設置面に配線のためのスペースがない場合に使用します。</p> 	<p>屋外用サンシェード <b>WV-QSR500-WUX</b> (i-PRO ホワイト) オープン価格</p> <p>取付時は別売りのベース金具 WV-QJB501-WUXが必要になります。</p> 	<p>屋外用サンシェード <b>WV-QSR505-W</b> (i-PRO ホワイト) オープン価格</p> 	<p>クリアドームカバー <b>WV-QDC504C</b> オープン価格</p> 	<p>クリアドームカバー <b>WV-CW7CN</b> [アドバンスト親水コート] オープン価格</p> <p>※工場出荷時に装着されているドームカバーです。</p> 	
<p>スモークドームカバー <b>WV-CW7SNUX</b> [アドバンスト親水コート] スモークドームカバー <b>WV-CW7SUX</b> 各オープン価格</p> <p>各透過率約45%</p> 	<p>マルチケーブル <b>WV-QCA501UX</b> オープン価格</p> <p>屋外用のI/Oケーブルです。 ※設置面に配線のためのスペースが無い場合には、WV-QJB501-WUXやWV-QJB504-Wを使用します。 ※マルチケーブルをご使用の場合は接続部分の防水処理が必要になります。</p> 	<p>LAN延長ケーブル <b>WV-QCA500UX</b> オープン価格</p> 	<p>PoEカメラ電源ユニット (1 ch) <b>WJ-PU201UX</b> オープン価格</p> 	<p>PoEカメラ電源ユニット <b>WJ-PU104UX</b> <b>WJ-PU108UX</b> <b>WJ-PU116AUX</b> 各オープン価格</p> <p>写真はWJ-PU116AUX</p> 	<p>ACアダプター <b>WV-PS16UX</b> オープン価格</p> <p>DC12 V用のACアダプターです。 ※使用の際にマルチケーブル (WV-QCA501UX) が必要です。</p> 	
<p>LTE無線通信ユニット <b>WV-PW510</b> (i-PRO ホワイト) オープン価格</p> 	<p>ポール取付金具 <b>WV-QPL501-W</b> (i-PRO ホワイト) オープン価格</p> <p>※WV-PW510 (無線通信ユニット) 専用金具です。</p> 	<p>マイクユニット <b>WV-PM500</b> (i-PRO ホワイト) オープン価格</p> <p>※使用の際にマルチケーブル (WV-QCA501UX) が必要です。</p> 	<p>ネットワークディスクレコーダー <b>WJ-NX510K</b> <b>WJ-NX410K</b> <b>WJ-NX310</b>シリーズ 各オープン価格</p> 	<p>ネットワークディスクレコーダー <b>WJ-NU301</b>シリーズ <b>WJ-NU300</b>シリーズ <b>WJ-NU201</b>シリーズ <b>WJ-NU101</b>シリーズ 各オープン価格</p> 		

- その他の別売品、ネットワークカメラとオプション品の組み合わせについての最新情報は、i-PROブランドサイト・機器互換 ([https://i-pro.com/products\\_and\\_solutions/ja/surveillance/learning-and-support/knowledge-base/compatibility](https://i-pro.com/products_and_solutions/ja/surveillance/learning-and-support/knowledge-base/compatibility)) <管理番号: C0501>をご覧ください。
- ネットワークカメラに取り付けるアクセサリは、「アクセサリセクター」 (<https://i-pro.com/selector/accessory/>) で検索できますのでご利用ください。
- レコーダー商品について詳しくは ([https://i-pro.com/products\\_and\\_solutions/ja/surveillance/products-list?category=ネットワークディスクレコーダー](https://i-pro.com/products_and_solutions/ja/surveillance/products-list?category=ネットワークディスクレコーダー)) をご覧ください。



RBSSマークは、公益社団法人日本防犯設備協会が優良な防犯機器として認定した機器に表示することができる安心マークです。

■ 免責について

- ・優良防犯機器認定製品は、犯罪抑止等を意図して製作された商品ですが、犯罪の防止・安全を完全に保証するものではありません。万一被害など発生致しましても、当社は責任を負いかねますのでご了承ください。
- ・RBSS認定製品は、RBSS基準の共通機能に全て適合しています。適合する高度機能は、(公社)日本防犯設備協会ホームページでご確認いただけます。  
<https://www.ssaj.or.jp/> → 目録参照

お問い合わせは **i-PROカスタマーコンタクト** [https://i-pro.com/products\\_and\\_solutions/ja/surveillance/contact-us](https://i-pro.com/products_and_solutions/ja/surveillance/contact-us)

**i-PRO株式会社** 〒108-6014 東京都港区港南二丁目15番1号 品川インターシティA棟14階

- 商品の色は印刷物ですので実際の色と若干異なる場合があります。●商品の仕様およびデザインは予告なく変更する場合があります。
- 本カタログ掲載商品の価格には、配送・設置調整費、工事費、使用済み商品の引き取り費等は含まれておりません。●オープン価格の商品は本体希望小売価格を定めていません。
- このカタログに記載されている会社名・商品名は、各会社の商標または登録商標です。●実際の商品には、ご使用上の注意を表示しているものがあります。

IP-014

2025-01-P1