



Guide Web

WV-S61702-Z3/ WV-S61602-Z3

---

# Contenus

<b>1. Installation</b>	<b>1</b>
<b>2. Connectez-vous à la caméra</b>	<b>2</b>
2.1 Outil de configuration i-PRO (iCT)	2
2.2 Logiciel de configuration IP	2
2.3 Accéder à la caméra	2
2.4 À propos des pages d'images en direct	4
<b>3. Réglez la caméra</b>	<b>6</b>
3.1 Vérifiez si l'objet est de la bonne taille.	6
3.2 Ajuster la qualité de l'image	6
3.2.1 Réglez le mode de contrôle de l'intensité lumineuse en fonction de l'emplacement d'installation et de la zone d'installation.	6
3.2.2 Réglez la balance des blancs en fonction de l'environnement d'éclairage que vous installez.	7
3.2.3 Définir le mode de commutation noir et blanc de nuit	8
3.3 Paramètres d'enregistrement (carte mémoire SD)	9
3.3.1 Installez la carte mémoire SD	9
3.3.2 Enregistrer à l'aide d'une carte mémoire SD	9
3.3.3 Lire les images stockées sur la carte mémoire SD	9
3.4 Ajuster le zoom/mise au point	10
3.5 Masquer certaines images	10
3.6 Afficher l'angle, la direction, le grossissement, etc. dans l'image	11
3.7 Régler le fonctionnement de la caméra	11
3.7.1 Limiter la plage de fonctionnement de la caméra	11
3.7.2 Déplacez la caméra automatiquement	12
3.8 Identifiez les sons avec l'IA	14
3.9 Enregistrer le son	14
3.10 Configurer des événements	15
3.10.1 Détecter les mouvements d'objets	15

---

3.11	Améliorer la sécurité des communications .....	16
3.12	Détecter la falsification des données .....	16
3.13	Définir la résolution et la fréquence d'images .....	17
3.14	Définir la fonction d'image de superposition .....	17
3.15	Définir le flux d'images .....	17
3.15.1	À propos du réglage du flux .....	17
3.15.2	À propos du contrôle du volume de diffusion (débit binaire) .....	18
3.15.3	Réduire la capacité des données grâce au codage intelligent .....	19
<b>4.</b>	<b>Nettoyer .....</b>	<b>20</b>
4.1	Nettoyage des lentilles .....	20
<b>5.</b>	<b>Caractéristiques .....</b>	<b>21</b>
5.1	Environnement PC requis .....	21
5.2	Mode de capture d'image et résolution .....	22
5.2.1	Résolution .....	22
5.2.2	Restrictions .....	24
5.3	DORI .....	25
5.4	Performances de livraison .....	26
5.5	À propos des logiciels d'extension disponibles .....	26
5.6	Lampe .....	27
5.6.1	Éclairage de la lampe .....	28
5.7	Bouton .....	29
5.8	Câble .....	30
<b>6.</b>	<b>Autre .....</b>	<b>31</b>
6.1	Initialiser .....	31
6.2	Vérifiez la version du logiciel .....	31
6.3	Logiciel de mise à niveau .....	32
6.4	Ordre de réglage lors du réglage de la qualité de l'image .....	32
6.5	Réglage de la luminosité des objets (scènes lumineuses) .....	33
6.5.1	Réglage de la luminosité .....	33
6.6	Ajustement de la luminosité des objets (scènes sombres) .....	33
6.6.1	Ajuster le gain maximum .....	33
6.6.2	Ajuster l'obturateur maximum .....	34

---

6.7	Réduire le scintillement blanc et le noircissement de l'écran	35
6.7.1	Définir Super Dynamique	35
6.7.2	Régler la compensation du rétroéclairage	35
6.7.3	Régler la compensation de lumière élevée	36
6.7.4	Ajuster l'étirement adaptatif du noir	37
6.7.5	Ajustez le [Niveau du socle]	37
6.8	Ajuster le contraste de l'objet	38
6.8.1	Ajuster le contraste	38
6.9	Réduire le scintillement	38
6.10	Réduire le flou de l'objet (scènes lumineuses)	39
6.10.1	Définir l'auto intelligente (niveau de priorité au mouvement)	39
6.10.2	Ajuster l'obturateur maximum	39
6.11	Réduire le flou des objets (scènes sombres)	40
6.11.1	Ajuster la réduction du bruit numérique	40
6.12	Affiner le contour du sujet	41
6.12.1	Ajuster le niveau de netteté	41
6.13	Ajuster la couleur	41
6.13.1	Ajuster la densité des couleurs	41
6.13.2	Ajuster la balance des blancs	42
6.14	Réduire le bruit des objets (scènes lumineuses)	42
6.14.1	Ajuster le niveau de netteté	42
6.15	Réduire le bruit des objets (scènes sombres)	43
6.15.1	Ajuster la réduction du bruit numérique	43
6.16	Dépannage	44
6.17	Précautions d'utilisation	48
6.18	Clause de non-responsabilité	50
6.19	RELATION RÉSEAU	51

# 1. Installation



Pour des instructions détaillées sur l'installation, reportez-vous à ce qui suit.

[Installation](#)

## 2. Connectez-vous à la caméra

### 2.1 Outil de configuration i-PRO (iCT)

Il s'agit d'un outil permettant de gérer le système de surveillance d'images en un coup d'œil.



Pour plus d'informations sur l'outil de configuration i-PRO (iCT), consultez ce qui suit.

→ [Cliquez ici pour plus d'informations sur l'outil de configuration i-PRO](#)

### 2.2 Logiciel de configuration IP

Les caméras ou enregistreurs sur le même réseau peuvent être automatiquement détectés et configurés dans le réseau.



Reportez-vous à ce qui suit pour plus de détails sur le logiciel de configuration IP.

→ [Cliquez ici pour plus d'informations sur le logiciel de configuration IP](#)

### 2.3 Accéder à la caméra

1. Lancez un logiciel de configuration IP
  - Le numéro de modèle et l'adresse MAC de la caméra détectée sont affichés.
  - La valeur par défaut pour [Paramètres réseau] est [DHCP].

## 2. Connectez-vous à la caméra

### 2.3 Accéder à la caméra

---



- Si vous ne parvenez pas à obtenir une adresse IP du serveur DHCP, définissez l'adresse IP sur 192.168.0.10.

#### 2. Double-cliquez sur l'adresse IP de la caméra

- Le navigateur démarre et l'écran d'enregistrement de l'administrateur s'affiche.
- Vous devez vous inscrire en tant qu'administrateur.

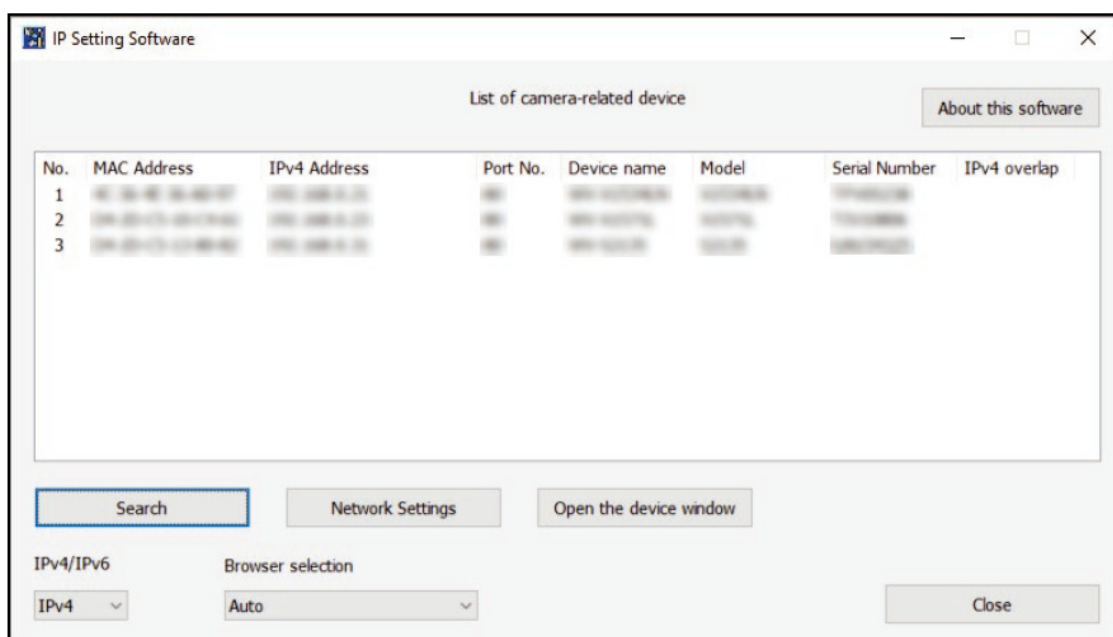

#### 3. Entrez le nom d'utilisateur et le mot de passe de l'administrateur

- L'écran de réglage de la langue, de la date et de l'heure s'affiche.

#### 4. Définir la langue, la date, l'heure et l'écran

- Vous pouvez définir la langue, la date et l'heure et modifier la couleur d'arrière-plan de l'écran et la disposition du panneau de commande.

#### 5. Appuyez sur [Régler]

- Les pages d'images en direct s'affichent.

2. Connectez-vous à la caméra
- 2.4 À propos des pages d'images en direct

## 2.4 À propos des pages d'images en direct

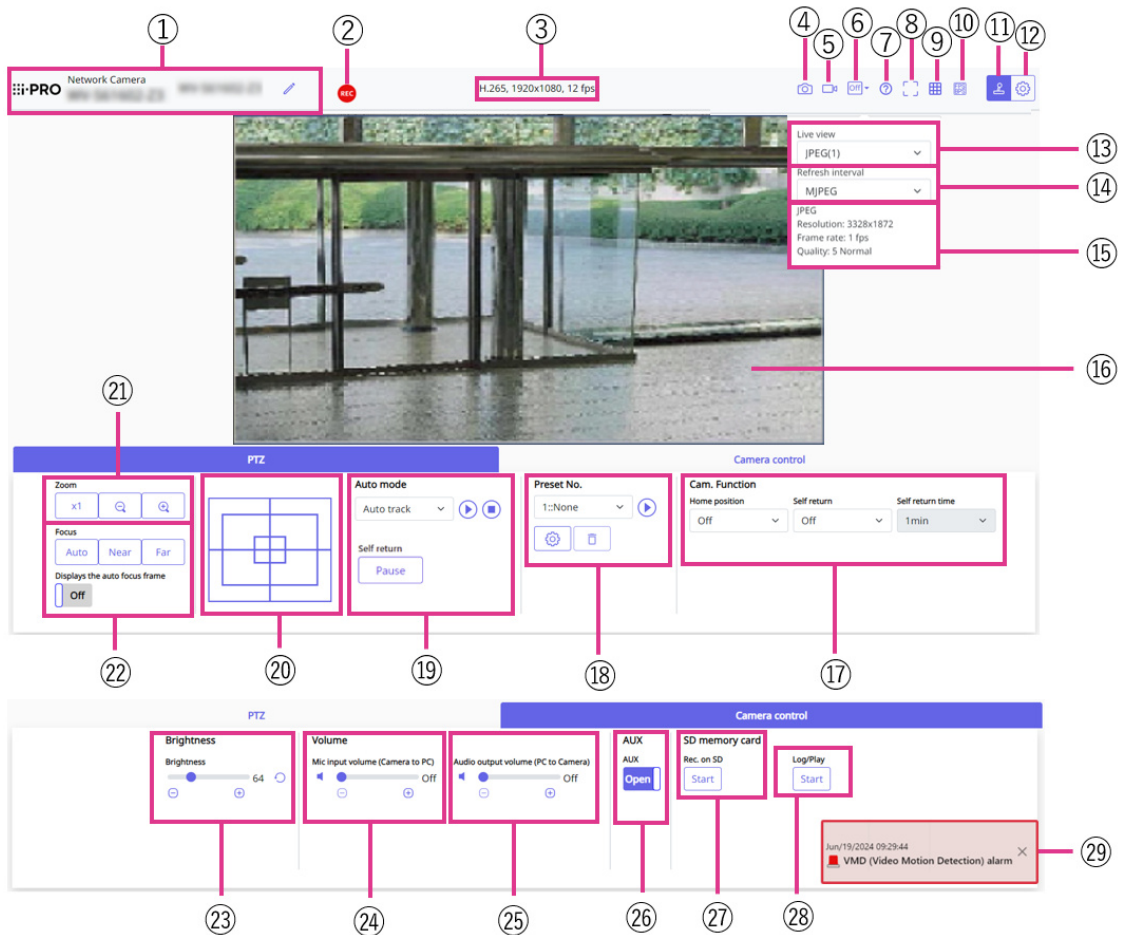

- 1 Titre de la caméra
- 2 Indicateur d'état d'enregistrement SD
- 3 Affichage des informations sur le flux
- 4 Bouton instantané
- 5 Bouton d'affichage de la sélection du flux
- 6 Bouton de commutation de comparaison d'images avant/après
- 7 Bouton d'assistance
- 8 Bouton plein écran
- 9 Boutons [Affichage grille]
- 10 Bouton d'affichage de la fréquence d'images/du débit binaire
- 11 Bouton d'affichage du panneau de commande de la caméra
- 12 Boutons [Configuration] (bouton d'affichage du panneau de paramètres)
- 13 Flux - Menu déroulant [Vue en direct]



2. Connectez-vous à la caméra  
2.4 À propos des pages d'images en direct

---

- 14 Flux – Menu déroulant [Intervalle d'actualisation]
- 15 Stream – Affichage des informations sur le flux
- 16 Zone principale
- 17 Panneau PTZ – [Cam. Fonction]
- 18 Panneau PTZ – [Préréglage]
- 19 Panneau PTZ – [Mode automatique]
- 20 Panneau PTZ – Panneau de commande/boutons
- 21 Boutons [Zoom] du panneau PTZ
- 22 Boutons [Focus] du panneau PTZ
- 23 Panneau de commande de la caméra – [Luminosité]
- 24 Panneau de commande de la caméra – [Volume d'entrée micro (Caméra vers PC)]
- 25 Panneau de commande de la caméra – [Volume de sortie audio (PC vers caméra)]
- 26 Panneau de commande de la caméra – bouton [AUX]
- 27 [Carte mémoire SD] – [Enr. sur SD]
- 28 [Carte mémoire SD] – [Journal/Lecture]
- 29 Notification d'occurrence d'alarme

## 3. Réglez la caméra

### 3.1 Vérifiez si l'objet est de la bonne taille.

Lorsque vous utilisez notre logiciel d'extension, vous pouvez vérifier le nombre de grilles pour voir si c'est la bonne taille pour reconnaître l'objet.

→ [Pour plus d'informations sur les tailles recommandées du logiciel d'extension](#)

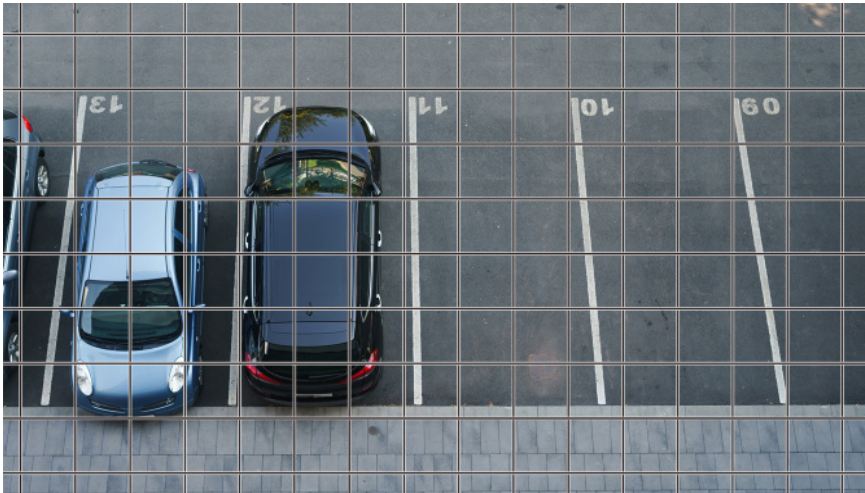

### 3.2 Ajuster la qualité de l'image

Cette section explique comment régler la qualité de l'image lors de l'installation de la caméra.

#### 3.2.1 Réglez le mode de contrôle de l'intensité lumineuse en fonction de l'emplacement d'installation et de la zone d'installation.

Utilisez [Mode de contrôle de la lumière] pour régler l'intensité lumineuse appropriée à l'emplacement et à la zone d'installation.

- Panneaux de configuration des pages d'images en direct > Cliquer sur les onglets [Qualité de l'image] vous permet de définir la qualité de l'image.

### 3. Réglez la caméra

#### 3.2 Ajuster la qualité de l'image

---

##### 1. Sélectionnez [Mode de contrôle de la lumière]

- Pour installer à l'extérieur : définissez [Scène extérieure].
- Pour une installation en intérieur : réglez [Scène intérieure (50 Hz)] ou [Scène intérieure (60 Hz)].

50 Hz/60 Hz peuvent être utilisés différemment selon les régions.



• Fondamentalement, [Fix Shutter] n'est pas utilisé.

• Pour plus d'informations sur le mode de contrôle de la lumière, reportez-vous au manuel d'utilisation.

#### 3.2.2 Réglez la balance des blancs en fonction de l'environnement d'éclairage que vous installez.

Utilisez [Balance des blancs] pour définir la balance des blancs adaptée à l'emplacement et à la zone d'installation.

- Panneaux de configuration des pages d'images en direct > [Paramétrage détaillé] > [Paramètres détaillés de la caméra] > [Image] ou [Image/Audio] des menus Avancés à gauche > [Ajustement de l'image] dans les onglets [Qualité de l'image] > Lorsque vous cliquez sur [Config.], la fenêtre de réglage de la qualité de l'image s'affiche.

##### 1. Sélectionnez [Balance des blancs]

- Sélectionnez parmi [ATW1], [ATW2] et [AWC].

##### [ATW1]

Définissez le mode de suivi automatique de la température de couleur. La caméra vérifie en permanence la température de couleur de la source lumineuse et ajuste automatiquement la balance des blancs.

La plage de fonctionnement est d'environ 2 700 K à 6 000 K.

##### [ATW2]

Définissez le mode de suivi automatique de la température de couleur. La caméra ajuste automatiquement la balance des blancs sous une lampe au sodium.

La plage de fonctionnement est d'environ 2 000 K à 6 000 K.

##### [AWC]

Réglez le mode de contrôle automatique de la balance des blancs. La source lumineuse étant fixe, elle convient à la prise de vue dans un endroit où l'environnement lumineux ne change pas.

La plage de fonctionnement est d'environ 2 000 K à 10 000 K.



Les couleurs peuvent ne pas être reproductibles fidèlement si les conditions suivantes sont remplies : Dans de tels cas, réglez-le sur [AWC].

- Objet en grande partie sombre
- Ciel bleu clair ou soleil au crépuscule
- Objet avec un éclairage trop faible

### 3.2.3 Définit le mode de commutation noir et blanc de nuit

Utilisez [Jour et nuit (IR)] pour définir le mode adapté aux conditions de prise de vue de nuit.

➤ Panneaux de configuration des pages d'images en direct > Cliquer sur les onglets [Qualité de l'image] vous permet de définir la qualité de l'image.

1. Sélectionnez [Jour et nuit (IR)]

- Sélectionnez parmi [Désactivé], [Activé], [Auto1(Normal)], [Auto2(Lumière IR)] et [Auto3(SCC)].

#### [Désactivé]

Cette fonction est également utilisée pour prendre des images couleur la nuit.

#### [Activé]

La photo est toujours prise en noir et blanc.

#### [Auto1(Normal)]

L'image couleur et l'image noir et blanc sont automatiquement commutées en fonction de la luminosité (éclairage) de l'image.

#### [Auto2(Lumière IR)]

L'image couleur et l'image noir et blanc sont automatiquement commutées en fonction de la luminosité (éclairage) de l'image. Ceci est défini lorsque l'éclairage proche infrarouge est utilisé la nuit.

#### [Auto3(SCC)]

Définissez cette option lorsque vous souhaitez conserver une image couleur même lorsque la source de lumière est sombre. La fonction Super Chroma Compensation (SCC) maintient l'image couleur à un faible éclairage.

## 3.3 Paramètres d'enregistrement (carte mémoire SD)

### 3.3.1 Installez la carte mémoire SD

1. Retirer le couvercle de la carte mémoire SD
2. Insérez une carte mémoire microSD dans la fente



Utilisez la carte mémoire SD formatée sur ce produit.

### 3.3.2 Enregistrer à l'aide d'une carte mémoire SD

Cette section décrit les procédures pour transformer [Déclencheur de sauvegarde] en [Manuel].

- Panneaux de configuration des pages d'images en direct>[Paramétrage détaillé]>[Réglage détaillé de la caméra]>Menu avancé>[Basique]>Lorsque [Carte mémoire SD] est cliqué, la page de configuration de la carte mémoire SD s'affiche.
  - (1) Sélectionnez les flux [Format d'enregistrement]
  - (2) Sélectionnez [Enregistrer le déclencheur] et cliquez sur [Définir].
  - (3) Cliquez sur [Live] dans le coin supérieur gauche et cliquez sur le bouton d'affichage du panneau de commande de la caméra.
    - Le panneau de commande de la caméra s'affiche.
  - (4) En cliquant sur [Démarrer] sur [Rec. sur SD]
    - Commencez l'enregistrement sur la carte mémoire SD manuellement.
    - Vous pouvez arrêter l'enregistrement en cliquant sur [Stop]. Après l'arrêt, vous pouvez reprendre l'enregistrement en cliquant sur [Démarrer].

### 3.3.3 Lire les images stockées sur la carte mémoire SD

Vous pouvez lire des images stockées sur la carte mémoire SD.

- Pages d'images en direct, panneaux de contrôle des caméras>Cliquer sur [Se connecter/Jouer] affiche la liste des journaux.
  1. Affichez les pages d'images en direct et cliquez sur le bouton d'affichage du panneau de commande de la caméra.

2. Appuyez sur le bouton [Démarrer] sur [Log/Play]
  - L'écran Liste des journaux s'affiche dans une fenêtre séparée.
3. Appuyez sur la date et l'heure de prise de vue affichées sous [Heure et date]
  - La page de lecture s'affiche et l'image enregistrée est lue.

## 3.4 Ajuster le zoom/mise au point

Vous pouvez ajuster manuellement ou automatiquement le zoom ou la mise au point de l'image affichée.

- Vous pouvez définir le zoom et la mise au point en cliquant sur [Contrôle de la caméra] sur les pages d'images en direct.
1. Configuration de [Zoom], [Focus] et [Affiche le cadre de mise au point automatique] sur les onglets [PTZ]
    - Cliquez avec le bouton gauche sur le pavé de commande pour régler la position horizontale (PAN) et la position verticale (TILT) de l'image.
    - Cliquez avec le bouton droit sur le pavé de commande pour régler le zoom et la mise au point. Le zoom peut également être ajusté avec la molette de la souris.



• Pour plus d'informations sur le zoom et la mise au point, reportez-vous au manuel d'utilisation.

## 3.5 Masquer certaines images

Si vous définissez la zone à masquer, vous pouvez déplacer l'angle de champ de la caméra tout en maintenant la zone à masquer.

- Panneaux de configuration des pages d'images en direct > [Paramétrage détaillé] > [Paramètres détaillés de la caméra] > [Image/Audio] des menus avancés à gauche > [Zone de confidentialité] dans les onglets [Qualité d'image] > Lorsque vous cliquez sur [Config.], la fenêtre de configuration de la zone de confidentialité s'affiche.

- 3. Réglez la caméra
  - 3.7 Régler le fonctionnement de la caméra
- 



- (1) Faites glisser la zone souhaitée avec la souris et appuyez sur le bouton [Set].
  - Les zones de confidentialité sont définies dans l'ordre à partir de la zone 1.
- (2) Sélectionnez [Statut] pour afficher les zones de confidentialité
  - Configurez la zone de confidentialité dans [On]/[Off].

## 3.6 Afficher l'angle, la direction, le grossissement, etc. dans l'image

Vous pouvez sélectionner les informations affichées dans l'image lorsque vous l'utilisez manuellement.

- Panneaux de configuration des pages d'images en direct>[Réglage détaillé]>[Paramètres détaillés de la caméra]>Cliquer sur [PTZ] dans le menu Avancé à gauche affiche le message [Cam. Fonction].
- 1. Dans le menu déroulant [Affichage de la position de la caméra], sélectionnez les informations que vous souhaitez afficher et appuyez sur [Détection de changement de scène].

## 3.7 Régler le fonctionnement de la caméra

Réglez le fonctionnement de la caméra, la position prédéfinie et le suivi automatique.

- Panneaux de configuration des pages d'images en direct>[Réglage détaillé]>[Paramètres détaillés de la caméra]>Lorsque vous cliquez sur [PTZ] dans le menu avancé de gauche, les pages de paramètres des fonctions respectives s'affichent.

### 3.7.1 Limiter la plage de fonctionnement de la caméra

Lorsque vous souhaitez prendre une photo dans une zone spécifique, vous pouvez contrôler la zone de prise de vue en limitant le fonctionnement de l'appareil photo dans la direction PAN et dans la direction TILT.

### 3. Réglez la caméra

#### 3.7 Réglage le fonctionnement de la caméra

---

➤ Panneaux de configuration des pages d'images en direct>[Réglage détaillé]>[Paramètres détaillés de la caméra]>[PTZ] des menus Avancés à gauche>Onglets [Position]>Cliquer sur [Paramètres avancés] sur le côté droit de [Paramètre de plage panoramique/inclinaison] affiche les pages de configuration.

1. Réglez le [Réglage de la plage de panoramique/inclinaison] sur [Activé] et définissez l'angle de vue dans chaque direction.



L'angle [Extrémité gauche] doit être plus petit que l'angle [Extrémité droite] et l'angle [Extrémité inférieure] doit être plus grand que l'angle [Extrémité supérieure]. Si [À l'envers] est réglé sur [Activé], l'angle [Extrémité inférieure] doit être inférieur à l'angle [Extrémité supérieure].

#### 3.7.2 Déplacez la caméra automatiquement

L'opération sélectionnée peut être démarrée à partir du [Mode Auto] dans le volet [PTZ] des pages d'images en direct. Les paramètres pour chaque opération sont effectués à partir du menu Avancé.

##### 3.7.2.1 Suivez et photographiez automatiquement des objets

Lorsqu'un mouvement est détecté dans la zone d'alarme définie, la cible est automatiquement suivie et abattue.

➤ Panneaux de configuration des pages d'images en direct>[Réglage détaillé]>[Paramètres détaillés de la caméra]>[PTZ] des menus Avancés à gauche>Cliquer sur les onglets [Paramètres de suivi automatique] affiche la fenêtre des paramètres de suivi automatique.

1. Définissez les éléments en cliquant sur [Paramètres de base]

- Sélectionnez l'objet ou la taille à détecter.

2. Définissez le suivi automatique en cliquant sur [Paramètre d'activation du suivi automatique]

- Sélectionnez s'il faut suivre automatiquement le panoramique automatique, la séquence prédéfinie, etc.

3. Définissez le suivi automatique en cliquant sur [Paramètre d'activation du suivi automatique (zone)]

- Sélectionnez s'il faut ou non suivre automatiquement [Objet de détection] dans la zone que vous avez configurée.



### 3.7.2.2 Tirez automatiquement dans la direction PAN

Tournez automatiquement la plage de mouvement définie du PAN pour prendre une photo.

- Panneaux de configuration des pages d'images en direct>[Réglage détaillé]>[Paramètres détaillés de la caméra]>[PTZ] des menus Avancés à gauche>Onglets [Position]>Cliquer sur [Paramètres avancés] dans [Panorama automatique] affiche la fenêtre de réglage du panoramique automatique.
1. Définissez les points finaux gauche et droit à l'aide des touches/boutons [Zoom], [Focus] et Control.
  2. Réglez le temps d'arrêt/la vitesse avec [Panoramique automatique].

### 3.7.2.3 Prenez des photos autour de la zone désignée

Déplacez la position prédéfinie enregistrée comme zone que vous souhaitez photographier en commençant par le numéro prédéfini le plus bas.

- Panneaux de configuration des pages d'images en direct>[Réglage détaillé]>[Paramètres détaillés de la caméra]>[PTZ] des menus Avancés à gauche>Onglets [Position]>Cliquer sur [Paramètres avancés] dans [Réglage de séquence prédéfinie] affiche la fenêtre de paramétrage de séquence prédéfinie.
1. Sélectionnez [Séquence prédéfinie 1]
    - L'écran de sélection de position prédéfinie s'affiche.
  2. Sélectionnez le numéro de la position prédéfinie pour prendre la photo et réglez-le.

### 3.7.2.4 Mettre en place des patrouilles

La fonction de patrouille stocke PAN/TILT/ZOOM/Focus et reproduit l'opération stockée. Lorsque vous enregistrez une patrouille, une patrouille s'affiche sur le [Mode Auto] des pages d'images en direct.

- Pages d'images en direct [Détection de changement de scène]>[Réglage détaillé]>[Réglage détaillé de la caméra]>[PTZ]>[Position]>Le [Patrouille] [Paramètres avancés] affiche la fenêtre des paramètres de patrouille.
1. Sélectionnez le nombre de patrouilles à stocker et le nombre de patrouilles à définir.
  2. Réglez [Zoom], [Focus], Control Pad, [Luminosité], [Préréglage]



- Pour plus d'informations sur les patrouilles, reportez-vous au manuel de l'utilisateur.
- Les paramètres enregistrés dans Paramètres avancés peuvent être modifiés par les pages d'images en direct.

## 3.8 Identifiez les sons avec l'IA

La surveillance des images peut être améliorée en identifiant et en détectant les cris humains, les bruits de verre brisé, les klaxons, les armes à feu et d'autres sons.

- Panneaux de configuration des pages d'images en direct > [Réglage détaillé] > [Réglage détaillé de la caméra] > [Sujet] > Menu avancé > [Alarme] > Un clic sur les onglets [Détection audio] affiche les pages de configuration.



AI Sound Classification Voir ci-dessous pour plus d'informations.

→ [PAPIER BLANC](#)

1. Réglez [Détection audio] sur [Activé] pour définir la détection du son.
2. Sélectionnez la sensibilité de la détection avec [Sensibilité de la détection].
3. Sélectionnez le son à détecter par [AI Analytics Target].
  - La sélection de [Autre] n'est pas recommandée en conjonction avec d'autres sons détectés. Par exemple, lorsqu'un bruit d'arme à feu est détecté avec les paramètres de détection de deux sons : [Coup de feu] et [Autre], il est détecté comme deux sons.



Pour les microphones externes validés, voir ci-dessous.

→ [Résultat de la vérification des microphones externes](#)

## 3.9 Enregistrer le son

Les données audio peuvent être enregistrées sur un enregistrement SD lorsqu'une alarme est détectée.

1. Sélectionnez s'il faut enregistrer des données audio dans la page de configuration de la carte

mémoire SD.

- [Activé] enregistre les données audio dans un film (format MP4).
- [Désactivé] : Les données audio ne sont pas enregistrées dans les films (format MP4).

## 3.10 Configurer des événements

Vous pouvez régler l'alarme pour détecter le fonctionnement d'une zone ou les interférences avec la caméra, ou le fonctionnement lorsque l'alarme est détectée.

- Panneaux de configuration des pages d'images en direct > [Paramétrage détaillé] > [Réglage détaillé de la caméra] > Menu avancé > [Installation facile] > Un clic sur les onglets [Action d'événement] affiche les pages de configuration.



- Reportez-vous au manuel de l'utilisateur pour obtenir des instructions sur la configuration des événements.
- Reportez-vous au manuel de l'utilisateur pour obtenir des instructions sur la configuration de la divulgation sur Internet.

### 3.10.1 Détecter les mouvements d'objets

Lorsqu'une alarme est activée, la caméra fonctionne comme prévu. Il existe des modèles d'alarme lorsque la zone spécifiée se déplace et lorsque la caméra est bloquée.

- Panneaux de configuration des pages d'images en direct > [Paramètres détaillés] > [Paramètres détaillés de la caméra] > [Alarme] des menus avancés à gauche > Cliquer sur les onglets [Zone VMD] affiche les pages de configuration.



Reportez-vous au manuel d'utilisation pour plus de détails sur toutes les alarmes.

#### 3.10.1.1 Définir la zone de détection du mouvement d'un objet

Définissez la zone de détection du mouvement d'un objet à l'aide de la fonction de détection de mouvement à l'aide d'images vidéo.



1. Sélectionnez le numéro de position prédéfinie à définir pour la zone de détection de mouvement et appuyez sur [Démarrer].
  - L'écran Définir la zone de détection des opérations s'affiche.
2. Faites glisser l'image pour définir la zone.
  - Vous pouvez définir les zones dans l'ordre.
3. Ajustez la [Zone de détection] et la [Sensibilité de détection] à l'aide de la barre coulissante, puis appuyez sur [Valider].

## 3.11 Améliorer la sécurité des communications

La configuration HTTPS crypte l'accès à la caméra et améliore la sécurité des communications.

- Reportez-vous aux vidéos d'assistance suivantes pour la méthode de configuration HTTPS (pré-installation).  
→[Vidéo d'assistance](#)
- Pour plus d'informations sur la configuration de HTTPS (certificat CA), reportez-vous aux vidéos prises en charge suivantes.  
→[Vidéo d'assistance](#)
- Reportez-vous aux vidéos d'assistance suivantes pour la méthode de configuration HTTPS (pré-installation).
- Pour plus d'informations sur la configuration de HTTPS (certificat CA), reportez-vous aux vidéos prises en charge suivantes.

## 3.12 Détecter la falsification des données

Si vous définissez la détection de falsification, vous pouvez détecter les données falsifiées sur la carte mémoire SD à l'aide du logiciel dédié.

Reportez-vous aux vidéos d'assistance suivantes pour savoir comment configurer la détection de falsification.

→[Vidéo d'assistance](#)

## 3.13 Définir la résolution et la fréquence d'images

➤ Panneaux de configuration des pages d'images en direct>Onglets [Flux]>Réglez dans [Mode de capture d'image] de [Commun].



•Reportez-vous au manuel d'utilisation pour plus de détails sur les paramètres et les fréquences d'images.

•Pour plus d'informations sur la résolution, consultez ce qui suit.

→[Mode de capture d'image et résolution](#)

## 3.14 Définir la fonction d'image de superposition

Vous pouvez spécifier la position pour superposer l'image téléchargée ou spécifier la couleur à transmettre. Dans le modèle où la carte mémoire SD peut être enregistrée, les images affichées en superposition sont enregistrées pendant l'enregistrement.

Reportez-vous au manuel d'utilisation pour plus de détails sur la façon de configurer les paramètres.

➤ Panneaux de configuration des pages d'images en direct>[Réglage détaillé]>[Paramètres détaillés de la caméra]>[Basique] des menus Avancés à gauche>Configurez dans les onglets [Image de superposition].

1. Sélectionnez une image avec [Superposition] réglé sur [Activé].
2. Définissez [Position], [Perméation] et [Sélection de la couleur à pénétrer]
3. Appuyez sur [Validere]

## 3.15 Définir le flux d'images

### 3.15.1 À propos du réglage du flux

Vous pouvez configurer la diffusion des flux, l'utilisation de la compression H.265 ou H.264, la

résolution, la qualité de l'image et la manière de diffuser les flux.

- Panneaux de configuration des pages d'images en direct>Utilisez les onglets [Flux]. Les flux d'images H.265 et H.264 sont définis dans [Flux] dans les onglets [Flux].
  - Reportez-vous à ce qui suit pour savoir comment distribuer.
    - [À propos du contrôle du volume de diffusion \(débit binaire\)](#)
  - Pour la méthode de compression d'image, reportez-vous à ce qui suit.
    - [Réduire la capacité des données grâce au codage intelligent](#)
  - Reportez-vous au manuel d'utilisation pour plus de détails sur chaque méthode de réglage.

### 3.15.2 À propos du contrôle du volume de diffusion (débit binaire)

Les types de modes de livraison suivants sont utilisés pour contrôler la quantité de livraison (débit binaire) du flux, et les paramètres sont définis en conséquence. Vous pouvez également utiliser un codage intelligent, tel que [Smart VIQS], pour réduire la quantité de données. Pour plus d'informations sur le contrôle de la quantité de diffusion de flux, consultez ce qui suit.

Reportez-vous au manuel d'utilisation pour plus de détails.

→[Réduire la capacité des données grâce au codage intelligent](#)

- **Débit binaire fixe :**

Les images H.265 (ou H.264) sont délivrées au débit binaire défini par [Débit binaire maximum (par client) \*].

- **Débit binaire variable :**

Les images H.265 (ou H.264) sont diffusées à la fréquence d'images définie par [Frame rate\*] tout en conservant le niveau de qualité d'image défini par [Image/Confidentialité]. À ce stade, le débit binaire varie dans le cadre du débit binaire maximum défini par [Débit binaire maximum (par client) \*]. La capacité d'enregistrement varie en fonction des paramètres [Image/Confidentialité] et de l'état de l'objet.

- **Spécifiez la fréquence d'images :**

Les images H.265 (ou H.264) sont diffusées à la fréquence d'images définie par [Frame rate\*].

- **Livraison au mieux :**

En fonction de la bande passante des réseaux, les images H.265 (ou H.264) sont fournies avec des débits binaires variables dans le cadre du débit binaire maximum défini par [Débit binaire maximum (par client) \*].

### 3.15.3 Réduire la capacité des données grâce au codage intelligent

Le codage intelligent est une technique de compression de données qui optimise le taux de compression en réduisant la compression et en augmentant la compression en arrière-plan pour montrer clairement le visage humain et par objet.

- Panneaux de configuration des pages d'images en direct > [Réglage détaillé] > [Paramètres détaillés de la caméra] > [Image] ou [Image/Audio] des menus Avancés à gauche > Cliquer sur [Image] affiche la configuration de Smart Coding.

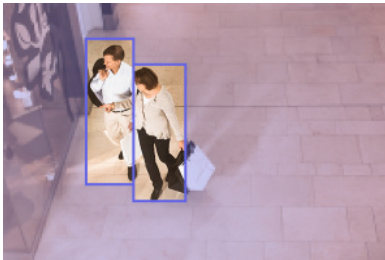

Cette image est une image. Ceci est différent de la vue réelle de l'écran.

#### [VIQS intelligents]

La qualité de l'image de la zone où l'objet (tête, personnes, automobiles et motos) est affiché est maintenue à un niveau élevé. Les images autres que les objets sont délivrées de manière à maintenir une qualité d'image faible ou moyenne et à réduire la quantité de données.

#### [Contrôle intelligent de l'image P]

Afin de réduire la quantité de données, la génération de données (macrobloc) est réduite dans les zones autres que celles où les objets (tête, personnes, automobiles et motos) sont affichés.

#### [Contrôle GOP]

Vous pouvez réduire la quantité de données.

## 4. Nettoyer



- Coupez l'alimentation avant de commencer l'opération. Cela pourrait entraîner des blessures.
- Ne pas appliquer ou utiliser de solvants organiques tels que le benzène et les diluants. Le boîtier peut se décolorer. Suivez les conseils de prudence lorsque vous utilisez une feuille chimique.
- Ne desserrez pas et ne retirez pas les vis non spécifiées dans le manuel d'utilisation.

### 4.1 Nettoyage des lentilles



- Nettoyer avec du papier de nettoyage pour objectifs (pour nettoyer les appareils photo et les lunettes).
- Les alcools doivent être utilisés lorsque des solvants sont utilisés. N'utilisez pas de nettoyeurs pour vitres ou de diluants.



## 5. Caractéristiques

### 5.1 Environnement PC requis

CPU:	Intel® Cœur <sup>MT</sup> Famille de processeurs <Lors de l'utilisation d'une taille de capture d'image de 1920 x 1080 ou inférieure> -Intel® Cœur <sup>MT</sup> i5-6500 ou plus -Intel® Cœur <sup>MT</sup> i7-6700 ou supérieur recommandé <Lors de l'utilisation d'une taille de capture d'image supérieure à 1920 x 1080> -Intel® Cœur <sup>MT</sup> i7-11700 ou supérieur recommandé
Mémoire:	<Lors de l'utilisation d'une taille de capture d'image de 1920 x 1080 ou inférieure> Recommandé au moins 4 Go (2 Go x 2, double canal) <Lors de l'utilisation d'une taille de capture d'image supérieure à 1920 x 1080> Recommandé au moins 16 Go (8 Go x 2, double canal)
Fonction réseau:	10BASE-T/100BASE-TX/1000BASE-T 1 port
Fonction sonore:	Carte son (pour la fonction vocale)
Fonction d'affichage d'image:	Taille de capture d'image: 1920 x 1080 pixels ou plus <Lors de l'utilisation d'une taille de capture d'image de 3840 x 2160> Surveillance de la taille de capture d'image élevée: 3840 x 2160 pixels ou plus Couleur: 24 bits ou plus de True Color
Systèmes d'exploitation compatibles:	Microsoft Windows 11 Microsoft Windows 10
Navigateur Internet:	Google Chrome <sup>MT</sup> Firefox Microsoft Edge (après Chromium)
Autre:	Adobe® Lecteur® Ou Acrobat Reader® (Pour visualiser les fichiers PDF)

## 5.2 Mode de capture d'image et résolution



- Le débit binaire des flux est limité à [Contrôle de bande passante (débit binaire)] dans les onglets [Réseau] des pages réseau.
- Si l'intervalle de rafraîchissement est court, le débit binaire peut être dépassé en fonction de l'objet.
- En fonction du nombre d'utilisateurs simultanés ou de la combinaison de fonctions utilisée, le débit binaire peut être inférieur à la valeur définie. Confirmez l'image livrée après le réglage.

### 5.2.1 Résolution

C'est la résolution. La valeur initiale est soulignée.

WV-S61702-Z3

Mode de capture d'images	Flux (1)	Flux(2)	Flux(3)	Flux(4)	JPEG(1) <sup>*1</sup>	JPEG(2)
16:9 (30 images par seconde)	<u>3840x2160</u>	3840x2160			<u>3840x2160</u>	
	2560x1440	2560x1440 <sup>*2</sup>			2560x1440	
16:9 (25 images par seconde)		<u>1920x1080</u>			1920x1080	
		1280x720	<u>1280x720</u>	1280x720	1280x720	
		640x360	640x360	<u>640x360</u>	640x360	<u>640x360</u> <sup>*3</sup>
		320x180	320x180	320x180	320x180	
(U) N) <sup>*4</sup>	Max 30(25) fps <sup>*5*6</sup>	Max 15(12,5) fps	Max 15(12,5) fps	Max 15(12,5) fps	Max 5(4,2) fps <sup>*7*8</sup>	Max 15(12,5) fps <sup>*8</sup>
	(B) <sup>*4</sup> Max 15(12,5) fps	Max 30(25) fps <sup>*5*6</sup>	Max 30(25) fps <sup>*5*6</sup>	Max 30(25) fps <sup>*5*6</sup>		

\*1 Vous pouvez sélectionner la même résolution que celle définie pour le flux (1), le flux (2), le flux (3), le flux (4) et JPEG (2).

\*2 Lorsque le flux (1) est réglé sur « 2560x1440 », le flux (2) peut être réglé sur « 2560x1440 ».

\*3 Le JPEG (2) est défini sur [1280x720] si [640x360] n'est pas sélectionné pour la

## 5. Caractéristiques

### 5.2 Mode de capture d'image et résolution

résolution définie dans Flux (1), Flux (2), Flux (3), Flux (4) et JPEG (1) et quatre résolutions différentes sont définies.

- \*4 La fréquence d'images maximale pour les flux (1), les flux (2), les flux (3) et les flux (4) est une combinaison de (A) ou (B).
- \*5 Si vous sélectionnez 3840x2160 ou 2560x1440 pour les flux (2), la fréquence d'images est limitée à 15 ips (12,5 ips).
- \*6 Si 1280x720 est sélectionné pour Streams(4), la fréquence d'images est limitée à 15 ips (12,5 ips).
- \*7 Lorsque la résolution de l'image est de « 3840 × 2160 », le taux de rafraîchissement de l'image est limité à 1 ips maximum. Lorsque la résolution de l'image est de « 2560 x 1440 », le taux de rafraîchissement de l'image est limité à 2 ips maximum (2,1 ips).
- \*8 Si tous les [Transmission débit] du flux (1), du flux (2), du flux (3) et du flux (4) sont définis sur [Arrêt], la fréquence d'images maximale est de 30 ips (25 ips).

#### WV-S61602-Z3

Mode de capture d'images	Flux (1)	Flux(2)	Flux(3)	Flux(4)	JPEG(1) <sup>*1</sup>	JPEG(2)
16:9 (30 images par seconde)	3328x1872	3328x1872			3328x1872	
	2560x1440	2560x1440 <sup>*2</sup>			2560x1440	
16:9 (25 images par seconde)		1920x1080			1920x1080	
		1280x720	1280x720	1280x720	1280x720	
		640x360	640x360	640x360	640x360	640x360 <sup>*3</sup>
		320x180	320x180	320x180	320x180	
(U N) <sup>*4</sup>	Max 30(25) fps <sup>*5*6</sup>	Max 15(12,5) fps	Max 15(12,5) fps	Max 15(12,5) fps	Max 5(4,2) fps <sup>*7*8</sup>	Max 15(12,5) fps <sup>*8</sup>
	(B) <sup>*4</sup> Max 15(12,5) fps	Max 30(25) fps <sup>*5*6</sup>	Max 30(25) fps <sup>*5*6</sup>	Max 30(25) fps <sup>*5*6</sup>		

\*1 Vous pouvez sélectionner la même résolution que celle définie pour le flux (1), le flux (2), le flux (3), le flux (4) et JPEG (2).

\*2 Lorsque le flux (1) est réglé sur « 2560x1440 », le flux (2) peut être réglé sur « 2560x1440 ».

\*3 Le JPEG (2) est défini sur [1280x720] si [640x360] n'est pas sélectionné pour la

résolution définie dans Flux (1), Flux (2), Flux (3), Flux (4) et JPEG (1) et quatre résolutions différentes sont définies.

- \*4 La fréquence d'images maximale pour les flux (1), les flux (2), les flux (3) et les flux (4) est une combinaison de (A) ou (B).
- \*5 Si vous sélectionnez 3328x1872 ou 2560x1440 pour les flux (2), la fréquence d'images est limitée à 15 ips (12,5 ips).
- \*6 Si 1280x720 est sélectionné pour Streams(4), la fréquence d'images est limitée à 15 ips (12,5 ips).
- \*7 Lorsque la résolution de l'image est de « 3328 × 1872 », le taux de rafraîchissement de l'image est limité à 1 ips maximum. Lorsque la résolution de l'image est de « 2560 x 1440 », le taux de rafraîchissement de l'image est limité à 2 ips maximum (2,1 ips).
- \*8 Si tous les [Transmission débit] du flux (1), du flux (2), du flux (3) et du flux (4) sont définis sur [Arrêt], la fréquence d'images maximale est de 30 ips (25 ips).

### 5.2.2 Restrictions

WV-S61702-Z3

Mode de capture d'images	Logiciel d'extension	Stabilisateur	Enregistrement SD	Codage intelligent	Super Dynamique	Voiture intelligente	Zone de confidentialité	Suivi automatique
16:9 (30/25 images par seconde)	<input type="radio"/> *1	<input type="radio"/> *2 *3	<input type="radio"/>	<input type="radio"/>	<input type="radio"/> *4	<input type="radio"/>	<input type="radio"/> *5	<input type="radio"/>

- \*1 Lorsque le logiciel d'extension est en cours d'exécution, la fréquence d'images est limitée à « 15 ips (12,5 ips) ».
- \*2 Si [Stabilisateur] est défini sur [Activé], le paramètre [Super Dynamique] est [Arrêt].
- \*3 Si [Stabilisateur] est défini sur [Activé], la fréquence d'images est limitée à « 15 ips (12,5 ips) ».
- \*4 Si [Niveau super dynamique] est défini sur 30 ou plus, la fréquence d'images est limitée à « 15 ips (12,5 ips) ».
- \*5 Si [Zone de confidentialité] est défini sur [Activé], la fréquence d'images est limitée à « 15 ips (12,5 ips) ».

WV-S61602-Z3

Mode de capture d'images	Logiciel d'extension	Stabilisateur	Enregistrement SD	Codage intelligent	Super Dynamique	Voiture intelligente	Zone de confidentialité	Suivi automatique
16:9 (30/25 images par seconde)	<input type="radio"/> *1	<input type="radio"/> *2 *3	<input type="radio"/>	<input type="radio"/>	<input type="radio"/> *4	<input type="radio"/>	<input type="radio"/> *5	<input type="radio"/>

\*1 Lorsque le logiciel d'extension est en cours d'exécution, la fréquence d'images est limitée à « 15 ips (12,5 ips) ».

\*2 Si [Stabilisateur] est défini sur [Activé], le paramètre [Super Dynamique] est [Arrêt].

\*3 Si [Stabilisateur] est défini sur [Activé], la fréquence d'images est limitée à « 15 ips (12,5 ips) ».

\*4 Si [Niveau super dynamique] est défini sur 30 ou plus, la fréquence d'images est limitée à « 15 ips (12,5 ips) ».

\*5 Si [Zone de confidentialité] est défini sur [Activé], la fréquence d'images est limitée à « 15 ips (12,5 ips) ».

## 5.3 DORI

WV-S61702-Z3

	LARGE	TÉLÉ
Détecter (25 ppm/8 ppf)	127.8 m	3519.7 m
	419.3 ft	11547.6 ft
Observer (62,5 ppm/19 ppf)	51.1 m	1407.9 m
	167.7 ft	4619.0 ft
Reconnaître (125 ppm/38 ppf)	25.6 m	703.9 m
	83.9 ft	2309.5 ft
Identifier (250 ppm/76 ppf)	12.8 m	352.0 m
	41.9 ft	1154.8 ft

## 5. Caractéristiques

### 5.5 À propos des logiciels d'extension disponibles

---

#### WV-S61602-Z3

	LARGE	TÉLÉ
Détecter (25 ppm/8 ppf)	110.8 m	3050.4 m
	363.4 ft	10007.9 ft
Observer (62,5 ppm/19 ppf)	44.3 m	1220.2 m
	145.4 ft	4003.2 ft
Reconnaître (125 ppm/38 ppf)	22.2 m	610.1 m
	72.7 ft	2001.6 ft
Identifier (250 ppm/76 ppf)	11.1 m	305.0 m
	36.3 ft	1000.8 ft

## 5.4 Performances de livraison

- Jusqu'à 14 utilisateurs sont accessibles en même temps.
- La bande passante maximale est de 50 Mbps.

## 5.5 À propos des logiciels d'extension disponibles

Il s'agit du nombre et de la taille du logiciel d'extension préinstallé.

#### WV-S61702-Z3/ WV-S61602-Z3

Nombre d'applications installées	Capacité d'application (capacité ROM)	Capacité Appli (capacité RAM)
3	150 MB	250 MB



Veillez vous référer au site Web d'informations techniques (C0103) pour obtenir des informations sur les dernières réponses logicielles et les restrictions lors de l'utilisation.

→ [Site d'informations techniques](#)

Nom du logiciel	Pré-installation	Statut d'assistance
IA-VMD	Oui	Prise en charge
Garde de confidentialité IA	Non	Prise en charge
Détection de visage IA	Non	Prise en charge

---

5. Caractéristiques  
5.6 Lampe

---

Nom du logiciel	Pré-installation	Statut d'assistance
Détection de personnes par l'IA	Oui	Prise en charge
Détection de véhicules IA	Non	Prise en charge
Détection IA sans masque	Non	Prise en charge
Détection d'occupation par l'IA	Non	Prise en charge
Détection de changement de scène AI	Non	Prise en charge

## 5.6 Lampe

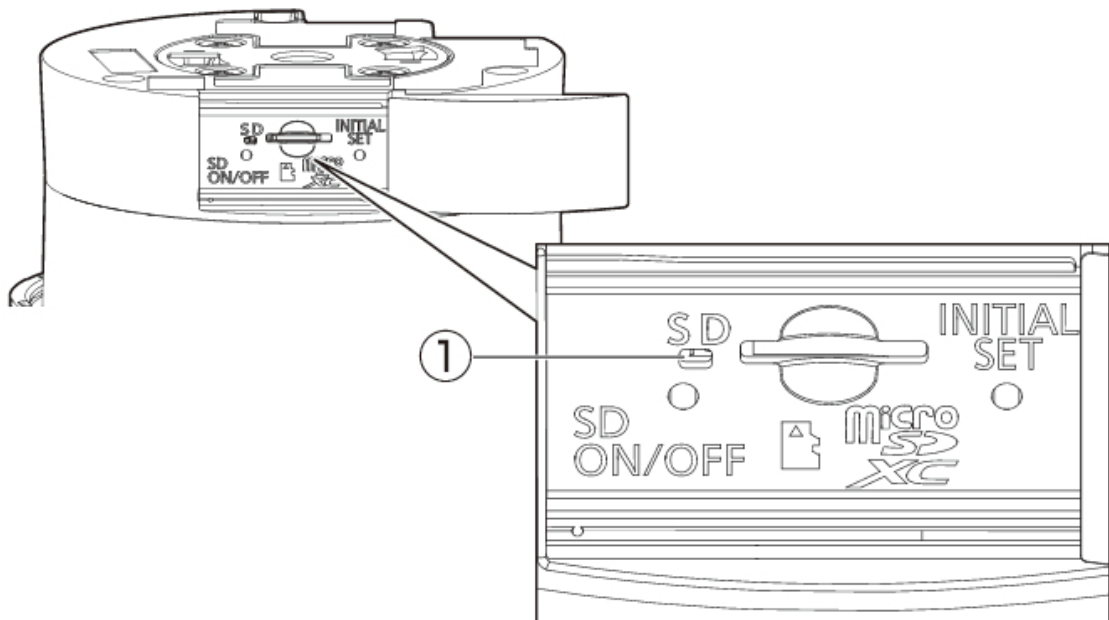

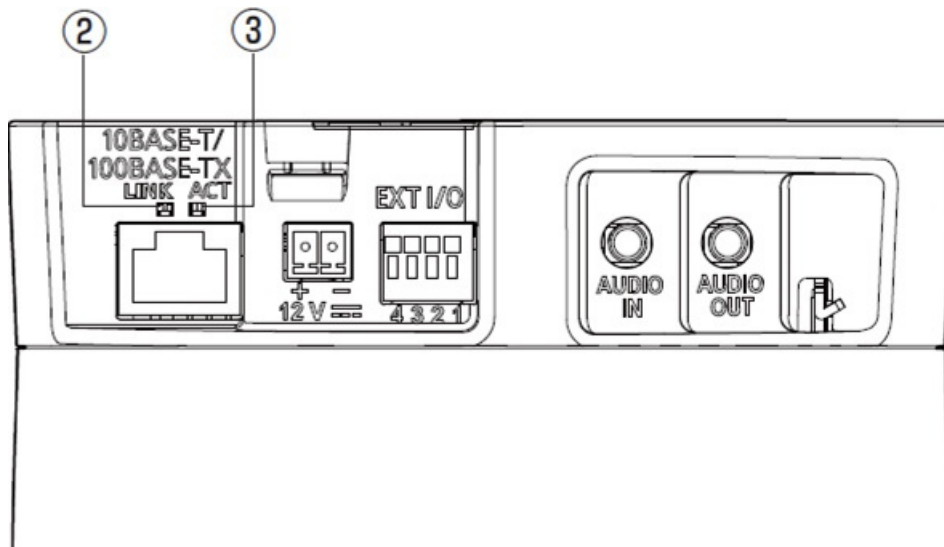

- ① Lampe SD(MOUNT)
- ② Lampe LINK (orange)
- ③ Lampe ACT (verte)

### 5.6.1 Éclairage de la lampe

#### Lampe SD(MOUNT)

- Lorsqu'une carte mémoire microSD est insérée et peut être reconnue
  - Lumières éteintes → Clignote en vert → Lumières éteintes
- Lorsque les données peuvent être enregistrées après l'insertion de la carte mémoire microSD et l'appui sur le bouton SD ON/OFF (moins d'une seconde)
  - Lumières éteintes → Lumières vertes
- Quand les données peuvent être enregistrées sur la carte mémoire microSD
  - Lumières vertes
- Lorsque la carte mémoire microSD est retirée après avoir maintenu enfoncé le bouton SD ON/OFF (environ 2 secondes) (enregistrement)
  - S'allume en vert → Clignote en vert → S'éteint
- Lorsque la carte mémoire microSD est retirée après avoir maintenu enfoncé le bouton SD ON/OFF (environ 2 secondes) (en attente d'enregistrement)
  - Lumières vertes → Lumières éteintes
- Lorsque les données ne peuvent pas être enregistrées sur la carte mémoire microSD parce qu'une anomalie a été détectée ou que la carte mémoire microSD est configurée pour ne pas être utilisée
  - Lumières éteintes



### Lampe LINK

Quand la communication avec les appareils connectés devient possible

- La LED orange est allumée

### Lampe ACT

Lorsque la caméra envoie et reçoit des données

- La LED verte clignote (accessible)

## 5.7 Bouton

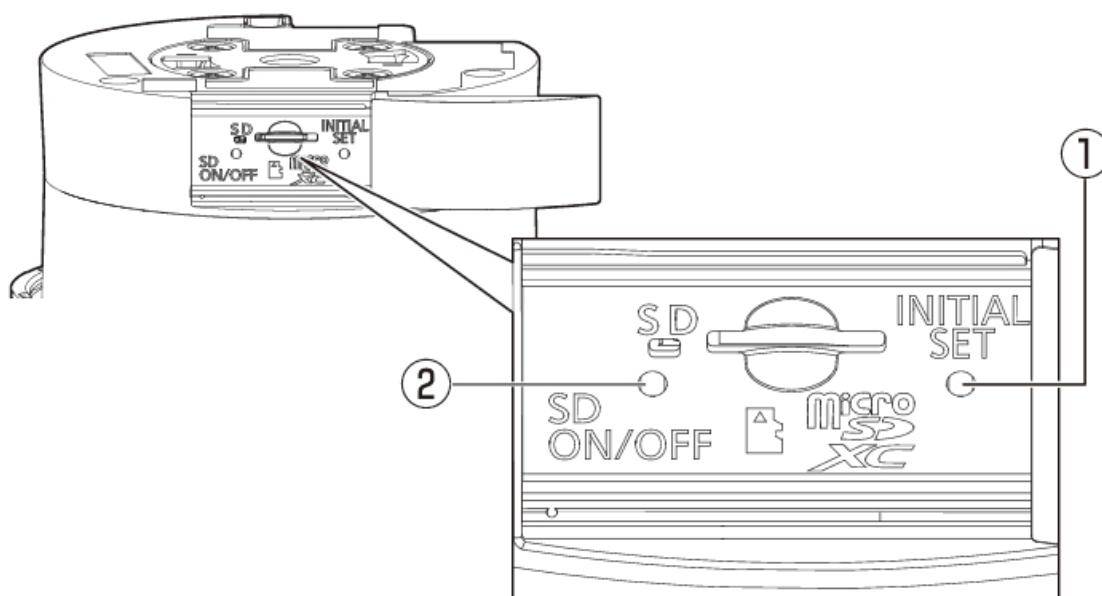

① Touche de réglage initial

② Bouton marche/arrêt SD

## 5.8 Câble

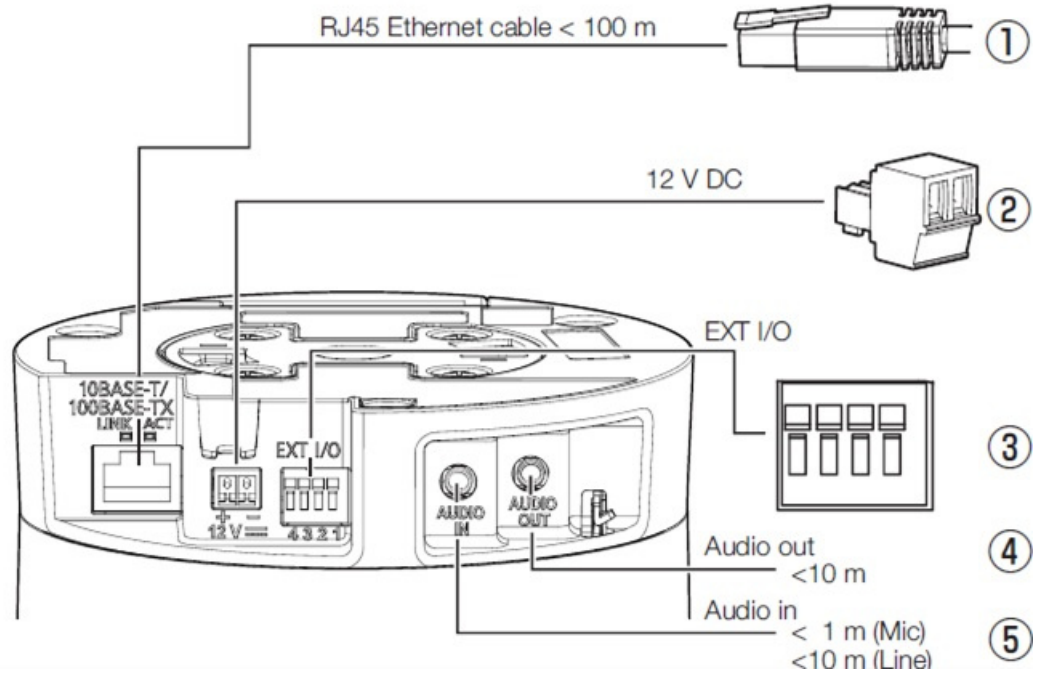

- ① Câble Ethernet avec terminal réseau RJ45 / prise RJ45 (catégorie 5e ou supérieure, droit, 4 paires (8 conducteurs), moins de 100 m)
- ② Bornier de raccordement d'alimentation (DC 12 V)/Bornier d'alimentation (accessoire)
- ③ Borne d'E/S externe/câble d'E/S externe
- ④ Connecteur de sortie audio/Câble de sortie audio
- ⑤ Connecteur d'entrée audio/Câble d'entrée audio

## 6. Autre

### 6.1 Initialiser

Le commutateur INITIAL SET peut être activé pour initialiser le corps. Pour la position du commutateur INITIAL SET, reportez-vous à ce qui suit.

→ [Bouton](#)

1. Allumez le commutateur INITIAL SET en le déplaçant vers la droite.
2. Allumez l'ordinateur et attendez environ 15 secondes.
3. Déplacez le commutateur [INITIAL SET] vers la gauche pour l'éteindre.
  - Environ deux minutes plus tard, l'ordinateur démarre et les paramètres contenant les paramètres réseau sont initialisés. S'il ne démarre pas normalement, réessayez.

### 6.2 Vérifiez la version du logiciel

Les fonctions de cette machine sont implémentées dans un logiciel. Nous vous recommandons de vérifier d'abord la version actuelle du logiciel en cas de problème avec le fonctionnement de l'ordinateur.

- Panneaux de configuration des pages d'images en direct > [Paramétrage détaillé] > [Réglage détaillé de la caméra] > [Maintenance] des menus Avancés à gauche > Cliquer sur les onglets [Mise à niveau] affiche la fenêtre de gestion des versions.
1. Vérifiez les versions du logiciel avec [Version du micrologiciel]
    - La version actuelle du logiciel peut être vérifiée.



Les versions mises à jour du logiciel peuvent contenir des modifications liées à des problèmes spécifiques.

## 6.3 Logiciel de mise à niveau

➤ Panneaux de configuration des pages d'images en direct>[Paramétrage détaillé]>[Paramètres détaillés de la caméra]>[Maintenance] des menus Avancés à gauche>Lorsque vous cliquez sur les onglets [Mise à niveau], la fenêtre de mise à niveau du logiciel s'affiche.

1. Téléchargez le dernier logiciel sur le PC
2. Cliquez sur Sélectionner les fichiers pour spécifier le logiciel que vous avez téléchargé, puis cliquez sur [Exécuter].



- Utilisez un PC sur le même sous-réseau que la machine pour mettre à niveau la version.
- N'éteignez pas l'ordinateur pendant la mise à niveau de la version. N'effectuez aucune opération tant que la mise à niveau de la version n'est pas terminée.
- Assurez-vous de vérifier la version après la mise à niveau. Supprimez également le fichier Internet temporaire.

## 6.4 Ordre de réglage lors du réglage de la qualité de l'image

Il est recommandé de définir les paramètres de qualité d'image dans l'ordre suivant : Réglage de la visibilité → Réglage de la couleur → Suppression du bruit.

1. Ajuster la visibilité
  - [Mode de contrôle de la lumière], [Automatique intelligent], [Super dynamique], [Niveau de contraste], [Compensation de lumière élevée (HLC)], [Extension adaptative des noirs], [Extension adaptative des hautes lumières], [Gain maximum], [Obturation maximale], [Niveau de tension constante de signal]
2. Ajuster la couleur
  - [Balance des blancs], [Niveau de gain de chrominance]
3. Supprimer le bruit
  - [Réduction du bruit numérique], [Niveau de netteté]



Reportez-vous au manuel d'utilisation pour plus de détails sur chaque fonction.



- La fonction de réglage de la qualité de l'image peut s'influencer mutuellement.
- Si nécessaire, ajustez le niveau de luminosité de l'écran.

## 6.5 Réglage de la luminosité des objets (scènes lumineuses)

### 6.5.1 Réglage de la luminosité

Ajustez la luminosité de l'objet.

➤ Panneaux de configuration des pages d'images en direct > Cliquer sur les onglets [Qualité de l'image] vous permet de définir la qualité de l'image.

1. Ajustez la [Luminosité] de [Qualité d'image]

- Un déplacement dans la direction [+] éclaircit l'image.
- Déplacez-vous dans la direction [-] pour assombrir l'image.

[-]

Produire des  
images plus  
sombres



[+]

Créer des photos  
plus lumineuses



## 6.6 Ajustement de la luminosité des objets (scènes sombres)

### 6.6.1 Ajuster le gain maximum

Dans les scènes sombres, l'image devient plus lumineuse en augmentant le gain maximum.

## 6. Autre

### 6.6 Ajustement de la luminosité des objets (scènes sombres)

---

➤ Panneaux de configuration des pages d'images en direct > Cliquer sur les onglets [Qualité de l'image] vous permet de définir la qualité de l'image.

1. Ajustez le [Gain maximum] sur [+]

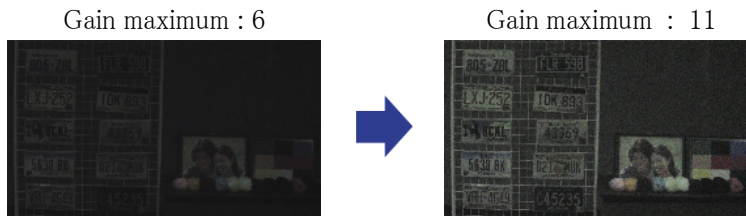

Augmenter le gain maximum augmente le bruit.

#### 6.6.2 Ajuster l'obturateur maximum

L'augmentation de l'obturation maximale rend les images plus lumineuses.

➤ Panneaux de configuration des pages d'images en direct > Cliquer sur les onglets [Qualité de l'image] vous permet de définir la qualité de l'image.

1. Sélectionnez [Obturateur maximum]

- La sélection de [Obturateur maximum] plus longue que [Max 1/30s] éclaircit l'image car la quantité de lumière entrée augmente.



L'augmentation de l'obturation maximale augmente le flou.

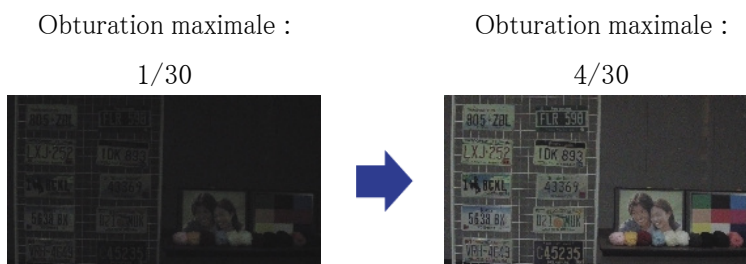

## 6.7 Réduire le scintillement blanc et le noircissement de l'écran

### 6.7.1 Définir Super Dynamique

Lorsque Super Dynamic est réglé sur ON, les zones claires et sombres sont reproduites fidèlement, même lors de la prise de vue dans un endroit présentant une grande différence de luminosité.

- Panneaux de configuration des pages d'images en direct>Cliquer sur les onglets [Qualité de l'image] vous permet de définir la qualité de l'image.

1. Réglez [Super Dynamique] sur [Activé]



Réglez [Super Dynamic] sur [Off] lorsque les phénomènes suivants sont observés en fonction des conditions d'éclairage.

- En cas de scintillement ou de changement de couleur
- Bruit dans la zone lumineuse de l'écran

Super dynamique : désactivé



Super dynamique : activé



### 6.7.2 Régler la compensation du rétroéclairage

En réglant [Correcteur de rétroéclairage], l'obscurité de l'objet intérieur est supprimée (objet intérieur plus lumineux).

- Panneaux de configuration des pages d'images en direct>[Réglage détaillé]>[Paramètres détaillés de la caméra]>[Image] ou [Image/Audio] des menus Avancés à gauche>[Ajustement de l'image] dans les onglets [Qualité de l'image]>Lorsque vous cliquez sur [Paramètres avancés], la fenêtre de réglage de la qualité de l'image s'affiche.

1. Réglez sur [Compensation de contre-jour (BLC)] dans [Super Dynamic] [BLC/HLC]

## 6. Autre

### 6.7 Réduire le scintillement blanc et le noircissement de l'écran

---



Si [Super Dynamic] est réglé sur [On] ou [Intelligent Auto] est réglé sur [On], [Compensation du contre-jour] ne peut pas être réglé.

Correction du  
rétroéclairage : désactivée



Correction du  
rétroéclairage : activé

Niveau : 16



#### 6.7.3 Régler la compensation de lumière élevée

En réglant [Compensation de lumière élevée (HLC)], les lumières vives telles que les phares de voiture suppriment la luminosité de l'objet.

➤ Panneaux de configuration des pages d'images en direct>[Paramétrage détaillé]>[Paramètres détaillés de la caméra]>[Image] ou [Image/Audio] des menus Avancés à gauche>[Ajustement de l'image] dans les onglets [Qualité de l'image]>Lorsque vous cliquez sur [Config.], la fenêtre de réglage de la qualité de l'image s'affiche.

1. Sélectionnez [Compensation de lumière élevée (HLC)] dans [Super Dynamic]-[BLC/HLC]



[Compensation de lumière élevée (HLC)] peut être réglé uniquement lorsque Super Dynamic et Intelligent Auto sont désactivés.

Compensation de lumière  
élevée : Désactivé



Compensation de lumière  
élevée : activée





### 6.7.4 Ajuster l'étirement adaptatif du noir

Ajustez l' [Étendue noire adaptative] pour éclaircir les zones sombres des images.

- Panneaux de configuration des pages d'images en direct > [Réglage détaillé] > [Paramètres détaillés de la caméra] > [Image] ou [Image/Audio] des menus Avancés à gauche > [Ajustement de l'image] dans les onglets [Qualité de l'image] > Lorsque vous cliquez sur [Paramètres avancés], la fenêtre de réglage de la qualité de l'image s'affiche.

1. Ajustez les niveaux de [Réglage détaillé] [Étendue noire adaptative] sur [+]

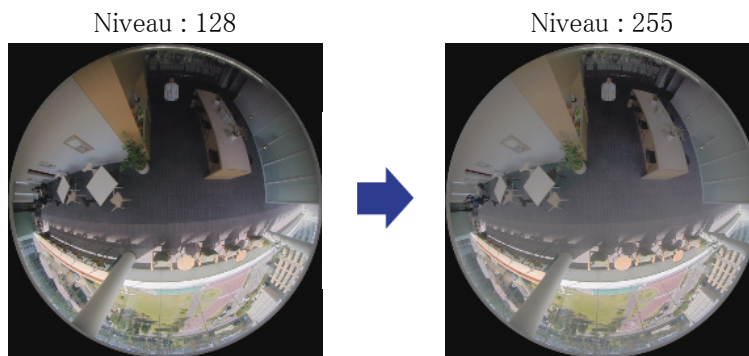

### 6.7.5 Ajustez le [Niveau du socle]

Ajustez le [Niveau de tension constante de signal] pour régler le niveau de noir de l'image.

- Panneaux de configuration des pages d'images en direct > [Paramétrage détaillé] > [Paramètres détaillés de la caméra] > [Image] ou [Image/Audio] des menus Avancés à gauche > [Ajustement de l'image] dans les onglets [Qualité de l'image] > Lorsque vous cliquez sur [Config.], la fenêtre de réglage de la qualité de l'image s'affiche.

1. Ajustez le niveau du socle du [Paramétrage détaillé].
  - Un déplacement dans la direction [+] éclaircit l'image.
  - Déplacez-vous dans la direction [-] pour assombrir l'image.



## 6.8 Ajuster le contraste de l'objet

### 6.8.1 Ajuster le contraste

En ajustant le [Niveau de contraste] pour augmenter le contraste entre les images claires et sombres, la visibilité de l'objet avec moins de contraste peut être améliorée.

➤ Panneaux de configuration des pages d'images en direct > [Paramétrage détaillé] > [Paramètres détaillés de la caméra] > [Image] ou [Image/Audio] des menus Avancés à gauche > [Ajustement de l'image] dans les onglets [Qualité de l'image] > Lorsque vous cliquez sur [Config.], la fenêtre de réglage de la qualité de l'image s'affiche.

1. Ajustez les niveaux de [Paramétrage détaillé] [Niveau de contraste] sur [+]



## 6.9 Réduire le scintillement

Les scintillements sont automatiquement corrigés en utilisant le [Mode de contrôle de la lumière].

➤ Panneaux de configuration des pages d'images en direct > Cliquer sur les onglets [Qualité de l'image] vous permet de définir la qualité de l'image.

1. Sélectionnez [Scène intérieure (50 Hz)] ou [Scène intérieure (60 Hz)] pour [Mode de contrôle de la lumière].
  - Utilisez 50 Hz/60 Hz selon la région.

## 6.10 Réduire le flou de l'objet (scènes lumineuses)

### 6.10.1 Définir l'auto intelligente (niveau de priorité au mouvement)

Grâce à [Auto intelligent], l'appareil photo identifie les objets avec des scènes (contre-jour, extérieur, scènes de nuit, etc.) et les mouvements du visage des personnes. L'appareil photo ajuste automatiquement la quantité, le gain, la vitesse d'obturation et le contraste de la lumière entrant dans l'appareil photo par les objectifs de l'appareil photo pour faciliter la vision d'un objet en mouvement.

- Panneaux de configuration des pages d'images en direct > [Réglage détaillé] > [Paramètres détaillés de la caméra] > [Image] ou [Image/Audio] des menus Avancés à gauche > [Ajustement de l'image] dans les onglets [Qualité de l'image] > Lorsque vous cliquez sur [Paramètres avancés], la fenêtre de réglage de la qualité de l'image s'affiche.
- 1. Ajustez le [Niveau de priorité visage (Luminosité)] et le [Niveau de priorité mouvement (Déclencheur)] avec [Auto intelligent] réglé sur [Activé].
  - En ajustant dans la direction [+], le flou de l'objet sera réduit.



L'augmentation du niveau dans un environnement à faible éclairage augmente le bruit.

Désactivé  
(personne floue)

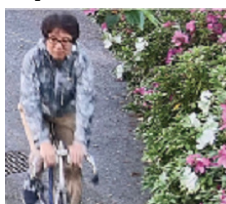

Activé (moins de  
flou)

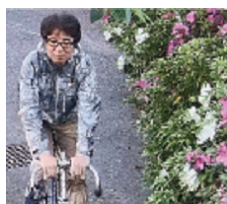

### 6.10.2 Ajuster l'obturateur maximum

Le raccourcissement de l'obturation maximale réduit le flou.

- Panneaux de configuration des pages d'images en direct > Cliquer sur les onglets [Qualité de l'image] vous permet de définir la qualité de l'image.
- 1. La sélection d'un [Obturateur maximum] plus court que [Obturateur max. 1/30 s]

## 6. Autre

### 6.11 Réduire le flou des objets (scènes sombres)

---

- Si [Obturbateur maximum] est réglé sur une durée plus courte que [Obturbation max. 1/30s], le flou est réduit.



Dans des environnements à faible éclairage, raccourcir l'obturbateur maximum assombrit l'objet et augmente le bruit.

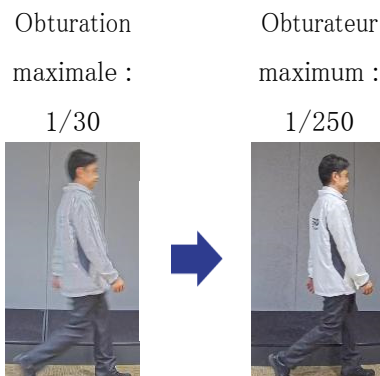

## 6.11 Réduire le flou des objets (scènes sombres)

### 6.11.1 Ajuster la réduction du bruit numérique

Réduire les effets de la réduction du bruit en réglant la [Réduction du bruit numérique] réduit le flou.

➤ Panneaux de configuration des pages d'images en direct > Cliquer sur les onglets [Qualité de l'image] vous permet de définir la qualité de l'image.

1. Réglez la [Réduction du bruit numérique] dans la direction [-].



Si l'effet de réduction du bruit est réduit, le bruit augmentera.

Niveau : 128

Niveau : 100

Réduire le flou

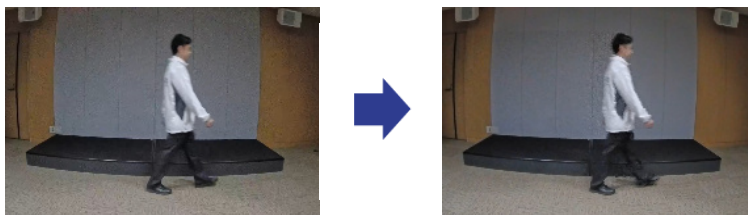

## 6.12 Affiner le contour du sujet

### 6.12.1 Ajuster le niveau de netteté

Ajustez le [Niveau de netteté] pour affiner le contour des images.

- Panneaux de configuration des pages d'images en direct > Cliquer sur les onglets [Qualité de l'image] vous permet de définir la qualité de l'image.
- 1. Ajustez le [Niveau de netteté] sur [+]

Niveau : 10



Niveau : 31

Affiner le contour de  
l'image

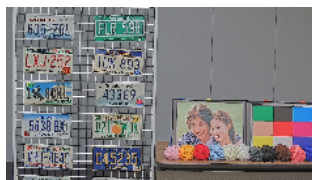

## 6.13 Ajuster la couleur

### 6.13.1 Ajuster la densité des couleurs

Ajustez le [Niveau de gain chromatique] pour régler l'obscurité.

- Panneaux de configuration des pages d'images en direct > [Paramétrage détaillé] > [Paramètres détaillés de la caméra] > [Image] ou [Image/Audio] des menus Avancés à gauche > [Ajustement de l'image] dans les onglets [Qualité de l'image] > Lorsque vous cliquez sur [Config.], la fenêtre de réglage de la qualité de l'image s'affiche.

## 6. Autre

### 6.14 Réduire le bruit des objets (scènes lumineuses)

---

1. Ajustez le [Niveau de gain chromatique] dans [Réglage de base] ou [Paramétrage détaillé]
  - Si vous déplacez le curseur dans la direction « + », les couleurs deviendront fortes et vives.
  - Si vous déplacez le curseur dans la direction « - », les couleurs deviendront atténuées.

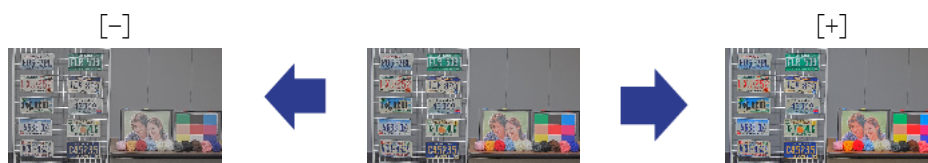

#### 6.13.2 Ajuster la balance des blancs

Si la couleur est affectée par une lampe au sodium, utilisez [Balance des blancs] pour régler la couleur.

- Panneaux de configuration des pages d'images en direct > [Paramétrage détaillé] > [Paramètres détaillés de la caméra] > [Image] ou [Image/Audio] des menus Avancés à gauche > [Ajustement de l'image] dans les onglets [Qualité de l'image] > Lorsque vous cliquez sur [Config.], la fenêtre de réglage de la qualité de l'image s'affiche.

1. Sélectionnez [ATW2] dans [Balance des blancs]
  - La caméra ajuste automatiquement la balance des blancs sous une lampe au sodium.

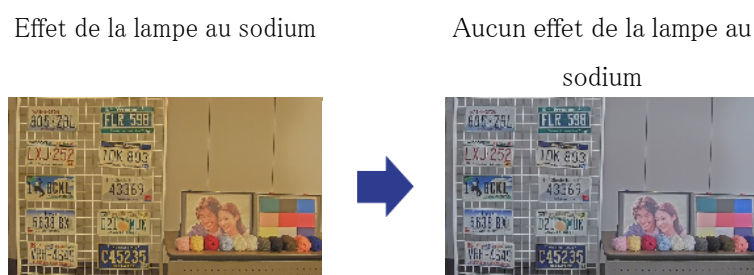

## 6.14 Réduire le bruit des objets (scènes lumineuses)

### 6.14.1 Ajuster le niveau de netteté

Le réglage du [Niveau de netteté] pour rendre les images douces réduit le bruit autour de l'objet.

- Panneaux de configuration des pages d'images en direct > Cliquer sur les onglets [Qualité de

## 6. Autre

### 6.15 Réduire le bruit des objets (scènes sombres)

---

l'image] vous permet de définir la qualité de l'image.

1. Ajustez le [Niveau de netteté] dans la direction [-].

Niveau : 31

Niveau 5

Adoucir le contour de  
l'image

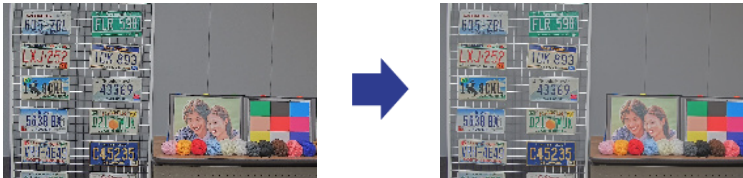

## 6.15 Réduire le bruit des objets (scènes sombres)

### 6.15.1 Ajuster la réduction du bruit numérique

En ajustant la [Réduction du bruit numérique] et en augmentant les effets de la réduction du bruit, le bruit est réduit.

- Panneaux de configuration des pages d'images en direct > Cliquer sur les onglets [Qualité de l'image] vous permet de définir la qualité de l'image.

1. Réglez la [Réduction du bruit numérique] sur [+]



L'augmentation des effets de réduction du bruit augmente le flou.

Niveau : 90

Niveau : 255

Reduire le bruit

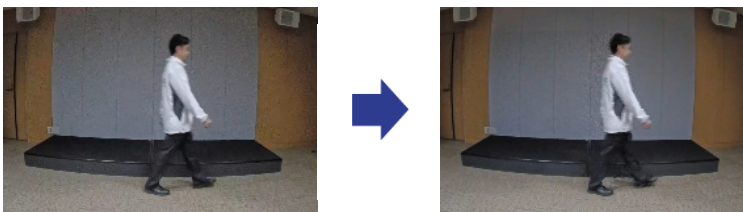

## 6.16 Dépannage

**Vérifiez les symptômes sur ce tableau avant de demander une réparation.**

Contactez le revendeur auprès duquel vous avez acheté la montre si vous ne récupérez pas d'un de ces problèmes ou si vous présentez des symptômes autres que ceux répertoriés dans ce tableau.

Phénomène	Cause	Contre-mesures	Référence
Ne pas être allumé	Pour l'alimentation PoE+ • L'alimentation PoE+ (conforme IEEE802.3at) et le câble Ethernet de cet équipement sont-ils connectés ? • Certains dispositifs d'alimentation pouvant connecter plusieurs terminaux PoE+ ne fourniront pas d'alimentation si l'alimentation totale dépasse la limite.	• Vérifiez s'il est connecté.  • Reportez-vous au manuel d'instructions de l'alimentation PoE+.	Installation
	Pour alimentation CC • L'adaptateur secteur est-il conforme aux normes de la machine ?	• Vérifiez s'il est monté.	



Phénomène	Cause	Contre-mesures	Référence
La caméra n'est pas orientée vers la position définie.	La caméra peut être désorientée par rapport à la position définie.	La position est corrigée lors de l'exécution de l'actualisation de la position. Lorsque l'actualisation de la position est définie avec la fonction de planification, l'écart de direction de la caméra peut être corrigé périodiquement. Dans certains cas, réinitialisez la position prédéfinie.	Manuel de l'Utilisateur
La caméra s'arrête pendant le fonctionnement PAN/TILT et la machine émet des sons.	La caméra a peut-être été mal alignée.	Dans les onglets [Initialisation] des menus Avancés, actualisez les positions.	Manuel de l'Utilisateur
Faire pivoter automatiquement la caméra	Le bruit peut avoir un effet. L'opération de rafraîchissement de position peut être effectuée automatiquement pour augmenter la précision de position de PAN, TILT et ZOOM lors d'un démarrage à basse température. Toutefois, ce n'est pas un échec.	Vérifiez le bruit externe. —	Manuel de l'Utilisateur —
Le voyant LINK ne s'allume pas en orange lorsque le câble réseau	• Le câble Ethernet est-il correctement connecté à la machine ?	• Connectez correctement le câble Ethernet.	—

Phénomène	Cause	Contre-mesures	Référence
est connecté.	<ul style="list-style-type: none"><li>• Le hub ou le routeur auquel la machine est connectée fonctionne-t-il correctement ?</li><li>• Le câble Ethernet connecté à la machine est-il cassé ?</li></ul>	<ul style="list-style-type: none"><li>• Vérifiez que votre hub ou routeur fonctionne correctement.</li><li>• Remplacez par un autre câble Ethernet.</li></ul>	
Le bruit de fonctionnement de la caméra est trop fort.	Ceci est amélioré en ajustant la vitesse de fonctionnement de la caméra.	Diminuez la vitesse de la caméra.	—
Générer du bruit dans l'entrée audio	Les éléments suivants peuvent être envisagés.	Si le périphérique n'est pas amélioré, utilisez	Installation

Phénomène	Cause	Contre-mesures	Référence
	<ul style="list-style-type: none"> <li>• La mise à la terre de la caméra, du hub de commutation et des équipements périphériques n'est pas mise à la terre.</li> <li>• Les lignes électriques, etc. sont connectées à proximité.</li> <li>• Il existe à proximité des équipements qui génèrent de forts champs électriques et magnétiques (tels que des antennes de transmission de télévision et de radio, des moteurs de climatiseurs, des transformateurs de puissance, etc.).</li> </ul>	un microphone avec un amplificateur ou connectez une sortie audio à faible impédance de sortie.	
Mise au point automatique (AF) incorrecte	La mise au point peut ne pas être ajustée automatiquement dans les emplacements ou objets suivants.	Ajustez la mise au point manuellement depuis le haut de l'écran du logiciel.	—

Phénomène	Cause	Contre-mesures	Référence
	<ul style="list-style-type: none"> <li>• Il y a un grand mouvement.</li> <li>• Grande variation de l'intensité de l'éclairage</li> <li>• Faible éclairage</li> <li>• Soyez extrêmement lumineux ou réfléchissant</li> <li>• Au-dessus des fenêtres</li> <li>• Les endroits où les lentilles sont sujets à la contamination.</li> <li>• Les murs blancs et autres lumières</li> <li>• Le clignotement est sévère.</li> </ul>		

## 6.17 Précautions d'utilisation

- **Impact sur l'image/la qualité de l'image**

En fonction de l'environnement d'installation, l'objectif peut devenir sale et la qualité de l'image peut se détériorer ou l'image peut être difficile à voir.

- **Ne touchez pas les lentilles.**

S'il est sale, la qualité de l'image peut se détériorer.

- **Si la machine n'est plus utilisée, ne la laissez pas sans surveillance et doit être retirée.**

- **Fixation du couvercle du dôme (achat optionnel)**

Si un dôme WV-QDC100 (vendu séparément) est fixé à cette machine, les images peuvent être différentes de celles lorsqu'il n'est pas installé.

- La distance de zoom la plus proche est d'environ 5 m.
- Lors du réglage de la distance de mise au point minimale, la distance de mise au point minimale sera d'environ 2 m à 5 m plus longue.

- Le zoom après l'utilisation de la mise au point large peut entraîner un décalage important de la mise au point.

Ajustez la mise au point par mise au point automatique après le zoom.

- **Consommables**

Les pièces suivantes sont des consommables. Remplacez la montre par une nouvelle en fonction de sa durée de vie. La durée de vie varie en fonction de l'environnement et des conditions d'exploitation. La durée de vie est une indication approximative en cas d'utilisation à +35 ° C.

- Objectif, moteur PAN, moteur TILT, câble TILT : environ 3,7 millions de cycles (environ 20 000 heures)

- **Ne tenez pas le Dôme directement.**

La partie Dôme tourne. Lorsque vous retirez la caméra, faites-la pivoter en maintenant la partie de fixation de la caméra.

- **Objectif/platine**

Si l'objectif ou le plateau tournant ne fonctionne pas pendant une longue période, la viscosité de la graisse appliquée à l'intérieur peut augmenter et le produit peut ne pas bouger. Déplacez périodiquement l'objectif ou la table rotative panoramique ou actualisez la position périodiquement.

- **Emplacement de l'installation**

Le produit ne peut pas être installé dans les zones près de la mer, en bord de mer ou bien où un agent de fonte des neiges est pulvérisé.

- **Logiciels open source**

- Ce produit comprend des logiciels open source sous licence GNU General Public License (GPL), GNU Lesser General Public License (LGPL) et autres.
- Vous pouvez obtenir le code source de ce logiciel et le reproduire, le distribuer et le modifier conformément à la GPL ou à la LGPL.
- Pour plus d'informations sur les licences pour les logiciels open source et le code source, reportez-vous à la page [Support] [Pour plus d'informations sur les logiciels OSS utilisés dans ce système] dans le menu de configuration de l'ordinateur pour afficher les informations affichées.
- Veuillez noter que vous ne pouvez pas répondre aux questions sur le code source.

- **droits d'auteur**

À l'exception des logiciels open source sous licence GPL/LGPL ou autre, les transferts, la copie, le désassemblage, la décompilation et l'ingénierie inverse des logiciels contenus dans ce produit sont interdits. De plus, tout acte d'exportation qui viole les lois et réglementations d'exportation de tous les logiciels inclus dans ce produit est interdit.

• **Pour les marques et marques déposées**

- Microsoft, Windows, Windows Media, Internet Explorer, Microsoft Edge et ActiveX sont des marques déposées ou des marques commerciales de Microsoft Corporation aux États-Unis et dans d'autres pays.
- Intel, Intel Core est une marque commerciale d'Intel Corporation ou de ses filiales aux États-Unis et/ou dans d'autres pays.
- Adobe, Acrobat Reader et Adobe Reader sont des marques commerciales d'Adobe.
- Le logo microSDXC est une marque commerciale de SD-3C, LLC.
- iPad et iPhone sont des marques commerciales d'Apple Inc. déposées aux États-Unis et dans d'autres pays.
- Android et Google Chrome sont des marques commerciales de Google LLC.
- Firefox est une marque commerciale de la Fondation Mozilla aux États-Unis et dans d'autres pays.
- Les autres noms de sociétés et noms de produits décrits dans ce manuel sont des marques commerciales ou des marques déposées de chaque société.

## 6.18 Clause de non-responsabilité

EN AUCUN CAS, i-PRO Co., Ltd. NE SERA RESPONSABLE ENVERS TOUTE PARTIE OU TOUTE PERSONNE, À L'EXCEPTION DU REMPLACEMENT OU DE L'ENTRETIEN RAISONNABLE DU PRODUIT, DANS LES CAS, Y COMPRIS MAIS SANS LIMITATION CI-DESSOUS :

1. TOUTE PERTE OU DOMMAGE, Y COMPRIS SANS LIMITATION, DIRECTS OU INDIRECTS, SPÉCIAUX, CONSÉCUTIFS OU EXEMPLAIRES, DÉCOULANT DE OU LIÉS AU PRODUIT ;
2. TOUT INCONVENANCE, PERTE OU DOMMAGE CAUSÉ PAR UNE UTILISATION INAPPROPRIÉE OU UN FONCTIONNEMENT NÉGLIGENT DE L'UTILISATEUR ;
3. TOUS LES DYSFONCTIONNEMENT OU PROBLÈMES PROVENANT D'UN DÉMONTAGE, D'UNE RÉPARATION OU D'UNE MODIFICATION NON AUTORISÉE DU PRODUIT PAR L'UTILISATEUR, QUELLE QUE SOIT LA CAUSE DU DYSFONCTIONNEMENT OU DU PROBLÈME ;
4. INCONVENIENCE OU TOUTE PERTE SURVENANT LORSQUE LES IMAGES NE SONT PAS AFFICHÉES, EN RAISON DE TOUTE RAISON OU CAUSE, Y COMPRIS TOUTE DÉFAILLANCE OU PROBLÈME DU PRODUIT ;
5. TOUT PROBLÈME, INCONVENIENTS CONSÉCUTIFS, OU PERTE OU DOMMAGE,

- RÉSULTANT DU SYSTÈME COMBINÉ PAR DES APPAREILS DE TIERS ;
6. TOUTE RÉCLAMATION OU ACTION POUR DOMMAGES PROVOQUÉS PAR UNE PERSONNE OU ORGANISATION EN TANT QUE SUJET PHOTOGRAPHIÉ EN RAISON D'UNE VIOLATION DE LA CONFIDENTIALITÉ CONCERNANT L'IMAGE DE LA CAMÉRA D'ASURVEILLANCE OU LES DONNÉES SAUVEGARDÉES, POUR QUELQUE RAISON (Y COMPRIS L'UTILISATION LORSQUE L'AUTHENTIFICATION DE L'UTILISATEUR SUR L'ÉCRAN DE PARAMÈTRE D'AUTHENTIFICATION EST DÉSACTIVÉE), DEVENIR PUBLIC OU ÊTRE UTILISÉ À TOUT FIN ;
  7. PERTE DE DONNÉES ENREGISTRÉES CAUSÉE PAR TOUTE PANNE (Y COMPRIS L'INITIALISATION DU PRODUIT EN RAISON DE L'OUBLI D'INFORMATIONS D'AUTHENTIFICATION TELLES QUE UN NOM D'UTILISATEUR ET UN MOT DE PASSE) ;

#### **Limitation de responsabilité**

CETTE PUBLICATION EST FOURNIE « EN L'ÉTAT » SANS GARANTIE D'AUCUNE SORTIE, EXPRESSE OU IMPLICITE, Y COMPRIS MAIS SANS LIMITATION, LES GARANTIES IMPLICITES DE QUALITÉ MARCHANDE, D'ADAPTATION À UN USAGE PARTICULIER OU DE NON-VIOLATION DES DROITS D'UN TIERS.

CETTE PUBLICATION PEUT CONTENIR DES INEXACTITUDES TECHNIQUES OU DES ERREURS TYPOGRAPHIQUES. DES CHANGEMENTS SONT AJOUTÉS AUX INFORMATIONS PRÉSENTÉES, À TOUT MOMENT, POUR L'AMÉLIORATION DE CETTE PUBLICATION ET/OU DU(S) PRODUIT(S) CORRESPONDANT(S).

## **6.19 RELATION RÉSEAU**

Cet équipement étant connecté au réseau, il peut être endommagé comme suit.

- ① Fuite ou fuite d'informations via la machine
- ② Exploitation malveillante de l'Avion par un tiers malveillant
- ③ Interférence ou arrêt de l'Avion par un tiers malveillant

Afin de prévenir de tels dommages, prenez des mesures de sécurité du réseau adéquates, notamment les mesures suivantes sous la responsabilité du client.

- Utilisez la machine sur un réseau sécurisé utilisant des pare-feu, etc.
- Confirmez que les virus informatiques et les programmes malveillants sont régulièrement

vérifiés et exterminés lorsque l'ordinateur est connecté au système.

- Utilisez l'authentification des utilisateurs, définissez des noms d'utilisateur et des mots de passe et limitez les utilisateurs pouvant se connecter pour vous protéger contre les attaques non autorisées.
- Pour empêcher les données d'image, les informations d'authentification (nom d'utilisateur, mot de passe), les informations de courrier d'alarme, les informations du serveur FTP, les informations du serveur DDNS, etc., d'être divulguées sur le réseau, des mesures telles que la restriction de l'accès par authentification de l'utilisateur sont mises en œuvre.
- Tous les navigateurs doivent être fermés après l'accès administrateur à la machine.
- Le mot de passe de l'administrateur est modifié périodiquement. De plus, les informations d'authentification (nom d'utilisateur, mot de passe) doivent être stockées de manière appropriée afin qu'elles ne soient pas visibles par des tiers.
- N'installez pas l'équipement ou les câbles dans un endroit où ils peuvent être facilement détruits.