



Guía web

WV-S61702-Z3/ WV-S61602-Z3

Contenidos

1. Configuración	1
2. Conéctate a la cámara	2
2.1 Herramienta de configuración i-PRO (iCT)	2
2.2 Software de configuración de IP	2
2.3 Accede a la cámara	2
2.4 Acerca de las páginas de imágenes en vivo	4
3. Configurar la cámara	6
3.1 Compruebe si el objeto tiene el tamaño adecuado.	6
3.2 Ajustar la calidad de la imagen	6
3.2.1 Configure el modo de control de intensidad de la luz según la ubicación y el área de instalación.	6
3.2.2 Configure el balance de blancos según el entorno de iluminación que instale.	7
3.2.3 Establece el modo de conmutación en blanco y negro durante la noche	8
3.3 Configuración de grabación (tarjeta de memoria SD)	9
3.3.1 Instale la tarjeta de memoria SD	9
3.3.2 Grabar usando tarjeta de memoria SD	9
3.3.3 Reproducir imágenes almacenadas en la tarjeta de memoria SD	9
3.4 Ajustar el zoom/enfoque	10
3.5 Ocultar algunas de las imágenes	10
3.6 Muestra el ángulo, la dirección, la ampliación, etc. en la imagen.	11
3.7 Configurar el funcionamiento de la cámara	11
3.7.1 Limitar el rango operativo de la cámara	11
3.7.2 Mueve la cámara automáticamente	12
3.8 Identificar sonidos con IA	14
3.9 Grabar sonido	14
3.10 Configurar eventos	15
3.10.1 Detectar movimientos de objetos	15

3.11	Mejorar la seguridad de las comunicaciones	16
3.12	Detectar falsificación de datos	16
3.13	Establecer la resolución y la velocidad de fotogramas	17
3.14	Establecer la función de imagen superpuesta	17
3.15	Establecer el flujo de imágenes	17
3.15.1	Acerca de la configuración de Stream	17
3.15.2	Acerca del control del volumen de entrega (velocidad de bits)	18
3.15.3	Reducción de la capacidad de datos con codificación inteligente	19
4.	Limpiar	20
4.1	limpieza de lentes	20
5.	Especificaciones	21
5.1	Se requiere entorno de PC	21
5.2	Modo de captura de imagen y resolución	22
5.2.1	Resolución	22
5.2.2	Restricciones	24
5.3	Dori	25
5.4	Rendimiento de entrega	26
5.5	Acerca del software de extensión disponible	26
5.6	Lámpara	27
5.6.1	Iluminación de la lámpara	28
5.7	Botón	29
5.8	Cable	30
6.	Otro	31
6.1	Inicializar	31
6.2	Verifique la versión del software	31
6.3	Actualizar software	32
6.4	Orden de configuración al ajustar la calidad de la imagen	32
6.5	Ajustar el brillo del objeto (escenas brillantes)	33
6.5.1	Ajustar el brillo	33
6.6	Ajustar el brillo del objeto (escenas oscuras)	33
6.6.1	Ajustar la ganancia máxima	33
6.6.2	Ajustar el obturador máximo	34

6.7	Reducir el parpadeo blanco y el oscurecimiento de la pantalla	35
6.7.1	Establecer súper dinámico	35
6.7.2	Establecer la compensación de la luz de fondo	35
6.7.3	Establecer la compensación de luz alta	36
6.7.4	Ajustar el estiramiento negro adaptativo	37
6.7.5	Ajuste el [Nivel del pedestal]	37
6.8	Ajustar el contraste del objeto	38
6.8.1	Ajustar el contraste	38
6.9	Reducir el parpadeo	38
6.10	Reducir el desenfoque del objeto (escenas brillantes)	39
6.10.1	Establecer auto inteligente (nivel de prioridad de movimiento)	39
6.10.2	Ajustar el obturador máximo	39
6.11	Reducir el desenfoque de objetos (escenas oscuras)	40
6.11.1	Ajustar la reducción de ruido digital	40
6.12	Afinar el contorno del sujeto.	41
6.12.1	Ajustar el nivel de nitidez	41
6.13	Ajustar el color	41
6.13.1	Ajustar la densidad del color	41
6.13.2	Ajustar el balance de blancos	42
6.14	Reducir el ruido de los objetos (escenas brillantes)	42
6.14.1	Ajustar el nivel de nitidez	42
6.15	Reducir el ruido de los objetos (escenas oscuras)	43
6.15.1	Ajustar la reducción de ruido digital	43
6.16	Solución de problemas	44
6.17	Precauciones relativas al uso	48
6.18	Descargo de responsabilidad	50
6.19	RELACIÓN DE RED	51

1. Configuración



Para obtener instrucciones detalladas sobre la instalación, consulte lo siguiente.

[Instalación](#)

2. Conéctate a la cámara

2.1 Herramienta de configuración i-PRO (iCT)

Esta es una herramienta para gestionar el sistema de seguimiento de imágenes de un vistazo.



Para obtener más información sobre la herramienta de configuración i-PRO (iCT), consulte lo siguiente.

→ [Haga clic aquí para obtener más información sobre la herramienta de configuración i-PRO](#)

2.2 Software de configuración de IP

Las cámaras o grabadoras de la misma red se pueden detectar y configurar automáticamente en la red.



Consulte lo siguiente para obtener detalles sobre el software de configuración de IP.

→ [Haga clic aquí para obtener más información sobre el software de configuración de IP](#)

2.3 Accede a la cámara

1. Inicie un software de configuración de IP
 - Se muestran el número de modelo y la dirección MAC de la cámara detectada.
 - El valor predeterminado para [Configuración de red] es [DHCP].

2. Conéctate a la cámara
 - 2.3 Accede a la cámara
-



- Si no puede obtener una dirección IP del servidor DHCP, configure la dirección IP en 192.168.0.10.

2. Haga doble clic en la dirección IP de la cámara
 - Se inicia el navegador y se muestra la pantalla de registro de administrador.
 - Necesitas registrarte como administrador.

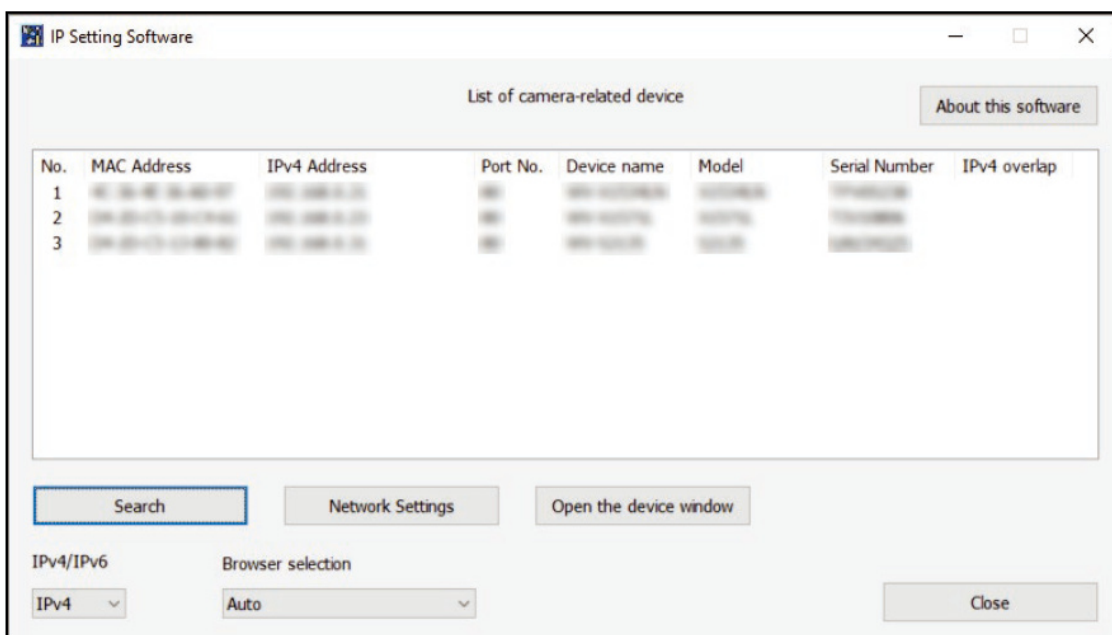

3. Ingrese el nombre de usuario y la contraseña del administrador
 - Se muestra la pantalla para configurar el idioma y la fecha y hora.
4. Establecer el idioma, la fecha y la hora y la pantalla
 - Puede configurar el idioma, la fecha y la hora y cambiar el color de fondo de la pantalla y el diseño del panel de operaciones.
5. Presione [Establecer]
 - Se muestran páginas de imágenes en vivo.

- 2. Conéctate a la cámara
- 2.4 Acerca de las páginas de imágenes en vivo

2.4 Acerca de las páginas de imágenes en vivo

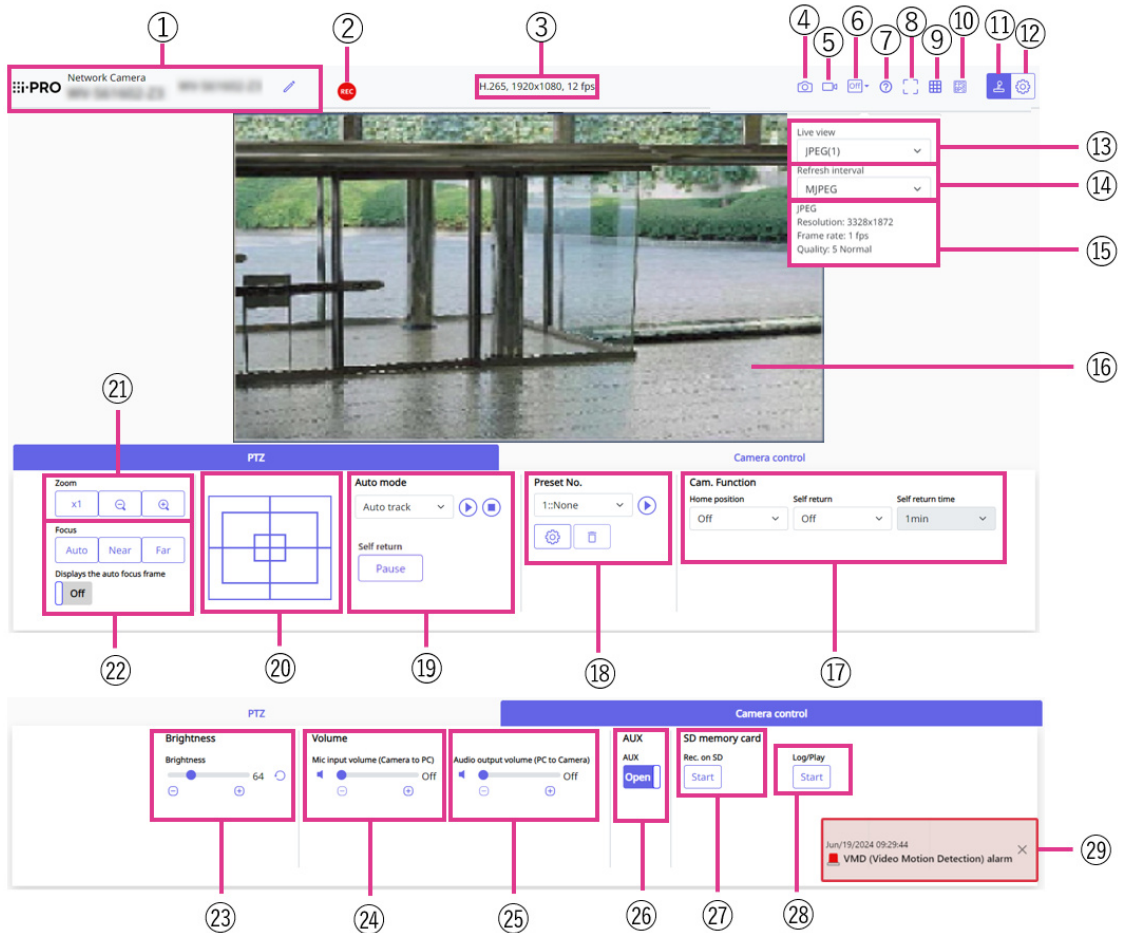

- 1 Título de la cámara
- 2 Indicador de estado de grabación SD
- 3 Visualización de información de transmisión
- 4 Botón de instantánea
- 5 Botón de visualización de selección de secuencia
- 6 Botón de cambio de comparación de imágenes antes/después
- 7 Botón de soporte
- 8 Botón de pantalla completa
- 9 Botones [visualización de cuadrícula]
- 10 Botón de visualización de velocidad de fotogramas/tasa de bits
- 11 Botón de visualización del panel de control de la cámara
- 12 Botones [Configuración] (botón de visualización del panel de configuración)
- 13 Transmitir: menú desplegable [Vista en vivo]

2. Conéctate a la cámara

2.4 Acerca de las páginas de imágenes en vivo

- 14 Transmisión: menú desplegable [Intervalo de actualización]
- 15 Stream – Visualización de información de streaming
- 16 Área principal
- 17 Panel PTZ – [Cámara. Función]
- 18 Panel PTZ – [Preestablecido]
- 19 Panel PTZ – [Modo automático]
- 20 Panel PTZ: panel de control/botones
- 21 Botones [Zoom] del panel PTZ
- 22 Botones [Enfoque] del panel PTZ
- 23 Panel de control de la cámara – [Brillo]
- 24 Panel de control de la cámara – [Volumen de entrada del micrófono (Cámara a PC)]
- 25 Panel de control de la cámara – [Volumen de salida de audio (PC a cámara)]
- 26 Panel de control de la cámara – botón [AUX]
- 27 [Tarjeta de memoria SD] – [Grab. en SD]
- 28 [Tarjeta de memoria SD] – [Registrar/Reproducir]
- 29 Notificación de ocurrencia de alarma

3. Configurar la cámara

3.1 Compruebe si el objeto tiene el tamaño adecuado.

Al utilizar nuestro software de extensión, puede verificar la cantidad de cuadrículas para ver si tiene el tamaño correcto para reconocer el objeto.

→ [Para obtener más información sobre los tamaños recomendados del software de extensión](#)

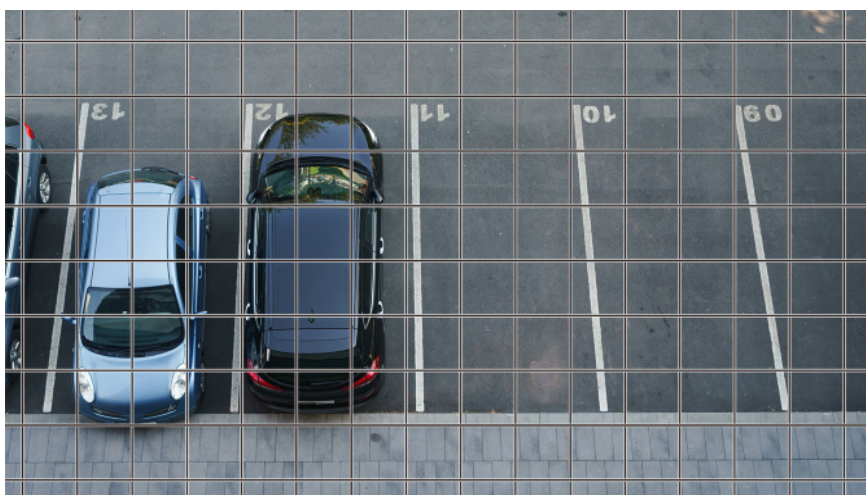

3.2 Ajustar la calidad de la imagen

Esta sección explica cómo ajustar la calidad de la imagen al instalar la cámara.

3.2.1 Configure el modo de control de intensidad de la luz según la ubicación y el área de instalación.

Utilice [Modo de control de luz] para configurar la intensidad de la luz adecuada para la ubicación y el área de instalación.

- Paneles de configuración de páginas de imágenes en vivo > Al hacer clic en las pestañas [Calidad de imagen] podrá configurar la calidad de la imagen.

3. Configurar la cámara

3.2 Ajustar la calidad de la imagen

1. Seleccione [Modo de control de luz]
 - Para instalar en exteriores: configure [Escena exterior].
 - Para instalación en interiores: establezca [Escena interior (50 Hz)] o [Escena interior (60 Hz)].

50 Hz/60 Hz se pueden utilizar de forma diferente según la región.



- Básicamente, no se utiliza [Fijar obturador].
- Para obtener más información sobre el modo de control de luz, consulte el Manual del usuario.

3.2.2 Configure el balance de blancos según el entorno de iluminación que instale.

Utilice [Balance de blancos] para configurar los balances de blancos apropiados para la ubicación y el área de instalación.

- Paneles de configuración de páginas de imágenes en vivo > [Ajuste detallado] > [Configuración detallada de la cámara] > [Imagen] o [Imagen/Audio] de los menús avanzados de la izquierda > [Ajuste de imagen] en las pestañas [Calidad de imagen] > Cuando se hace clic en [Config.], se muestra la ventana de configuración de ajuste de calidad de imagen.

1. Seleccione [Balance de blancos]
 - Seleccione entre [ATW1], [ATW2] y [AWC].

[ATW1]

Configure el modo de seguimiento automático de la temperatura del color. La cámara comprueba continuamente la temperatura del color de la fuente de luz y ajusta automáticamente el balance de blancos.

El rango de funcionamiento es de aproximadamente 2700 K a 6000 K.

[ATW2]

Configure el modo de seguimiento automático de la temperatura del color. La cámara ajusta automáticamente el balance de blancos bajo una lámpara de sodio.

El rango de funcionamiento es de aproximadamente 2000 K a 6000 K.

[AWC]

Configure el modo de control automático del balance de blancos. Dado que la fuente de luz es fija, es adecuada para fotografiar en un lugar donde el entorno de iluminación no cambie.

El rango de funcionamiento es de aproximadamente 2000 K a 10000 K.



Es posible que los colores no se puedan reproducir fielmente si se cumplen las siguientes condiciones: En tales casos, configúrelo en [AWC].

- Objeto mayormente oscuro
- Cielo azul claro o el sol al atardecer.
- Objeto con iluminación demasiado baja

3.2.3 Establece el modo de conmutación en blanco y negro durante la noche

Puede cambiar a imágenes en color o en blanco y negro utilizando [Día y noche (IR)] al disparar de noche.

➤ Paneles de configuración de páginas de imágenes en vivo>Al hacer clic en las pestañas [Calidad de imagen] podrá configurar la calidad de la imagen.

1. Seleccione [Día y noche (IR)]

- Seleccione [Off], [On], [Auto1(Normal)], [Auto2(luz IR)] y [Auto3(SCC)].

[Off]

Esta función también se utiliza para tomar imágenes en color de noche.

[On]

La fotografía siempre está tomada en blanco y negro.

[Auto1(Normal)]

La imagen en color y la imagen en blanco y negro cambian automáticamente según el brillo (iluminación) de la imagen.

[Auto2(luz IR)]

La imagen en color y la imagen en blanco y negro cambian automáticamente según el brillo (iluminación) de la imagen. Esto se establece cuando la iluminación del infrarrojo cercano se utiliza por la noche.

[Auto3(SCC)]

Configúrelo cuando desee mantener una imagen en color incluso cuando la fuente de luz sea oscura. La función Super Chroma Compensation (SCC) mantiene la imagen en color con poca iluminación.

3.3 Configuración de grabación (tarjeta de memoria SD)

3.3.1 Instale la tarjeta de memoria SD

1. Retire la cubierta de la tarjeta de memoria SD
2. Inserte una tarjeta de memoria microSD en la ranura



Utilice la tarjeta de memoria SD formateada en este producto.

3.3.2 Grabar usando tarjeta de memoria SD

Esta sección describe los procedimientos para cambiar [Activador de guardado] a [Manual].

- Paneles de configuración de páginas de imágenes en vivo>[Ajuste detallado]>[Configuración detallada de la cámara]>Menú avanzado>[Básico]>Cuando se hace clic en [Tarjeta de memoria SD], se muestra la página de configuración de la tarjeta de memoria SD.
 - (1) Seleccione transmisiones de [Formato de grabación]
 - (2) Seleccione [Guardar activador] y haga clic en [establecer].
 - (3) Haga clic en [En vivo] en la esquina superior izquierda y haga clic en el botón de visualización del panel de control de la cámara.
 - Se muestra el panel de control de la cámara.
 - (4) Al hacer clic en [Inicio] en [Rec. en SD]
 - Inicie la grabación en la tarjeta de memoria SD manualmente.
 - Puede detener la grabación haciendo clic en [Detener]. Después de detenerla, puede reanudar la grabación haciendo clic en [Iniciar].

3.3.3 Reproducir imágenes almacenadas en la tarjeta de memoria SD

Puede reproducir imágenes almacenadas en la tarjeta de memoria SD.

- Paneles de control de cámaras de páginas de imágenes en vivo.>Al hacer clic en [Iniciar sesión/reproducir] se muestra la lista de registros.
 1. Vea las páginas de imágenes en vivo y haga clic en el botón de visualización del panel de control de la cámara.

- 3. Configurar la cámara
 - 3.5 Ocultar algunas de las imágenes
-

- 2. Presione el botón [Inicio] en [Registro/Reproducir]
 - La pantalla Lista de registros se muestra en una ventana separada.
- 3. Presione la fecha y hora de disparo que se muestran debajo de [Hora y fecha]
 - Se muestra la página de reproducción y se reproduce la imagen guardada.

3.4 Ajustar el zoom/enfoque

Puede ajustar manual o automáticamente el zoom o el enfoque de la imagen mostrada.

- Puede configurar el zoom y el enfoque haciendo clic en [Control de cámara] en las páginas de imágenes en vivo.
- 1. Configuración de [Zoom], [Enfoque] y [Muestra el marco de enfoque automático] en las pestañas [PTZ]
 - Haga clic izquierdo en el panel de control para ajustar la posición horizontal (PAN) y la posición vertical (TILT) de la imagen.
 - Haga clic derecho en el panel de control para ajustar el zoom y el enfoque. El zoom también se puede ajustar con la rueda del ratón.



- Para obtener más información sobre el zoom y el enfoque, consulte el Manual del usuario.

3.5 Ocultar algunas de las imágenes

Si configura el área a ocultar, puede mover el ángulo de campo de la cámara mientras mantiene presionada el área a ocultar.

- Paneles de configuración de páginas de imágenes en vivo > [Ajuste detallado] > [Configuración detallada de la cámara] > [Imagen/Audio] de los menús avanzados de la izquierda > [Zona de privacidad] en las pestañas [Calidad de imagen] > Cuando se hace clic en [Config.], se muestra la ventana de configuración de la Zona de privacidad.

3. Configurar la cámara

3.7 Configurar el funcionamiento de la cámara



1. Arrastre el área deseada con el mouse y presione el botón [Establecer].
 - Las zonas de privacidad se establecen en orden desde el Área 1.
2. Seleccione [Estado] para ver las zonas de privacidad.
 - Configure la zona privada en [Activado]/[Desactivado].

3.6 Muestra el ángulo, la dirección, la ampliación, etc. en la imagen.

Puede seleccionar la información que se muestra en la imagen cuando la opera manualmente.

- Paneles de configuración de páginas de imágenes en vivo>[Configuración detallada]> [Configuración detallada de la cámara]>Al hacer clic en [PTZ] en el menú Avanzado de la izquierda se muestra [Cam. Menú Función].
1. En el menú desplegable [Visualización de posición de la cámara], seleccione la información que desea ver y presione [Detección de cambio de escena].

3.7 Configurar el funcionamiento de la cámara

Configure el funcionamiento de la cámara, la posición preestablecida y el seguimiento automático.

- Paneles de configuración de páginas de imágenes en vivo>[Configuración detallada]> [Configuración detallada de la cámara]>Cuando se hace clic en [PTZ] en el menú avanzado de la izquierda, se muestran las páginas de configuración para las funciones respectivas.

3.7.1 Limitar el rango operativo de la cámara

Cuando desee disparar en un área específica, puede controlar el área de disparo limitando el funcionamiento de la cámara en la dirección PAN y TILT.

- Paneles de configuración de páginas de imágenes en vivo>[Configuración detallada]>

3. Configurar la cámara

3.7 Configurar el funcionamiento de la cámara

[Configuración detallada de la cámara]>[PTZ] de los menús avanzados a la izquierda>Pestañas [Posición]>Al hacer clic en [Configuración avanzada] en el lado derecho de [Configuración de rango de giro/inclinación] se muestran las páginas de configuración.

1. Establezca [Configuración de rango de giro/inclinación] en [Activado] y establezca el ángulo de visión en cada dirección.



El ángulo [extremo izquierdo] debe ser menor que el ángulo [extremo derecho] y el ángulo [extremo inferior] debe ser mayor que el ángulo [extremo superior]. Si [Invertido] está configurado en [Activado], el ángulo [Extremo inferior] debe ser menor que el ángulo [Extremo superior].

3.7.2 Mueve la cámara automáticamente

La operación seleccionada se puede iniciar desde el [Modo automático] en el panel [PTZ] de las páginas de imágenes en vivo. Los ajustes para cada operación se realizan desde el menú Avanzado.

3.7.2.1 Rastrea y dispara objetos automáticamente

Cuando se detecta movimiento en el área de alarma establecida, el objetivo es rastreado y disparado automáticamente.

- Paneles de configuración de páginas de imágenes en vivo>[Configuración detallada]>[Configuración detallada de la cámara]>[PTZ] de los menús avanzados a la izquierda>Al hacer clic en las pestañas [Configuración de seguimiento automático] se muestra la ventana de configuración de seguimiento automático.
1. Establezca elementos haciendo clic en [Configuración básica]
 - Seleccione el objeto o tamaño a detectar.
 2. Configure el seguimiento automático haciendo clic en [Configuración de activación de seguimiento automático]
 - Seleccione si desea realizar un seguimiento automático de la panorámica automática, la secuencia preestablecida, etc.
 3. Configure el seguimiento automático haciendo clic en [Configuración de activación de seguimiento automático (Área)]
 - Seleccione si desea o no rastrear automáticamente [Objeto de detección] en el área que configuró.

3.7.2.2 Dispara automáticamente en la dirección PAN

Gire automáticamente el rango de movimiento establecido del PAN para tomar una fotografía.

- Paneles de configuración de páginas de imágenes en vivo>[Configuración detallada]> [Configuración detallada de la cámara]>[PTZ] de los menús avanzados a la izquierda> Pestañas [Posición]>Al hacer clic en [Configuración avanzada] en [Panorama automático] se muestra la ventana de configuración de paneo automático.
1. Establezca los puntos finales izquierdo y derecho usando los botones/pads [Zoom], [Enfoque] y Control.
 2. Establezca el tiempo de parada/velocidad con [Auto pan].

3.7.2.3 Tome fotografías alrededor del área designada.

Mueva la posición preestablecida registrada como el área que desea fotografiar en orden desde el número preestablecido más bajo.

- Paneles de configuración de páginas de imágenes en vivo>[Configuración detallada]> [Configuración detallada de la cámara]>[PTZ] de los menús avanzados a la izquierda> Pestañas [Posición]>Al hacer clic en [Configuración avanzada] en [Configuración de secuencia preestablecida] se muestra la ventana de configuración de secuencia preestablecida.
1. Seleccione [Secuencia preestablecida 1]
 - Se muestra la pantalla de selección de posición preestablecida.
 2. Seleccione el número de la posición preestablecida para disparar y configúrelo.

3.7.2.4 Establecer patrullas

La función de patrulla almacena PAN/TILT/ZOOM/Focus y reproduce la operación almacenada. Cuando registra una patrulla, ésta se muestra en el [Modo automático] de las páginas de imágenes en vivo.

- Páginas de imágenes en vivo [Detección de cambio de escena]>[Configuración detallada]> [Configuración detallada de la cámara]>[PTZ]>[Posición]>La [Patrulla] [Configuración avanzada] muestra la ventana de configuración de patrulla.
1. Seleccione la cantidad de patrullas que se almacenarán y la cantidad de patrullas que se configurarán.
 2. Establezca [Zoom], [Enfoque], Panel de control, [Brillo], [Preestablecido]



- Para obtener más información sobre patrullas, consulte el Manual del usuario.
- Las configuraciones guardadas en Configuración avanzada se pueden cambiar mediante páginas de imágenes en vivo.

3.8 Identificar sonidos con IA

El monitoreo de imágenes se puede mejorar identificando y detectando gritos humanos, sonidos de vidrios rotos, bocinas, pistolas y otros sonidos.

- Paneles de configuración de páginas de imágenes en vivo > [Configuración detallada] > [Configuración detallada de la cámara] > [Tema] > Menú avanzado > [Alarma] > Al hacer clic en las pestañas [Detección de audio] se muestran las páginas de configuración.



AI Sound Classification Vea abajo para más información.

→ [PAPEL BLANCO](#)

1. Establezca [Detección de audio] en [Activado] para configurar la detección de sonido.
2. Seleccione Sensibilidad de detección con [Sensibilidad de detección].
3. Seleccione el sonido que detectará [objetivo de análisis de IA].
 - No se recomienda la selección de [Otro] junto con otros sonidos detectados. Por ejemplo, cuando se detecta el sonido de un arma con la configuración para detectar dos sonidos: [Disparo] y [Otro], se detecta como dos sonidos.



Para micrófonos externos validados, consulte a continuación.

→ [Resultado de la verificación de micrófonos externos](#)

3.9 Grabar sonido

Los datos de audio se pueden grabar en una grabación SD cuando se detecta una alarma.

1. Seleccione si desea grabar datos de audio en la página de configuración de la tarjeta de memoria SD.

- [Activado] guarda datos de audio en una película (formato MP4).
- [Desactivado]: los datos de audio no se guardan en las películas (formato MP4).

3.10 Configurar eventos

Puede configurar la alarma para detectar el funcionamiento de un área o interferencia en la cámara, o el funcionamiento cuando se detecta la alarma.

- Paneles de configuración de páginas de imágenes en vivo>[Ajuste detallado]>[Configuración detallada de la cámara]>Menú avanzado>[Configuración fácil]>Al hacer clic en las pestañas [Acción de evento] se muestran las páginas de configuración.



- Consulte el Manual del usuario para obtener instrucciones sobre cómo configurar eventos.
- Consulte el Manual del usuario para obtener instrucciones sobre cómo configurar la divulgación de Internet.

3.10.1 Detectar movimientos de objetos

Cuando se activa una alarma, la cámara funciona según lo establecido. Hay patrones para las alarmas cuando el área especificada se mueve y cuando la cámara está bloqueada.

- Paneles de configuración de páginas de imágenes en vivo>[Configuración detallada]>[Configuración detallada de la cámara]>[Alarma] de los menús avanzados de la izquierda>Al hacer clic en las pestañas [área VMD] se muestran las páginas de configuración.



Consulte el manual del usuario para obtener detalles de todas las alarmas.

3.10.1.1 Establecer el área para detectar el movimiento de un objeto.

Configure el área para detectar el movimiento de un objeto usando la función de detección de movimiento usando imágenes de video.



1. Seleccione el número de posición preestablecida que se configurará para el área de detección de movimiento y presione [Iniciar].
 - Se muestra la pantalla Establecer área de detección de operación.
2. Arrastra la imagen para configurar el área.
 - Puede configurar las áreas en orden.
3. Ajuste el [Área de detección] y la [Sensibilidad de detección] usando la barra deslizante y luego presione [Ajustar].

3.11 Mejorar la seguridad de las comunicaciones

La configuración de HTTPS cifra el acceso a la cámara y mejora la seguridad de las comunicaciones.

- Consulte los siguientes videos de soporte para el método de configuración HTTPS (preinstalación).
→[Vídeo de soporte](#)
- Para obtener información sobre cómo configurar HTTPS (certificado CA), consulte los siguientes videos compatibles.
→[Vídeo de soporte](#)
- Consulte los siguientes videos de soporte para el método de configuración HTTPS (preinstalación).
- Para obtener información sobre cómo configurar HTTPS (certificado CA), consulte los siguientes videos compatibles.

3.12 Detectar falsificación de datos

Si configura la Detección de falsificación, puede detectar los datos falsificados en la tarjeta de memoria SD utilizando el software dedicado.

Consulte los siguientes vídeos de soporte para saber cómo configurar la detección de manipulación.

→[Vídeo de soporte](#)

3.13 Establecer la resolución y la velocidad de fotogramas

➤ Paneles de configuración de páginas de imágenes en vivo>Pestañas [Transmisión]>Establezca en [Modo de captura de imagen] de [Común].



•Consulte el Manual del usuario para obtener detalles sobre la configuración y la velocidad de cuadros.

•Para obtener más información sobre la resolución, consulte lo siguiente.

→[Modo de captura de imagen y resolución](#)

3.14 Establecer la función de imagen superpuesta

Puede especificar la posición para superponer la imagen cargada o especificar el color que se transmitirá. En el modelo en el que se puede grabar la tarjeta de memoria SD, las imágenes superpuestas mostradas se graban durante la grabación.

Consulte el Manual del usuario para obtener detalles sobre cómo configurar los ajustes.

➤ Paneles de configuración de páginas de imágenes en vivo>[Configuración detallada]> [Configuración detallada de la cámara]>[Básico] de los menús avanzados a la izquierda> Configure en las pestañas [Superponer imagen].

1. Seleccione una imagen con [Superposición] configurado en [Activado].
2. Establezca [Posición], [Permeación] y [Selección del color a penetrar]
3. Presione [Ajustar]

3.15 Establecer el flujo de imágenes

3.15.1 Acerca de la configuración de Stream

Puede configurar si desea entregar transmisiones, si usar compresión H.265 o H.264, la resolución, la calidad de la imagen y cómo entregar las transmisiones.

- Paneles de configuración de páginas de imágenes en vivo>Utilice las pestañas [Transmisión].
Las transmisiones de imágenes H.265 y H.264 se configuran en [Transmisión] en las pestañas [Transmisión].
- Consulte lo siguiente para saber cómo distribuir.
 - [Acerca del control del volumen de entrega \(velocidad de bits\)](#)
- Para conocer el método de compresión de imágenes, consulte lo siguiente.
 - [Reducción de la capacidad de datos con codificación inteligente](#)
- Consulte el Manual del usuario para obtener detalles de cada método de configuración.

3.15.2 Acerca del control del volumen de entrega (velocidad de bits)

Los siguientes tipos de modos de entrega se utilizan para controlar la cantidad de entrega (velocidad de bits) de la transmisión, y se realizan los ajustes correspondientes. También puede utilizar la codificación inteligente, como [Smart VIQS], para reducir la cantidad de datos. Para obtener información sobre cómo controlar la cantidad de entrega de la transmisión, consulte lo siguiente. Consulte el Manual del usuario para obtener más detalles.

→[Reducción de la capacidad de datos con codificación inteligente](#)

- **Tasa de bits fija:**

Las imágenes H.265 (o H.264) se entregan a la velocidad de bits establecida por [Velocidad de bits máxima (por cliente) *].

- **Tasa de bits variable:**

Las imágenes H.265 (o H.264) se entregan a la velocidad de cuadros establecida en [Velocidad de cuadros*] mientras se mantiene el nivel de calidad de imagen establecido en [Imagen/Privacidad]. En este momento, la velocidad de bits varía dentro de la velocidad de bits máxima establecida en [Velocidad de bits máxima (por cliente)*]. La capacidad de grabación varía según la configuración de [Imagen/Privacidad] y el estado del objeto.

- **Especificar velocidad de cuadros:**

Las imágenes H.265 (o H.264) se entregan a la velocidad de cuadros establecida en [Velocidad de cuadros*].

- **Entrega con el máximo esfuerzo:**

Dependiendo del ancho de banda de las redes, las imágenes H.265 (o H.264) se entregan con diferentes velocidades de bits dentro de la velocidad de bits máxima establecida por [Velocidad de bits máxima (por cliente) *].

3.15.3 Reducción de la capacidad de datos con codificación inteligente

La codificación inteligente es una técnica de compresión de datos que optimiza la relación de compresión al reducir la compresión y la alta compresión en el fondo para mostrar claramente el rostro humano y el objeto.

- Paneles de configuración de páginas de imágenes en vivo>[Configuración detallada]> [Configuración detallada de la cámara]>[Imagen] o [Imagen/Audio] de los menús avanzados de la izquierda>Al hacer clic en [Imagen] se muestra la configuración de codificación inteligente.

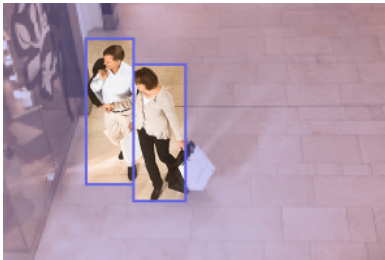

Esta imagen es una imagen. Es diferente de la vista real en la pantalla.

[VIQS inteligente]

La calidad de imagen del área donde se muestra el objeto (cabeza, personas, automóviles y motocicletas) se mantiene en un nivel alto. Las imágenes que no sean objetos se entregan de tal manera que se mantenga una calidad de imagen baja o media y se reduzca la cantidad de datos.

[Control inteligente de imágenes P]

Para reducir la cantidad de datos, se reduce la generación de datos (macrobloque) en áreas distintas a donde se muestran los objetos (cabeza, personas, automóviles y motocicletas).

[Control del Partido Republicano]

Puede reducir la cantidad de datos.

4. Limpiar



- Apague la alimentación antes de comenzar la operación. Hacerlo podría provocar lesiones.
- No aplique ni utilice disolventes orgánicos como benceno y diluyentes. El estuche puede decolorarse. Siga la declaración de precaución cuando utilice láminas químicas.
- No afloje ni retire los tornillos que no estén especificados en el manual de operación.

4.1 limpieza de lentes



- Limpiar con papel limpiador de lentes (para limpiar cámaras y anteojos).
- Se deben utilizar alcoholes cuando se utilizan disolventes. No utilice limpiacristales ni diluyentes.

5. Especificaciones

5.1 Se requiere entorno de PC

UPC:	Intel® Centro ^{MT} Familia de procesadores <Cuando se utiliza un tamaño de captura de imagen de 1920 x 1080 o inferior> -Intel® Centro ^{MT} i5-6500 o más -Intel® Centro ^{MT} Se recomienda i7-6700 o superior <Cuando se utiliza un tamaño de captura de imagen superior a 1920 x 1080> -Intel® Centro ^{MT} Se recomienda i7-11700 o superior
Memoria:	<Cuando se utiliza un tamaño de captura de imagen de 1920 x 1080 o inferior> Recomendado al menos 4 GB (2 GB x 2, doble canal) <Cuando se utiliza un tamaño de captura de imagen superior a 1920 x 1080> Recomendado al menos 16 GB (8 GB x 2, doble canal)
Función de red:	10BASE-T/100BASE-TX/1000BASE-T 1 puerto
Función de sonido:	Tarjeta de sonido (para función de voz)
Función de visualización de imágenes:	Tamaño de captura de imagen: 1920 x 1080 píxeles o más <Cuando se utiliza un tamaño de captura de imagen de 3840 x 2160> Monitoreo del tamaño de captura de imagen alta: 3840 x 2160 píxeles o más Color: 24 bits o más de color verdadero
SO compatibles:	Windows 11 Windows 10
Navegador web:	Google Chrome ^{MT} Firefox Microsoft Edge (después de Chromium)
Otro:	Adobe® Lector® O Acrobat Reader® (Para ver archivos PDF)

5.2 Modo de captura de imagen y resolución



- La velocidad de bits de las transmisiones está restringida a [Control de ancho de banda (velocidad de bits)] en las pestañas [Red] de las páginas de red.
- Si el intervalo de actualización es corto, es posible que se supere la velocidad de bits según el objeto.
- Dependiendo del número de usuarios simultáneos o de la combinación de funciones utilizadas, la velocidad de bits puede ser inferior al valor establecido. Confirme la imagen entregada después de la configuración.

5.2.1 Resolución

Esta es la resolución. El valor inicial está subrayado.

WV-S61702-Z3

Modo de captura de imagen	Corriente (1)	Arroyos(2)	Arroyos(3)	Arroyos(4)	JPEG(1) ^{*1}	JPEG(2)
16:9 (30 fps)	<u>3840x2160</u> 2560x1440	3840x2160			<u>3840x2160</u>	
		2560x1440 ^{*2}			2560x1440	
		<u>1920x1080</u>			1920x1080	
		1280x720	<u>1280x720</u>	1280x720	1280x720	
		640x360	640x360	<u>640x360</u>	640x360	<u>640x360</u> ^{*3}
		320x180	320x180	320x180	320x180	
(A) ^{*4}	Máximo 30 (25)fps ^{*5*6}	Máximo 15 (12,5) fps	Máximo 15 (12,5) fps	Máximo 15 (12,5) fps	Máximo 5(4,2) fps ^{*7*8}	Máximo 15 (12,5) fps ^{*8}
(B) ^{*4}	Máximo 15 (12,5) fps	Máximo 30(25) fps ^{*5*6}	Máximo 30 (25)fps ^{*5*6}	Máximo 30 (25)fps ^{*5*6}		

*1 Puede seleccionar la misma resolución que la establecida para la transmisión (1), transmisión (2), transmisión (3), transmisión (4) y JPEG (2).

*2 Cuando la transmisión (1) se establece en "2560x1440", la transmisión (2) se puede establecer en "2560x1440".

*3 El JPEG (2) se establece en [1280x720] si no se selecciona [640x360] para la resolución establecida en Secuencias (1), Secuencias (2), Secuencias (3), Secuencias (4) y JPEG (1) y se establecen cuatro resoluciones diferentes.

5. Especificaciones

5.2 Modo de captura de imagen y resolución

- *4 La velocidad máxima de cuadros para las transmisiones (1), transmisiones (2), transmisiones (3) y transmisiones (4) es una combinación de (A) o (B).
- *5 Si selecciona 3840x2160 o 2560x1440 para Transmisiones (2), la velocidad de cuadros se limita a 15 fps (12,5 fps).
- *6 Si se selecciona 1280x720 para Transmisiones (4), la velocidad de cuadros se limita a 15 fps (12,5 fps).
- *7 Cuando la resolución de la imagen es "3840 × 2160", la frecuencia de actualización de la imagen está limitada a un máximo de 1 fps. Cuando la resolución de la imagen es "2560 x 1440", la frecuencia de actualización de la imagen está limitada a un máximo de 2 fps (2,1 fps).
- *8 Si todas las [Transmisión de flujo] del flujo (1), flujo (2), flujo (3) y flujo (4) están configuradas en [Desactivado], la velocidad máxima de cuadros es 30 fps (25 fps).

WV-S61602-Z3

Modo de captura de imagen	Corriente (1)	Arroyos(2)	Arroyos(3)	Arroyos(4)	JPEG(1) ^{*1}	JPEG(2)
16:9 (30 fps)	3328x1872	3328x1872			3328x1872	
	2560x1440	2560x1440 ^{*2}			2560x1440	
		1920x1080			1920x1080	
		1280x720	1280x720	1280x720	1280x720	
		640x360	640x360	640x360	640x360	640x360 ^{*3}
320x180	320x180	320x180	320x180	320x180		
(A) ^{*4}	Máximo 30 (25)fps ^{*5*6}	Máximo 15 (12,5) fps	Máximo 15 (12,5) fps	Máximo 15 (12,5) fps	Máximo 5(4,2) fps ^{*7*8}	Máximo 15 (12,5) fps ^{*8}
(B) ^{*4}	Máximo 15 (12,5) fps	Máximo 30(25) fps ^{*5*6}	Máximo 30 (25)fps ^{*5*6}	Máximo 30 (25)fps ^{*5*6}		

- *1 Puede seleccionar la misma resolución que la establecida para la transmisión (1), transmisión (2), transmisión (3), transmisión (4) y JPEG (2).
- *2 Cuando la transmisión (1) se establece en "2560x1440", la transmisión (2) se puede establecer en "2560x1440".
- *3 El JPEG (2) se establece en [1280x720] si no se selecciona [640x360] para la resolución establecida en Secuencias (1), Secuencias (2), Secuencias (3), Secuencias (4) y JPEG (1) y se establecen cuatro resoluciones diferentes.
- *4 La velocidad máxima de cuadros para las transmisiones (1), transmisiones (2),

5. Especificaciones

5.2 Modo de captura de imagen y resolución

transmisiones (3) y transmisiones (4) es una combinación de (A) o (B).

- *5 Si selecciona 3328x1872 o 2560x1440 para Transmisiones (2), la velocidad de cuadros se limita a 15 fps (12,5 fps).
- *6 Si se selecciona 1280x720 para Transmisiones (4), la velocidad de cuadros se limita a 15 fps (12,5 fps).
- *7 Cuando la resolución de la imagen es "3328 × 1872", la frecuencia de actualización de la imagen está limitada a un máximo de 1 fps. Cuando la resolución de la imagen es "2560 x 1440", la frecuencia de actualización de la imagen está limitada a un máximo de 2 fps (2,1 fps).
- *8 Si todas las [Transmisión de flujo] del flujo (1), flujo (2), flujo (3) y flujo (4) están configuradas en [Desactivado], la velocidad máxima de cuadros es 30 fps (25 fps).

5.2.2 Restricciones

WV-S61702-Z3

Modo de captura de imagen	Software de extensión	Estabilizador	Grabación SD	Codificación inteligente	Súper dinámico	Auto inteligente	Zona de privacidad	Seguimiento automático
16:9 (30/25 fps)	<input type="radio"/> *1	<input type="radio"/> *2 *3	<input type="radio"/>	<input type="radio"/>	<input type="radio"/> *4	<input type="radio"/>	<input type="radio"/> *5	<input type="radio"/>

- *1 Cuando se ejecuta el software de extensión, la velocidad de cuadros está limitada a "15 fps (12,5 fps)".
- *2 Si [Estabilizador] está configurado en [Activado], el ajuste [Súper dinámico] está configurado en [Desactivado].
- *3 Si [Estabilizador] está configurado en [Activado], la velocidad de cuadros se limita a "15 fps (12,5 fps)".
- *4 Si [Nivel súper dinámico] está configurado en 30 o superior, la velocidad de cuadros se limita a "15 fps (12,5 fps)".
- *5 Si [Zona de privacidad] está configurado en [Activado], la velocidad de cuadros se limita a "15 fps (12,5 fps)".

WV-S61602-Z3

Modo de captura de imagen	Software de extensión	Estabilizador	Grabación SD	Codificación inteligente	Súper dinámico	Auto inteligente	Zona de privacidad	Seguimiento automático
16:9 (30/25 fps)	<input type="radio"/> *1	<input type="radio"/> *2 *3	<input type="radio"/>	<input type="radio"/>	<input type="radio"/> *4	<input type="radio"/>	<input type="radio"/> *5	<input type="radio"/>

- *1 Cuando se ejecuta el software de extensión, la velocidad de cuadros está limitada a "15 fps (12,5 fps)".
- *2 Si [Estabilizador] está configurado en [Activado], el ajuste [Súper dinámico] está configurado en [Desactivado].
- *3 Si [Estabilizador] está configurado en [Activado], la velocidad de cuadros se limita a "15 fps (12,5 fps)".
- *4 Si [Nivel súper dinámico] está configurado en 30 o superior, la velocidad de cuadros se limita a "15 fps (12,5 fps)".
- *5 Si [Zona de privacidad] está configurado en [Activado], la velocidad de cuadros se limita a "15 fps (12,5 fps)".

5.3 Dori

WV-S61702-Z3

	ANCHO	TELE
Detectar (25 ppm/8 ppf)	127.8 m	3519.7 m
	419.3 ft	11547.6 ft
Observar (62,5 ppm/19 ppf)	51.1 m	1407.9 m
	167.7 ft	4619.0 ft
Reconocer (125 ppm/38 ppf)	25.6 m	703.9 m
	83.9 ft	2309.5 ft
Identificar (250 ppm/76 ppf)	12.8 m	352.0 m
	41.9 ft	1154.8 ft

WV-S61602-Z3

	ANCHO	TELE
--	-------	------

5. Especificaciones

5.5 Acerca del software de extensión disponible

WV-S61602-Z3 (continuación)

Detectar (25 ppm/8 ppf)	110.8 m	3050.4 m
	363.4 ft	10007.9 ft
Observar (62,5 ppm/19 ppf)	44.3 m	1220.2 m
	145.4 ft	4003.2 ft
Reconocer (125 ppm/38 ppf)	22.2 m	610.1 m
	72.7 ft	2001.6 ft
Identificar (250 ppm/76 ppf)	11.1 m	305.0 m
	36.3 ft	1000.8 ft

5.4 Rendimiento de entrega

- Se puede acceder a hasta 14 usuarios al mismo tiempo.
- El ancho de banda máximo es de 50 Mbps.

5.5 Acerca del software de extensión disponible

Este es el número y tamaño del software de extensión preinstalado.

WV-S61702-Z3/ WV-S61602-Z3

Número de aplicaciones instaladas	Capacidad de la aplicación (capacidad ROM)	Capacidad de la aplicación (capacidad de RAM)
3	150 MB	250 MB



Consulte el sitio web de información técnica (C0103) para obtener información sobre las últimas respuestas y restricciones del software durante su uso.

→ [Sitio web de información técnica](#)

Nombre del programa	Preinstalación	Estado de soporte
AI-VMD	Sí	Soportado
Guardia de privacidad de IA	No	Soportado
Detección de rostros por IA	No	Soportado
Detección de personas por IA	Sí	Soportado
Detección de vehículos con IA	No	Soportado

5. Especificaciones
 5.6 Lámpara

Nombre del programa	Preinstalación	Estado de soporte
Detección AI sin máscara	No	Soportado
Detección de ocupación por IA	No	Soportado
Detección de cambio de escena AI	No	Soportado

5.6 Lámpara

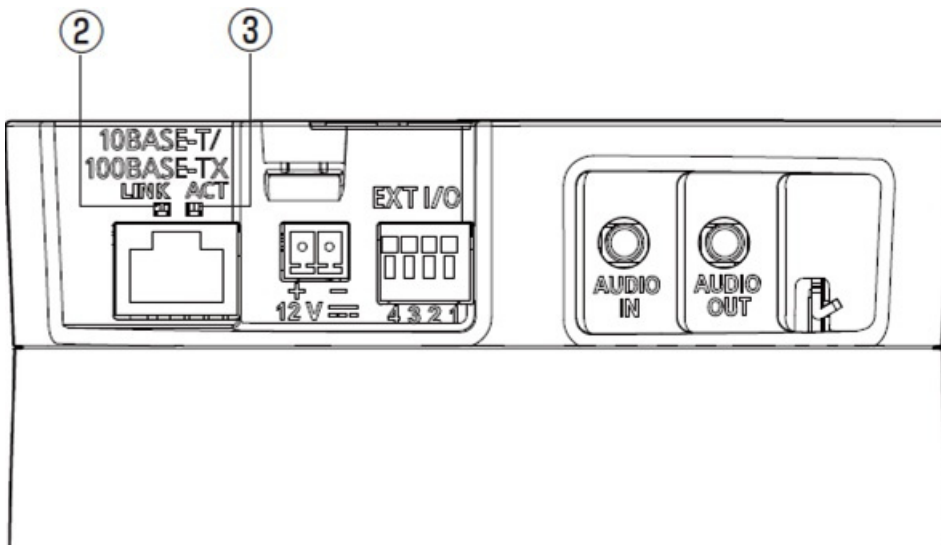
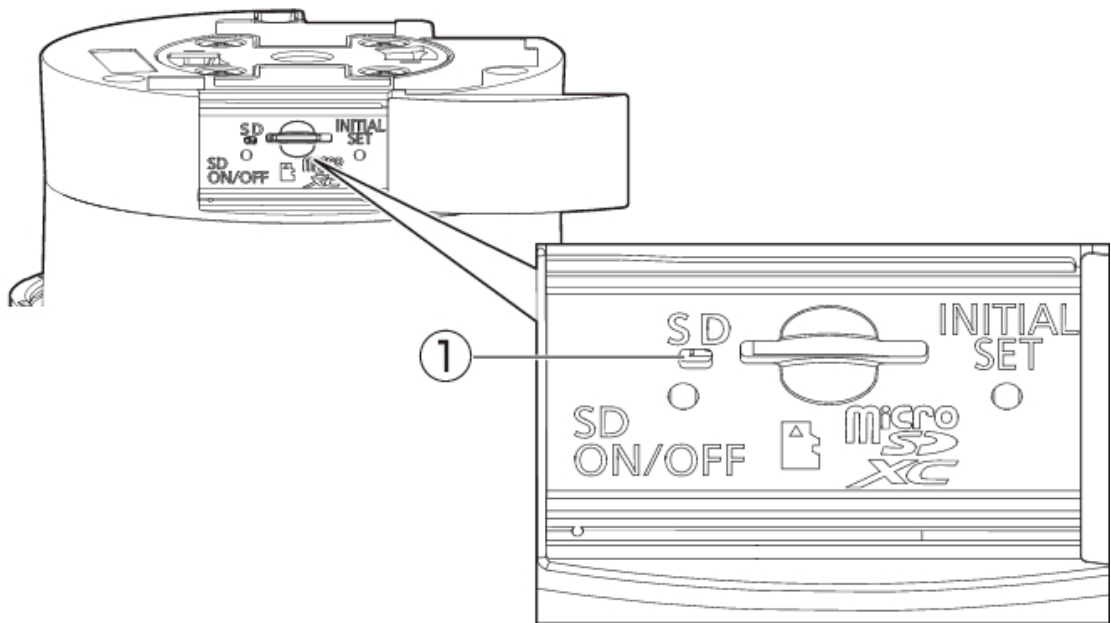

- ① Lámpara SD(MONTAJE)
- ② Lámpara LINK (naranja)
- ③ Lámpara ACT (verde)

5.6.1 Iluminación de la lámpara

Lámpara SD(MONTAJE)

Cuando se inserta una tarjeta de memoria microSD y no se puede reconocer

- Luces apagadas → Parpadea en verde → Luces apagadas

Cuando se pueden guardar los datos después de insertar la tarjeta de memoria microSD y presionar el botón SD ON/OFF (menos de 1 segundo)

- Luces apagadas → Luces verdes

Cuando se pueden guardar datos en la tarjeta de memoria microSD

- Luces verdes

Cuando se retira la tarjeta de memoria microSD después de mantener presionado el botón SD ON/OFF (aproximadamente 2 segundos) (grabación)

- Luces verdes → Parpadea en verde → Luces apagadas

Cuando se retira la tarjeta de memoria microSD después de mantener presionado el botón SD ON/OFF (aproximadamente 2 segundos) (esperando la grabación)

- Luces verdes → Luces apagadas

Cuando no se pueden guardar datos en la tarjeta de memoria microSD porque se detectó una anomalía o la tarjeta de memoria microSD está configurada para no usarse

- Luces apagadas

Lámpara LINK

Cuando la comunicación con dispositivos conectados sea posible

- El LED naranja está encendido

Lámpara ACT

Cuando la cámara envía y recibe datos

- El LED verde parpadea (accedido)

5.7 Botón

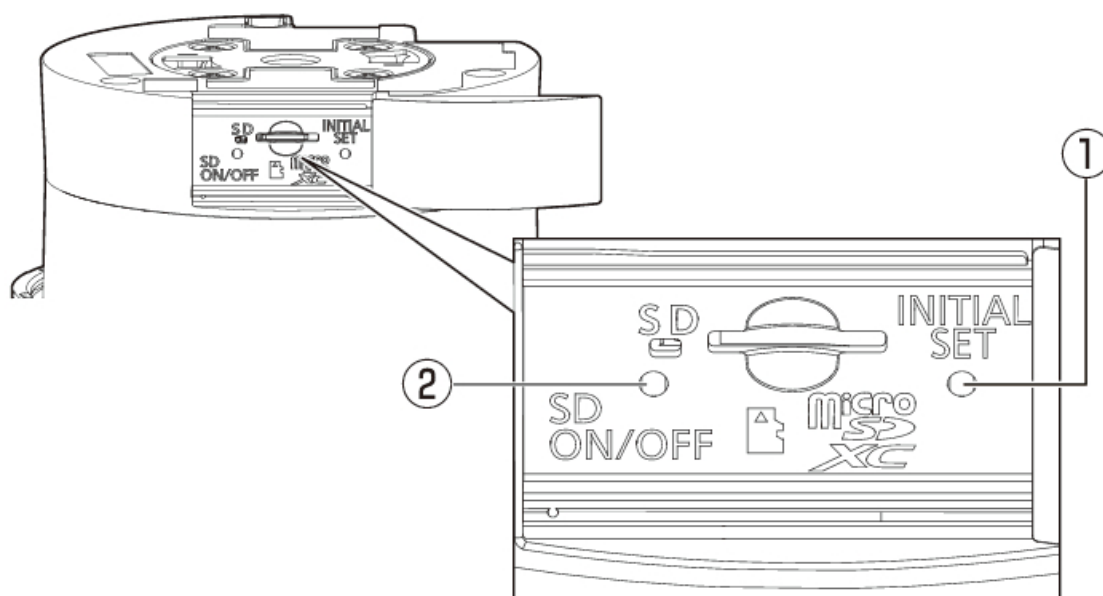

- ① Tecla de configuración inicial
- ② Botón de encendido y apagado de SD

5.8 Cable

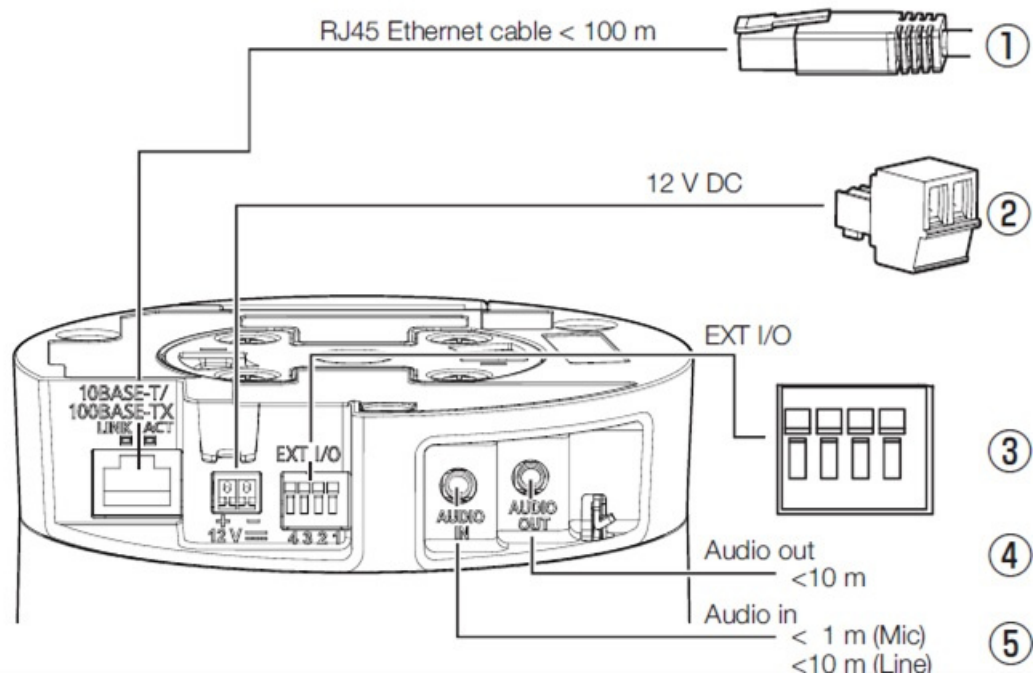

- ① Cable Ethernet con terminal de red RJ45/conector RJ45 (categoría 5e o superior, recto, 4 pares (8 núcleos), menos de 100 m)
- ② Terminal de conexión de alimentación (DC 12 V)/Bloque de terminales de alimentación (accesorio)
- ③ Terminal de E/S externa/cable de E/S externa
- ④ Conector de salida de audio/Cable de salida de audio
- ⑤ Conector de entrada de audio/Cable de entrada de audio

6. Otro

6.1 Inicializar

El interruptor INITIAL SET se puede activar para inicializar el cuerpo. Para conocer la posición del interruptor INITIAL SET, consulte lo siguiente.

→[Botón](#)

1. Encienda el interruptor INITIAL SET moviéndolo hacia la derecha.
2. Encienda la computadora y espere unos 15 segundos.
3. Mueva el interruptor [INITIAL SET] hacia la izquierda para apagarlo.
 - Aproximadamente dos minutos más tarde, se inicia la computadora y se inicializan las configuraciones que contienen la configuración de red. Si no arranca normalmente, inténtalo de nuevo.

6.2 Verifique la versión del software

Las funciones de esta máquina están implementadas en software. Le recomendamos que primero verifique la versión actual del software si hay algún problema con el funcionamiento de la computadora.

➤ Paneles de configuración de páginas de imágenes en vivo>[Ajuste detallado]>[Configuración detallada de la cámara]>[Mantenimiento] de los menús avanzados a la izquierda>Al hacer clic en las pestañas [Actualizar] se muestra la ventana de control de versiones.

1. Verifique las versiones de software con [Versión de firmware]
 - Se puede comprobar la versión actual del software.



Las versiones actualizadas del software pueden contener modificaciones a problemas específicos.

6.3 Actualizar software

- Paneles de configuración de páginas de imágenes en vivo>[Ajuste detallado]>[Configuración detallada de la cámara]>[Mantenimiento] de los menús avanzados a la izquierda>Cuando se hace clic en las pestañas [Actualizar], se muestra la ventana actualizable del software.
- 1. Descargue el software más reciente a la PC
- 2. Haga clic en Seleccionar archivos para especificar el software que descargó y luego haga clic en [Ejecutar].



- Utilice una PC en la misma subred que la máquina para actualizar la versión.
- No apague la computadora durante la actualización de la versión. No realice ninguna operación hasta que se complete la actualización de la versión.
- Asegúrese de verificar la versión después de actualizar. Además, elimine el archivo temporal de Internet.

6.4 Orden de configuración al ajustar la calidad de la imagen

Se recomienda configurar la configuración de calidad de imagen en el siguiente orden: Ajuste de visibilidad → Ajuste de color → Eliminación de ruido.

1. Ajustar la visibilidad
 - [Modo de control de luz], [Modo automático inteligente], [Superdinámico], [Nivel de contraste], [Compensación de luz alta (HLC)], [Ampliación de negro adaptativa], [Ampliación de luces adaptativa], [Ganancia máxima], [Obturador máximo], [Nivel de pedestal]
2. Ajustar el color
 - [Balance de blancos], [Nivel de ganancia cromática]
3. quitar el ruido
 - [Reducción de ruido digital], [Nivel de nitidez]



Consulte el Manual del usuario para obtener detalles de cada función.



- La función de ajuste de la calidad de la imagen puede afectarse entre sí.
- Si es necesario, ajuste el nivel de brillo de la pantalla.

6.5 Ajustar el brillo del objeto (escenas brillantes)

6.5.1 Ajustar el brillo

Ajusta el brillo del objeto.

- Paneles de configuración de páginas de imágenes en vivo>Al hacer clic en las pestañas [Calidad de imagen] podrá configurar la calidad de la imagen.

1. Ajuste el [Brillo] de [Calidad de imagen]

- Moviéndose en la dirección [+] se ilumina la imagen.
- Muévase en la dirección [-] para oscurecer la imagen.

[-]

Producir
imágenes más
oscuras

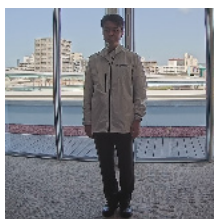
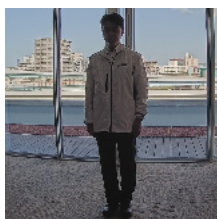

[+]

Crea las fotos
más brillantes.



6.6 Ajustar el brillo del objeto (escenas oscuras)

6.6.1 Ajustar la ganancia máxima

En escenas oscuras, la imagen se vuelve más brillante al aumentar la ganancia máxima.

- Paneles de configuración de páginas de imágenes en vivo>Al hacer clic en las pestañas

6. Otro

6.6 Ajustar el brillo del objeto (escenas oscuras)

[Calidad de imagen] podrá configurar la calidad de la imagen.

1. Ajuste la [Ganancia máxima] a [+]

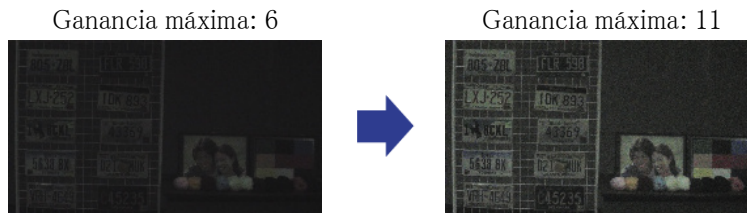

Aumentar la ganancia máxima aumenta el ruido.

6.6.2 Ajustar el obturador máximo

Aumentar el obturador máximo hace que las imágenes sean más brillantes.

- Paneles de configuración de páginas de imágenes en vivo>Al hacer clic en las pestañas

[Calidad de imagen] podrá configurar la calidad de la imagen.

1. Seleccione [Obturador máximo]
 - Seleccionar [Obturador máximo] durante más tiempo que [Máx 1/30s] ilumina la imagen porque aumenta la cantidad de luz que ingresa.



Aumentar el obturador máximo aumenta el desenfoque.

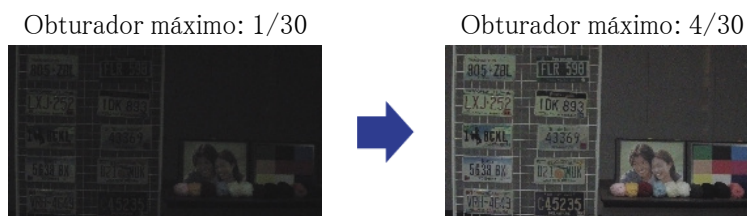

6.7 Reducir el parpadeo blanco y el oscurecimiento de la pantalla

6.7.1 Establecer súper dinámico

Cuando Super Dinámico está activado, tanto las áreas brillantes como las oscuras se reproducen fielmente, incluso cuando se dispara en un lugar con una gran diferencia de brillo.

➤ Paneles de configuración de páginas de imágenes en vivo>Al hacer clic en las pestañas [Calidad de imagen] podrá configurar la calidad de la imagen.

1. Establezca [Superdinámico] en [Activado]



Establezca [Superdinámico] en [Apagado] cuando se observen los siguientes fenómenos dependiendo de las condiciones de iluminación.

-Si se produce parpadeo o cambio de color

-Ruido en el área brillante de la pantalla.

Súper dinámico: desactivado



Súper dinámico: activado



6.7.2 Establecer la compensación de la luz de fondo

Al configurar [Corrector de retroiluminación], se suprime la oscuridad del objeto interior (objeto interior más brillante).

➤ Paneles de configuración de páginas de imágenes en vivo>[Configuración detallada]>[Configuración detallada de la cámara]>[Imagen] o [Imagen/Audio] de los menús avanzados de la izquierda>[Ajuste de imagen] en las pestañas [Calidad de imagen]>Cuando se hace clic en [Configuración avanzada], se muestra la ventana de configuración de ajuste de calidad de imagen.

1. Establezca en [Compensación de contraluz (BLC)] en [Superdinámico] [BLC/HLC]

6. Otro

6.7 Reducir el parpadeo blanco y el oscurecimiento de la pantalla



Si [Superdinámico] está configurado en [Activado] o [Auto inteligente] está configurado en [Activado], no se puede configurar [Compensación de luz de fondo].

Corrección de luz de fondo: desactivada



Corrección de luz de fondo: activada

Nivel: 16



6.7.3 Establecer la compensación de luz alta

Al configurar [Compensación de luz alta (HLC)], las luces brillantes, como las de los faros de un automóvil, suprimen el brillo del objeto.

- Paneles de configuración de páginas de imágenes en vivo>[Ajuste detallado]>[Configuración detallada de la cámara]>[Imagen] o [Imagen/Audio] de los menús avanzados de la izquierda>[Ajuste de imagen] en las pestañas [Calidad de imagen]>Cuando se hace clic en [Config.], se muestra la ventana de configuración de ajuste de calidad de imagen.

1. Seleccione [Compensación de luz alta (HLC)] en [Superdinámico]-[BLC/HLC]



[Compensación de luz alta (HLC)] solo se puede configurar cuando Super Dynamic y Intelligent Auto están desactivados.

Compensación de luz alta: desactivada



Compensación de luz alta: activada



6.7.4 Ajustar el estiramiento negro adaptativo

Ajuste la [Estiramiento de negro adaptable] para iluminar las áreas oscuras de las imágenes.

- Paneles de configuración de páginas de imágenes en vivo>[Configuración detallada]> [Configuración detallada de la cámara]>[Imagen] o [Imagen/Audio] de los menús avanzados de la izquierda>[Ajuste de imagen] en las pestañas [Calidad de imagen]>Cuando se hace clic en [Configuración avanzada], se muestra la ventana de configuración de ajuste de calidad de imagen.

1. Ajuste los niveles de [Configuración detallada] [Estiramiento de negro adaptable] a [+]

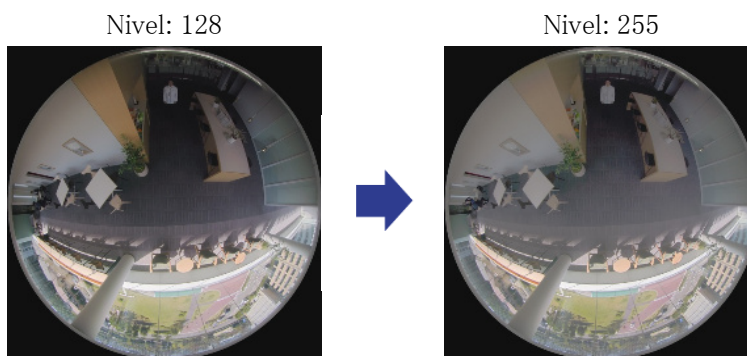

6.7.5 Ajuste el [Nivel del pedestal]

Ajuste el [Nivel de pedestal] para ajustar el nivel de negro de la imagen.

- Paneles de configuración de páginas de imágenes en vivo>[Ajuste detallado]>[Configuración detallada de la cámara]>[Imagen] o [Imagen/Audio] de los menús avanzados de la izquierda> [Ajuste de imagen] en las pestañas [Calidad de imagen]>Cuando se hace clic en [Config.], se muestra la ventana de configuración de ajuste de calidad de imagen.

1. Ajuste el nivel del pedestal de la [Ajuste detallado].
 - Moviéndose en la dirección [+] se ilumina la imagen.
 - Muévase en la dirección [-] para oscurecer la imagen.

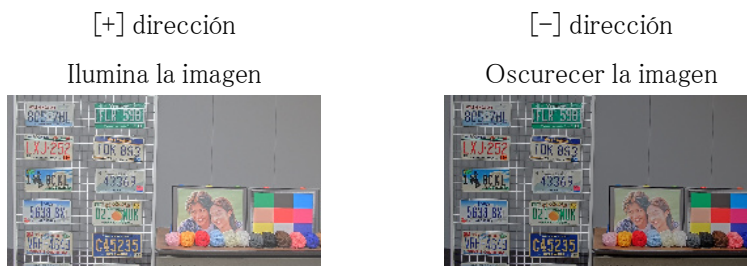

6.8 Ajustar el contraste del objeto

6.8.1 Ajustar el contraste

Al ajustar el [Nivel de contraste] para aumentar el contraste entre las imágenes claras y oscuras, se puede mejorar la visibilidad del objeto con menos contraste.

➤ Paneles de configuración de páginas de imágenes en vivo>[Ajuste detallado]>[Configuración detallada de la cámara]>[Imagen] o [Imagen/Audio] de los menús avanzados de la izquierda> [Ajuste de imagen] en las pestañas [Calidad de imagen]>Cuando se hace clic en [Config.], se muestra la ventana de configuración de ajuste de calidad de imagen.

1. Ajuste los niveles de [Ajuste detallado] [Nivel de contraste] a [+]

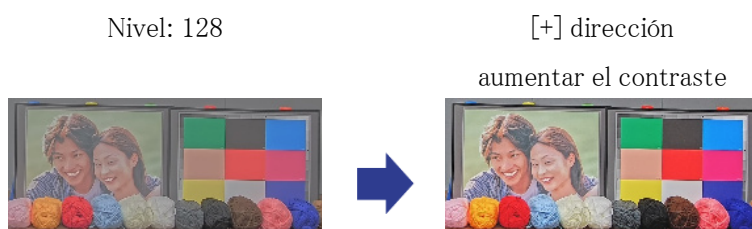

6.9 Reducir el parpadeo

Los parpadeos se corrigen automáticamente utilizando el [Modo de control de luz].

➤ Paneles de configuración de páginas de imágenes en vivo>Al hacer clic en las pestañas [Calidad de imagen] podrá configurar la calidad de la imagen.

1. Seleccione [Escena interior (50 Hz)] o [Escena interior (60 Hz)] para [Modo de control de luz].
 - Utilice 50 Hz/60 Hz según la región.

6.10 Reducir el desenfoque del objeto (escenas brillantes)

6.10.1 Establecer auto inteligente (nivel de prioridad de movimiento)

Al utilizar [Auto inteligente], la cámara identifica objetos con escenas (luces de fondo, exteriores, escenas nocturnas, etc.) y movimientos faciales de personas. La cámara ajusta automáticamente la cantidad, la ganancia, la velocidad de obturación y el contraste de la luz que ingresa a la cámara desde las lentes de la cámara para que sea más fácil ver un objeto en movimiento.

➤ Paneles de configuración de páginas de imágenes en vivo>[Configuración detallada]>[Configuración detallada de la cámara]>[Imagen] o [Imagen/Audio] de los menús avanzados de la izquierda>[Ajuste de imagen] en las pestañas [Calidad de imagen]>Cuando se hace clic en [Configuración avanzada], se muestra la ventana de configuración de ajuste de calidad de imagen.

1. Ajuste el [Nivel de prioridad al rostro (Brillo)] y el [Nivel de prioridad al movimiento (Obturador)] con [Auto inteligente] configurado en [Activado].

- Al ajustar en la dirección [+], se reducirá la borrosidad del objeto.



Aumentar el nivel en un entorno con poca iluminación aumenta el ruido.

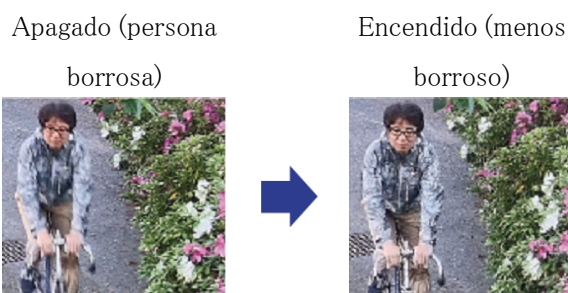

6.10.2 Ajustar el obturador máximo

Acortar el obturador máximo reduce el desenfoque.

➤ Paneles de configuración de páginas de imágenes en vivo>Al hacer clic en las pestañas [Calidad de imagen] podrá configurar la calidad de la imagen.

1. Seleccionar un [Obturador máximo] más corto que [Máx. 1/30s]

6. Otro

6.11 Reducir el desenfoque de objetos (escenas oscuras)

- Si [Obturador máximo] se establece en un tiempo más corto que [Máx. 1/30s], se reduce el desenfoque.



En entornos con poca iluminación, acortar el obturador máximo oscurecerá el objeto y aumentará el ruido.

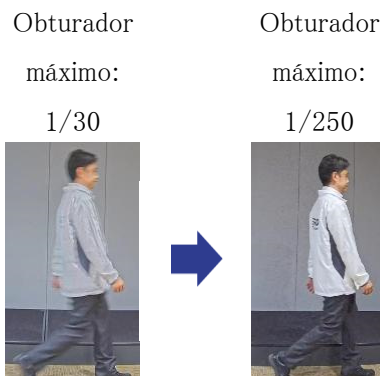

6.11 Reducir el desenfoque de objetos (escenas oscuras)

6.11.1 Ajustar la reducción de ruido digital

Reducir los efectos de la reducción de ruido ajustando [Reducción de ruido digital] reduce el desenfoque.

- Paneles de configuración de páginas de imágenes en vivo>Al hacer clic en las pestañas [Calidad de imagen] podrá configurar la calidad de la imagen.

1. Ajuste la [Reducción de ruido digital] en la dirección [-].



Si se reduce el efecto de la reducción de ruido, el ruido aumentará.

Nivel: 128

Nivel: 100

Reducir el desenfoque

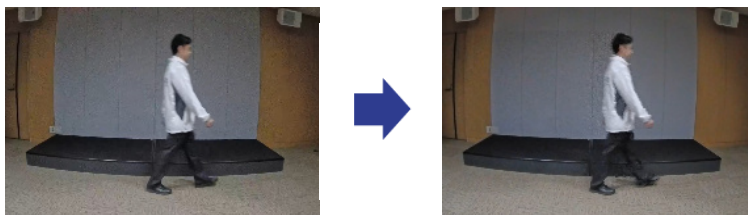

6.12 Afinar el contorno del sujeto.

6.12.1 Ajustar el nivel de nitidez

Ajuste el [Nivel de nitidez] para afinar el contorno de las imágenes.

- Paneles de configuración de páginas de imágenes en vivo>Al hacer clic en las pestañas [Calidad de imagen] podrá configurar la calidad de la imagen.

 1. Ajuste el [Nivel de nitidez] a [+]

Nivel: 10



Nivel: 31

Afinar el contorno de la imagen.

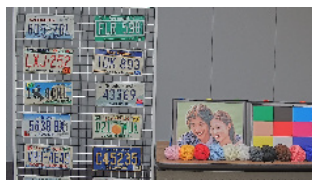

6.13 Ajustar el color

6.13.1 Ajustar la densidad del color

Ajuste el [Nivel de ganancia de croma] para ajustar la oscuridad.

- Paneles de configuración de páginas de imágenes en vivo>[Ajuste detallado]>[Configuración detallada de la cámara]>[Imagen] o [Imagen/Audio] de los menús avanzados de la izquierda>[Ajuste de imagen] en las pestañas [Calidad de imagen]>Cuando se hace clic en [Config.], se muestra la ventana de configuración de ajuste de calidad de imagen.

6. Otro

6.14 Reducir el ruido de los objetos (escenas brillantes)

1. Ajuste [Nivel de ganancia de cromas] en [Ajuste básico] o [Ajuste detallado]
 - Si mueve el control deslizante en la dirección "+", los colores se volverán fuertes y vívidos.
 - Si mueve el control deslizante en la dirección "-", los colores se atenuarán.



6.13.2 Ajustar el balance de blancos

Si el color se ve afectado por una lámpara de sodio, utilice [Balance de blancos] para ajustar el color.

- Paneles de configuración de páginas de imágenes en vivo>[Ajuste detallado]>[Configuración detallada de la cámara]>[Imagen] o [Imagen/Audio] de los menús avanzados de la izquierda>[Ajuste de imagen] en las pestañas [Calidad de imagen]>Cuando se hace clic en [Config.], se muestra la ventana de configuración de ajuste de calidad de imagen.

1. Seleccione [ATW2] en [Balance de blancos]
 - La cámara ajusta automáticamente el balance de blancos bajo una lámpara de sodio.



6.14 Reducir el ruido de los objetos (escenas brillantes)

6.14.1 Ajustar el nivel de nitidez

Ajustar el [Nivel de nitidez] para suavizar las imágenes reduce el ruido alrededor del objeto.

- Paneles de configuración de páginas de imágenes en vivo>Al hacer clic en las pestañas [Calidad de imagen] podrá configurar la calidad de la imagen.

6. Otro

6.15 Reducir el ruido de los objetos (escenas oscuras)

1. Ajuste el [Nivel de nitidez] en la dirección [-].

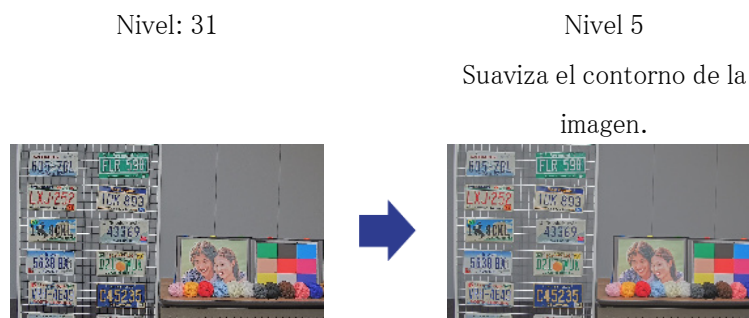

6.15 Reducir el ruido de los objetos (escenas oscuras)

6.15.1 Ajustar la reducción de ruido digital

Al ajustar la [Reducción de ruido digital] y aumentar los efectos de la reducción de ruido, se reduce el ruido.

- Paneles de configuración de páginas de imágenes en vivo>Al hacer clic en las pestañas [Calidad de imagen] podrá configurar la calidad de la imagen.

1. Ajuste la [Reducción de ruido digital] a [+]



Aumentar los efectos de la reducción de ruido aumenta el desenfoque.

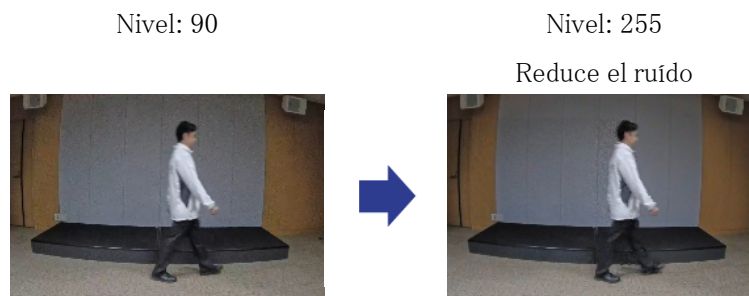

6.16 Solución de problemas

Verifique los síntomas en esta tabla antes de solicitar reparación.

Comuníquese con el distribuidor donde compró el reloj si no se recupera de alguno de estos problemas o si tiene síntomas distintos a los enumerados en esta tabla.

Fenómeno	Causa	Contramedidas	Referencia
No estar encendido	Para alimentación PoE+ •¿Tienen conexión la fuente de alimentación PoE+ (compatible con IEEE802.3at) y el cable Ethernet de este equipo? •Some power supply devices that can connect multiple PoE++ terminal devices will not supply power if the total power supply exceeds the limit.	•Compruebe si está conectado. •Consulte el manual de instrucciones de la fuente de alimentación PoE+.	Instalación
	Para fuente de alimentación CC •¿El adaptador de CA cumple con la clasificación de la máquina?	•Compruebe si está montado.	

6. Otro

6.16 Solución de problemas

Fenómeno	Causa	Contra medidas	Referencia
La cámara no mira hacia la posición establecida.	Es posible que la cámara esté desorientada respecto de la posición establecida.	La posición se corrige cuando se ejecuta la actualización de posición. Cuando se configura la actualización de posición con la función de programación, la desviación de la dirección de la cámara se puede corregir periódicamente. En algunos casos, restablezca la posición preestablecida.	Manual de usuario
La cámara se detiene durante la operación PAN/TILT y suena la máquina.	Es posible que la cámara haya estado desalineada.	En las pestañas [Inicialización] de los menús avanzados, actualice las posiciones.	Manual de usuario
Girar automáticamente la cámara	El ruido puede tener un efecto.	Compruebe si hay ruido externo.	Manual de usuario
	La operación de actualización de posición se puede realizar automáticamente para aumentar la precisión de la posición de PAN, TILT y ZOOM en el inicio a baja temperatura. Sin embargo, esto no es un fracaso.	—	—

6. Otro

6.16 Solución de problemas

Fenómeno	Causa	Contramedidas	Referencia
La lámpara LINK no se ilumina en naranja cuando el cable de red está conectado.	<ul style="list-style-type: none"> •¿Está el cable Ethernet conectado correctamente a la máquina? •¿Funciona correctamente el concentrador o enrutador al que está conectada la máquina? •¿Está roto el cable Ethernet conectado a la máquina? 	<ul style="list-style-type: none"> •Conecte el cable Ethernet correctamente. •Verifique que su concentrador o enrutador esté funcionando correctamente. •Reemplácelo con otro cable Ethernet. 	—
El ruido de funcionamiento de la cámara es demasiado alto.	Esto se mejora ajustando la velocidad de funcionamiento de la cámara.	Disminuye la velocidad de la cámara.	—
Generar ruido en la entrada de audio.	Se puede considerar lo siguiente.	Si el periférico no mejora, utilice un	Instalación

6. Otro

6.16 Solución de problemas

Fenómeno	Causa	Contramedidas	Referencia
	<ul style="list-style-type: none"> • La conexión a tierra de la cámara, el concentrador de conmutación y el equipo periférico no está conectada a tierra. • Líneas eléctricas, etc. están conectadas cerca. • En las proximidades existen equipos que generan fuertes campos eléctricos y magnéticos (como antenas de transmisión de televisión y radio, motores de aire acondicionado, transformadores de potencia, etc.). 	<p>micrófono con amplificador o conecte una salida de audio con baja impedancia de salida.</p>	
<p>Enfoque automático (AF) incorrecto</p>	<p>Es posible que el enfoque no se ajuste automáticamente en las siguientes ubicaciones u objetos.</p>	<p>Ajuste el enfoque manualmente desde la parte superior de la pantalla del software.</p>	<p>—</p>

Fenómeno	Causa	Contramedidas	Referencia
	<ul style="list-style-type: none"> • Hay un gran movimiento. • Gran variación en la intensidad de la iluminación. • Baja iluminancia • Ser extremadamente brillante o reflectante. • sobre ventanas • Lugares donde las lentes son propensos a la contaminación. • Las paredes blancas y otras luces y tinieblas son bajas. • El parpadeo es severo. 		

6.17 Precauciones relativas al uso

- **Impacto en la imagen/calidad de la imagen**

Dependiendo del entorno de instalación, la lente puede ensuciarse y la calidad de la imagen puede deteriorarse o la imagen puede resultar difícil de ver.

- **No toque las lentes.**

Si está sucia, la calidad de la imagen puede deteriorarse.

- **Si la máquina ya no está en uso, no la deje desatendida y deberá retirarse.**

- **Colocación de la cubierta del domo (compra opcional)**

Si se coloca una cubierta tipo domo WV-QDC100 (se vende por separado) en esta máquina, las imágenes pueden verse diferentes a cuando no está instalada.

- La distancia de zoom más cercana es de unos 5 m.
- Al configurar la distancia de enfoque mínima, esta será aproximadamente entre 2 m y 5 m más larga.
- Hacer zoom después de usar el enfoque amplio puede generar un cambio significativo en el

enfoque.

Ajuste el enfoque mediante el enfoque automático después del zoom.

• **Consumibles**

Las siguientes piezas son consumibles. Reemplace el reloj por uno nuevo según su vida útil. La vida útil varía según el entorno y las condiciones operativas. La vida útil es una guía aproximada cuando se utiliza a +35 ° C.

- Lente, motor PAN, motor TILT, cable TILT: aproximadamente 3,7 millones de ciclos (aproximadamente 20 000 horas)

• **No sostenga el domo directamente.**

La parte de la cúpula gira. Cuando retire la cámara, gírela sujetando la parte de fijación de la cámara.

• **Lente/tocadiscos**

Si la lente o el plato giratorio de giro e inclinación no se utilizan durante un período de tiempo prolongado, la viscosidad de la grasa aplicada en el interior puede aumentar y el producto puede no moverse. Mueva la lente o la mesa giratoria de giro e inclinación periódicamente o actualice la posición periódicamente.

• **Lugar de instalación**

El producto no puede instalarse en zonas junto al mar, a la orilla del mar o donde se pulverice agente derretimiento de nieve.

• **Software de código abierto**

- Este producto incluye software de código abierto con licencia pública general GNU (GPL), licencia pública general reducida GNU (LGPL) y otras.
- Puede obtener el código fuente de dicho software y reproducirlo, distribuirlo y modificarlo de acuerdo con GPL o LGPL.
- Para obtener más información sobre la concesión de licencias de software de código abierto y el código fuente, consulte la página [Soporte] [Para obtener información sobre el OSS utilizado en este sistema] en el menú de configuración de la computadora para ver la información que se muestra.
- Tenga en cuenta que no puede responder preguntas sobre el código fuente.

• **Derechos de autor**

Excepto el software de código abierto con licencia GPL/LGPL o de otro tipo, están prohibidas las transferencias, la copia, el desmontaje, la descompilación y la ingeniería inversa del software contenido en este producto. Además, está prohibido cualquier acto de exportación que viole las leyes y regulaciones de exportación de todo el software incluido en este producto.

• **Para marcas y marcas registradas**

- Microsoft, Windows, Windows Media, Internet Explorer, Microsoft Edge y ActiveX son

marcas comerciales registradas o marcas comerciales de Microsoft Corporation en los Estados Unidos y otros países.

- Intel, Intel Core es una marca comercial de Intel Corporation o sus subsidiarias en los Estados Unidos y/u otros países.
- Adobe, Acrobat Reader y Adobe Reader son marcas comerciales de Adobe.
- El logotipo microSDXC es una marca comercial de SD-3C, LLC.
- iPad y iPhone son marcas comerciales de Apple Inc. registradas en los Estados Unidos y otros países.
- Android y Google Chrome son marcas comerciales de Google LLC.
- Firefox es una marca comercial de la Fundación Mozilla en Estados Unidos y otros países.
- Otros nombres de empresas y nombres de productos descritos en este manual son marcas comerciales o marcas comerciales registradas de cada empresa.

6.18 Descargo de responsabilidad

EN NINGÚN CASO i-PRO Co., Ltd. SERÁ RESPONSABLE ANTE NINGUNA PARTE O CUALQUIER PERSONA, EXCEPTO POR EL REEMPLAZO O MANTENIMIENTO RAZONABLE DEL PRODUCTO, EN LOS CASOS, INCLUYENDO PERO NO LIMITADO A LOS SIGUIENTES:

1. CUALQUIER PÉRDIDA O DAÑO, INCLUYENDO SIN LIMITACIÓN, DIRECTO O INDIRECTO, ESPECIAL, CONSECUCIONAL O EJEMPLAR, QUE SURJA DEL PRODUCTO O ESTÉ RELACIONADO CON EL PRODUCTO;
2. CUALQUIER INCONVENIENCIA, PÉRDIDA O DAÑO CAUSADO POR USO INAPROPIADO O FUNCIONAMIENTO NEGLIGENTE DEL USUARIO;
3. TODOS LOS MAL FUNCIONAMIENTO O PROBLEMAS POR DESMONTAJE, REPARACIÓN O MODIFICACIÓN NO AUTORIZADOS DEL PRODUCTO POR PARTE DEL USUARIO, INDEPENDIENTEMENTE DE LA CAUSA DEL MAL FUNCIONAMIENTO O PROBLEMA;
4. INCONVENIENCIA O CUALQUIER PÉRDIDA QUE SURJA CUANDO LAS IMÁGENES NO SE MUESTRAN, POR CUALQUIER RAZÓN O CAUSA, INCLUYENDO CUALQUIER FALLA O PROBLEMA DEL PRODUCTO;
5. CUALQUIER PROBLEMA, INCONVENIENCIA CONSECUENTE O PÉRDIDA O DAÑO QUE SURJA DEL SISTEMA COMBINADO POR LOS DISPOSITIVOS DE TERCEROS;
6. CUALQUIER RECLAMO O ACCIÓN POR DAÑOS PRESENTADOS POR CUALQUIER PERSONA U ORGANIZACIÓN COMO SUJETO FOTOGRAFIADO DEBIDO A LA

VIOLACIÓN DE LA PRIVACIDAD RELATIVA A LA IMAGEN DE UNA CÁMARA DE VIGILANCIA O A LOS DATOS GUARDADOS, POR ALGUNA RAZÓN (INCLUYENDO EL USO CUANDO LA AUTENTICACIÓN DEL USUARIO EN LA PANTALLA DE CONFIGURACIÓN DE AUTENTICACIÓN ESTÁ DESACTIVADA), HACERSE PÚBLICO O SER UTILIZADO PARA CUALQUIER PROPÓSITO;

7. PÉRDIDA DE DATOS REGISTRADOS CAUSADA POR CUALQUIER FALLA (INCLUYENDO LA INICIALIZACIÓN DEL PRODUCTO DEBIDO A INFORMACIÓN DE AUTENTICACIÓN OLVIDADA, COMO NOMBRE DE USUARIO Y CONTRASEÑA);

Limitación de responsabilidad

ESTA PUBLICACIÓN SE PROPORCIONA "TAL CUAL" SIN GARANTÍA DE NINGÚN TIPO, YA SEA EXPRESA O IMPLÍCITA, INCLUYENDO, PERO NO LIMITADO A, LAS GARANTÍAS IMPLÍCITAS DE COMERCIABILIDAD, IDONEIDAD PARA CUALQUIER PROPÓSITO PARTICULAR O NO INFRACCIÓN DE DERECHOS DE TERCEROS.

ESTA PUBLICACIÓN PODRÍA INCLUIR IMPRECISIONES TÉCNICAS O ERRORES TIPOGRÁFICOS. SE AGREGAN CAMBIOS A LA INFORMACIÓN AQUÍ CONTENIDA, EN CUALQUIER MOMENTO, PARA MEJORAR ESTA PUBLICACIÓN Y/O EL(LOS) PRODUCTO(S) CORRESPONDIENTE(S).

6.19 RELACIÓN DE RED

Dado que este equipo está conectado a la red, puede sufrir daños de la siguiente manera.

- ① Fuga o fuga de información a través de la máquina.
- ② Operación maliciosa de la Aeronave por parte de un tercero malicioso
- ③ Interferencia o parada de la Aeronave por parte de un tercero malintencionado

Para evitar dichos daños, tome las medidas de seguridad de red adecuadas, incluidas las siguientes medidas bajo responsabilidad del cliente.

- Utilice la máquina en una red segura mediante firewalls, etc.
- Confirme que los virus informáticos y los programas maliciosos se controlen y eliminen periódicamente cuando la computadora esté conectada al sistema.
- Utilice la autenticación de usuario, establezca nombres de usuario y contraseñas y restrinja los usuarios que pueden iniciar sesión para protegerse contra ataques no autorizados.
- Para evitar que se filtren en la red datos de imágenes, información de autenticación (nombre de

usuario, contraseña), información de correo de alarma, información del servidor FTP, información del servidor DDNS, etc., se implementan medidas como restringir el acceso mediante la autenticación del usuario.

- Todos los navegadores deben cerrarse después de que el administrador acceda a la máquina.
- La contraseña del administrador se cambia periódicamente. Además, la información de autenticación (nombre de usuario, contraseña) se almacenará adecuadamente para que no sea visible para terceros.
- No instale el equipo o los cables en un lugar donde se destruyan fácilmente.