

Installation Guide

Included Installation Instructions

Wall Mount Bracket

Model No. WV-QWL503

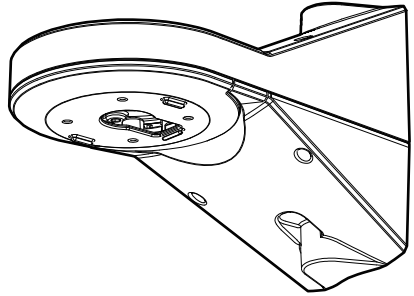

- Before attempting to connect or install this product, please read these instructions carefully and save this manual for future use.
- The external appearance and other parts shown in this manual may differ from the actual product within the scope that will not interfere with normal use due to improvement of the product.

i-PRO Co., Ltd. assumes no responsibility for injuries or property damage resulting from failures arising out of improper installation or operation inconsistent with this documentation or through use of parts other than this product, such as locally procured parts.

"<Control No.: C***>" used in these documents should be used to search for information on our technical information website (https://i-pro.com/products_and_solutions/en/surveillance/learning-and-support/knowledge-base/technical-information) and will guide you to the right information.



i-PRO Co., Ltd.

<https://www.i-pro.com/>

Caution:

- Before attempting to connect or operate this product, please read these instructions carefully.

Notice:

- This product is not suitable for use in locations where children are likely to be present.
- Do not install this product in locations where ordinary persons can easily reach.
- For information about screws and other parts required for installation, refer to the corresponding section of this document.

Precautions

■ Do not hang down from this product or use this product as a pedestal.

Failure to observe this may cause injury or accidents.

■ Do not use this bracket except with suitable cameras.

Failure to observe this may cause a drop resulting in injury or accidents.

■ Refer installation work to the dealer.

Installation work requires technique and experience.

Failure to observe this may cause fire, electric shock, injury, or damage to the product. Be sure to consult the dealer.

■ The mount bracket that comes with this product shall be used.

Failure to observe this may cause a drop resulting in injury or accidents.

Use only the mount bracket that comes with this product for installation.

■ <WV-QWL503-G><WV-QWL503-B>

Avoid installing this product in the locations where salt damage occurs or corrosive gas is produced.

Otherwise, the mounting portions will deteriorate and injury or accidents due to a fall of the product may occur.

<WV-QWL503S-G><WV-QWL503S-B>

Avoid installing this product in the locations where corrosive gas is produced.

Otherwise, the mounting portions will deteriorate and injury or accidents due to a fall of the product may occur.

■ The screws and bolts must be tightened to the specified torque.

Failure to observe this may cause a drop resulting in injury or accidents.

■ Install the product accurately and securely on the installation surface or pole in accordance with the installation instructions.

Failure to observe this may cause injury or accidents.

■ Do not rub the edges of metal parts with your hand.

Failure to observe this may cause injury.

When using this product, also read the “Precautions” described in the operating instructions for the camera to be attached.

Preface

This product is a Wall Mount Bracket that is designed to mount the network camera on a wall or a vertical round pole.



The latest information about the supported cameras <Control No.: C0501>

Specifications

Ambient operating temperature:	-50 °C to +65 °C {-58 °F to +149 °F}
Dimensions:	200 mm (W) x 230 mm (H) x 350 mm (D) {7-7/8 inches (W) x 9-1/16 inches (H) x 13-25/32 inches (D)}
Mass:	Approx. 3.7 kg {8.17 lbs} (including fixing bands 170 g {0.38 lbs})
Finish:	Aluminum die cast Gray/Black <WV-QWL503-G><WV-QWL503-B> Gray/Black, Heavy salt damage prevention coating <WV-QWL503S-G><WV-QWL503S-B> PC resin Gray <WV-QWL503-G> <WV-QWL503S-G> PC resin Black <WV-QWL503-B> <WV-QWL503S-B>
Others:	Heavy salt damage prevention (ISO14993-compliant) <WV-QWL503S-G><WV-QWL503S-B>

Precautions for installation

■ **In order to prevent injury, this product must be securely mounted to the installation surface or pole according to Installation Guide.**

■ About installable pole

- Please consider the influence of vibration and wind at the installation site and mount the bracket onto the poles with appropriate strength.
Installable pole: round (ϕ 80 mm to ϕ 200 mm { ϕ 3-5/32 inches to ϕ 7-7/8 inches})
- Please do not mount it onto a pole made of wood or resin with low endurance or quality having changed after experiencing years' time.
- After the bracket is mounted, please verify the following content once a year. In the event of abnormality, please inform the dealer or the constructor.
 - Do not allow any slanting, distortion or offset in installation.
 - Bracket and fixing band should not have any serious rust or damage.

■ About the installation methods

- The bracket is specifically designed for installation onto a round pole.
- Fix the bracket to a pole by tightening the screws of three fixing bands. Please make sure to fix firmly with the following tightening torque.
(Recommended tightening torque: 7.5 N·m {5.53 lbf·ft})

IMPORTANT

- Please do not exceed the torque limit when tightening the screw. Excessive tightening may damage the screw of the fixing band. Please do not use a fixing band with damaged tightening screw.

Limited tightening torque: 9 N·m {6.64 lbf·ft}

- For the pole, install the fixing band vertically. A slanted installation of the fixing band will result in excessive slack which could lead to a fall.
- When installing, please pay attention to not damage any part that influences the strength of the fixing band.
- When the pole mount bracket is installed to a pole with easy gliding painting or coating, please pay attention to rotating and sliding down.
- After the installation is finished, please check if there are deviations related to slackness, fitting and rotation of the fixing band. In the event of abnormality, please tighten again.

■ Check before the installation.

Once the bracket is installed with a deformed mount bracket and/or damaged part, it could potentially fall. Before the installation, please make sure to check the appearance of the bracket and the fixing band.

■ Screw tightening

- Make sure to tighten the screws that fix camera onto this product.
- Do not use an impact driver. Use of an impact driver may damage the screws or cause tightening excessively.
- When a screw is tightened, make the screw at a right angle to the surface. After tightening the screws or bolts, perform checks to ensure that the tightening is sufficient enough so that there is no movement or looseness.

■ Installation place <WV-QWL503S-G><WV-QWL503S-B>

Salt damage prevention is applied to this product. However, it is not completely anti-corrosive. Therefore, consider a place for installation where direct splash of seawater can be avoided. Especially when installing this product in a seashore area or a place where a snow-melting agent is applied, and also where rainwater is avoided, it is recommended to regularly clean and rinse off salt with water. In case of installing this product in a seashore area, regularly check the status of equipment. (Replace the parts as required.)

■ Make sure to remove this product if it will no longer be used.

■ This product can be installed in the following two ways.

<Wall>

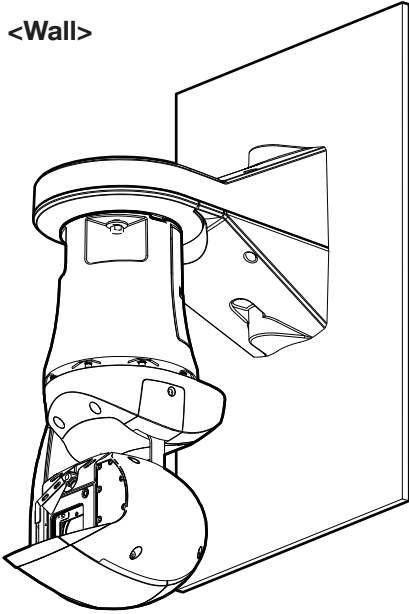

<Vertical round pole>

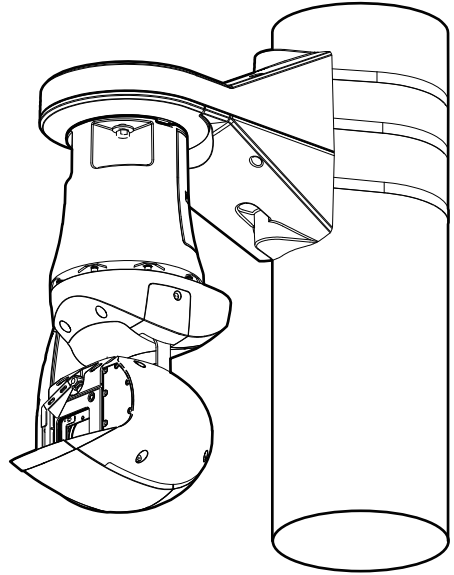

■ The cameras of WV-X67 series can be mounted to this product in the following two directions.

<Hanging>

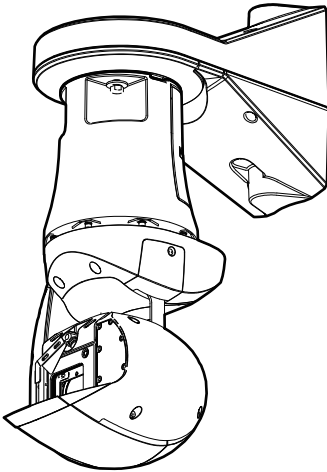



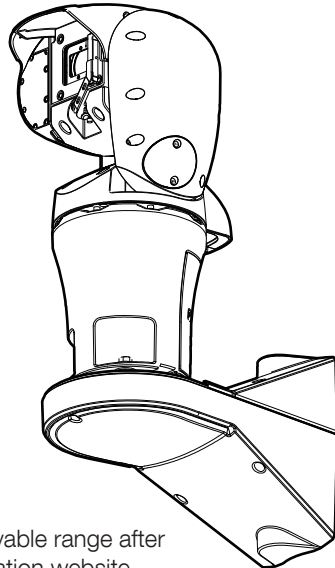



<Stationary>

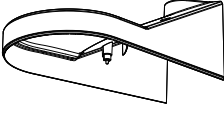
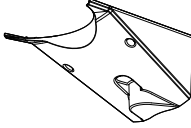
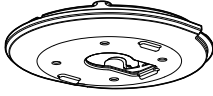

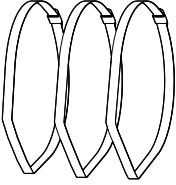

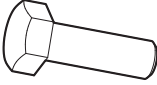
For information about the camera's movable range after installation, refer to our technical information website
<Control No.: C0514>.

Standard Accessories

 <p>Top cover x1</p>	 <p>Bottom cover x1</p>	 <p>Attachment plate x1</p>
 <p>Bit x1 (Hex wrench, screw size 6.35 mm {1/4 inches} T20)</p>	 <p>Fixing band x3</p>	 <p>Support band x1</p>
 <p>Fixing screw (M8 x 25 mm {31/32 inches}) x5 (of them, 1 for spare)</p>	 <p>Spring washer x5 (of them, 1 for spare)</p>	 <p>Flat washer x5 (of them, 1 for spare)</p> <p>(Small)</p>

Other items that are needed (not included)

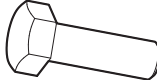
■ Common <Camera accessories>

		 (Large)
Fixing screw for attachment plate (M8 x 25 mm {31/32 inches}) x5 (of them, 1 for spare)	Spring washer for attachment plate x5 (of them, 1 for spare)	Flat washer for attachment plate x5 (of them, 1 for spare)

■ When installing on a wall

- Mounting screws or anchors

Installation method	Recommended screw ^{*1, *4}	Minimum pull-out strength ^{*2}
Directly mount the camera onto the installation surface.	M10 x 45 mm ^{*3} {1-25/32 inches} x 4 pcs.	823 N {185 lbf}

*1 Select screws according to the material of the location that the camera will be mounted to. In this case, wood screws and nails should not be used.

*2 This value indicates the minimum pull-out strength required value per screw. For information about the minimum pull-out strength, refer to our technical information website <Control No.: C0120>.

*3 The screw length is an example when installing the camera on a robust ceiling or wall with a thickness of 20 mm {25/32 inches} or more.

*4 Use the corrosion-resistant screws, or apply caulking to the screws to be used for fixing the framework and this product. <WV-QWL503S-G><WV-QWL503S-B>

■ When installing on a pole

- Torque driver..... 1 pc.
- Gloves..... 1 pair



- In order to tighten the fixing bands during installation, it's necessary to use torque driver (locally procured).
- Please wear gloves during installation. Failure to observe this may cause cutting fingers when cutting fixing bands.

Parts and functions

Top cover
(accessory)

Fixing screw (4 pcs.)
(with spring washer and flat washer)
(accessory)

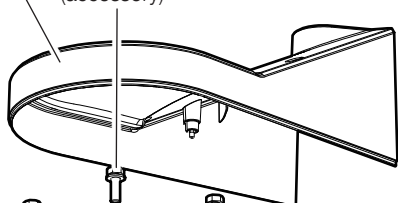

Wall mount
bracket

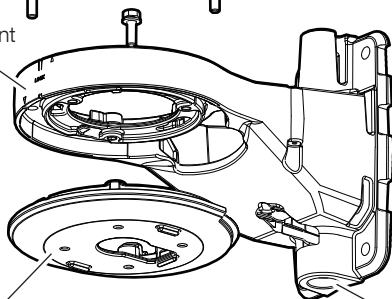

Attachment plate
(accessory)

Bottom cover
(accessory)

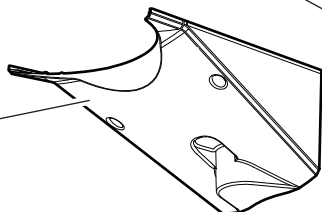

Cable cap
Cable access hole

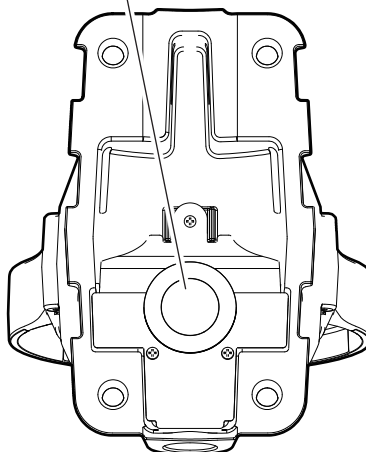

The female thread for
conduit is compliant with
ANSI NPSM (parallel pipe
threads) 3/4 or ISO 228-1
(parallel pipe threads) G3/4.

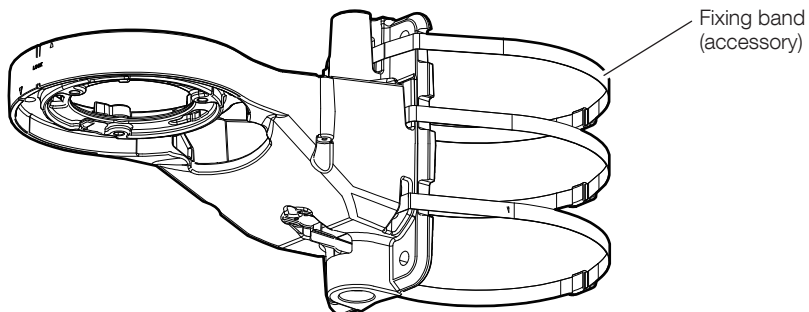

Fixing band
(accessory)

Installation

Step 1 Preparations (when using a conduit)

■ When hanging the camera, the bottom cover (accessory) needs to be processed.

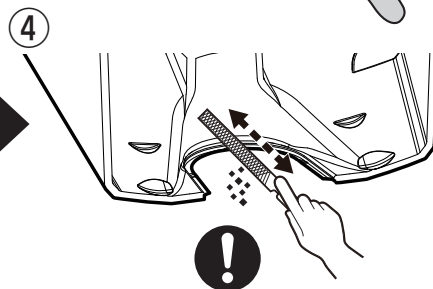
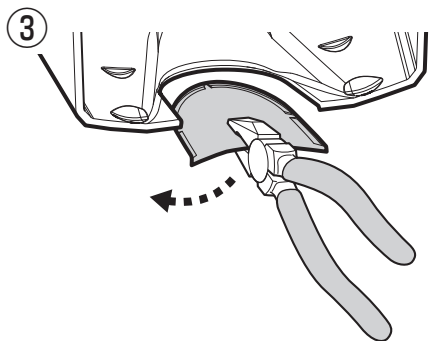
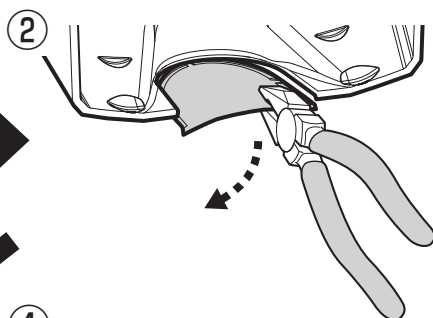
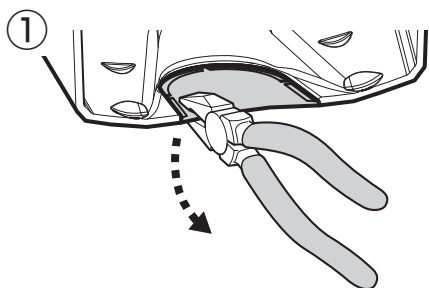
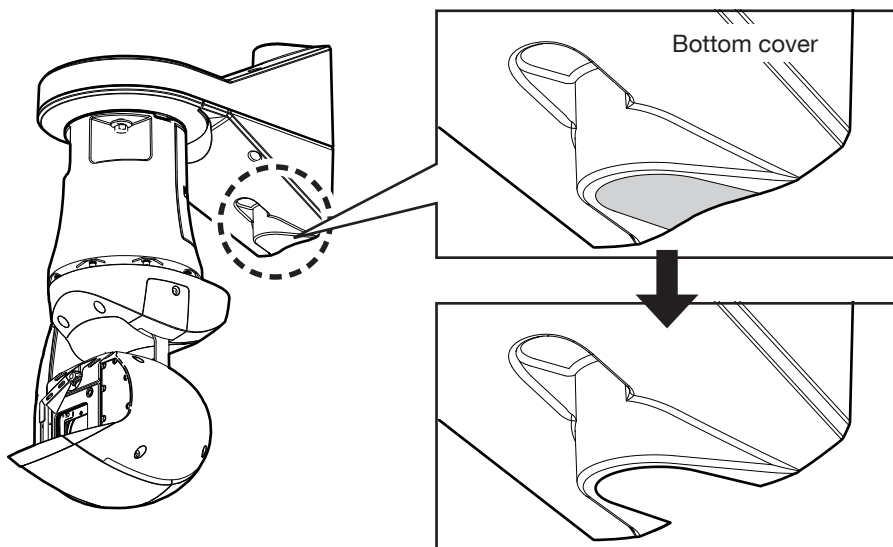

■ When using the camera in a stationary position, the top cover (accessory) needs to be processed.

Note:

- The mounting position of the top cover and bottom cover will vary depending on the mounting direction of the camera.

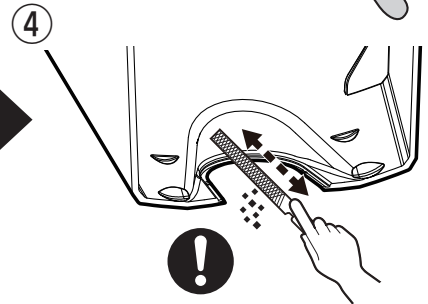
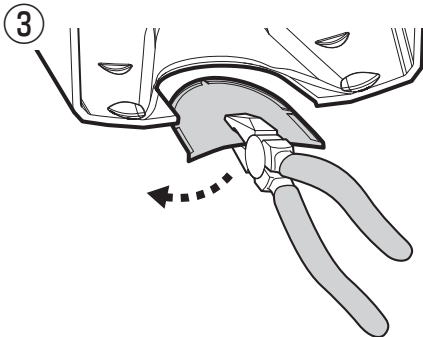
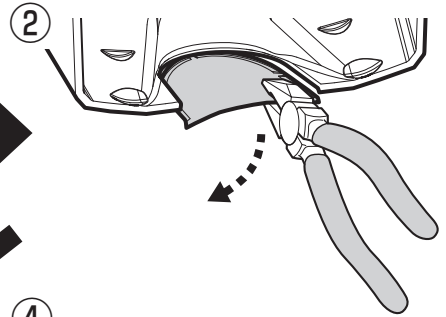
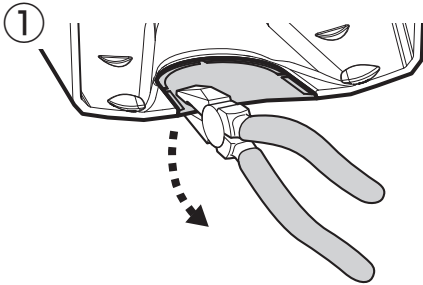
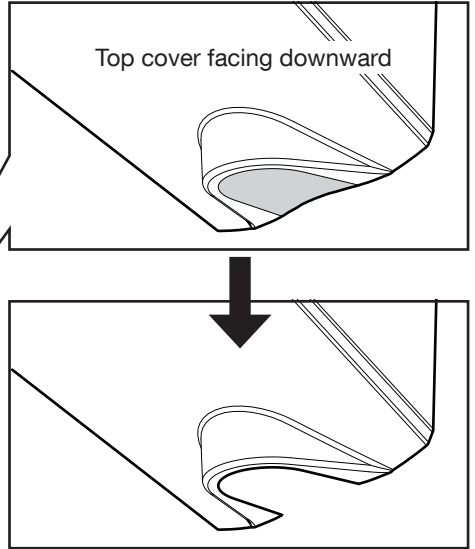
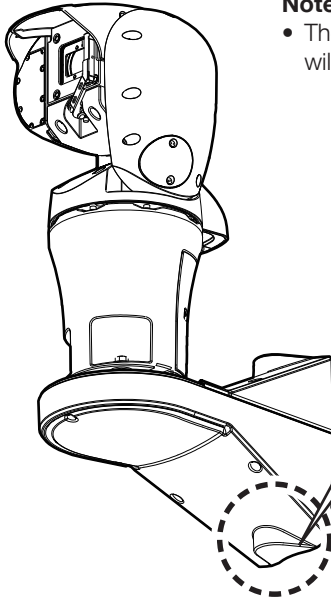

Step 1

Preparations (continued)

* Accessories included in camera packing box

- Fixing screw for attachment plate (4 pcs.) (M8 x 25 mm {31/32 inches})
- Spring washer for attachment plate (4 pcs.)
- Flat washer for attachment plate (4 pcs.)

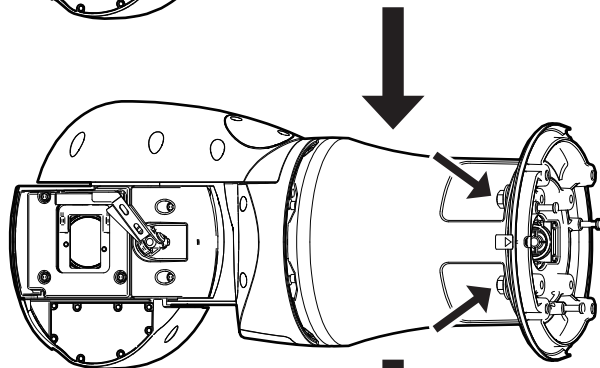
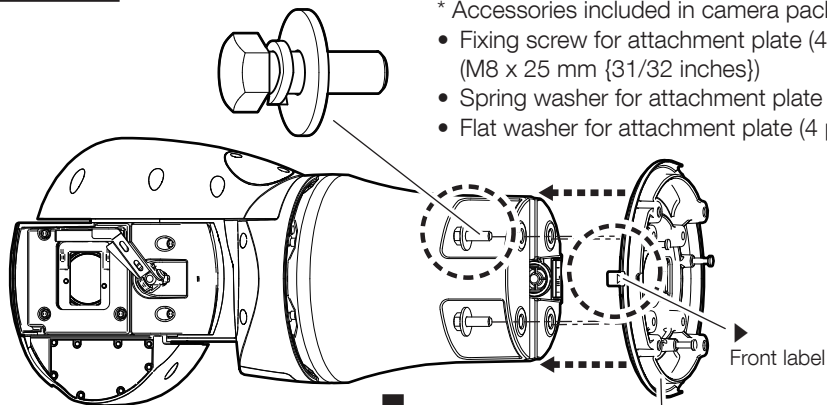

Attachment plate (accessory)



Recommended tightening torque: 11 N·m {8.12 lbf·ft} (4 places)



- When using the camera in a standing position, ensure that it does not topple over.

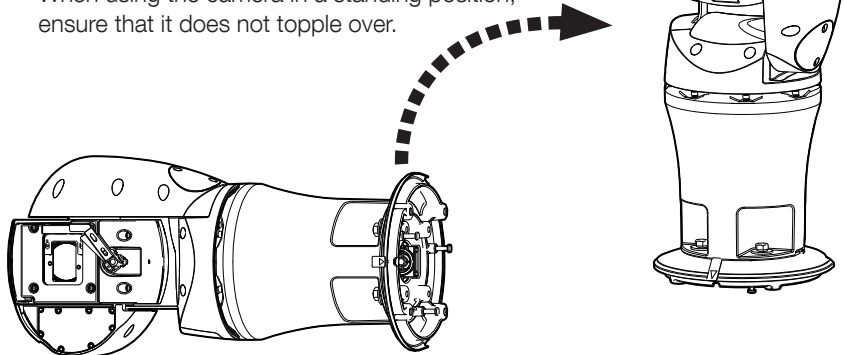

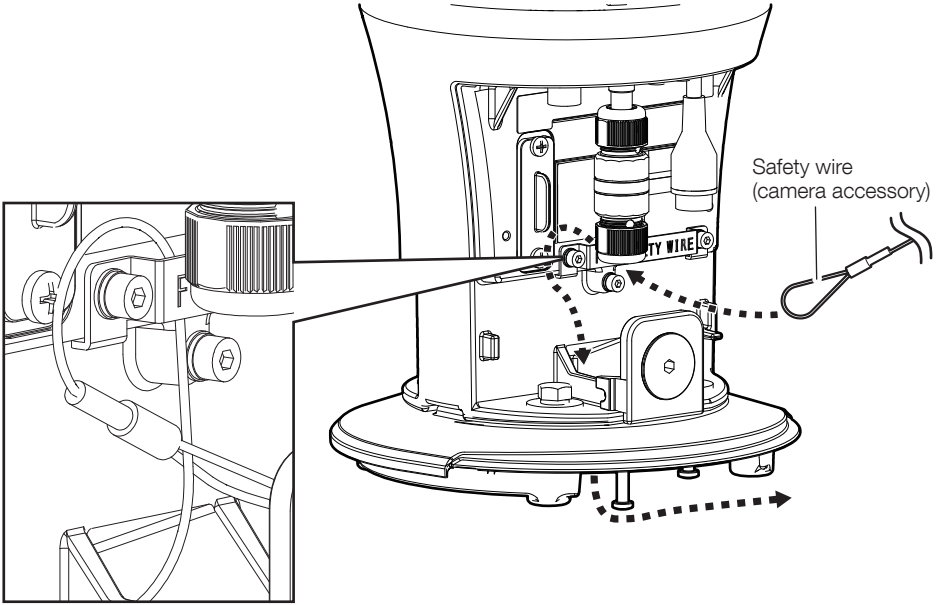

Step 2

■ When wiring backwards

Cable cap

Note:

- When wiring downward using a conduit, keep the cable cap attached to this product.

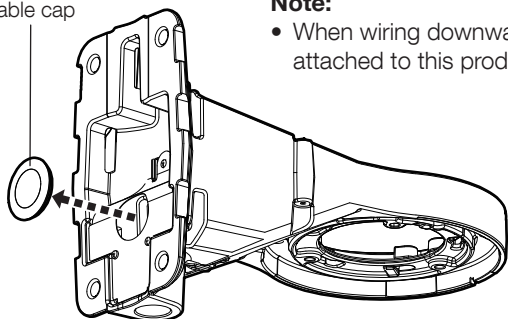

Make a slit in the center of the cable cap with a cutter.

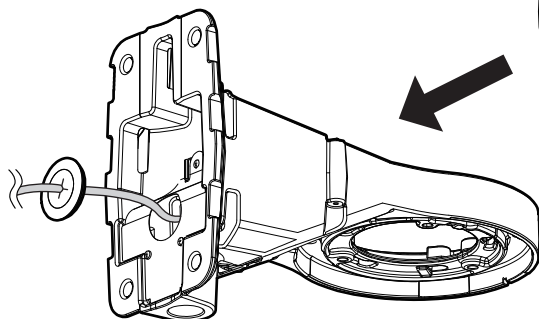
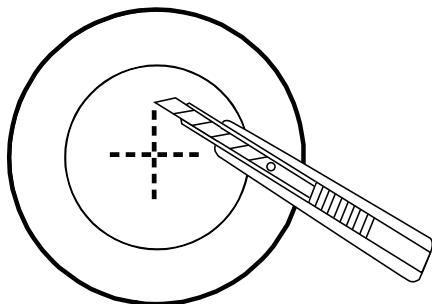

Seal the slit of the cable cap to prevent water leakage.

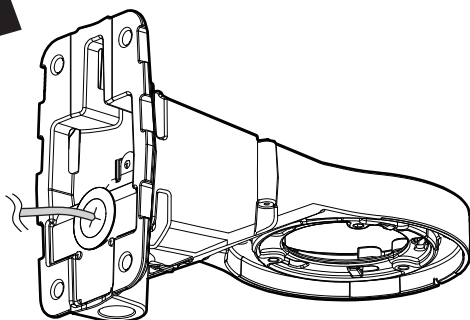
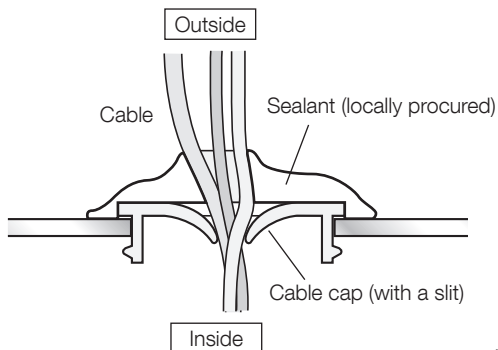

Step 2 (continued)

■ When installing on a wall

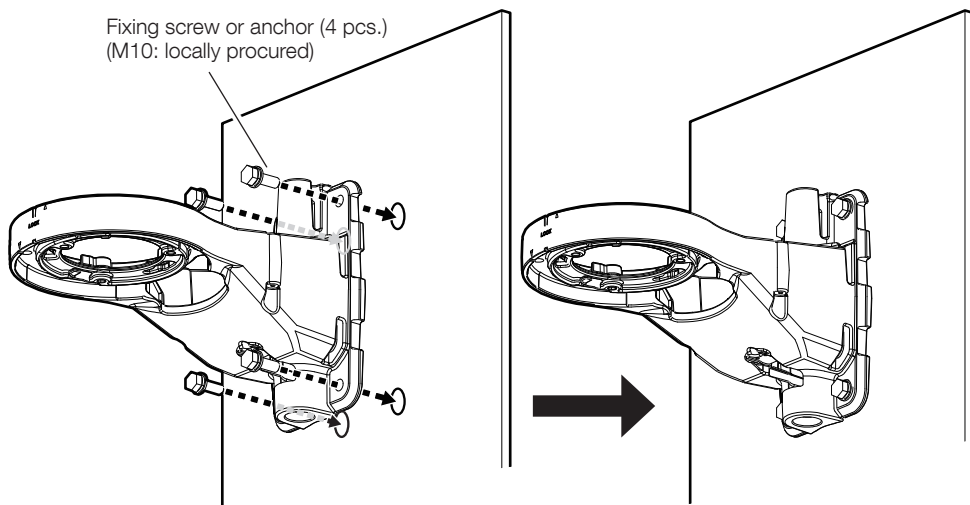
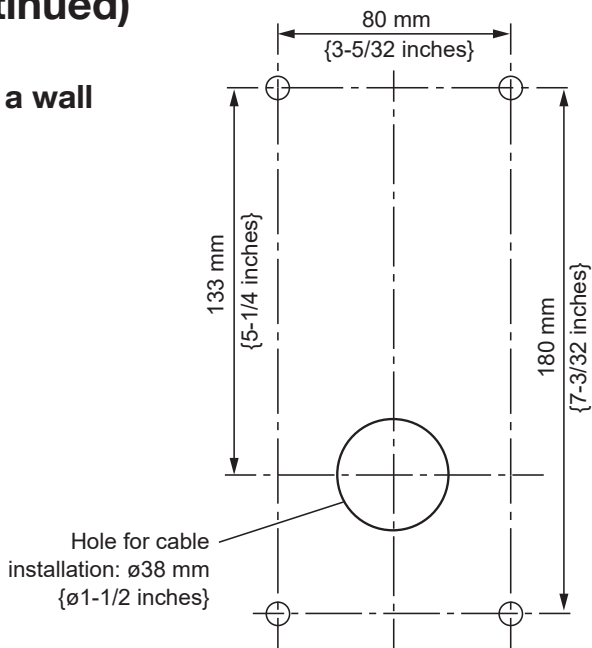

Minimum pull-out strength:
823 N {185 lbf}/per 1 pc.

Note:

- For wall installation, do not use the attached fixing bands.

Step 2 (continued)

■ When installing on a pole

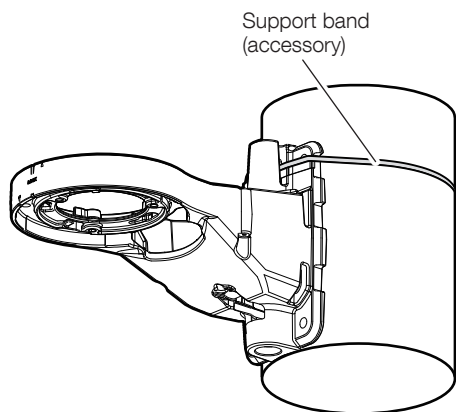

Fixing band lock screw
Recommended tightening torque:
7.5 N·m {5.53 lbf·ft}

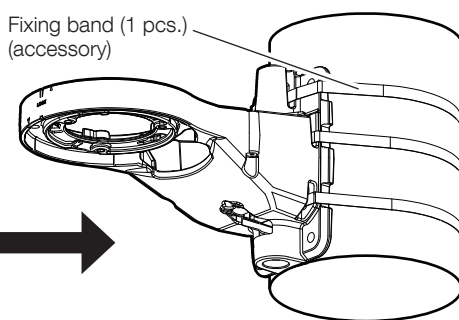
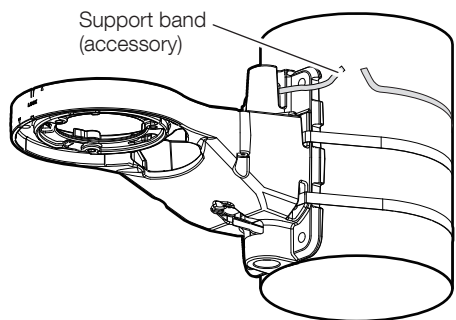
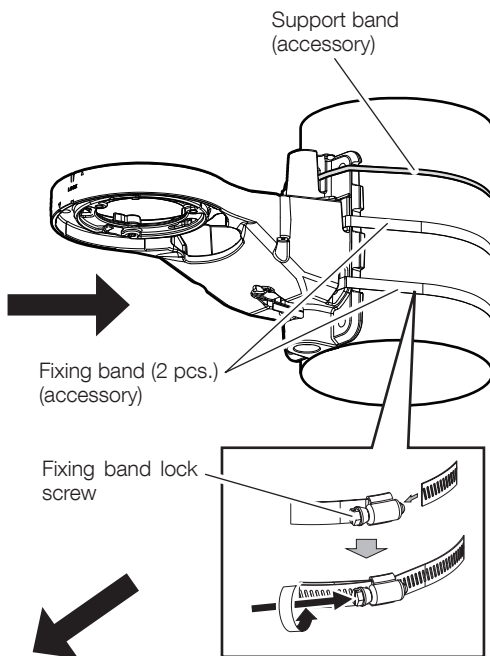

- When installing, rotate the fixing band and adjust its position so that the fixing band lock screw comes into contact with the pole. If the fixing band lock screw is near the access hole for fixing band, it cannot be tightened.
- When passing the fixing band through the access hole for fixing band of this product, be careful not to pinch the cable between the fixing band and the pole.
- Cut off the remaining part of the fixing bands using a tool (locally procured), leaving approx. 30 mm - 70 mm {1-3/16 inches to 2-3/4 inches} from the fixing band lock screw head. Please treat the cut-off part to prevent injury.

Step 3

* There are two ways to install the camera: “hanging” and “stationary”. The work procedure is the same, with the only difference being that the camera is installed in the opposite direction (upside down). The following illustrations are based on the case where the camera is used in the hanging position as an example.

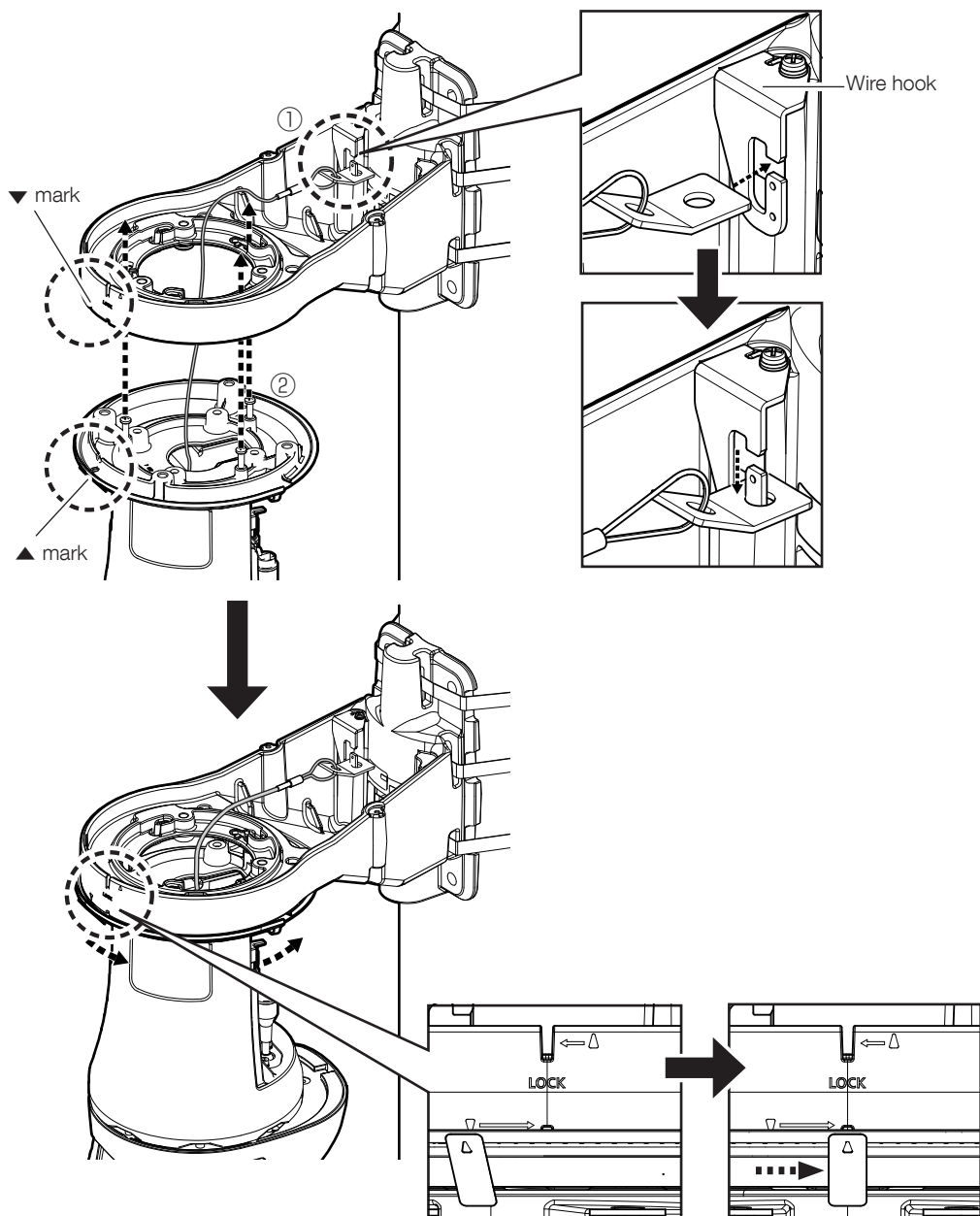

Step 3 (Continued)

Fixing screw (4 pcs.) (accessory)

- ① Fixing screw (M8 x 25 mm {31/32 inches})
- ② Spring washer
- ③ Flat washer



Recommended tightening torque:
11 N·m {8.12 lbf·ft} (4 places)

Note:

- When installing the camera to this product in "stationary", the fixing screws should be secured from the underside of this product.
- For wiring connections, please refer to the camera's installation guide. Some wiring is omitted in the illustration.
- The wiring from the camera is routed to the top of this product.

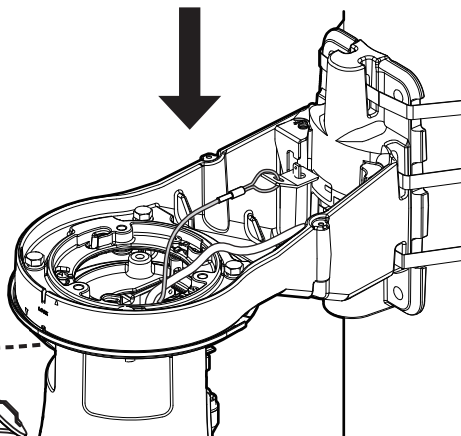
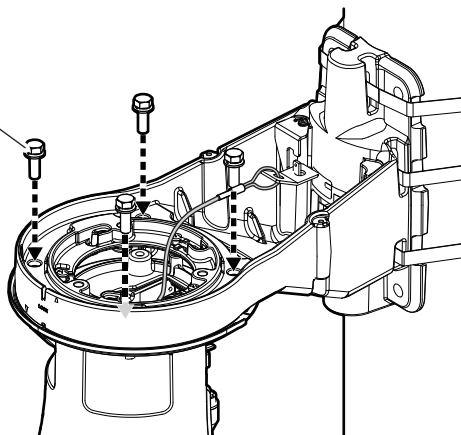

Rear cover
(camera accessory)

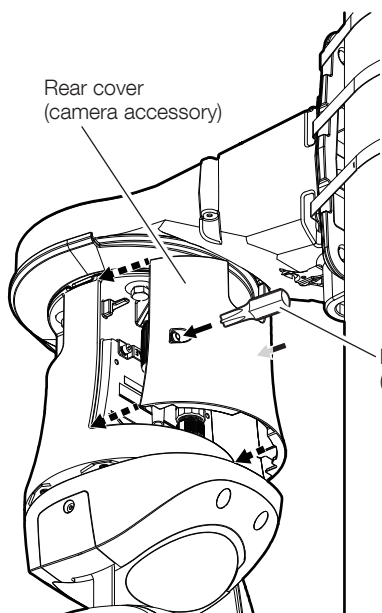

Bit
(accessory)



Recommended tightening torque:
0.8 N·m {0.59 lbf·ft} (2 places)

Step 3 (Continued)

■ Waterproofing for using the camera in a stationary position

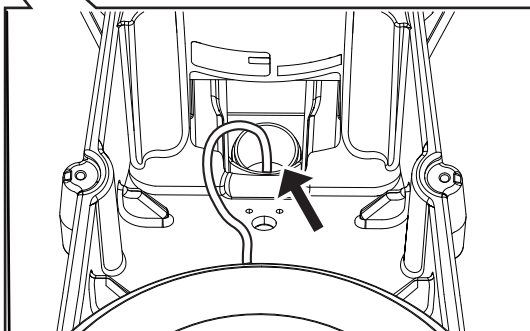
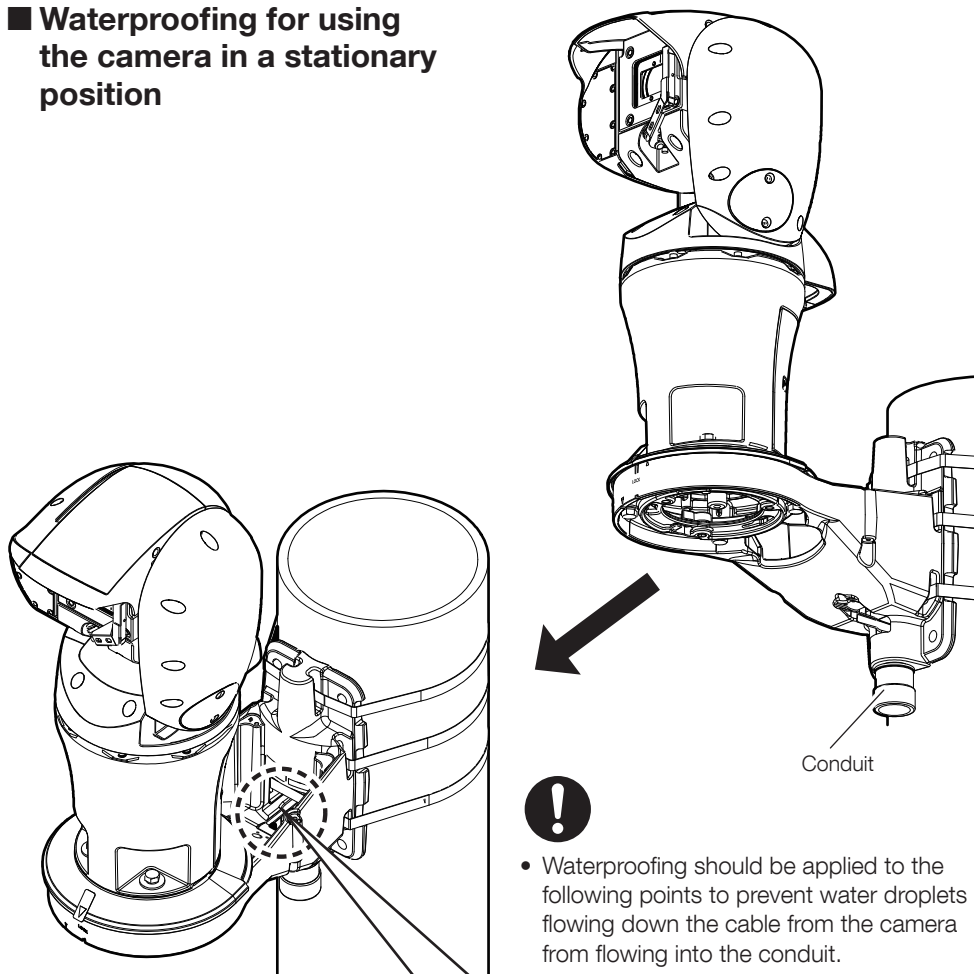

Step 4

 Recommended tightening torque: 0.8 N·m {0.59 lbf·ft}

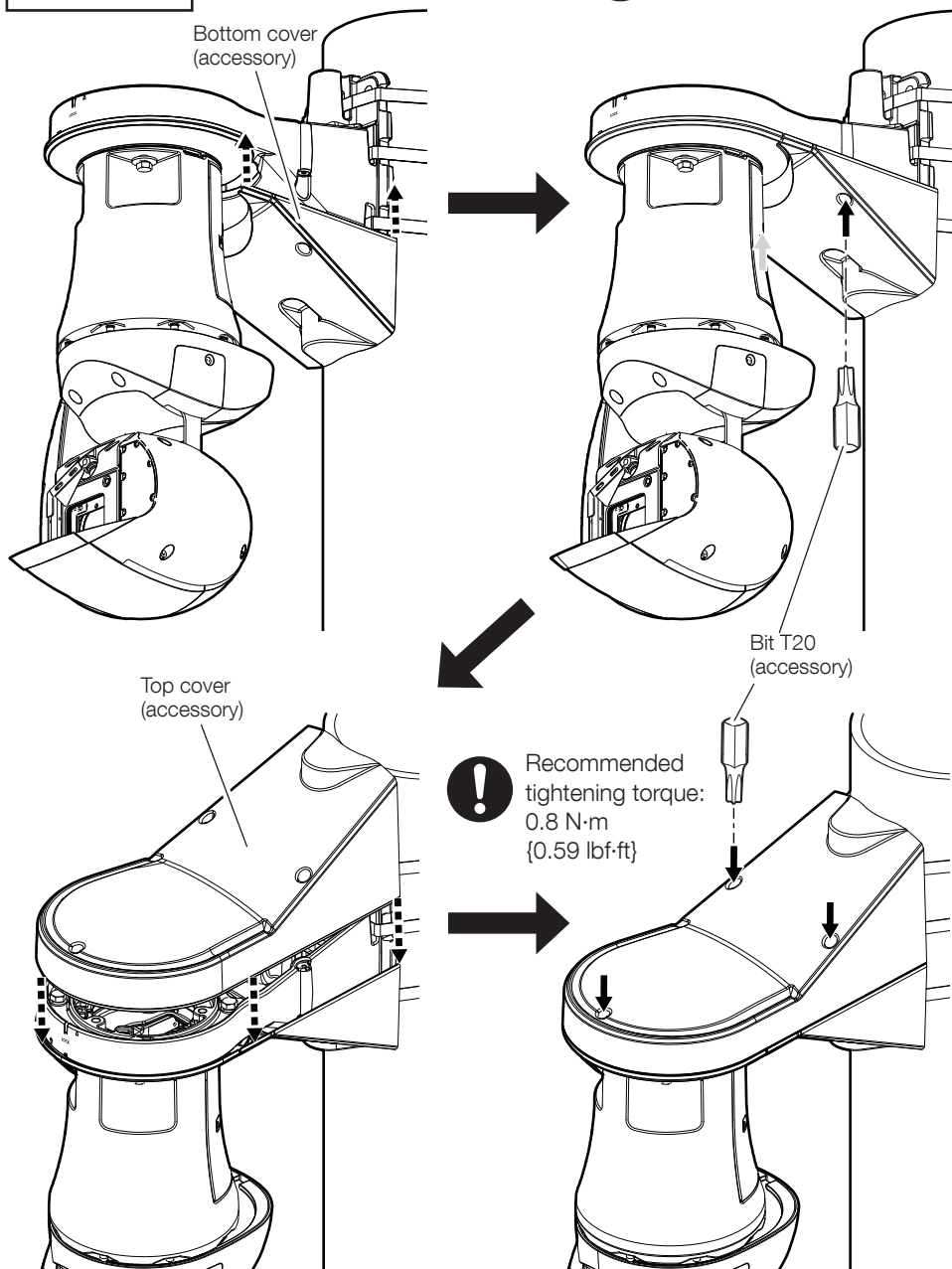

Note:

- When using the camera in a stationary position, the top and bottom covers should be installed in opposite positions.

取扱説明書

設置ガイド

工事説明付き

カメラ壁取付金具

品番 WV-QWL503

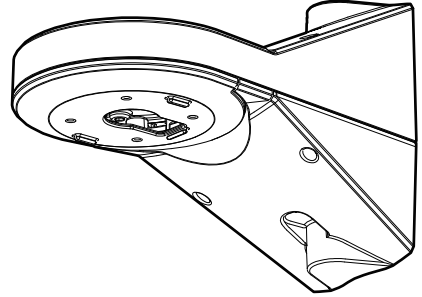

このたびは、弊社製品をお買い上げいただき、まことにありがとうございます。

- 取扱説明書をよくお読みのうえ、正しく安全にお使いください。
- ご使用前に「安全上のご注意」を必ずお読みください。
- この取扱説明書は大切に保存してください。
- 製品の改良などにより、ご使用上影響のない範囲で、記載されている外観などが実際の製品と異なる場合があります。

取扱説明書に記載されていない方法や、指定の部品を使用しない方法で施工されたこと、および現地調達の部品など本機以外の要因により事故や損害が生じたときには、当社では責任を負えません。また、その施工が原因で故障が生じた場合は、製品保証の対象外となります。

i-PRO製品の「お問い合わせ」については、以下の弊社サポートウェブサイトを参照してください。

https://i-pro.com/products_and_solutions/ja/surveillance/contact-us

※「日本エリア」でお使いの場合に限ります。日本以外でお使いの場合のサービスはいたしかねます。

取扱説明書に記載されている「<管理番号：Cxxxx>」は、以下の弊社技術情報ウェブサイト内で該当する情報を検索する際に使用する番号です。

https://i-pro.com/products_and_solutions/ja/surveillance/learning-and-support/knowledge-base/technical-information



i-PRO株式会社

<https://www.i-pro.com/>

注意：

- 取扱説明書をよくお読みのうえ、正しく安全にお使いください。

注記：

- 本金具は子供がいる可能性のある場所での使用には適していません。
- 一般の人が容易に触れることができる場所への設置はしないでください。
- 設置に必要なねじやそのほかの部材などの情報については本書の該当部分を参照してください。

安全上のご注意 必ずお守りください

人への危害、財産の損害を防止するため、必ずお守りいただくことを説明しています。

■ 誤った使い方をしたときに生じる危害や損害の程度を区分して、説明しています。



警告 「死亡や重傷を負うおそれがある内容」です。



注意 「軽傷を負うことや、財産の損害が発生するおそれがある内容」です。

■ お守りいただく内容を次の図記号で説明しています。(次は図記号の例です)



してはいけない内容です。



実行しなければならない内容です。

警告



- **ぶら下がらない。足場代わりにしない**
(けがや事故の原因となります。)
- **専用のカメラ以外は取り付けない**
(落下によるけがや事故の原因となります)



- **工事は販売店に依頼する**
(工事には技術と経験が必要です。火災、感電、けが、器物損壊の原因となります。)
⇒ 必ず販売店に依頼してください。
- **付属の取付金具を使用する**
(落下によるけがや事故の原因となります。)
⇒ 設置の際は、付属の取付金具を使用してください。
- **<WV-QWL503-G>**
塩害や腐食性ガスが発生する場所に設置しない
- **<WV-QWL503S-G>**
腐食性ガスが発生する場所に設置しない
(取付部が劣化し、落下によるけがや事故の原因となります。)
- **ねじやボルトは指定されたトルクで締め付ける**
(落下によるけがや事故の原因となります。)
- **設置の説明にしたがって設置面またはポールにしっかり取り付ける**
(けがや事故の原因となります。)

注意



- 金属のエッジで手をこすらない
(強くこするとけがの原因となります。)

本金具をご使用の際は、取り付けるカメラの取扱説明書に記載された「安全上のご注意」とあわせてお読みください。

商品概要

本金具はカメラ壁取付金具です。カメラを壁面に取り付けたり、ポールに固定して使用する際に使用します。



取り付け可能なカメラの最新情報 <管理番号：C0501>

仕様

使用温度範囲	-50℃～+65℃
寸法	幅：200mm／高さ：230mm／奥行：350mm
質量	約 3.7 kg（固定用バンド170 gを含む）
仕上げ	アルミダイカスト グレー <WV-QWL503-G> グレー 耐重塩害塗装 <WV-QWL503S-G> PC グレー <WV-QWL503-G><WV-QWL503S-G>
その他	耐重塩害仕様（ISO14993準拠） <WV-QWL503S-G>

設置上のお願い

■ 設置工事は電気設備技術基準に従って実施してください。

本金具の設置・接続を始める前に必要な周辺機器やケーブルを確認し、準備してください。接続する前に、カメラ、PCなど接続する機器の電源を切ってください。

■ 傷害防止のため、本金具は、設置の説明に従って設置面またはポールにしっかりと取り付ける必要があります。

■ 取り付け可能なポールについて

- 本金具は、設置場所の振動・風などの影響を考慮し、必要な強度を有するポールに取り付けてください。
取り付け可能なポール：丸形状 ポール(φ80 mm～φ200 mm)
- 強度不足や経年変化のある木材や樹脂ポールなどには取り付けないでください。
- 本金具を設置後は1年に1回をめやすに、以下の内容についてご確認ください。異常が発見された場合は販売店または施工業者にご連絡ください。
 - ・取り付け状態が傾いたり、ゆがんだり、ずれたりしていないこと。
 - ・本金具および固定用バンドの破損や、著しい錆びなどが発生していないこと。

■取り付け方法について

- 本金具は丸いポールへの取り付け専用金具です。
- 本金具はポールへ3本の固定用バンドの締付ねじを締め付けて固定します。必ず下記の締め付けトルクを確保し、確実に固定してください。
推奨締め付けトルク：7.5 N・m {76.5 kgf・cm}

重要

- ねじを限界トルク以上で締めないでください。絞め過ぎの場合は固定用バンドの締付ねじが破損する場合があります。締付ねじが破損した固定用バンドは使用しないでください。
限界締め付けトルク：9 N・m {91.8 kgf・cm}
- 固定用バンドはポールに対して垂直に取り付けてください。固定用バンドを傾けて取り付けると、緩みが発生し落下の原因となります。
- 設置時に固定用バンドの強度に影響がある部分には傷が入らないようにご注意ください。
- 滑りやすい塗装やコーティングされたポールに取付ける場合は、回転ずれに注意して取り付けてください。
- 取付完了後、固定用バンドの緩み・ガタつき・回転ずれなどが無いことを確認してください。異常がある場合は増し締めを行ってください。

■設置前にご確認ください

変形した取付金具・損傷した部品を使って本金具を設置すると、落下の危険性があります。設置開始前に本金具および固定用バンドの外観を必ずご確認ください。

■取付ねじの締め付けについて

- カメラを本金具に固定するねじは、しっかりと締め付けてください。
- インパクトドライバーは使用しないでください。ねじの破損の原因となります。
- ねじはまっすぐ締めてください。締めたあとは、目視にて、ガタつきがなく、しっかりと締められていることを確認してください。

■設置場所について <WV-QWL503S-G>

本機器は、耐重塩害仕様として耐食性がありますが、腐食に対して万全ではありません。海水飛沫が直接当たらない場所に設置するなど、設置場所には十分ご配慮ください。特に海岸地域や融雪剤を散布される地域で雨水が当たらない場所へ設置する場合は、付着した塩分を除去するために定期的に水で洗い流すなど清掃をお願いします。沿岸部に設置する場合は、機器の状態を定期的に点検してください。(必要に応じて部品交換などを実施してください。)

■ 本金具を使用しなくなった場合は放置せず、必ず撤去してください。

■ 本金具は以下の2通りの設置方法が可能です。

<壁面>

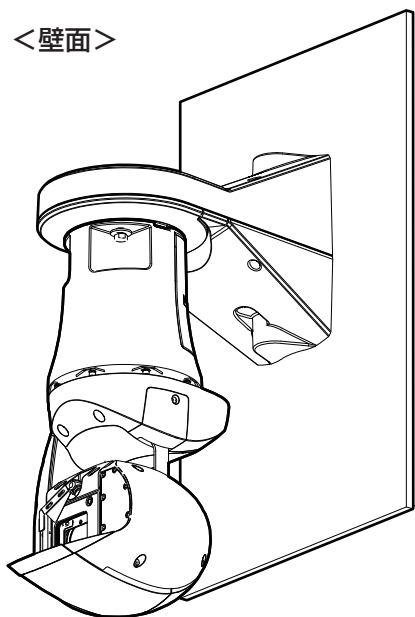

<ポール>

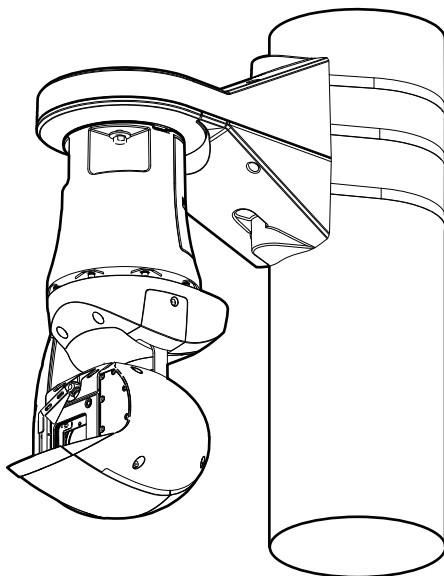

■ 本金具にはWV-X67シリーズ カメラを以下の2方向に取り付けることができます。

<吊り下げ>

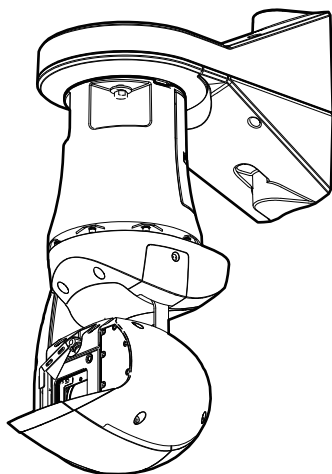

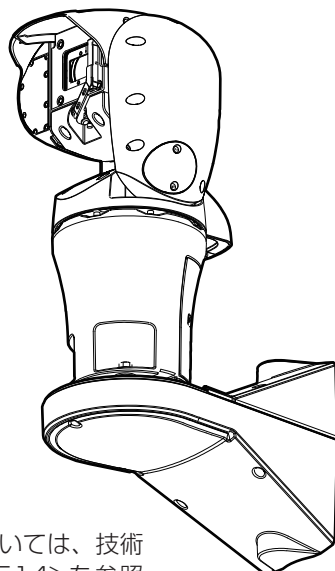

<据え置き>



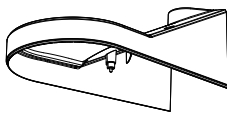
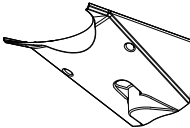
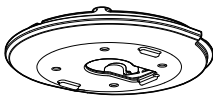
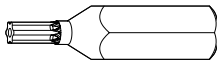
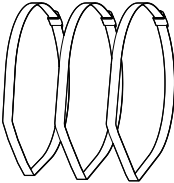
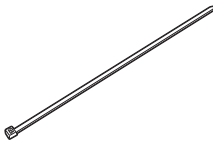
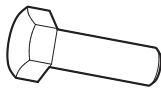

● 設置後のカメラの可動範囲情報については、技術情報ウェブサイト<管理番号：C0514>を参照してください。

付属品をご確認ください

 <p>上カバー x1</p>	 <p>下カバー x1</p>	 <p>アタッチメント金具 x1</p>
 <p>ビット(六角対辺 6.35mm T20) x1</p>	 <p>固定用バンド x3</p>	 <p>補助バンド x1</p>
 <p>固定 ねじ (M8 x 25 mm) x5 (うち 1本は予備)</p>	 <p>スプリング ワッシャー X5 (うち 1個は予備)</p>	 <p>平ワッシャー X5 (うち 1個は予備)</p>

付属品以外に必要なもの

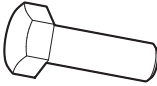
■ 共通 (カメラ付属品)

 <p>アタッチメント 金具取付ねじ (M8 x 25 mm) x5 (うち1本は予備)</p>	 <p>アタッチメント金具用 スプリングワッシャー x5 (うち1個は予備)</p>	 (大) <p>アタッチメント金具用 平ワッシャー x5 (うち1個は予備)</p>
---	---	---

■ 壁面に設置する場合

- 取付ねじまたはアンカー

取付方法	推奨ねじ※1、※4	最低引抜強度※2
設置面に直接取り付ける	M10×45 mm ^{※3} ／4本	823 N {84 kgf}

※1 ねじの種類は取付場所の材質に合わせて選択してください。木ねじおよびくぎは使用しないでください。

※2 ねじ1本あたりに要求される最低引抜強度です。最低引抜強度の考え方については弊社技術情報ウェブサイト<管理番号：C0120>を参照してください。

※3 ねじの長さは厚み20 mm以上の堅牢な設置面に設置する場合の例です。

※4 耐食処理ねじを使用するか、取り付け面にコーキングを行うなど十分に配慮してください。<WV-QWL503S-G>

■ ポールに設置する場合

- トルクドライバー 1本
- 手袋などの防護具 1組



- トルクドライバーは、固定用バンドを締め付けるために必要です。
- 設置作業時は、手袋などの防護具をして作業してください。バンド切断部などで手指を切る原因となります。

各部の名前

上カバー
(付属品)

固定ねじ(4本)
(ワッシャー、スプリングワッシャー装着)
(付属品)

壁取付金具

アタッチメント金具
(付属品)

下カバー
(付属品)

ケーブルキャップ
ケーブル通し穴

接続管ケーブル通し穴
JIS C 8305 (電線管ねじ)のCTG22
または
JIS B 0202 (管用平行ねじ)のG3/4

固定用バンド
(付属品)

設置する

Step1 前準備 (接続管を使用する場合)

■カメラを吊り下げで使用する場合、下カバー(付属品)を加工する。

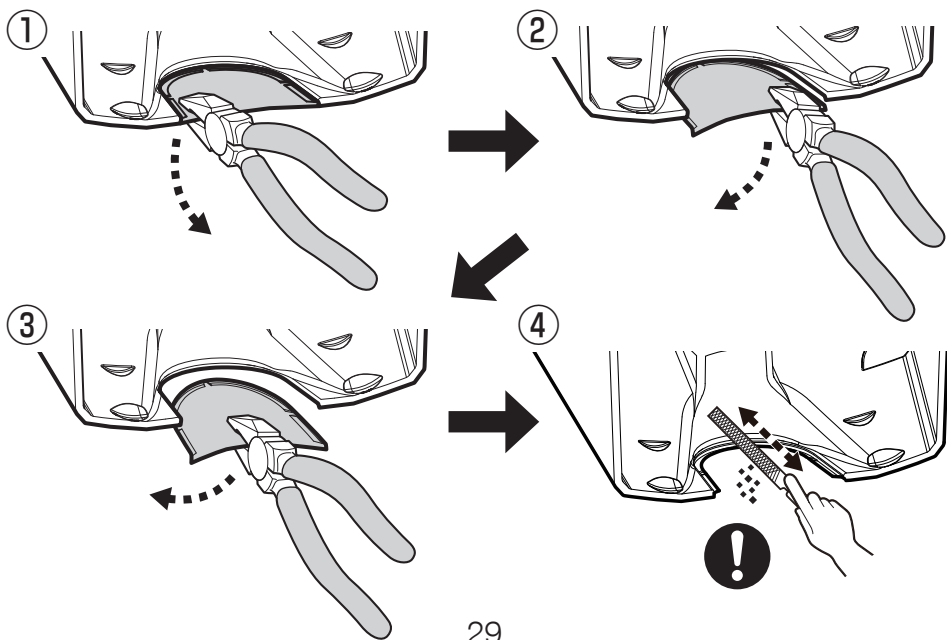
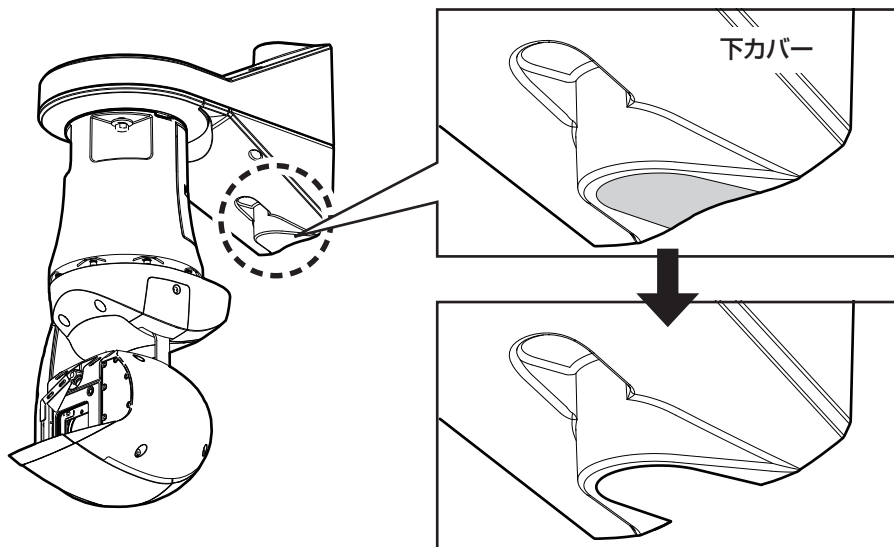

■カメラを据え置きで使用する場合、上カバー（付属品）を加工する。

メモ

- カメラの取り付け向きによって上カバー、下カバーの取り付け位置が変わります。

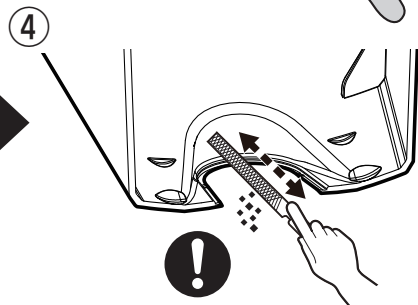
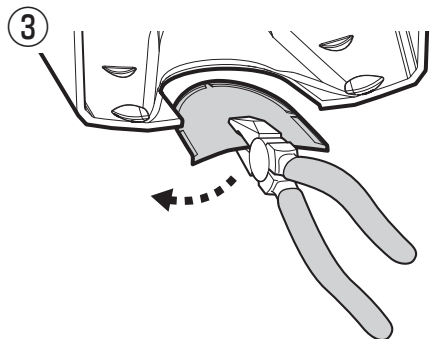
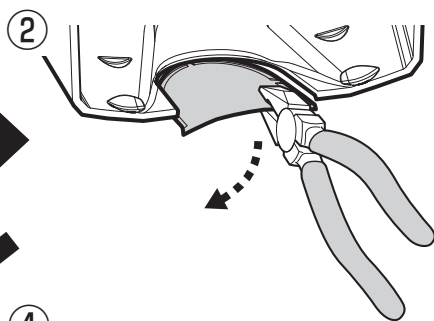
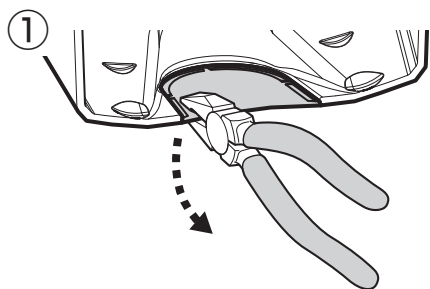
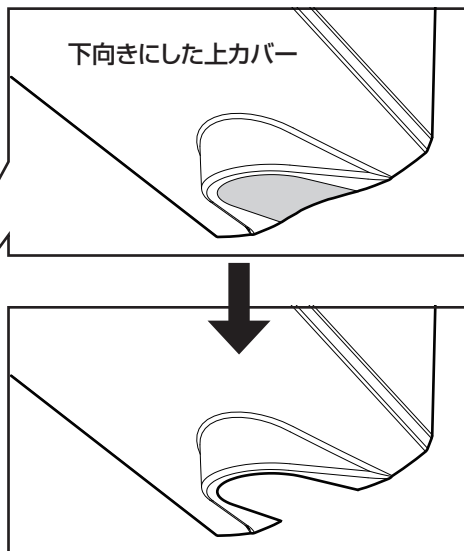
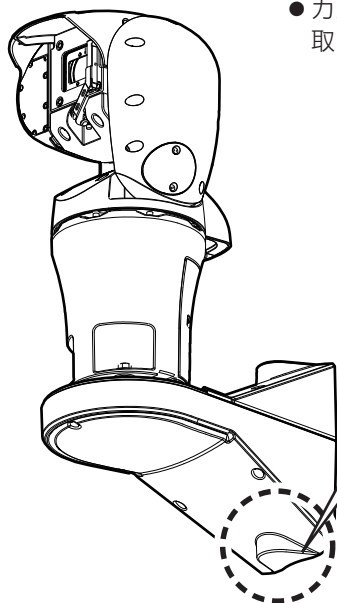

Step 1 前準備 (つづき)

*カメラの梱包箱に含まれる付属品

- アタッチメント金具固定ねじ(4本) (M8 x 25 mm)
- アタッチメント金具用スプリングワッシャー(4個)
- アタッチメント金具用平ワッシャー(4個)

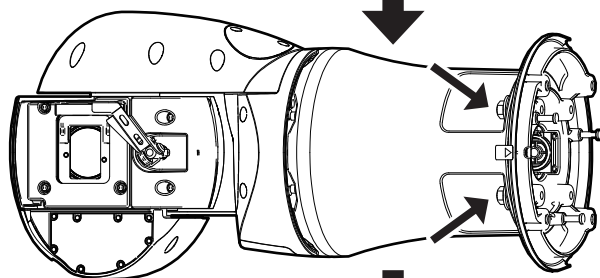
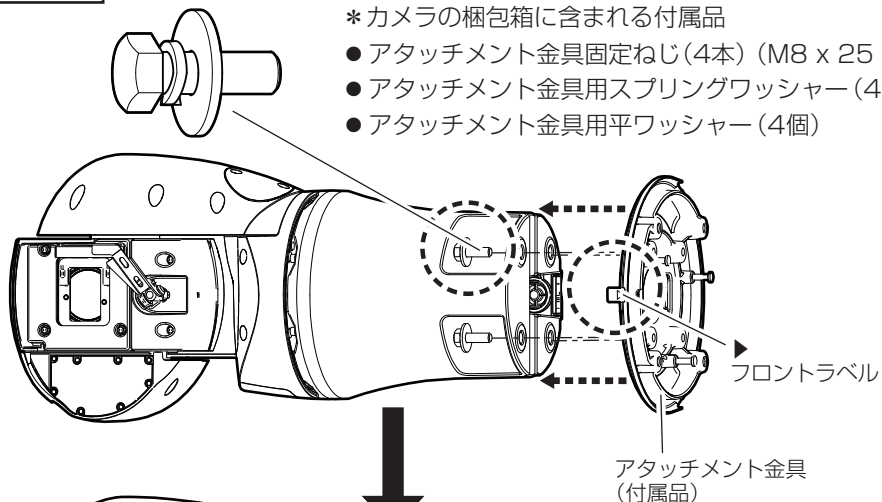

推奨締付トルク：
11 N·m {112.2 kgf·cm}
(4か所)



- カメラを立てて作業するときは、カメラが転倒しないように、十分ご注意ください。

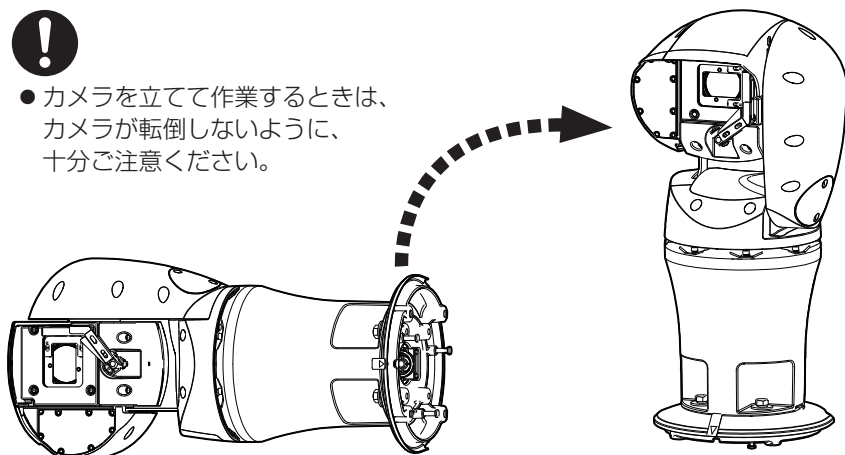

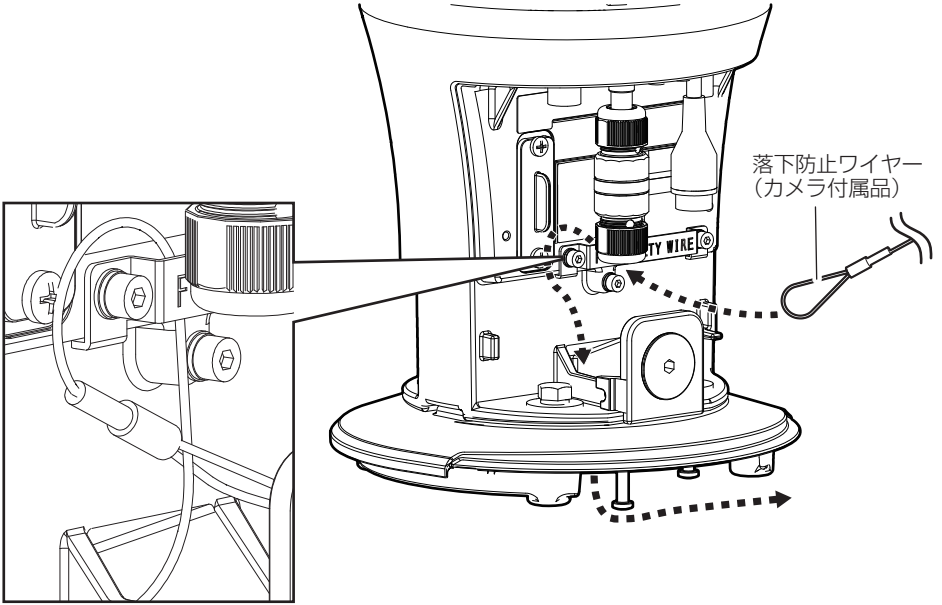

Step2

■後面へ配線する場合

ケーブルキャップ

メモ:

- 接続管を使って下方向へ配線する場合は、ケーブルキャップは、本金具に付けたままでご使用ください。

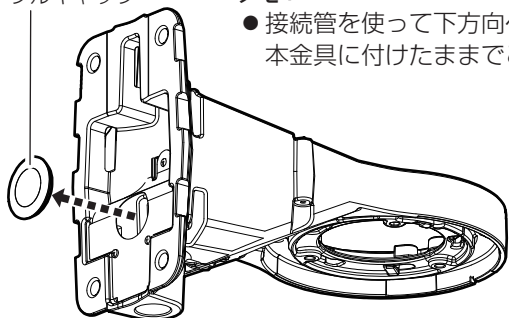

ケーブルキャップの中央部に
カッターで切り込みを入れます。

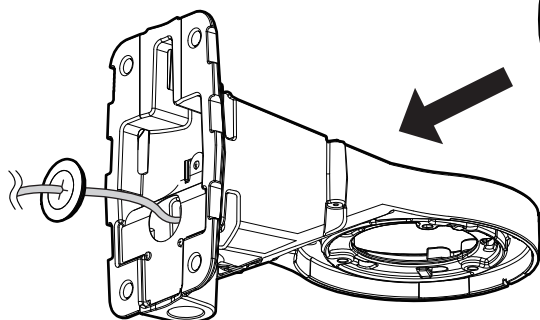
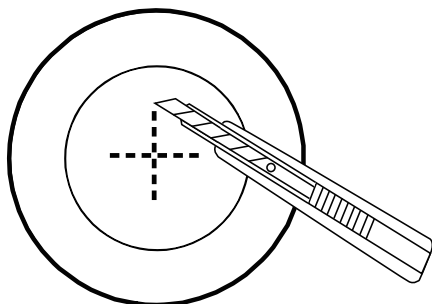

ケーブルキャップの切り込み
部分を、浸水防止のためシー
リングします。

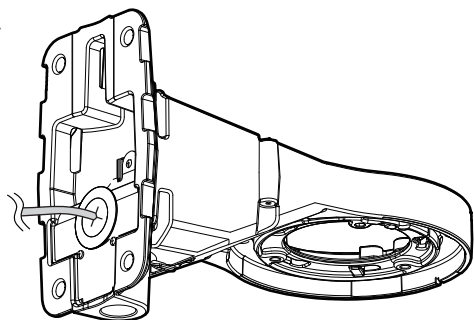
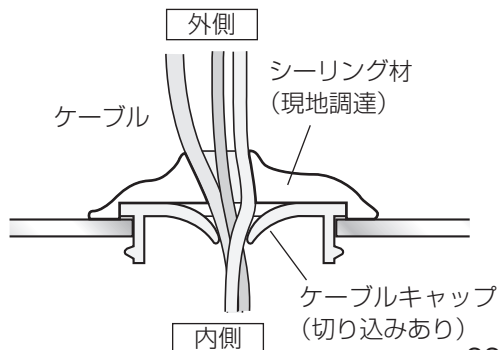

Step2 (つづき)

■壁面に設置する場合

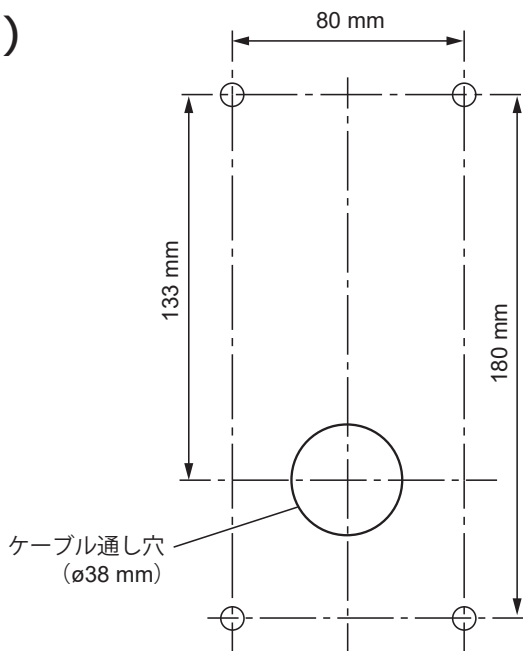

取付ねじまたは
アンカー(4本)
(M10: 現地調達)

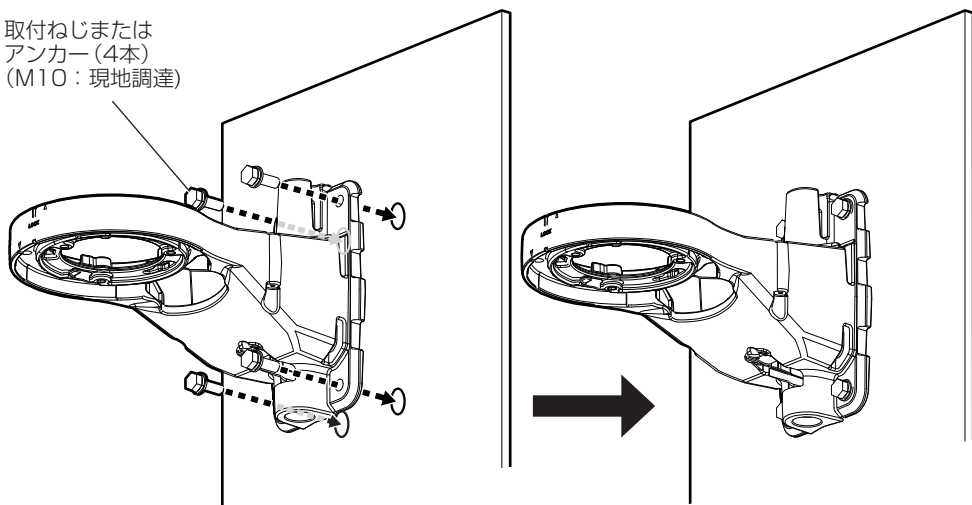

最低引抜強度：
823 N {84 kgf} (1本あたり)

メモ：

- 壁面設置の場合は、付属の固定用バンドは使用しません。

Step2 (つづき)

■ポールに設置する場合

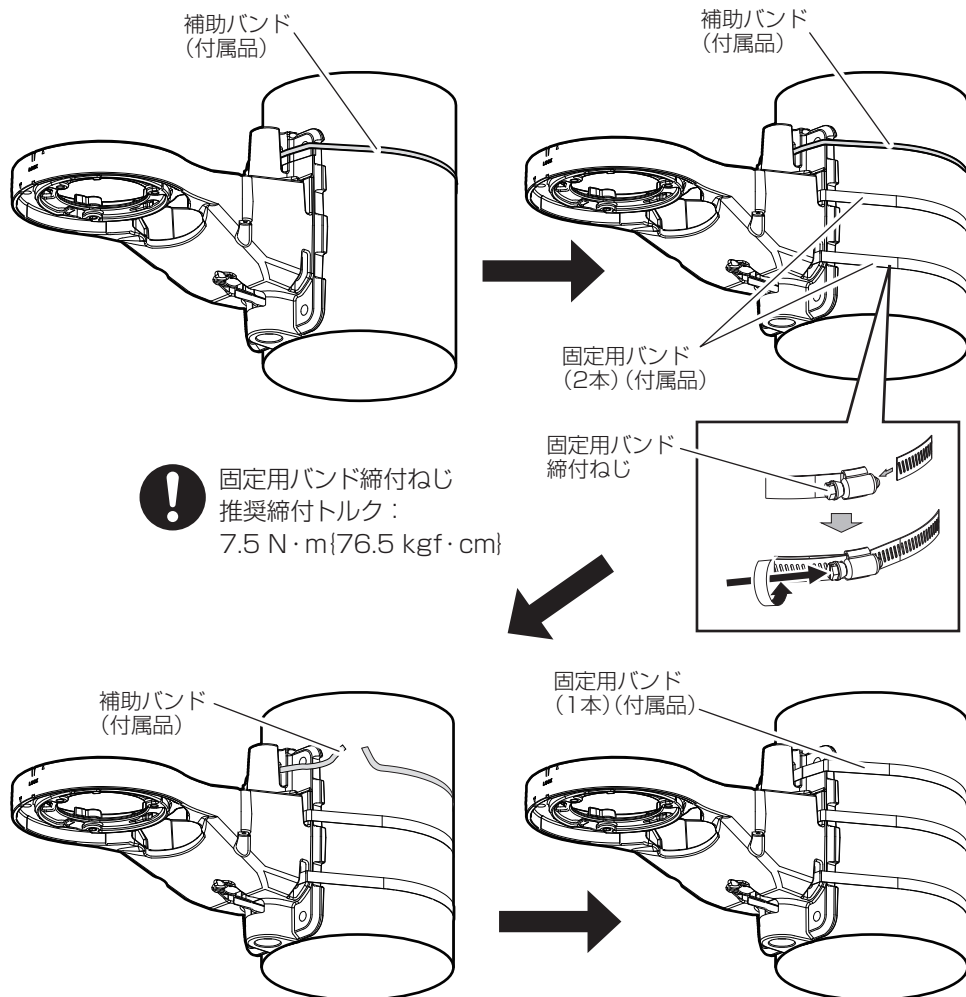

! 固定用バンド締付ねじ
推奨締付トルク：
7.5 N・m(76.5 kgf・cm)

- !**
- 取り付け時、固定用バンド締付ねじ部分がポールに接する位置になるように固定用バンドを回して位置を調整してください。固定用バンド締付ねじが固定バンド通し穴の近くにある場合、ねじを締めることができません。
 - 本金具の固定用バンド通し穴に固定用バンドを通した時、ケーブルが固定用バンドとポールの間に挟まれないように注意してください。
 - 固定用バンドのあまり部分は、工具（現地調達）を使って固定用バンド締付ねじ頭の部分から約30 mm～70 mm残して切断し、怪我をしないように切断部を処理してください。

Step3

*カメラの取付方法は「吊り下げ」「据え置き」の2通りありますが、カメラを取り付ける方向が上下反対になっているだけで作業内容は同じです。ここでは、カメラを吊り下げで使用する場合をイラスト例にして説明します。

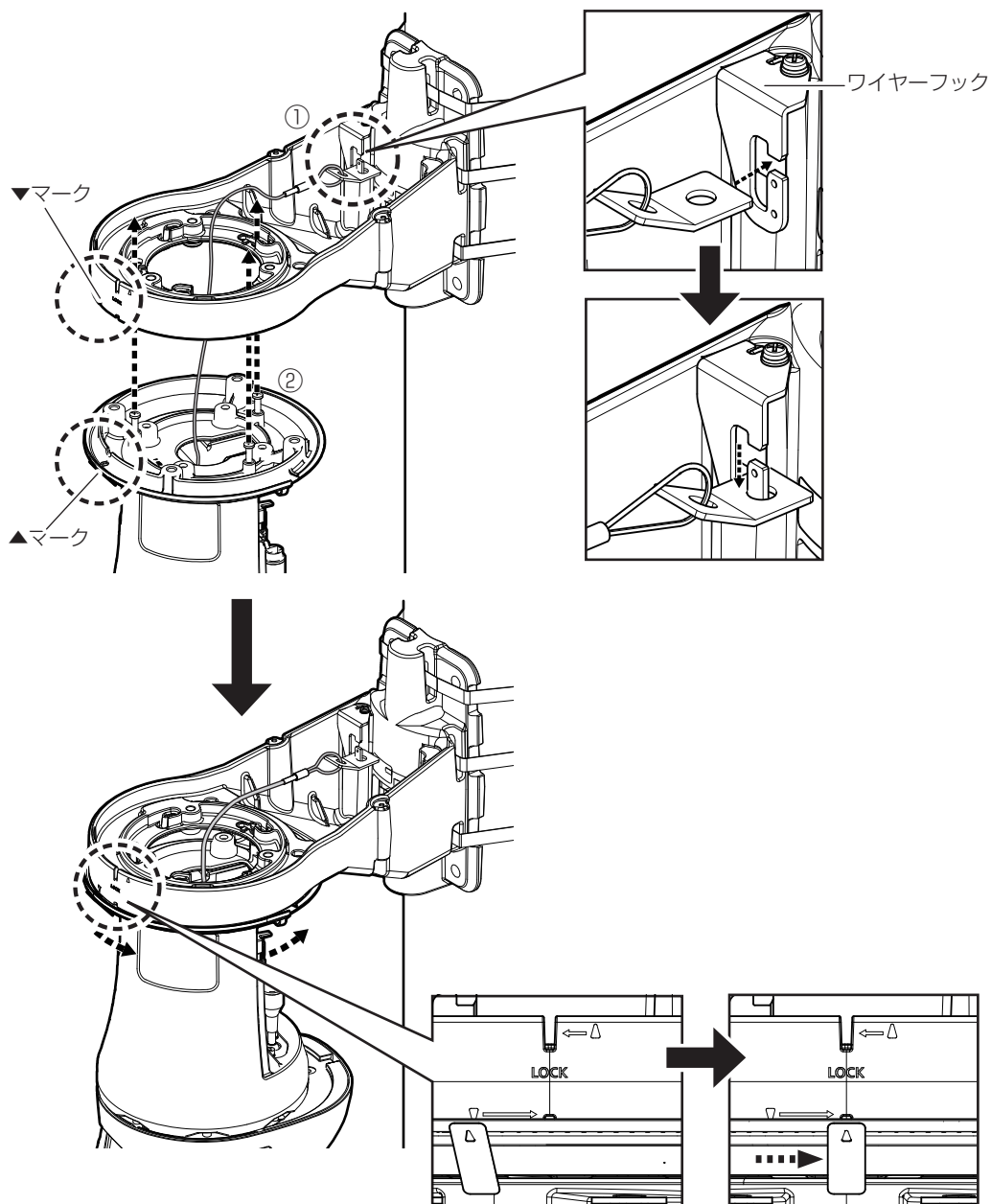

Step3 (つづき)

固定ねじ(4本)(付属品)

- ① 固定ねじ (M8 x 25 mm)
- ② スプリングワッシャー
- ③ 平ワッシャー



推奨締付トルク：
11 N·m {112.2 kgf·cm}
(4か所)

メモ

- カメラを「据え置き」で本機に固定する場合は、固定ねじは本機の下側より固定することになります。
- 配線接続については、カメラの取扱説明書設置編をご参照ください。イラスト上では配線を一部省略しています。
- カメラからの配線は本金具の上部に線処理します。

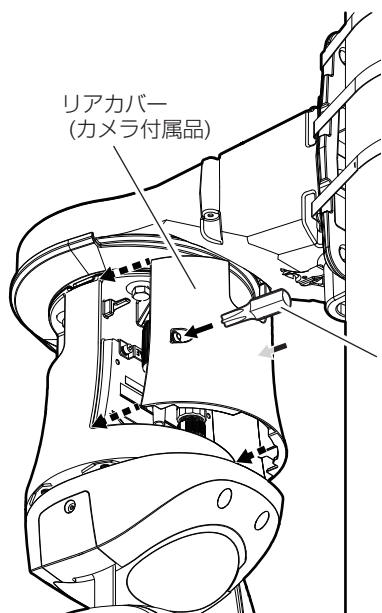
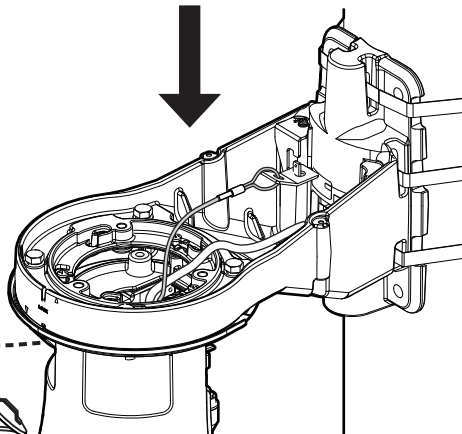
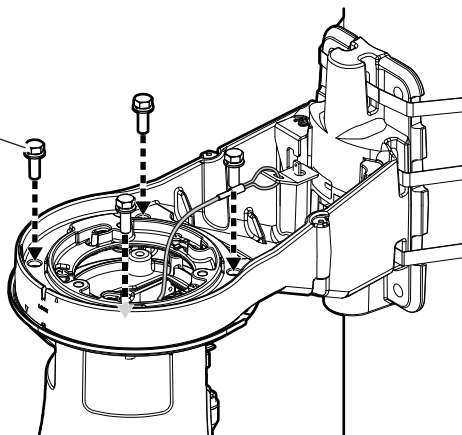

リアカバー
(カメラ付属品)

ビット
(付属品)



推奨締付トルク：
0.8 N·m {8.2 kgf·cm}
(2か所)

Step3 (つづき)

■カメラを据え置きで使用する場合の防水処理

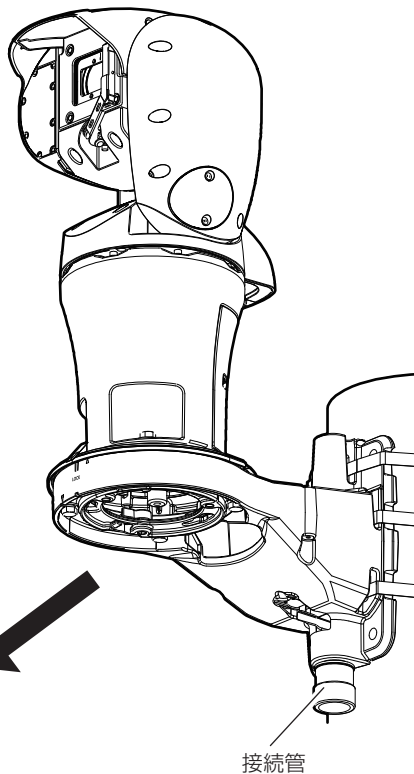
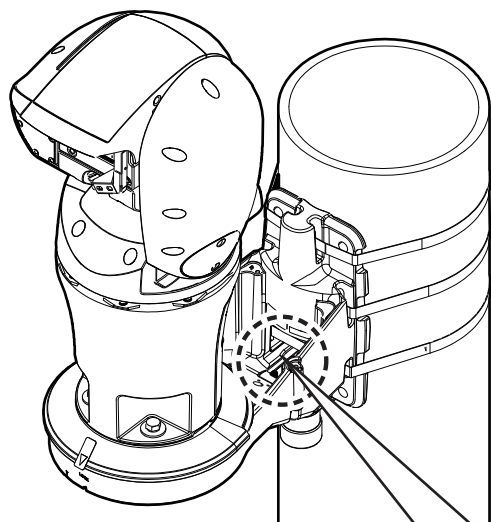

- カメラからケーブルに沿って流れ落ちる水滴が接続管内に流れないように、以下の個所を防水処理してください。

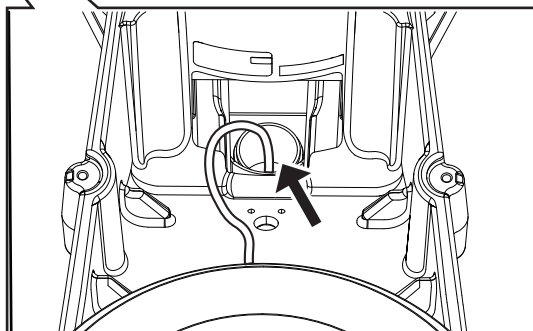

Step4

! 推奨締付トルク：
0.8 N·m
{8.2 kgf·cm}

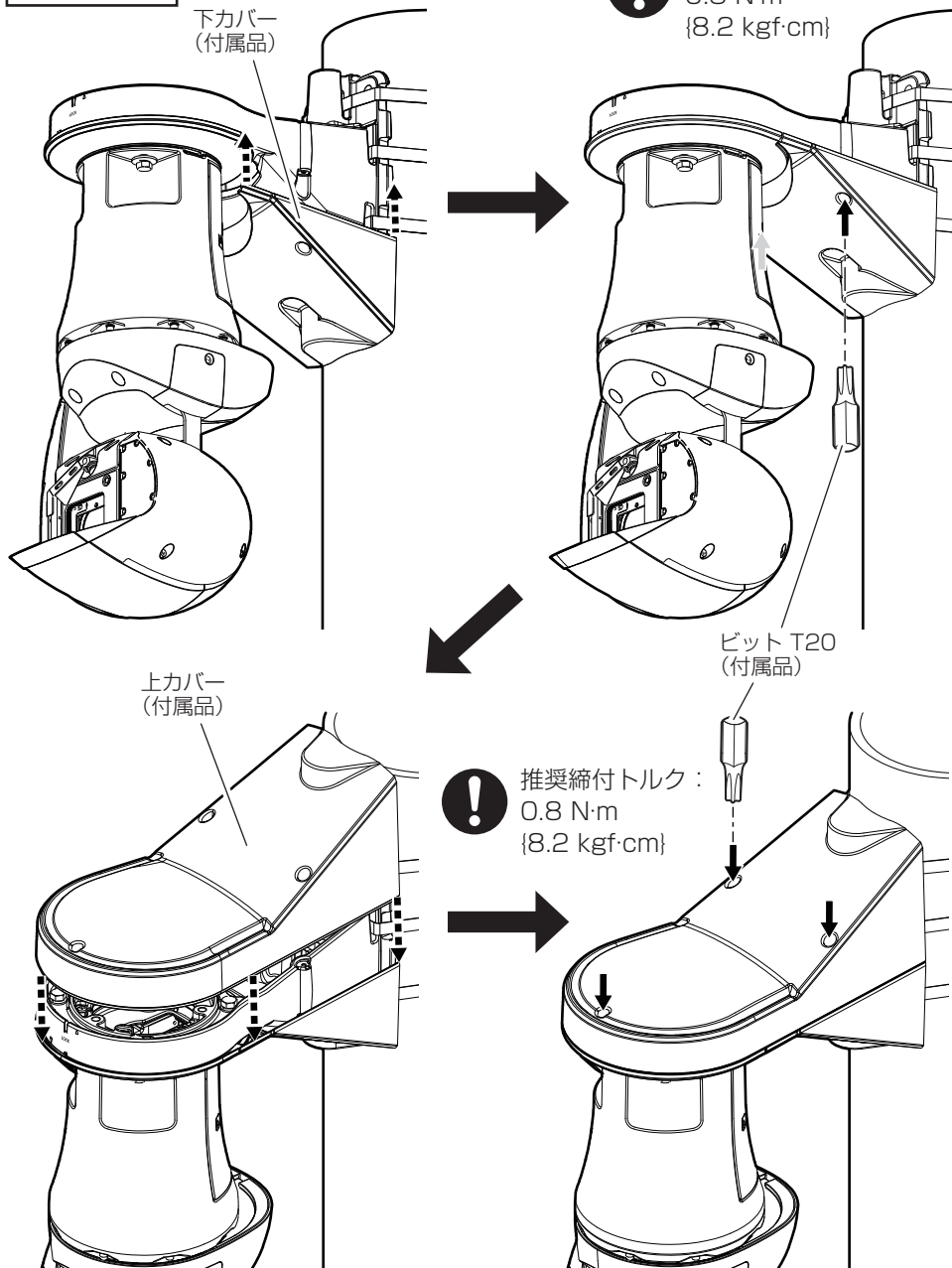

メモ

- カメラを据え置きで使用する場合は、上カバー、下カバーの取り付け位置が反対になります。