



## 従来は設置が難しかった低い天井にも目立たず設置できる コンパクトサイズの光学3.1・10・21倍ズームのPTZネットワークカメラ

コンパクトな筐体でありながら、高度なAIアプリケーション機能の活用や、高性能のPTZ動作を実現することで、お客様の様々な用途やニーズにきめ細やかに対応します。

### 商品特長

- 低い天井や軒下にも設置できるコンパクトな筐体に、高速・高精度・高耐久性のPTZ機構を搭載
  - パン・チルト速度は最大500°/秒 (WV-S65301-Z1 / WV-S65302-Z2)。プリセット移動中のパン・チルト・ズーム・フォーカスの動作を同時に行うことでプリセット時間の極小化を実現。
  - また、高耐久ギアの採用でメンテナンス頻度も軽減。防塵防水規格IP66<sup>\*1</sup>や耐衝撃保護等級IK10<sup>\*2</sup>に対応。
- AI物体検知とテンプレートマッチング<sup>\*3</sup>を組み合わせた、高精度のAI自動追尾を標準搭載
  - 人や車両をAIにより的確に検知することでスムーズな自動追尾を実現。従来必要だったジョイスティック操作の代替として、スムーズに被写体を追尾。
- ONVIF<sup>®</sup> プロファイル (G/M/S/T) に準拠
- 高精度な物体検知・識別とAIアプリケーション<sup>\*4</sup>のインストールにより、様々なソリューションを実現
  - 動体検知、ナンバー認識、マスク非着用検知、顔検知、人物属性識別、車両属性識別、混雑検知等の豊富なAIアプリケーションの中から、最大2つまで同時に使用可能<sup>\*5</sup>。幅広いシーンで活用できます。
- データの改ざんやなりすましを防ぐサイバーセキュリティー性能
  - 第三者機関発行の電子証明書 (Global Sign<sup>®</sup>)<sup>\*6</sup>に加えて、FIPS 140-2 level3<sup>\*7</sup>に認定されたハードウェアを搭載し、データ保護性能を強化。

※1: IP66は、強風でも粉塵が内部に入らない (耐塵)、豪雨でも水が内部に入らない (耐水) 性能を示します。

※2: IK10は、40センチの高さから落ちる5kgの衝撃に耐えられる性能を示します。 ※3: 物体推定位置の画像をテンプレートに登録して照合する従来型の追尾の方式。

※4: AIアプリケーションは別売のオプションです。

※5: 2つのAIアプリケーションとは別に、AI音識別アプリケーションは無償でプリインストール済み。

※6: GlobalSignはGMOグローバルサイン株式会社の登録商標です。

※7: FIPS 140-2は、米国連邦情報処理標準規格 (Federal Information Processing Standards) で暗号化モジュールのセキュリティ要件を定めた規格。

level3は、政府や法執行機関など、高いセキュリティが求められる場所に適したレベル。



WV-S65300-ZY



WV-S65301-Z1



WV-S65302-Z2



< WV-S65300-ZY商品の  
詳細について詳しくはこちら



< WV-S65301-Z1商品の  
詳細について詳しくはこちら



< WV-S65302-Z2商品の  
詳細について詳しくはこちら





■ 寸法図 (単位: mm)

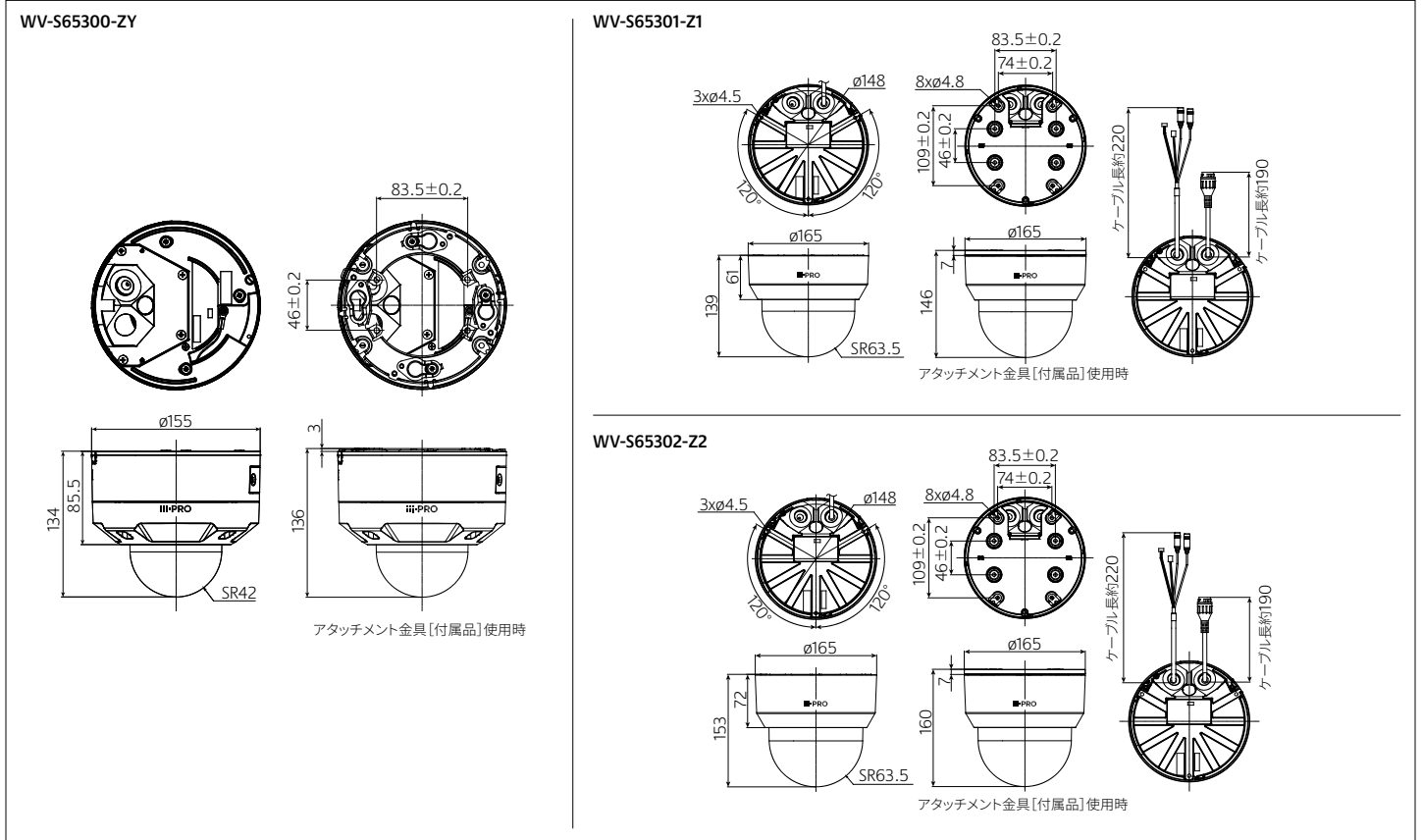

■ WV-S65300-ZY 関連商品 (別売)

<p><b>ベース金具</b> <b>WV-QJB501-WUX</b> (i-PRO ホワイト) オープン価格</p> <p>カメラを天井の表面に直接設置する際の金具です。配線にコンジットを使用する場合や、設置面に配線のためのスペースがない場合に使用します。</p>	<p><b>ベース金具【薄型】</b> <b>WV-QJB504-W</b> (i-PRO ホワイト) オープン価格</p> <p>カメラを天井の表面に直接設置する際の金具です。配線にコンジットを使用する場合や、設置面に配線のためのスペースがない場合に使用します。</p>	<p><b>一体型 カメラ壁取付金具</b> <b>WV-QWL500-WUX</b> (i-PRO ホワイト) オープン価格</p>	<p><b>カメラ取付金具</b> <b>WV-QJB500WUX</b> (i-PRO ホワイト) オープン価格</p> <p>カメラ壁取付金具と、接続管を使って屋外配線するときなどに使用します。</p>	<p><b>カメラ天井直付金具</b> <b>WV-Q105AUX</b> オープン価格</p> <p>二重天井などのねじ強度が弱い場所に、天井裏からのアンカーボルトで支えるためのカメラ用金具です。 ※屋内設置時のみ使用可能</p>	<p><b>カメラ吊り下げ金具 (4点穴)</b> <b>WV-QSR501-WUX</b> (i-PRO ホワイト) オープン価格</p>	
<p><b>カメラ吊り下げ金具 (ISOメネジ)</b> <b>WV-QSR501F-W</b> (i-PRO ホワイト) オープン価格</p> <p>他社製金具 組み合わせ用</p>	<p><b>カメラ吊り下げ金具 (ISOオネジ)</b> <b>WV-QSR501M-W</b> (i-PRO ホワイト) オープン価格</p> <p>他社製金具 組み合わせ用</p>	<p><b>カメラ壁取付金具</b> <b>WV-QWL501WUX</b> (i-PRO ホワイト) オープン価格</p> <p>WV-QSR501-WUXを使ってカメラを壁に取り付けて設置するときに用います。</p>	<p><b>カメラ天井吊り下げ金具</b> <b>WV-QCL501WUX</b> (i-PRO ホワイト) オープン価格</p> <p>WV-QSR501-WUXを使ってカメラを天井から吊り下げて設置するときに用います。</p>	<p><b>パイプ取付金具</b> <b>WV-QAT500WUX</b> (i-PRO ホワイト) オープン価格</p> <p>WV-QSR501-WUXと現地調達した金具との接合部分に使用します。</p>	<p><b>パイプ接続型 カメラ天井吊り下げ金具</b> <b>WV-QCL100-WUX</b> (i-PRO ホワイト) オープン価格</p> <p>高い天井に現地調達のパイプを使って取り付けるときに使用します。 ※屋内設置時のみ使用可能</p>	<p><b>カメラ天井埋込金具</b> <b>WV-QEM502-W</b> (i-PRO ホワイト) オープン価格</p> <p>※屋内設置時のみ使用可能</p>
<p><b>ボール取付金具</b> <b>WV-QPL500WUX</b> (i-PRO ホワイト) オープン価格</p> <p>直径80 mmから200 mmの垂直に立てた丸型ボールに取り付けるときに使用します。</p>	<p><b>コーナー取付金具</b> <b>WV-QCN500WUX</b> (i-PRO ホワイト) オープン価格</p> <p>カメラやカメラ取付金具を建物外壁のコーナー部分に取り付けるときに使用します。</p>	<p><b>クリアドームカバー</b> <b>WV-QDC504C</b> オープン価格</p> <p>※工場出荷時に装着されているドームカバーです。</p>	<p><b>クリアドームカバー</b> <b>WV-CW7CN</b> [アドバンスド親水コート] オープン価格</p>	<p><b>スモークドームカバー</b> <b>WV-CW7SUX</b> <b>WV-CW7SNUX</b> [アドバンスド親水コート] 各オープン価格</p> <p>透過率 約45%</p>	<p><b>マルチケーブル (屋外用)</b> <b>WV-QCA501UX</b> オープン価格</p> <p>屋外用のI/Oケーブルです。 ※マルチケーブルをご使用の場合は接続部分の防水処理が必要になります。</p>	<p><b>LAN延長ケーブル</b> <b>WV-QCA500UX</b> オープン価格</p>

- その他の別売品、ネットワークカメラとオプション品の組み合わせについての最新情報は、i-PROブランドサイト・機器互換 ([https://i-pro.com/products\\_and\\_solutions/ja/surveillance/learning-and-support/knowledge-base/compatibility](https://i-pro.com/products_and_solutions/ja/surveillance/learning-and-support/knowledge-base/compatibility)) <管理番号: C0510>をご覧ください。
- ネットワークカメラに取り付けるアクセサリは、「アクセサリセレクト」 (<https://i-pro.com/selector/accessory/>) で検索できますのでご利用ください。

<p>ベース金具 <b>WV-QJB501-WUX</b> (i-PRO ホワイト) オープン価格</p>  <p>カメラを天井の表面に直接設置する際の金具です。配線にコンジットを使用する場合や、設置面に配線のためのスペースがない場合に使用します。</p>	<p>ベース金具【薄型】 <b>WV-QJB504-W</b> (i-PRO ホワイト) オープン価格</p>  <p>カメラを天井の表面に直接設置する際の金具です。配線にコンジットを使用する場合や、設置面に配線のためのスペースがない場合に使用します。</p>	<p>一体型カメラ壁取付金具 <b>WV-QWL500-WUX</b> (i-PRO ホワイト) オープン価格</p> 	<p>カメラ取付金具 <b>WV-QJB500WUX</b> (i-PRO ホワイト) オープン価格</p>  <p>カメラ壁取付金具と、接続管を使って屋外配線するときなどに使用します。</p>	<p>カメラ天井直付金具 <b>WV-Q105AUX</b> オープン価格</p>  <p>二重天井などのねじ強度が弱い場所に、天井裏からのアンカーボルトで支えるためのカメラ用金具です。 ※屋内設置時のみ使用可能</p>	<p>カメラ吊り下げ金具 (4点穴) <b>WV-QSR501-WUX</b> (i-PRO ホワイト) オープン価格</p> 
<p>カメラ吊り下げ金具 (ISOメネジ) <b>WV-QSR501F-W</b> (i-PRO ホワイト) オープン価格</p>  <p>他社製金具 組み合わせ用</p>	<p>カメラ吊り下げ金具 (ISOオネジ) <b>WV-QSR501M-W</b> (i-PRO ホワイト) オープン価格</p>  <p>他社製金具 組み合わせ用</p>	<p>カメラ壁取付金具 <b>WV-QWL501WUX</b> (i-PRO ホワイト) オープン価格</p>  <p>WV-QSR501-WUXを使ってカメラを壁に取り付けて設置するときに用います。</p>	<p>カメラ天井吊り下げ金具 <b>WV-QCL501WUX</b> (i-PRO ホワイト) オープン価格</p>  <p>WV-QSR501-WUXを使ってカメラを天井から吊り下げて設置するときに用います。</p>	<p>パイプ取付金具 <b>WV-QAT500WUX</b> (i-PRO ホワイト) オープン価格</p>  <p>WV-QSR501-WUXと現地調達した金具との接合部分に使います。</p>	<p>パイプ接続型カメラ天井吊り下げ金具 <b>WV-QCL100-WUX</b> (i-PRO ホワイト) オープン価格</p>  <p>高い天井に現地調達のパイプを使って取り付けるときに使用します。 ※屋内設置時のみ使用可能</p>
<p>WV-S65301-Z1 カメラ天井埋込金具 <b>WV-QEM503-W</b> (i-PRO ホワイト) オープン価格</p>  <p>※屋内設置時のみ使用可能</p>	<p>WV-S65302-Z2 カメラ天井埋込金具 <b>WV-QEM504-W</b> (i-PRO ホワイト) オープン価格</p>  <p>※屋内設置時のみ使用可能</p>	<p>ボール取付金具 <b>WV-QPL500WUX</b> (i-PRO ホワイト) オープン価格</p>  <p>直径80 mmから200 mmの垂面に立てた丸型ボールに取り付けるときに使用します。</p>	<p>コーナー取付金具 <b>WV-QCN500WUX</b> (i-PRO ホワイト) オープン価格</p>  <p>カメラやカメラ取付金具を建物外壁のコーナー部分に取り付けるときに使用します。</p>	<p>クリアドームカバー <b>WV-QDC502C</b> オープン価格</p>  <p>※工場出荷時に装着されているドームカバーです。</p>	<p>スモークドームカバー <b>WV-QDC502G</b> オープン価格</p>  <p>透過率 約45 %</p>

- その他の別売品、ネットワークカメラとオプション品の組み合わせについての最新情報は、i-PROブランドサイト・機器互換 ([https://i-pro.com/products\\_and\\_solutions/ja/surveillance/learning-and-support/knowledge-base/compatibility](https://i-pro.com/products_and_solutions/ja/surveillance/learning-and-support/knowledge-base/compatibility)) <管理番号：C0501>をご覧ください。
- ネットワークカメラに取り付けるアクセサリは、「アクセサリセレクトア」 (<https://i-pro.com/selector/accessory/>) で検索できますのでご利用ください。

■ 共通関連商品 (別売)

<p>ACアダプター <b>WV-PS16UX</b> オープン価格</p>  <p>DC12 V用のACアダプターです。 ※使用の際にマルチケーブル (WV-QCA501UX) が必要です。</p>	<p>PoEカメラ電源ユニット (1 ch) <b>WJ-PU201UX</b> オープン価格</p> 	<p>PoEカメラ電源ユニット <b>WJ-PU104UX</b> <b>WJ-PU108UX</b> <b>WJ-PU116AUX</b> 各オープン価格</p>  <p>写真はWJ-PU116AUX</p>	<p>マイクユニット <b>WV-PM500</b> (i-PRO ホワイト) オープン価格</p>  <p>※使用の際にマルチケーブル (WV-QCA501UX) が必要です。</p>	<p>LTE無線通信ユニット <b>WV-PW510</b> (i-PRO ホワイト) オープン価格</p> 	<p>ネットワークディスクレコーダー <b>WJ-NX510K</b> <b>WJ-NX410K</b> <b>WJ-NX310</b>シリーズ 各オープン価格</p> 	<p>ネットワークディスクレコーダー <b>WJ-NU301</b>シリーズ <b>WJ-NU300</b>シリーズ <b>WJ-NU201</b>シリーズ <b>WJ-NU101</b>シリーズ 各オープン価格</p> 
---	---	--	---	---	---	---

- レコーダー商品について詳しくは ([https://i-pro.com/products\\_and\\_solutions/ja/surveillance/products-list?category=ネットワークディスクレコーダー](https://i-pro.com/products_and_solutions/ja/surveillance/products-list?category=ネットワークディスクレコーダー)) をご覧ください。



RBSSマークは、公益社団法人日本防犯設備協会が優良な防犯機器として認定した機器に表示することができる安心マークです。

■ 免責について

- ・優良防犯機器認定製品は、犯罪抑止等を意図して製作された商品ですが、犯罪の防止・安全を完全に保証するものではありません。万一被害など発生致しましても、当社は責任を負いかねますのでご了承ください。
- ・RBSS認定製品は、RBSS基準の共通機能に全て適合しています。適合する高度機能は、(公社)日本防犯設備協会ホームページでご確認いただけます。  
<https://www.ssaj.or.jp/> → 目録参照

お問い合わせは **i-PROカスタマーコンタクト** [https://i-pro.com/products\\_and\\_solutions/ja/surveillance/contact-us](https://i-pro.com/products_and_solutions/ja/surveillance/contact-us)

**i-PRO株式会社** 〒108-6014 東京都港区港南二丁目15番1号 品川インターシティA棟14階

- 商品の色は印刷物ですので実際の色と若干異なる場合があります。
- 商品の仕様およびデザインは予告なく変更する場合があります。
- 本カタログ掲載商品の価格には、配送・設置調整費、工事費、使用済み商品の引き取り費等は含まれておりません。
- オープン価格の商品は本体希望小売価格を定めていません。
- 実際の商品には、ご使用上の注意を表示しているものがあります。