

No.	Part Name	Material	Process-Remark
1	主基板	ポリエスチルフィルム	印刷
2	アタッチメントアングル	ADC12	塗装
3	複合カメラユニット (WV-SW598)	-	別売商品
4	上部シールド前 (WV-CW960)	ASA樹脂	塗装
5	上部シールド後 (WV-CW960)	ASA樹脂	塗装
6	クロケット	シリコンバー	-
7	アタッチメントプレート	SUS304	研磨
8	シリアルNoラベル	ポリエスチルフィルム	印刷
9	注油穴	ポリエスチルフィルム	印刷
10	製造年月日ラベル	ポリエスチルフィルム	印刷

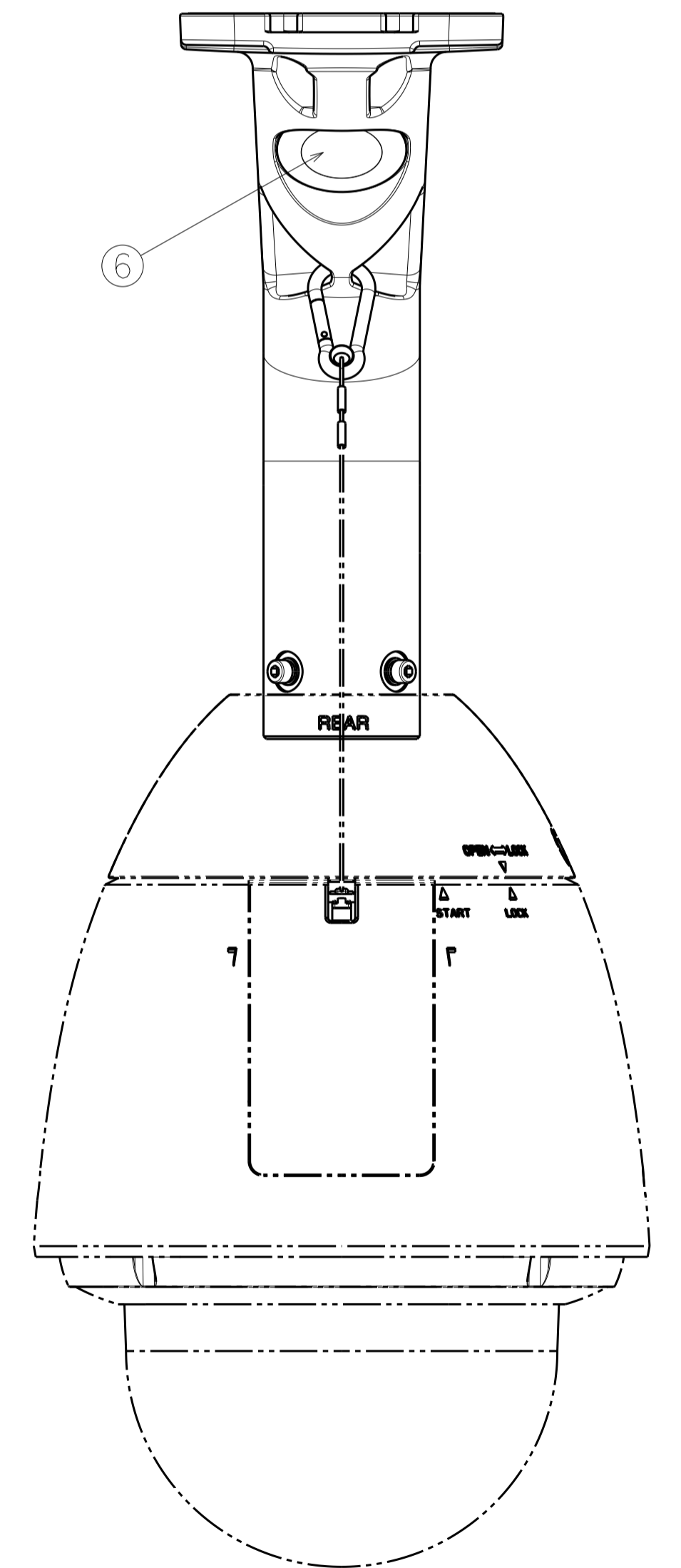
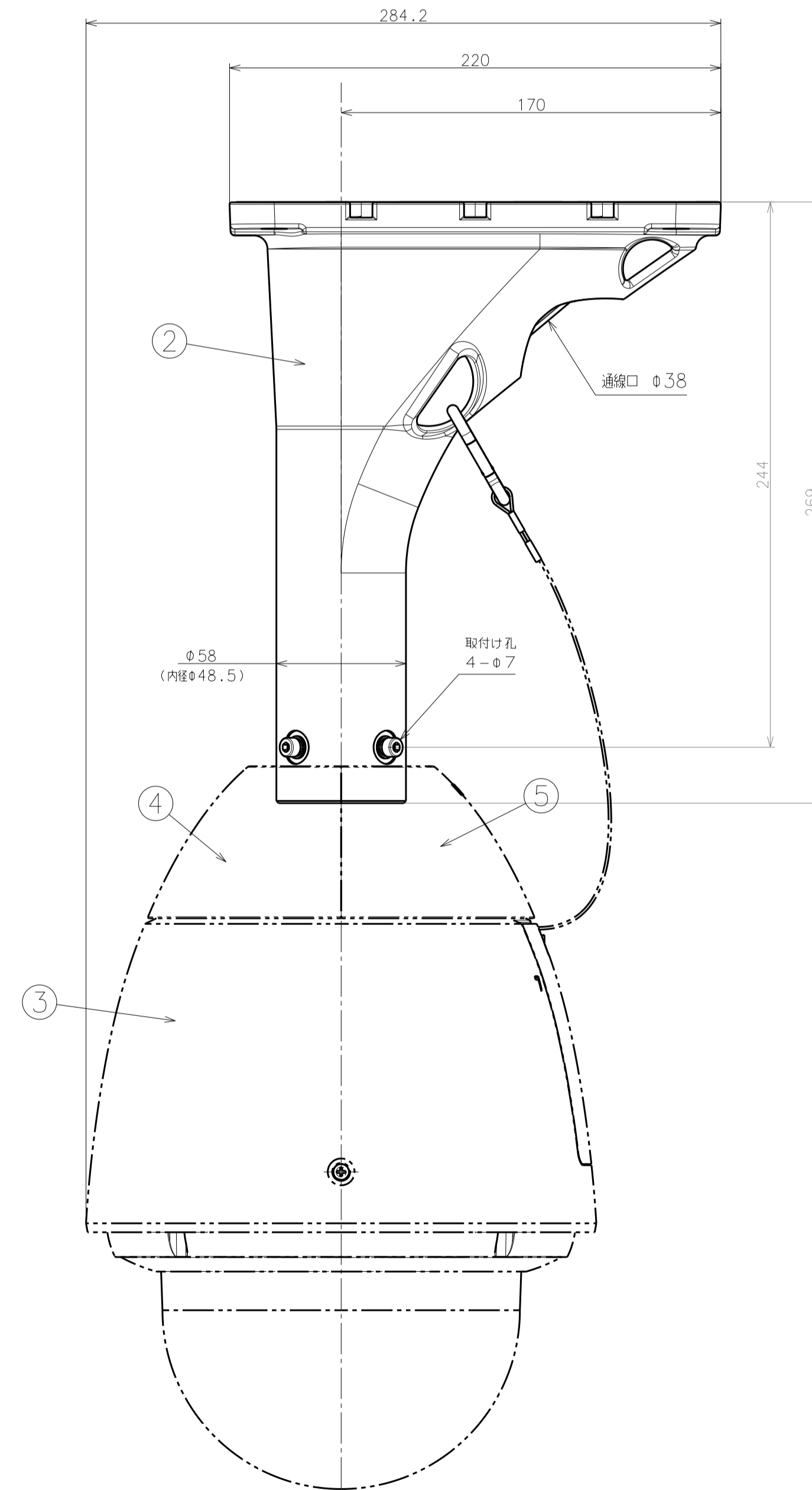
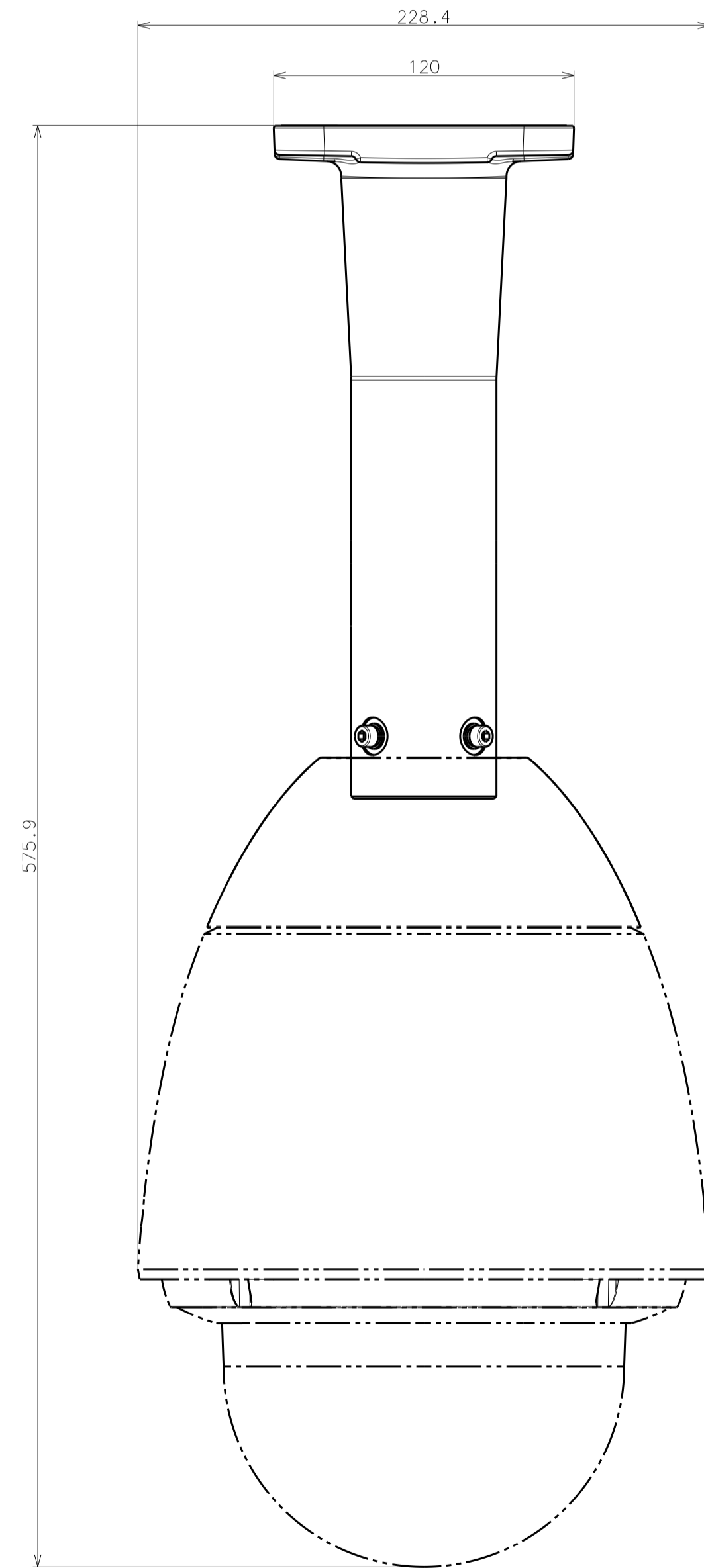
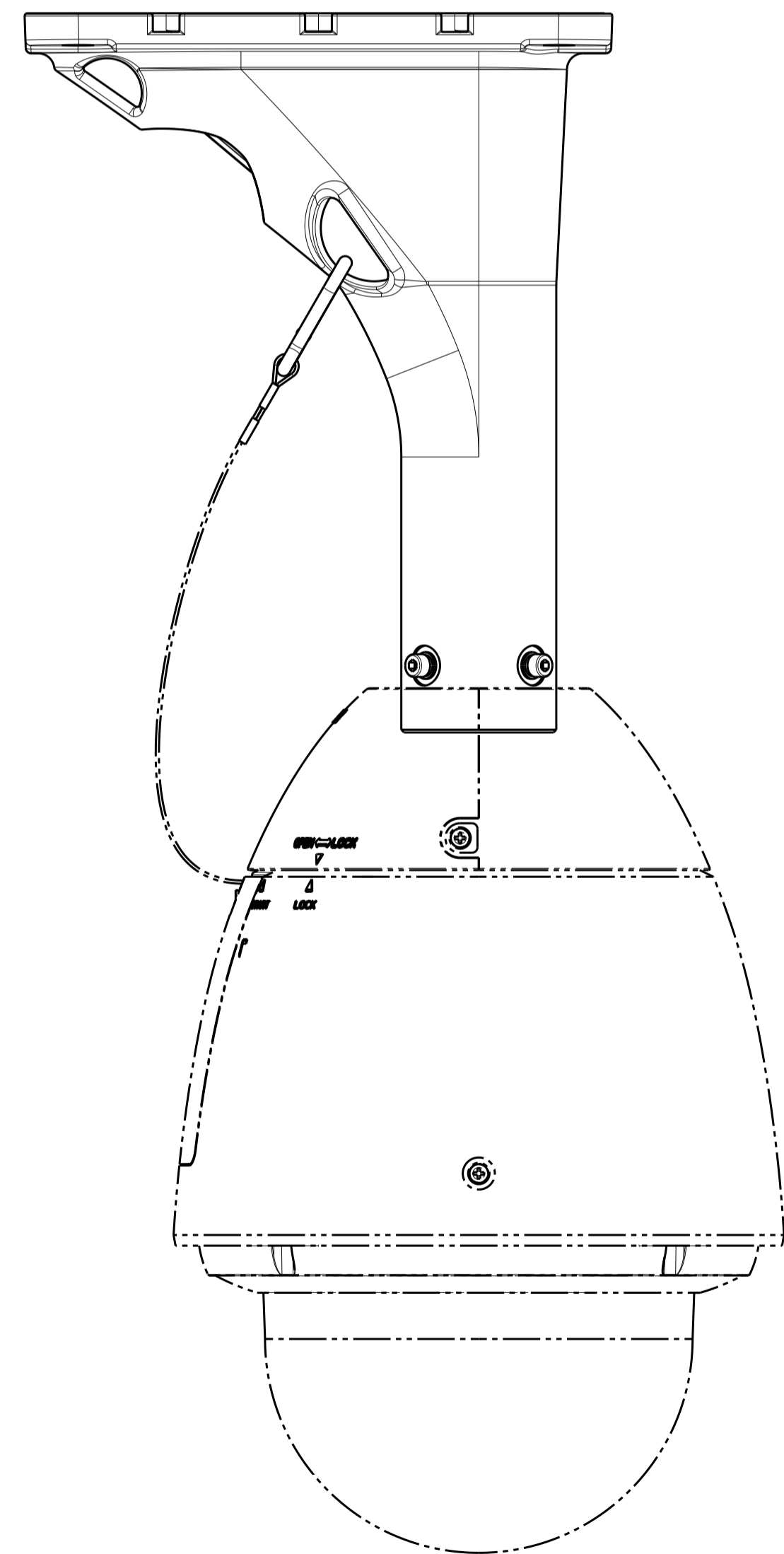

Weight : Approx. 1.9 kg
WV-Q178 (WV-Q178ZYS)