

Panasonic

Guía de instalación

Manual de instrucciones para la instalación incluido

Cámara de red

Nº modelo **WV-S2550L**

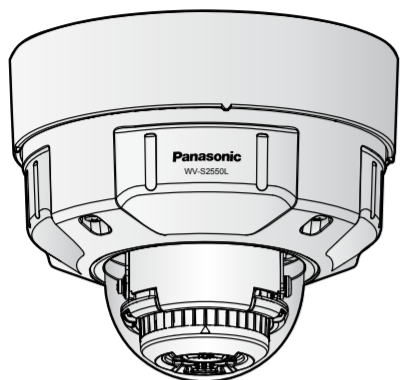

- Antes de conectar o de poner en funcionamiento este aparato, lea atentamente estas instrucciones y guarde este manual para poderlo consultar en el futuro.
- Consulte la "Información importante" incluida en el CD-ROM suministrado para encontrar más información sobre la descripción básica de este producto. Para más información sobre cómo realizar los ajustes y sobre cómo usar la cámara, consulte el Manual de instrucciones en el sitio web de soporte de Panasonic.
- Antes de leer este manual, asegúrese de leer la Información importante.

Panasonic Corporation
http://www.panasonic.com

Panasonic i-PRO Sensing Solutions Co., Ltd.
Fukuoka, Japan

Authorised Representative in EU:



Panasonic Testing Centre
Panasonic Marketing Europe GmbH
Winsbergring 15, 22525 Hamburg, Germany

© Panasonic i-PRO Sensing Solutions Co., Ltd. 2019

N0518-1109

PGQP2660YA

ADVERTENCIA:

- Para evitar lesiones, este aparato debe fijarse con seguridad a la pared/techo de acuerdo con las instrucciones de instalación.
- Solicite todo el trabajo de instalación de este aparato a personal de servicio técnico cualificado o a los instaladores del sistema.
- La instalación debe llevarse a cabo de acuerdo con todas las reglas de instalación aplicables.
- Las conexiones deben cumplir las regulaciones locales sobre electricidad.
- Las baterías (batería o baterías instaladas) no deben exponerse al calor excesivo como el que produce la luz solar, el fuego y otras semejantes.

PRECAUCIÓN:

- Todos los cambios o modificaciones que no estén expresamente aprobados por la parte responsable del cumplimiento establecido pueden ser causa de cancelación de la autoridad del usuario para operar el equipo.
- La cámara de red está solamente preparada para una conexión a una Ethernet o red PoE sin enrutamiento a la planta exterior.

: Símbolo de la corriente continua

Eliminación de Aparatos Viejos y de Pilas y Baterías

Solamente para la Unión Europea y países con sistemas de reciclado



Estos símbolos en los productos, su embalaje o en los documentos que los acompañan significan que los productos eléctricos y electrónicos y pilas y baterías usadas no deben mezclarse con los residuos domésticos.

Para el adecuado tratamiento, recuperación y reciclaje de los productos viejos y pilas y baterías usadas llévelas a los puntos de recogida de acuerdo con su legislación nacional. En España, los usuarios están obligados a entregar las pilas en los correspondientes puntos de recogida. En cualquier caso, la entrega por los usuarios será sin coste alguno para éstos. El coste de la gestión medioambiental de los residuos de pilas, acumuladores y baterías está incluido en el precio de venta. Si los elimina correctamente ayudará a preservar valiosos recursos y evitará potenciales efectos negativos sobre la salud de las personas y sobre el medio ambiente. Para más información sobre la recogida u reciclaje, por favor contacte con su ayuntamiento. Puede haber sanciones por una incorrecta eliminación de este residuo, de acuerdo con la legislación nacional.



Nota para el símbolo de pilas y baterías (símbolo debajo)

Este símbolo puede usarse en combinación con el símbolo químico. En este caso, cumple con los requisitos de la Directiva del producto químico indicado.

Instrucciones importantes de seguridad

- Lea este manual de instrucciones.
- Guarde este manual de instrucciones.
- Observe todas las advertencias.
- Siga todas las instrucciones.
- No bloquee ninguna de las aberturas de ventilación. Instálelo de acuerdo con las instrucciones del fabricante.
- No lo instale cerca de fuentes de calor como puedan ser radiadores, calefactores, estufas u otros aparatos (incluyendo amplificadores) que produzcan calor.
- Utilice sólo los accionadores/accesorios especificados por el fabricante.
- Empléelo sólo en el carrito, soporte, trípode, ménsula o mesa especificados por el fabricante, o vendidos con el aparato. Cuando se emplee un carrito, tenga cuidado cuando mueva la combinación del carrito con el aparato para evitar heridas debidas a caídas del aparato.



- Desenchufe el aparato durante tormentas con rayos o cuando se proponga dejarlo sin utilizar durante periodos prolongados de tiempo.
- Solicite todo tipo de servicio a personal de servicio cualificado. Será necesario realizar el servicio técnico cuando se haya dañado de algún modo el aparato, como cuando se haya dañado el cable o la clavija de alimentación, se haya derramado algún líquido o se hayan introducido objetos en el interior del aparato, se haya expuesto el aparato a la lluvia o a la humedad, cuando no funcione con normalidad, o cuando se haya caído al suelo.

Solución de problemas

Antes de solicitar el servicio, consulte "Solución de problemas" de la "Información importante" en el CD-ROM y el Manual de instrucciones en el sitio web de soporte de Panasonic. A continuación, confirme el problema.

Software de código abierto

- Este producto contiene software de código abierto con licencia de GPL (Licencia Pública General de GNU), de LGPL (Licencia Pública General Reducida de GNU), etc.
- Los clientes pueden duplicar, distribuir y modificar el código fuente del software con licencia de GPL y/o LGPL.
- Consulte el archivo "readme.txt" (léame) del CD-ROM suministrado para encontrar más información sobre las licencias del software de código abierto y el código fuente.
- Tenga presente que Panasonic no responderá a ninguna consulta relacionada con el contenido del código fuente.

Atención:

- CUANDO EL EQUIPO SE CONECTE A UNA FUENTE DE ALIMENTACIÓN DE 12 V CC DEBERÁ INCORPORARSE UN DISPOSITIVO DE DESCONEJÓN DE FÁCIL ACCESO.
- CONECTAR SÓLO UNA TOMA DE ALIMENTACIÓN DE 12 V CC DE CLASE 2 (UL 1310/CSA 223) O UNA TOMA DE ALIMENTACIÓN LIMITADA (IEC/EN/UL/CSA 60950-1).

Preparativos

Prepare las piezas necesarias para el tipo de instalación deseado antes de comenzar la instalación. A continuación se indican los requisitos para los distintos métodos de instalación.

IMPORTANTE:

- Prepare 4 tornillos (M4) para fijar la placa de fijación (accesorio) o la ménsula de la base (accesorio) al techo o a la pared.
- La capacidad de tiro mínima necesaria para un solo tornillo o perno de anclaje es de 196 N o más cuando se efectúa el montaje siguiendo el método de instalación [Tipo 1], [Tipo 2] o [Tipo 3] descrito en la tabla de la derecha.
- Seleccione unos tornillos que sean adecuados para el material del lugar donde se proponga montar la cámara. En este caso, no deberán emplearse tornillos ni clavos para madera.
- Si el lugar de montaje es demasiado débil, como el de planchas de yeso, para soportar todo el peso, deberá reforzarse suficientemente el lugar.
- Este producto sólo puede ser instalado en interiores cuando se utiliza la WV-Q105A o la WV-Q169A para instalarlo en el techo.

Instalación

Los trabajos de instalación se explican en 5 pasos.



• Desmonte la cámara siguiendo los procedimientos de instalación en el orden inverso.

Paso 1 Fijación de las ménsulas

* Hay 3 métodos para instalar la cámara en el techo o en la pared.

[Común]

Nota:

- Fije la placa de fijación (accesorio) de modo que la marca (PGYE1054) quede encarada hacia el techo o pared donde deba instalarse.

[Tipo 1] Monte la cámara en una caja de empalmes de dos grupos empleando la placa de fijación (accesorio).

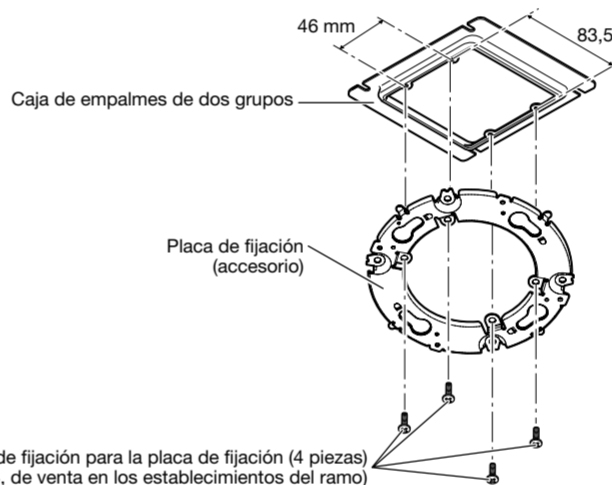

[Tipo 2] Monte la cámara directamente en el techo o pared empleando la placa de fijación (accesorio).

Alinee la dirección de FRONT de la plantilla A (accesorio) con la dirección deseada y perforo cuatro orificios para instalar la placa de fijación y un orificio de 25,4 mm de diámetro para pasar a través los cables. A continuación, coloque la placa de fijación en la pared o techo. La dirección de la marca "FRONT" de la cámara (vea la figura en [4] de "Paso 3 Monte la cámara") debe quedar encarada a la dirección deseada de la cámara.

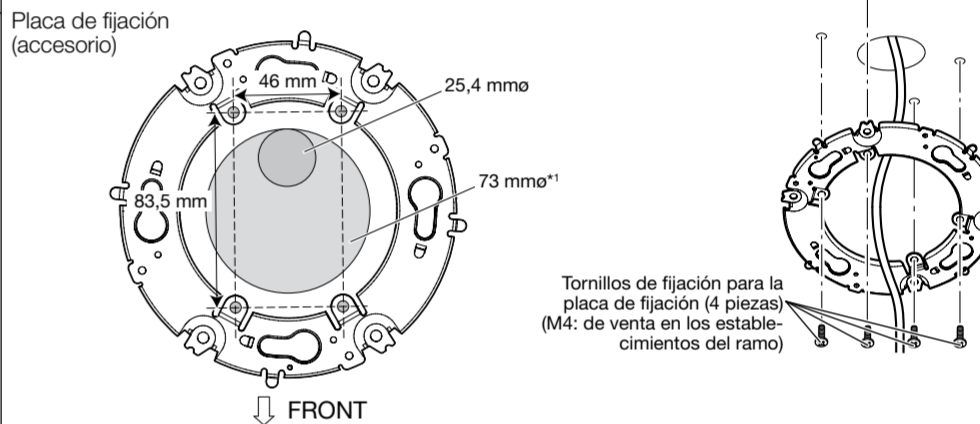

*1 Si todavía no ha determinado la dirección de montaje de la cámara o si desea cambiar la dirección de la cámara después de haberla instalado. Si desea poder cambiar la dirección de la cámara, tendrá que perforar un orificio de 73 mm de diámetro en el centro. De este modo, podrá ajustar la dirección de montaje de la cámara en incrementos de 90°.

[Tipo 3] Monte la cámara en el techo o pared empleando la ménsula de la base (accesorio).

1 Perfore los orificios para los tornillos para la fijación la ménsula de la base y los orificios para el cableado empleando la plantilla B (accesorio).

La ménsula de la base puede fijarse en cualquiera de las siguientes 6 posiciones de tornillos de acuerdo con el estado del techo o pared. Haga coincidir el orificio usado para instalar la cámara con cualquiera de las posiciones A a F.

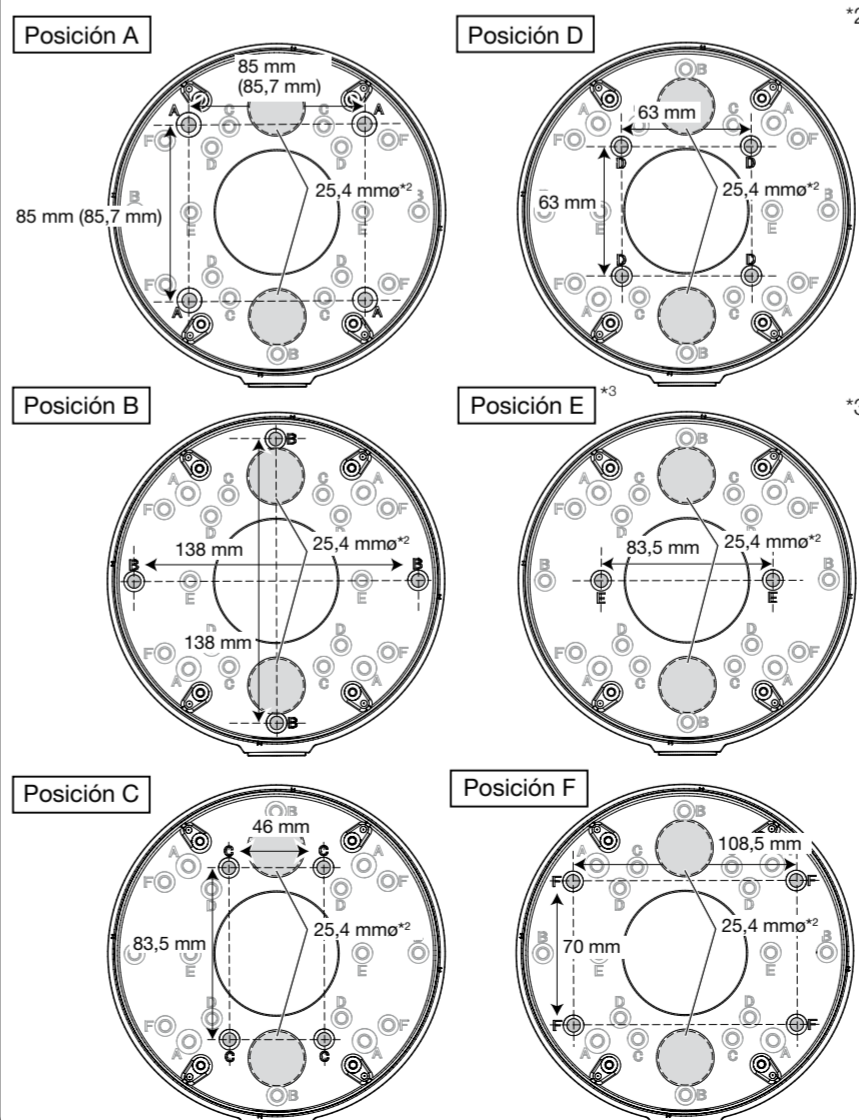

*2 Para instalar la ménsula de la base, seleccione cualquiera de los dos orificios de cableado de la plantilla B (accesorio). Después de haber montado la placa de fijación, podrá ajustar la dirección de montaje de la cámara en incrementos de 90°.

*3 Cuando fije la ménsula de la base a una caja de empalmes de un grupo en la Posición E, fije la ménsula de la base con 2 tornillos (M4, de venta en los establecimientos del ramo).

2 Cuando emplee el conducto del techo o pared para el cableado, extraiga la tapa de la rosca hembra para el conducto empleando una llave hexagonal (ISO 2936, de anchura entre aristas de S=5 mm).

La rosca hembra para los conductos cumple las normas ANSI NPSM (para roscas de tubo paralelas) de 3/4" ISO 228-1 (para roscas de tubo paralelas) de G3/4.

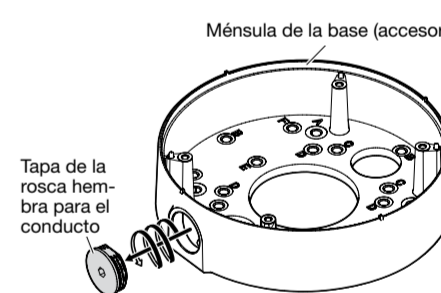

3 Monte la ménsula de la base y la placa de fijación.

<Cuando emplee el conducto en el techo o la pared para el cableado>

<Cuando perfore un orificio en el techo o la pared para el cableado>

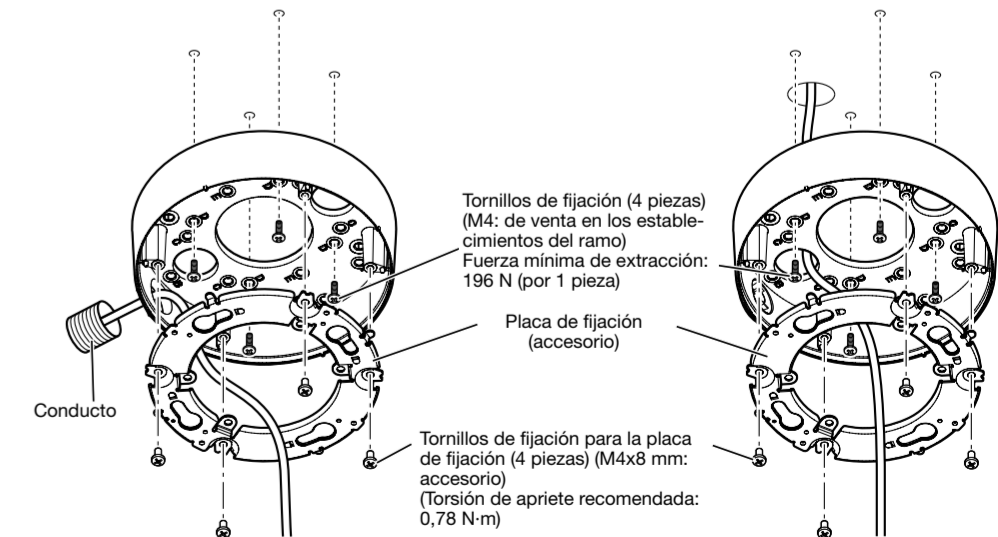

IMPORTANTE:

- Si se efectúa el cableado al aire libre, emplee sin falta conductos y pase los cables por dentro de los tubos para protegerlos contra la luz directa del sol.
- El trabajo de instalación deberá efectuarse de modo que la estructura no permita la exposición al agua por los conductos que se han acoplado.

Paso 2 Para hacer las conexiones

■ Consulte la "Información importante" del CD-ROM suministrado para encontrar los detalles sobre cada cable.

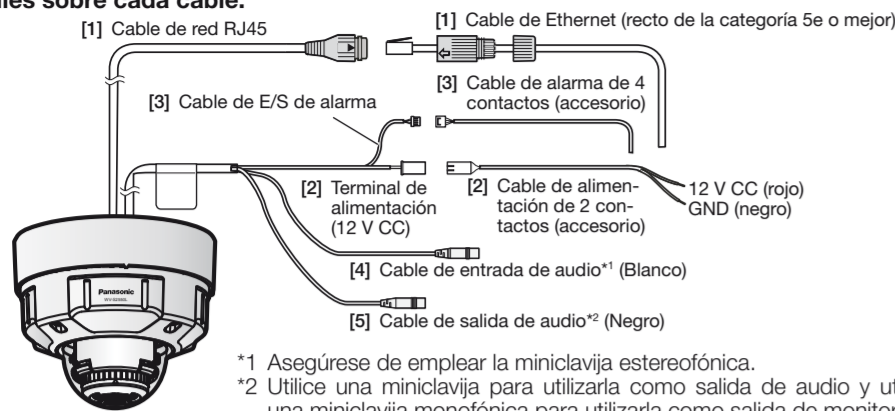

*1 Asegúrese de emplear la miniclavija estereofónica.
*2 Utilice una miniclavija para utilizarla como salida de audio y utilice una miniclavija monofónica para utilizarla como salida de monitor.

IMPORTANTE:

- Desconecte la fuente de alimentación de cada sistema (concentrador PoE o dispositivo para la alimentación de la cámara) antes de efectuar las conexiones.
- La alimentación de 12 V CC debe estar aislada de la alimentación de CA de la red eléctrica comercial.

[1] Conecte un cable de Ethernet (recto, de la categoría 5e o mejor) al cable de red RJ45.
* La longitud máxima del cable es de 100 m.

- Pase primero cable de Ethernet por la tapa del conector impermeable RJ45 (accesorio) y luego por la cubierta de conectores impermeable RJ45 (accesorio). Luego, utilice una herramienta especializada (de venta en los establecimientos del ramo) para engarzar el conector RJ45 (de venta en los establecimientos del ramo) al extremo del cable de Ethernet.
- Tenga cuidado de que no se caigan las partes de goma del interior de la cubierta de conectores RJ45 impermeable.
- Inserte la clavija RJ45 en la toma impermeable RJ45 conectada a la cámara.
- Conecte la cubierta de conectores RJ45 impermeable a la toma impermeable RJ45 y gire entonces la cubierta de conectores RJ45 impermeable hasta que se alineen las marcas "←→".
- Conecte la tapa del conector impermeable RJ45 a la cubierta de conectores RJ45 impermeable y gire la tapa del conector impermeable RJ45 hasta que no haya huelgo entre la tapa y la cubierta de conectores RJ45 impermeable.

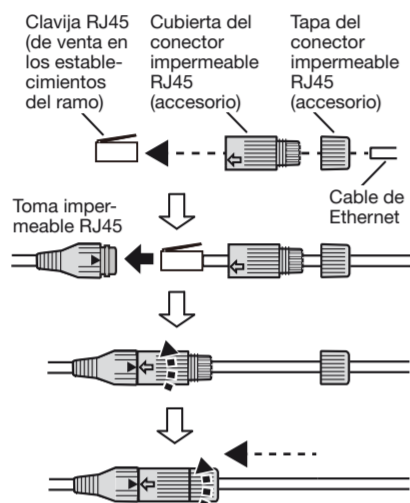

IMPORTANTE:

- Si el procedimiento para la parte del conector impermeable RJ45 (accesorio) no se sigue correctamente, la impermeabilización puede verse comprometida. No instale la cámara cuando el conector impermeable RJ45 esté expuesto a la lluvia o la humedad constante.
- Las dimensiones externas del cable de Ethernet son de 5 mm a 6,5 mm de diámetro.

Paso 3 Monte la cámara

[1] Alinee la marca OPEN del lado de la cámara con la parte saliente de la ménsula de la base, inserte 2 tornillos de montaje del accesorio en la placa de fijación y gire la cámara unos 15°. La marca LOCK se moverá a la parte saliente de la ménsula de la base y la cámara quedará provisionalmente fijada. (Cuando fije directamente la placa de fijación al techo o pared, alinee la marca OPEN con el clavo de la placa de fijación).

IMPORTANTE:

- Para la instalación en pared, instale la cámara con la abertura de ventilación en posición lateral o descendente. En la posición cara arriba, la abertura de ventilación no funciona bien, puesto que se acumula agua en la superficie.

[2] Afloje los 4 tornillos de fijación del alojamiento empleando la broca (accesorio) y extraiga el alojamiento de la cámara.

IMPORTANTE:

- El alojamiento está fijado al cuerpo de la cámara con el cable auxiliar instalado, por lo que no deberá quitarlo.

[3] Fije la cámara apretando el tornillo de fijación de la cámara (rojo).

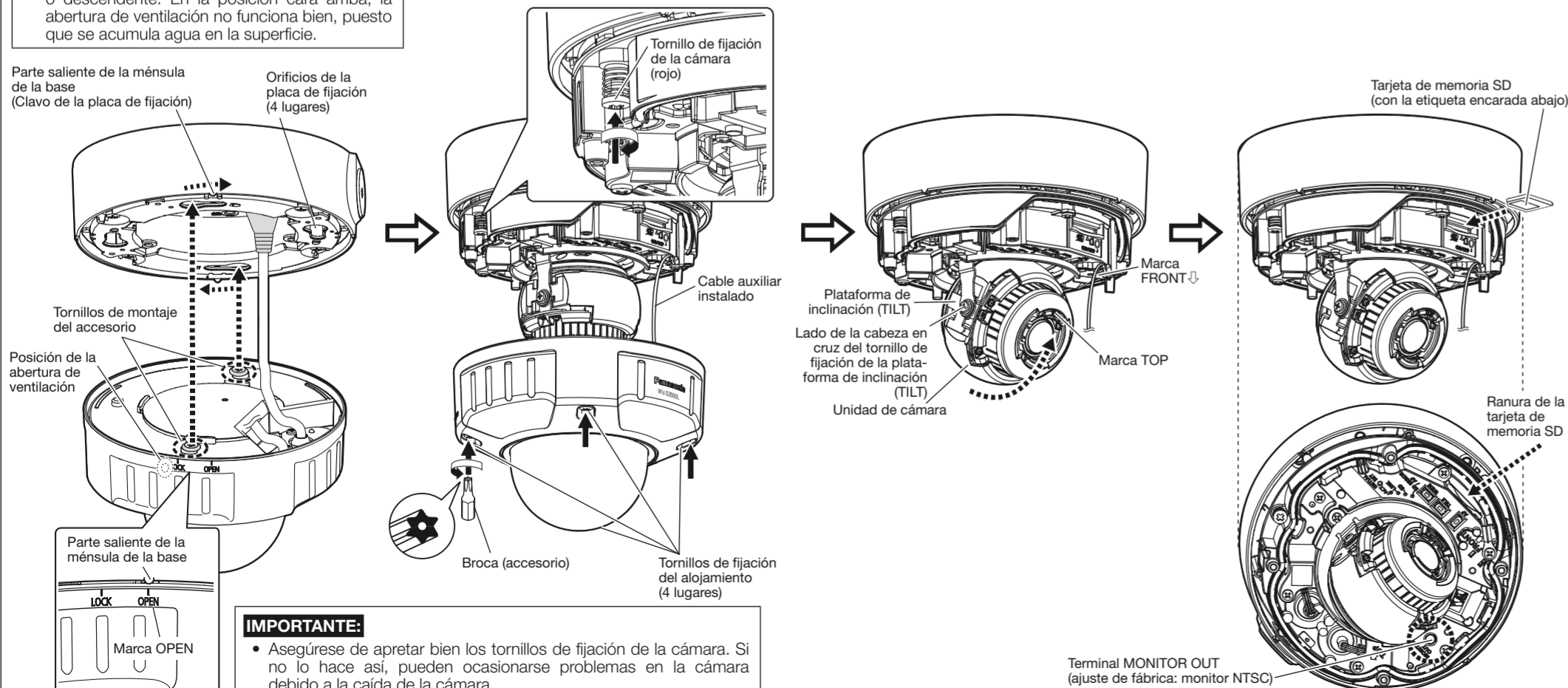

IMPORTANTE:

- Asegúrese de apretar bien los tornillos de fijación de la cámara. Si no lo hace así, pueden ocasionarse problemas en la cámara debido a la caída de la cámara. (Torsión de apriete recomendada: 0,78 N·m)

IMPORTANTE: (continuación)

- Para extraer el conector impermeable RJ45, asegúrese de aflojar primero la cubierta del conector impermeable RJ45, gire la cubierta del conector impermeable RJ45 en la dirección opuesta a la de fijación y extráigala. (Si se extrae la cubierta del conector impermeable RJ45 cuando la marca "←→" de la cubierta del conector impermeable RJ45 está alineada con la marca "▶" de la toma impermeable RJ45, podría dañarse la toma impermeable RJ45)

[2] Cuando conecte un adaptador de CA o una fuente de alimentación externa, utilice el cable de alimentación de 2 contactos (accesorio) para conectarlo a la cámara.

Conecte el cable de salida del adaptador de CA al cable de alimentación de 2 contactos (accesorio).

(Rojo: Lado de 12 V CC, Negro: Lado de GND)

[3] Si es necesario, conecte el cable de alarma de 4 contactos (accesorio).

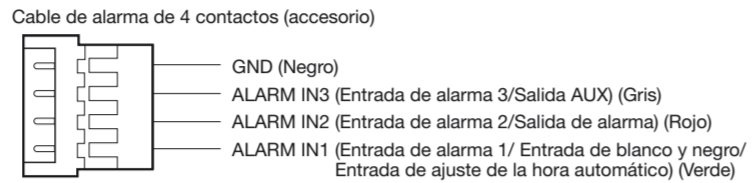

Nota:

- El ajuste predeterminado para los terminales EXT I/O es "Off". Consulte el Manual de instrucciones del sitio web de soporte de Panasonic para encontrar información acerca de los ajustes del terminal EXT I/O.

[4] Si es necesario, conecte un micrófono o la salida de línea de un dispositivo externo al cable de entrada de audio.

[5] Si es necesario podrá conectar un altavoz autoamplificado al cable de salida de audio.

Nota:

- La salida de audio puede cambiarse a la salida de monitor. Consulte el Manual de instrucciones del sitio web de soporte de Panasonic para encontrar descripciones sobre cómo cambiar la salida.

[6] Cuando se instale la cámara con los cables al aire libre, es necesario aplicar un tratamiento impermeabilizante adecuado a los cables.

El cuerpo de la cámara y el conector impermeable RJ45 son impermeables, pero los extremos de los cables y la parte interna de la ménsula de la base (accesorio) no lo son. Al usar cables que no sean cables de Ethernet, aplique un tratamiento impermeable en cada parte de conexión incluyendo los cables en desuso, como se muestra a continuación.

<Tratamiento impermeable para otros cables distintos al cable de Ethernet>

Aplique cinta impermeable (accesorio) como se muestra a la derecha.

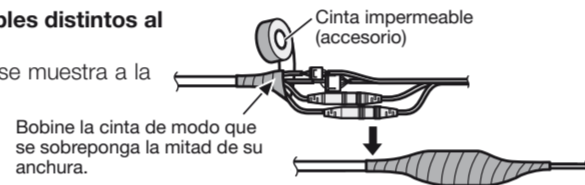

IMPORTANTE:

- Estire la cinta aproximadamente el doble de su longitud (vea la ilustración) y bobínela en torno al cable. Si la cinta no se estira lo suficiente, causará una impermeabilización insuficiente.

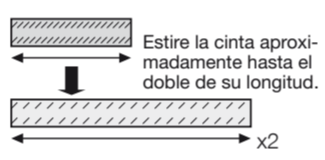

Paso 4 Ajuste

[1] Conecte la alimentación de la cámara y quite la película de protección del objetivo de la cámara.

[2] Afloje el tornillo de fijación de la plataforma de panoramización (PAN). Ajuste el ángulo de la cámara con la plataforma de panoramización (PAN), plataforma de inclinación (TILT) y el anillo de ajuste del acimut.

Ángulo horizontal (PAN) : ±180°
Ángulo vertical (TILT) : +85° - -30°
Ángulo del acimut (YAW) : ±100°

Nota:

- Cuando monte la cámara en el techo, ajuste el ángulo de inclinación (TILT) de modo que la marca TOP, de encima del objetivo, quede siempre en el lado superior.
- Para montar la cámara en la pared, gire la plataforma de panoramización (PAN) 180° hacia la izquierda y gire la plataforma de inclinación (TILT) hasta que la marca TOP, de encima del objetivo, quede siempre en el lado superior.

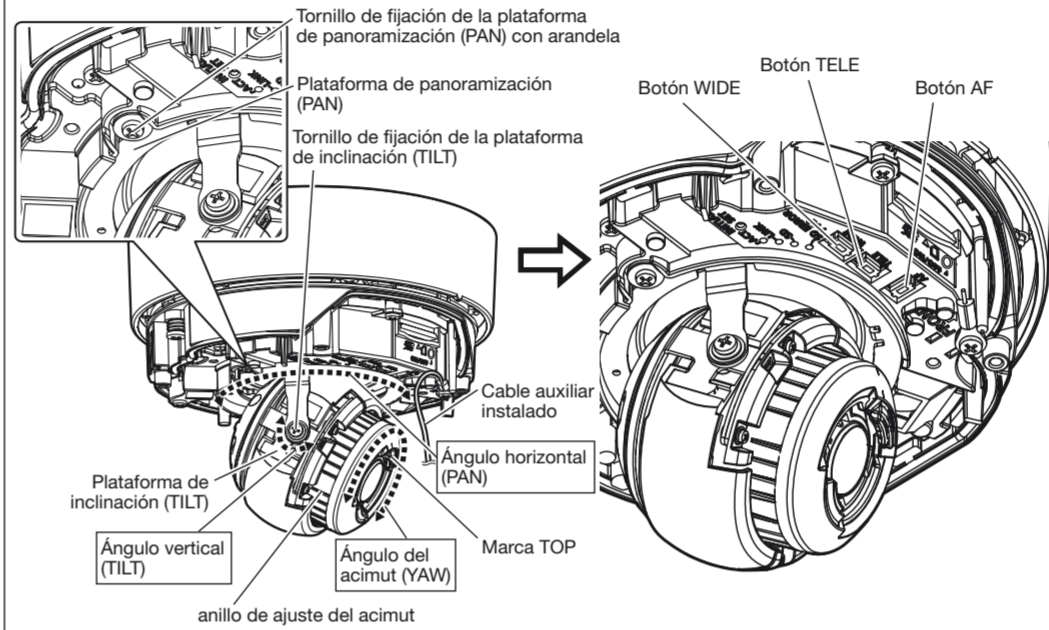

Nota:

- Al usar la cámara en ángulo de posición vertical de 75° o más (posición en la que el objetivo de la cámara está meramente horizontal), parte de la imagen podría aparecer superpuesta a causa de la influencia de la cubierta del domo. Para evitar la superposición, disminuya el ángulo de posición vertical o ajuste la relación de zoom.

[5] Desconecte la clavija de conversión MONITOR OUT (accesorio). Coloque la placa de fijación y asegúrela usando una broca (accesorio) para apretar los tornillos de fijación del alojamiento (4 lugares).

Alinee la marca LOCK del alojamiento con la marca ▼ de la cámara. Entonces, monte directamente el alojamiento en la cámara. (Torsión de apriete recomendada: 0,78 N·m)

IMPORTANTE:

- Monte el alojamiento después de verificar que la goma impermeable instalada en la ranura alrededor del cuerpo de la cámara no se ha salido de la ranura.

[6] Después de haber completado la instalación, extraiga la película de protección de la cubierta del domo.

Nota:

- Alinee la marca ▼ del cuerpo de la cámara con la línea LOCK del alojamiento y, a continuación, monte el alojamiento en el cuerpo de la cámara en ángulo recto.
- Si no monta el alojamiento en el cuerpo de la cámara en ángulo recto, el interior de la cubierta del domo podría entrar en contacto con la unidad de cámara, lo cual podría causar que el ángulo de visión se desalinee. El anillo de goma de bloqueo de luz se puede estirar dependiendo del ángulo de inclinación (TILT). Esto no tiene efectos en el rendimiento de bloqueo de la luz.
- Presione los cables de la unidad de cámara en el cuerpo de la cámara de modo que no salgan de la pared interna del cuerpo de la cámara.

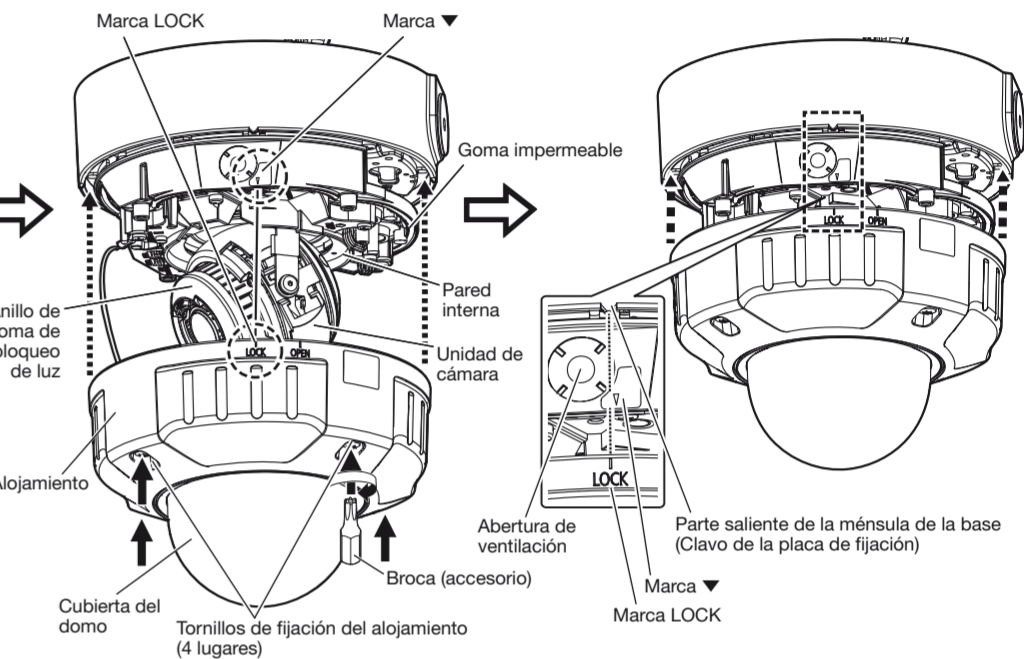

* Hay una abertura de ventilación dentro del alojamiento. No selle (rellene la holgura entre el alojamiento y el techo o pared con selladores u otros materiales) puesto que se descarga humedad interna a través de esta abertura de ventilación. El agua no penetra en el interior.

Paso 5 Configure los ajustes de la red

Configure los ajustes de la cámara después de haber cerrado temporalmente el programa del firewall. Una vez haya completado la configuración de la cámara, vuelva al estado original. Póngase en contacto con el administrador de la red o a su proveedor del servicio de Internet para solicitarle información sobre la configuración de los ajustes de la red.

[1] Inserte el CD-ROM suministrado en la unidad de CD-ROM del PC.

Aparecerá El Contrato de licencia. Lea el contrato de licencia y seleccione "I accept the term in the license agreement" y luego haga clic en [OK].
→ Aparecerá la ventana de inicio.

Nota:

- Si no aparece la ventana de inicio del CD, haga doble clic en el archivo "CDLauncher.exe" del CD-ROM.
- Consulte el apartado "Empelo del CD-ROM" en el Manual de instrucciones del sitio web de soporte de Panasonic para encontrar más información sobre CDLauncher.



[2] Haga clic en el botón [Run] que hay al lado de [IP Setting Software].

→ Se visualizará la pantalla de [Panasonic IP Setting]. Se visualizará la dirección MAC/dirección IP de la cámara detectada.

[3] Seleccione la cámara que desee configurar (1) y haga clic en [Network Settings] (2) para cambiar la configuración de la red. Entonces, haga clic en [Access Camera] (3).

Nota:

- Seleccione la cámara con la misma dirección MAC que la dirección MAC impresa en la cámara que desee configurar.

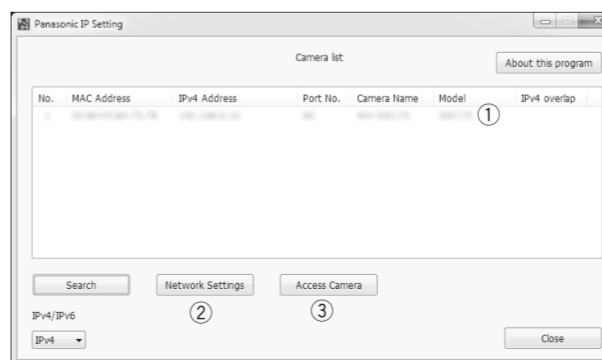

[4] Cuando aparezca la ventana de registro del administrador, introduzca el "Nombre de usuario", la "Contraseña" y "Vuelva a introducir la contraseña" siguiendo las instrucciones que aparecen en la pantalla y luego haga clic en el botón [Ajustar].

Guarde su nombre de usuario y contraseña en un lugar seguro apartado de la vista de los demás para mayor seguridad. Después de haber finalizado el registro, la cámara se reconectará automáticamente y aparecerá la ventana de autenticación. Introduzca el nombre de usuario y la contraseña registrados. El ajuste predeterminado de la autenticación de usuario es "On". Para más información, consulte la sección "Prefacio" del manual de instrucciones.



IMPORTANTE:

- Si se deja el ajuste de autenticación de usuario en "Off" cuando se emplea la cámara por Internet, pueden producirse accesos no deseados por parte de terceras personas. Deje el ajuste de autenticación de usuario en "On".

[5] La conexión de red se completa cuando se visualizan imágenes en directo procedentes de la cámara.

Nota:

- Para encontrar más información sobre el siguiente contenido, consulte el Manual de instrucciones.
 - Antes de utilizar la cámara, ajuste [Hora y fecha] de la pantalla [Básica] de "Config".
 - Es imposible visualizar imágenes H.265 (o H.264) o MJPEG, recibir/transmitir audio, visualizar registros cronológicos y visualizar en pantalla completa cuando no se ha instalado en el ordenador el software de visualización "Network Camera View 4S".
 - Es posible que las imágenes tarden cierto tiempo en aparecer dependiendo del entorno de su ordenador.
 - En el momento de la compra, los conectores de entrada y salida de audio están ajustados en "Off". Si es necesario, cambie el ajuste en la pantalla "Audio" de "Config".
 - Debido a las mejoras de seguridad de "IP Setting Software", no podrá cambiarse la "Network Settings" cuando hayan transcurrido unos 20 minutos desde la conexión de la alimentación de la cámara a configurarse. (Cuando se ha ajustado el periodo efectivo a "Solo 20 min." en "Fácil configuración de IP") Sin embargo, después de 20 minutos podrán cambiarse los ajustes para las cámaras en el modo de ajuste inicial.
 - El alojamiento montado puede causar desenfocado. En tales casos, efectúe la función de enfoque automático desde el menú de configuración.
- Si no se visualizan las imágenes, ajuste el navegador de Web a vista de compatibilidad. Visite nuestro sitio en la Web (<https://security.panasonic.com/support/info/> <N.> de control: C0104) para encontrar más detalles sobre la configuración.