

# Panasonic®

## Guia de Instalação

Instruções de instalação incluídas

### Câmara de rede

Nº MODELO **WV-SW598A / WV-SW397B**  
Revestimento de escoamento de chuva      Revestimento de escoamento de chuva

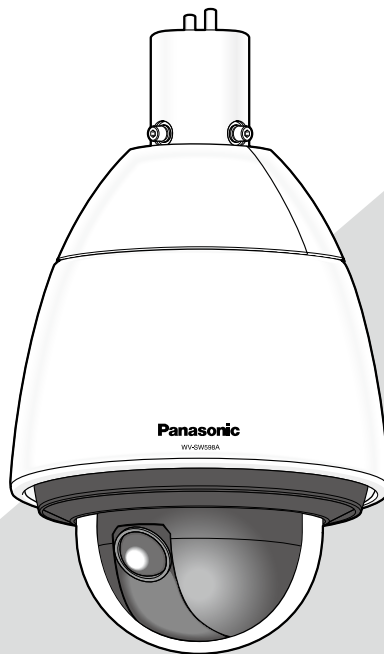

Antes de tentar conectar ou operar este produto, favor ler estas instruções cuidadosamente e então guardar este manual para referência futura.

O número do modelo é abreviado em algumas partes deste manual.  
Este manual utiliza o modelo WV-SW598A como exemplo nas explicações.

**ADVERTÊNCIA:**

- Para prevenir ferimentos, este equipamento deve ser firmemente fixado à parede/teto de acordo com as instruções de instalação indicadas.
- Todo o trabalho relacionado com a instalação deste produto deve ser efetuado por pessoal qualificado ou instaladores do sistema.
- Instalação deve ser realizada de acordo com todas as regras de instalação em vigor.
- As conexões devem cumprir o código elétrico local.
- As baterias (bateria ou baterias instaladas) não devem ser expostas a calor excessivo, como da luz solar, o fogo ou similares.

**CUIDADO:**

- Quaisquer alterações ou modificações não expressamente aprovadas pela parte responsável pela conformidade podem ser motivo para o cancelamento da autoridade do usuário para operar o equipamento.
- A câmara de rede destina-se apenas para uma conexão a uma rede Ethernet ou PoE sem roteamento à planta exterior.

# Índice

Importantes instruções de segurança.....	4
Limitação de responsabilidade .....	5
Isonção de responsabilidade de garantia .....	5
Prefácio .....	5
Sobre as notações .....	5
Funções principais .....	6
Dos manuais de utilização .....	7
Requisitos do sistema para um computador.....	7
Marcas comerciais e marcas comerciais registradas .....	8
Direitos autorais .....	8
Segurança da rede .....	8
Precauções.....	9
Precauções para a instalação .....	13
Controles operacionais principais.....	15
Inicializar a câmara.....	17
Inserir/remover um cartão de memória SD* .....	18
Instalações/Conexões.....	20
Ajustar a configuração de rede .....	31
Guia de solução de problemas .....	33
Especificações .....	36
Acessórios padrão .....	40
Acessórios opcionais .....	40

\* O cartão de memória SDXC/SDHC/SD é descrito como cartão de memória SD.

## Importantes instruções de segurança

- 1) Leia estas instruções.
- 2) Guarde estas instruções.
- 3) Observe todas as advertências.
- 4) Siga todas as instruções.
- 5) Não instale próxima a quaisquer fontes de calor como, por exemplo, radiadores, registros de calor, estufas ou outros equipamentos (incluindo amplificadores) que produzam calor.
- 6) Utilize somente acessórios/conexões especificadas pelo fabricante.
- 7) Utilize somente com o carrinho, estrutura, tripé, suporte, ou mesa especificados pelo fabricante ou vendidos com o equipamento. Quando utilizar um carrinho, tenha cuidado ao mover o conjunto carrinho/equipamento para evitar ferimentos provocados pela queda.



- 8) Desconecte este equipamento durante tempestades com raios ou quando não utilizado durante longos períodos de tempo.
- 9) Confie todos os reparos a um técnico de serviço qualificado. Reparos são necessários quando a câmera tiver sido danificada de qualquer forma como, por exemplo, o cabo de força ou plugue estiver danificado, líquido tiver sido derramado ou objetos tenham caído dentro da câmera, ou ainda se a câmera tiver sido exposta à chuva ou umidade, não operar normalmente ou tiver sofrido uma queda.

## Limitação de responsabilidade

ESTA PUBLICAÇÃO É FORNECIDA “COMO FORNECIDA” SEM GARANTIA DE QUALQUER TIPO, QUER EXPRESSA OU IMPLÍCITA, INCLUINDO, PORÉM, SEM LIMITAÇÃO, AS GARANTIAS IMPLÍCITAS DE COMERCIALIZAÇÃO, ADEQUAÇÃO PARA QUALQUER FINALIDADE ESPECÍFICA, OU NÃO VIOLAÇÃO DOS DIREITOS DE TERCEIROS. ESTA PUBLICAÇÃO PODE INCLUIR IMPRECISÕES TÉCNICAS OU ERROS TIPOGRÁFICOS. AS MODIFICAÇÕES SERÃO ADICIONADAS ÀS INFORMAÇÕES INSERIDAS NESTE DOCUMENTO, A QUALQUER MOMENTO, PARA APRIMORAMENTOS DESTA PUBLICAÇÃO E/OU DOS PRODUTOS CORRESPONDENTES.

## Isenção de responsabilidade de garantia

EM NENHUM CASO A Panasonic Corporation PODERÁ SER RESPONSABILIDADE PERANTE QUALQUER PARTE OU QUALQUER PESSOA, EXCETO PELA SUBSTITUIÇÃO OU MANUTENÇÃO RAZOÁVEL DO PRODUTO. PARA OS CASOS, INCLUINDO, PORÉM SEM LIMITAÇÃO, AOS ITENS INDICADOS ABAIXO:

- (1) QUAISQUER DANOS E PERDAS, INCLUINDO, PORÉM SEM LIMITAÇÃO, DIRETOS OU INDIRETOS, ESPECIAIS, CONSEQUENCIAIS OU EXEMPLIFICATIVOS, RESULTANTES DE OU RELACIONADOS AO PRODUTO;
- (2) QUAISQUER INCONVENIENTE, PERDAS OU DANOS CAUSADOS PELO USO INADEQUADO OU OPERAÇÃO NEGLIGENTE DO USUÁRIO;
- (3) TODOS OS DEFEITOS OU PROBLEMAS RESULTANTES DE DESMONTAGEM NÃO AUTORIZADA, REPAROS OU MODIFICAÇÕES DO PRODUTO PELO USUÁRIO, INDEPENDENTEMENTE DA CAUSA DO DEFEITO OU PROBLEMA;
- (4) INCONVENIÊNCIA OU QUAISQUER PERDAS RESULTANTES QUANDO IMAGENS NÃO FOREM EXIBIDAS, DEVIDO A QUALQUER RAZÃO OU CAUSA, INCLUINDO QUAISQUER FALHAS OU PROBLEMAS DO PRODUTO;
- (5) QUAISQUER PROBLEMAS, INCONVENIÊNCIA CONSEQUENCIAL, OU PERDAS OU DANOS, RESULTANTES DO SISTEMA COMBINADO PELOS DISPOSITIVOS DE TERCEIROS;
- (6) QUALQUER REIVINDICAÇÃO OU AÇÃO QUANTO A DANOS, EFETIVADOS POR QUALQUER PESSOA OU ORGANIZAÇÃO SENDO UM ALVO FOTOGÊNICO, DEVIDO À VIOLAÇÃO DA PRIVACIDADE COM O RESULTADO DE UE A IMAGEM DA CÂMERA DE VIGILÂNCIA, INCLUINDO DADOS SALVOS, PELA MESMA RAZÃO, SE TORNE PÚBLICO OU UTILIZADO PARA QUALQUER FINALIDADE;
- (7) PERDA DE DADOS REGISTRADOS CAUSADA POR QUALQUER DEFEITO.

## Prefácio

As câmeras de rede WV-SW598A e WV-SW397B foram projetadas para operar utilizando um computador em uma rede (10BASE-T/100BASE-TX).

Ao se conectar a uma rede (LAN) ou Internet, imagens e áudio da câmera podem ser monitorados em um computador através de uma rede.

### Nota:

- É necessário definir a configuração de rede do computador e do seu ambiente de rede para monitorar as imagens da câmera no computador. Também é necessário instalar um navegador no computador.

## Sobre as notações

As seguintes anotações são utilizadas na descrição das funções limitadas a modelos específicos. As funções sem notações são suportadas por todos os modelos.

### <Modelo FULL-HD para ambientes externos resistente a vandalismo e à prova d'água> Revestimento de escorrimento de chuva

**SW598A** : As funções com esta notação estão disponíveis ao usar o modelo WV-SW598A.

### <Modelo HD para ambientes externos resistente a vandalismo e à prova d'água> Revestimento de escorrimento de chuva

**SW397B** : As funções com esta notação estão disponíveis ao usar o modelo WV-SW397B.

## Funções principais

### Fluxo de imagens duplo H.264 e codificação tripla JPEG (MJPEG)

A saída de fluxo dupla H.264 e saída JPEG (MJPEG) podem ser fornecidas simultaneamente.

\* Fluxo 1 H.264: 1920x1080/ máx. 30 fps (SW598A)

1280x720/ máx. 30 fps (SW397B)

Fluxo 2 H.264: 640x360/ máx. 30 fps

### Super Dynamic (MEGA Super Dynamic)

(☞ Instruções de Operação (incluídas no CD-ROM))

MEGA Super Dynamic compensa o brilho numa base pixel por pixel para produzir imagens mais nítidas mesmo que os objetos tenham várias intensidades de iluminação.

### Função de Dia e Noite

As imagens serão exibidas com clareza, mesmo à noite já que a câmera será comutada automaticamente do modo de cor ao modo preto e branco em condições de baixa iluminação.

### Zoom ótico de 30x e função de posições predefinidas de alta precisão

Uma única câmera propicia o monitoramento de uma área ampla.

No modo de 1280x720 pode efetuar o extra zoom ótico HD de até 45x. (SW397B)

No modo de 640x360 pode efetuar o extra zoom ótico de até 90x. (SW598A)

### A câmera pode ser instalada não somente no teto, mas também na parede

Ao usar um suporte de montagem (opcional ou feito por encomenda), a instalação do tipo pingente no teto ou a montagem numa parede estão disponíveis.

### Cobertura do dome com revestimento de escorrimento de chuva

O revestimento de escorrimento de chuva é um revestimento especial aplicado na superfície da cobertura do dome que torna difícil a aderência das gotas de água na cobertura do dome.

\* O revestimento de escorrimento de chuva somente é eficaz contra a água (a água da chuva) e não tem por objetivo ser utilizado para proteger a superfície da cobertura do dome contra outras substâncias tais como óleo.

### Função PoE+ (Power over Ethernet Plus) (Recepção da alimentação através de Ethernet Plus. A partir daqui será referida como PoE+.)

A alimentação pode ser fornecida à câmera simplesmente ao conectá-la a um dispositivo PoE+ (Power over Ethernet Plus) compatível com IEEE802.3at com um cabo LAN. Além disso, usando um injetor PoE testado, a alimentação pode ser fornecida à câmera em temperaturas ambiente exteriores extremamente baixas que alcancem até -50 °C.

\* Para obter informações sobre os injetores PoE testados (produtos PoE de 60 W), entre em contato com o seu distribuidor ou acesse o seguinte site da Web.

<http://security.panasonic.com/pss/security/support/info.html>

### Fenda de cartão de memória SDXC/SDHC/SD equipada

É possível salvar vídeos H.264 e imagens JPEG no cartão de memória SDXC/SDHC/SD manualmente no caso de uma ocorrência de alarme, durante o período de programação, ou a partir de um navegador. Também é possível salvar as imagens JPEG no caso de uma falha da rede (a descarga é possível).

(Cartões de memória SDXC/SDHC/SD recomendado ☞ página 39)

### Função de rastreamento automático com uma mudança suave entre panoramização, inclinação e zoom

É possível realizar uma mudança suave entre panoramização, inclinação e zoom.

\* A precisão com a função de rastreamento automático depende do local de instalação. Certifique-se previamente de que o local de instalação é apropriado.

### A câmera está em conformidade com as classificações IP66\*1 e Tipo 4X (UL50)\*2, conforma o padrão

NEMA-4X\*3, e oferece alta resistência ao pó e desempenho à prova d'água. (SW598A)

A câmera está em conformidade com as classificações IP66\*1 e Tipo 4 (UL50)\*2, conforma o padrão NEMA-4\*3, e oferece alta resistência ao pó e desempenho à prova d'água. (SW397B)

O tratamento à prova de água não é necessário no corpo da câmera (tratamento à prova de água é necessário para as conexões de cabos).

\*1 Classificação IP66: O produto em questão tem à proteção "à prova de pó (6)" contra elementos sólidos estranhos e tem à proteção contra os "fortes jatos de água (6)" contra água (IEC60529).

\*2 UL50 é um padrão de impermeabilização regulamentado pela UL, e o tipo 4X indica a classe de impermeabilização.

\*3 NEMA: Padrões de desempenho de resistência ao pó e à prova d'água definidos pela National Electrical Manufacturers Association (Estados Unidos).

## Dos manuais de utilização

Existem os seguintes dois jogos de instruções de operação para as WV-SW598A, WV-SW397B.

- Guia de Instalação: Explica o modo de instalar e ligar dispositivos, bem como a maneira de ligar e configurar a rede.
- Instruções de Operação (incluídas no CD-ROM): Explica como realizar os ajustes e como operar esta câmera.

O software Adobe® Reader® deve estar instalado para a leitura das instruções de operação armazenadas no CD-ROM fornecido.

Quando este software não estiver instalado no computador, descarregue a versão mais recente no site web da Adobe e instale-o.

Devido às melhorias do produto, a aparência externa e outras partes mostradas neste manual podem diferir do produto real, desde que não interfiram com o uso normal.

Telas em inglês são utilizadas nestas instruções de operação.

## Requisitos do sistema para um computador

CPU:	Intel® Core™ 2 Duo 2,4 GHz ou mais rápido recomendado
Memória:	Um mínimo de memória de 1 GB (para 32-bit) ou 2 GB (para 64-bit) é necessária ao utilizar o Microsoft® Windows® 8.1, Microsoft® Windows® 8 e Microsoft® Windows® 7 Um mínimo de memória de 1 GB é necessária ao utilizar o Microsoft® Windows Vista®
Interface de rede:	1 porto 10BASE-T/100BASE-TX
Interface de áudio:	Placa de som (quando se utiliza a função de áudio)
Monitor:	Tamanho da imagem: 1024x768 pixels ou mais Modo colorido: 24-bit de cor verdadeira ou melhor
Sistema Operacional:	Microsoft® Windows® 8.1 Microsoft® Windows® 8 Microsoft® Windows® 7 Microsoft® Windows Vista®
Navegador:	Windows® Internet Explorer® 11 (32-bit) Windows® Internet Explorer® 10 (32-bit) Windows® Internet Explorer® 9 (32-bit) Windows® Internet Explorer® 8 (32-bit) Windows® Internet Explorer® 7 (32-bit)
Outros:	Unidade de CD-ROM (Necessária para a leitura das instruções de operação e usar o software no CD-ROM fornecido.) Adobe® Reader® (Necessário para a leitura do arquivo PDF armazenado no CD-ROM fornecido.)

### IMPORTANTE:

- Para obter informações sobre a verificação de funcionamento dos sistemas operacionais e navegadores, refira-se ao nosso site da web <http://security.panasonic.com/pss/security/support/info.html>.
- Ao usar um computador que não conforma com os requisitos acima, a exibição de imagens pode ficar mais lenta ou a operação do navegador impossibilitada.
- É possível que o áudio não seja ouvido caso uma placa de som não seja instalada no computador. O áudio pode ser interrompido, dependendo do ambiente de rede.
- Microsoft Windows RT e Microsoft Windows 7 Starter não são suportados.
- Ao usar o Microsoft Windows 8.1 ou Microsoft Windows 8, usá-lo no desktop. O programa não pode ser usado no desenho Modern UI.

### Nota:

- Para informações adicionais sobre os requisitos e sobre o Sistema Operacional do computador e quanto a precauções quando utilizar o Sistema Operacional Microsoft Windows 8.1, Microsoft Windows 8, Microsoft Windows 7, Microsoft Windows Vista, ou Windows Internet Explorer, clique em "Manual" - "Aberto" no CD-ROM fornecido e refira-se às "Notes on Windows® / Internet Explorer® versions".

## Marcas comerciais e marcas comerciais registradas

- Microsoft, Windows, Windows Vista, Windows Media, Internet Explorer, e DirectX são marcas comerciais registradas ou marcas comerciais da Microsoft Corporation nos Estados Unidos e/ou outros países.
- Fotos das telas de produtos Microsoft reproduzidas com permissão da Microsoft Corporation.
- Intel e Intel Core são marcas comerciais da Intel Corporation nos EUA e em outros países.
- Adobe, Acrobat Reader e Reader são marcas comerciais registradas ou marcas comerciais da Adobe Systems Incorporated nos Estados Unidos e/ou outros países.
- O logotipo SDXC é uma marca comercial da SD-3C, LLC.
- iPad, iPhone e iPod touch são marcas comerciais da Apple Inc., registradas nos Estados Unidos e em outros países.
- Android é uma marca comercial da Google Inc.
- Todas as outras marcas registradas aqui mencionadas pertencem a seus respectivos proprietários.

## Direitos autorais

A distribuição, cópia, desmontagem, compilação reversa e engenharia reversa do programa do software fornecido com esta câmera são expressamente proibidas. Além disso, a exportação de qualquer software fornecido com esta câmera, violando as leis de exportação, é proibida.

## Segurança da rede

Como este produto é utilizado conectado a uma rede, os seguintes riscos que podem afetar a segurança devem ser considerados:

- ① Vazamento ou furto de informações utilizando esta unidade
- ② Uso desta unidade para operações ilegais por pessoas mal intencionadas
- ③ Interferência com ou interrupção de operação desta unidade por pessoas mal intencionadas

É de sua responsabilidade adotar precauções como, por exemplo, as informações descritas abaixo para se proteger contra os riscos de segurança da rede mencionados acima.

- Utilize esta unidade em uma rede protegida por um firewall, etc.
- Se esta unidade for conectada a uma rede que inclua computadores, certifique-se de que o sistema não seja infectado por vírus de computador ou outros elementos maliciosos (utilizando um programa antivírus regularmente atualizado, programa anti-spyware, etc.).
- Proteja a sua rede contra acesso não autorizado restringindo os usuários àqueles que possuem logon com um nome de usuário e senha autorizados.
- Aplique medidas como, por exemplo, autenticação do usuário para proteger a sua rede contra vazamento ou furto de informações, incluindo dados de imagem, informações de autenticação (nomes de usuários e senhas), informações de e-mail de notificação de alarme, informações do servidor FTP e informações do servidor DDNS.
- Após o acesso à unidade pelo administrador, certifique-se de fechar o navegador.
- Mude a senha do administrador periodicamente.
- Não instale a câmera em locais onde a câmera ou os cabos possam ser destruídos ou danificados por pessoas mal intencionadas.



## Precauções

### **Confie o trabalho de instalação a um técnico autorizado.**

O trabalho de instalação requer técnica e experiência. Ignorar estes fatores pode causar fogo, choque elétrico, ferimentos ou danos ao produto. Certifique-se de consultar o distribuidor.

### **Interrompa a operação imediatamente quando algo anormal estiver ocorrendo com este produto.**

Quando fumaça for gerada pelo equipamento, algum odor da fumaça for detectado proveniente do equipamento ou a parte externa do equipamento estiver deteriorada, o uso contínuo poderá causar fogo ou mesmo uma queda do equipamento resultando em ferimentos ou danos ao equipamento.

Neste caso, desligue-a imediatamente a alimentação e entre em contato com um técnico de serviço qualificado para reparos.

### **Não tente desmontar ou modificar este produto.**

Caso contrário poderá ocorrer fogo ou choque elétrico. Consulte o distribuidor para reparos ou inspeções.

### **Não insira objetos estranhos.**

Fogo ou choque elétrico pode ser causado se água ou objetos estranhos, como objetos de metal, entrar no interior da unidade.

Desligue-a imediatamente a alimentação e entre em contato com um técnico de serviço qualificado para reparos.

### **Selecione uma área de instalação que possa suportar o peso total do produto.**

Selecionar uma superfície de instalação inadequada pode fazer com este equipamento caia ou tombe, resultando em ferimentos ou acidentes.

O trabalho de instalação deve ser iniciado após a aplicação de um reforço suficientemente resistente.

### **Inspeções periódicas devem ser realizadas.**

Ferrugem nas partes metálicas ou nos parafusos pode causar uma queda do produto resultando em ferimentos ou acidentes.

Consulte o distribuidor para as inspeções apropriadas.

### **Não utilize este produto em uma atmosfera inflamável.**

Caso contrário poderá ocorrer uma explosão resultando em ferimentos.

### **Evite instalar esta câmera em locais onde danos gerados pela presença de sal ocorram ou gás corrosivo seja produzido.**

Caso contrário, algumas peças poderão se deteriorar e acidentes como, por exemplo, uma queda do equipamento, poderá ocorrer.

### **As medidas de proteção contra queda deste produto devem ser adotadas.**

Caso contrário poderá ocorrer queda resultando em ferimentos ou acidentes.

Certifique-se de instalar o fio de segurança.

### **Deverá ser usado o suporte de montagem projetado exclusivamente.**

Caso contrário poderá ocorrer queda resultando em ferimentos ou acidentes.

Usar o suporte de montagem projetado exclusivamente para a instalação.

### **Os parafusos e pinos devem ser apertados com o torque especificado.**

Caso contrário poderá ocorrer queda resultando em ferimentos ou acidentes.

### **Não instale este produto em locais sujeitos a vibração.**

Afrouxar parafusos ou pinos de montagem pode causar uma queda do equipamento resultando em ferimentos ou acidentes.

### **Não bata ou aplique choques fortes a este produto.**

Caso contrário, poderá ocorrer fogo ou ferimentos.

### **Desligar a alimentação ao efetuar a cablagem deste produto.**

Caso contrário isto pode causar choque elétrico. Além disso, o curto-circuito ou cablagem incorreta pode causar incêndio.

### **Não toque no corpo principal enquanto este produto está efetuando a panoramização/inclinação.**

Os dedos podem ficar presos na parte móvel, e isto pode causar ferimentos.

### **Manter os cartões de memória SDXC/SDHC/SD longe do alcance de crianças e bebês.**

Caso contrário, os cartões podem ser engolidos por engano.

Em tal caso, consultar um médico imediatamente.

### **Não instalar ou limpar a câmera, ou tocar neste produto, no cabo de alimentação ou nos cabos de conexão durante tempestades com raios.**

Caso contrário isto pode causar choque elétrico.

### **Instale este produto em um local suficientemente alto para evitar colisões com pessoas e objetos.**

Caso contrário poderá ocorrer ferimentos.

### **Não pendurar deste produto ou utilizar este produto como um pedestal.**

Caso contrário poderá ocorrer queda resultando em acidentes.

### **Não danifique o cabo de alimentação.**

Não danifique, modifique, torça, estique, ou dobre forçadamente o cabo de alimentação. Não coloque objetos pesados em cima, e mantê-lo longe de fontes de calor.

A utilização dum cabo de alimentação danificado pode causar choque elétrico, curto-circuito ou incêndio.

Consulte o distribuidor para reparos.

**Não instale este produto em um lugar que é muito afetado pelo vento.**

A instalação em um local onde a velocidade do vento é de 60 m ou mais por segundo pode causar uma queda do produto resultando em ferimentos ou acidentes.

**As medidas de proteção contra a neve devem ser adotadas.**

O peso da neve pode causar uma queda do produto resultando em ferimentos ou acidentes.

Proteja o produto contra a neve instalando o produto sob os beirais.

**Realizar corretamente toda a cablagem.**

Os curtos-circuitos na cablagem ou cablagem incorreta pode causar fogo ou choque elétrico.

**Desligue a câmera quando limpá-la.**

Caso contrário poderá ocorrer ferimentos.

**Não esfregue as bordas das partes metálicas com a mão.**

Caso contrário poderá ocorrer ferimentos.

**[Precauções para uso]****Este produto não tem interruptor de alimentação.**

Para desligar a alimentação, desconecte a alimentação da fonte de alimentação de 24 V, c.a. ou do dispositivo PoE+.

**Para continuar utilizando o produto com desempenho estável**

Não utilize este produto sob condições de calor e umidade excessivos durante longos períodos de tempo. Caso contrário poderá ocorrer degradação dos componentes resultando na redução da vida útil do produto.

Não exponha este produto a fontes de calor diretas como, por exemplo, um aquecedor.

**Manuseie este produto com cuidado.**

Não deixe este produto cair, nem aplique choque ou vibração a esta câmera. Caso contrário isto pode causar problemas ao produto.

**Não aplique choques fortes à cobertura do dome.**

Isso pode causar danos ou exposição à água.

**Sobre a bateria**

No interior da câmera está instalada uma bateria.

Não deixe a bateria exposta em ambientes de calor excessivo como resultado da luz solar ou fogo.

**Sobre o monitor do computador**

A exibição da mesma imagem em o monitor do computador durante longo tempo pode danificar o monitor do computador.

Recomenda-se utilizar um protetor de tela.

**Quando um erro for detectado, este produto será reinicializado automaticamente.**

Este produto permanecerá inoperante durante cerca de 2 minutos após a reinicialização quando a alimentação for ligada.

**Descarte/transfêrencia do produto**

Os dados salvos neste produto ou em um dispositivo de armazenamento utilizado com este produto podem resultar no vazamento de informações pessoais. Quando for necessário descartar ou transferir este produto para outra pessoa, mesmo quando para reparos, certifique-se de que todos os dados foram transferidos para outra mídia e que não tenham permanecido neste produto.

Antes de descartar um dispositivo de armazenamento, recomenda-se excluir todos os dados armazenados usando um computador e então desmontar o dispositivo.

**Não toque na cobertura do dome com as mãos desprotegidas.**

O revestimento de escorrimento de chuva é aplicado à superfície da cobertura do dome. Não toque diretamente na superfície da cobertura do dome ou limpe-a com um pano ou outro produto. A não observância disto pode reduzir a eficácia do revestimento de escorrimento de chuva.

**Limpeza do corpo deste produto**

Certifique-se de desligar a alimentação antes da limpeza.

- Ao limpar a cobertura do dome, remova qualquer sujeira ou outras substâncias indesejáveis derramando ou pulverizando água limpa com uma mangueira ou garrafa de pulverizar (não limpe a cobertura do dome com um pano ou outro produto). Não use benzina, solvente, álcool, ou quaisquer outros tipos de solventes ou detergentes.

---

**IMPORTANTE:**

Uma limpeza inadequada da cobertura do dome pode reduzir a eficácia do revestimento de escorrimento de chuva. Neste caso, para manter a efetividade do revestimento de escorrimento de chuva, é necessário adquirir uma nova cobertura do dome para substituir a cobertura do dome existente. Consulte o seu revendedor ou empreiteiro de construção.

---

- Para limpar outras áreas que não são a cobertura do dome, não use benzina, solvente, ou quaisquer outros tipos de solventes. Caso contrário poderá ocorrer descoloração. Ao usar um pano químico para a limpeza, observe as instruções fornecidas com o produto de pano químico.

---

**IMPORTANTE:**

A posição da câmera pode ser movida inadvertidamente durante a limpeza do corpo da câmera. Reinicie o produto ou atualize a posição da câmera (atualização de posição) para corrigir a posição da câmera. Refira-se às Instruções de Operação fornecidas no CD-ROM para informações adicionais.

---

### Intervalo de transmissão

O intervalo de transmissão da imagem pode se tornar lento dependendo do ambiente da rede, do desempenho do computador, do alvo da captura, número de acessos, etc.

### Periodicamente as imagens na tela parecem estar distorcidas.

Quando a câmera está instalada em um local onde está sujeita a pequenas vibrações (por exemplo, quando está instalada próxima a equipamentos que vibram), as imagens poderão aparecer distorcidas e longitudinalmente esticadas. Este fenômeno é uma característica dos dispositivos de captação de imagem que usam sensores CMOS e é causada pela relação entre os movimentos periódicos de a câmera e o momento que o sensor de imagem lê imagens. Isto não é um problema da câmera. Para reduzir a possibilidade de ocorrência desse fenômeno, instalar a câmera em um local seguro.

### O que fazer se “WARMING UP-PLEASE WAIT” aparece na tela.

Esta mensagem indica que a temperatura no interior da câmera tornou-se extremamente baixa.

Nesse caso, espere até que a unidade de aquecimento da câmera aumenta a temperatura interna (por cerca de 2 horas ou mais em baixas temperaturas inferiores a -10 °C), e ligue a alimentação novamente.

### Sobre o cartão de memória SD

- Antes de remover o cartão de memória SD, certifique-se de selecionar primeiro “Não utilizar” para o “Cartão de memória SD” no guia [Cartão de memória SD] da página “Básico” no menu de configuração. (☞ Instruções de Operação (incluídas no CD-ROM)) Referir-se à página 18 para a descrição de como inserir/remover um cartão de memória SD.
- Para utilizar um cartão de memória SD não formatado, formatá-lo por meio deste produto. Os dados gravados no cartão de memória SD serão apagados quando da formatação. Se um cartão de memória SD não formatado ou um cartão de memória SD formatado com outro dispositivo for usado, este produto pode não funcionar apropriadamente ou o seu desempenho pode ser deteriorado. Referir-se às Instruções de Operação fornecidas no CD-ROM sobre como formatar um cartão de memória SD.
- Quando alguns cartões de memória SD são usados com este produto, este produto pode não funcionar apropriadamente ou o seu desempenho pode ser deteriorado. Use os cartões de memória SD recomendados na página 39.

Panasonic não vai restaurar nenhum conteúdo que não pudesse ser gravado ou editado corretamente devido a um mau funcionamento do produto ou do cartão de memória SD e não assume nenhuma responsabilidade pela perda de qualquer conteúdo gravado ou editado nem por danos diretos ou indiretos devido a esta perda.

### Rótulo de código

Rótulos de código (acessório) são necessários ao verificar problemas. Tomar cuidado para não perder estes rótulos. Recomenda-se afixar um dos rótulos na caixa de CD-ROM.

### Sobre o sensor de imagem MOS

- Ao capturar continuamente uma fonte de luz intensa como, por exemplo, um holofote, o filtro de cores do sensor de imagem MOS pode sofrer deterioração e isso pode causar descoloração. Mesmo quando trocar a direção de captura fixa após uma captura contínua de um holofote durante um determinado período de tempo, a descoloração poderá permanecer.
- Ao capturar alvos de movimento rápido ou realizar operações de panoramização/inclinação, os objetos que atravessam a área de captura podem parecer instáveis.

### AVC Patent Portfolio License

THIS PRODUCT IS LICENSED UNDER THE AVC PATENT PORTFOLIO LICENSE FOR THE PERSONAL USE OF A CONSUMER OR OTHER USES IN WHICH IT DOES NOT RECEIVE REMUNERATION TO (i) ENCODE VIDEO IN COMPLIANCE WITH THE AVC STANDARD (“AVC VIDEO”) AND/OR (ii) DECODE AVC VIDEO THAT WAS ENCODED BY A CONSUMER ENGAGED IN A PERSONAL ACTIVITY AND/OR WAS OBTAINED FROM A VIDEO PROVIDER LICENSED TO PROVIDE AVC VIDEO. NO LICENSE IS GRANTED OR SHALL BE IMPLIED FOR ANY OTHER USE. ADDITIONAL INFORMATION MAY BE OBTAINED FROM MPEG LA, L.L.C. SEE [HTTP://WWW.MPEGLA.COM](http://WWW.MPEGLA.COM)

### Partes consumíveis

Os itens a seguir são consumíveis: Substitua-os de acordo com suas respectivas vidas úteis operacionais. Suas vidas úteis operacionais variam dependendo do ambiente e condições de utilização. As vidas úteis operacionais seguintes são apenas guias quando a câmera é utilizada a +35 °C.

- Lente, motor de panoramização, motor de inclinação, cabo plano para inclinação: Aprox. 3,7 milhões de operações (aprox. 20000 horas)  
Ventilador de refrigeração: Aprox. 52000 horas  
Anel de deslizamento: Aprox. 3,7 milhões de operações (aprox. 20000 horas)

### Sobre a função de detecção automática de estado

Quando mau funcionamento do produto devido ao ruído exógeno, etc. por 30 segundos ou mais, o produto será repostado automaticamente e voltará ao estado normal. Quando o produto é repostado, a inicialização irá ser realizada como quando a alimentação do produto é ligada. Quando o produto é repostado repetidamente, o nível de ruído exógeno em torno de o produto poder ser alto e pode causar defeitos de funcionamento. Entre em contato com o seu distribuidor para obter instruções.

### Sobre o dispositivo de desumidificação

Este produto tem um dispositivo de desumidificação para manter o interior a baixo nível de umidade, evitando a condensação e dissipando rapidamente a condensação de umidade se produzida.

A condensação de umidade pode ser produzida de acordo com as condições de temperatura, umidade, ventos e chuva, e a desumidificação pode levar algum tempo para ser concluída.

### **Lente e cabeça de panoramização/inclinação**

Se uma lente e uma cabeça de panoramização/inclinação não operarem durante um longo período de tempo, a camada de graxa dentro destas partes pode ter aderido à estrutura. Isto pode obstruir o movimento destas partes. Para prevenir que isto ocorra, mova a lente ou a cabeça de panoramização/inclinação periodicamente. Ou realize a atualização de posição periodicamente da forma descrita em "Atualização de Posição".

### **Atualização de Posição**

Durante o uso por um longo período de tempo, as posições predefinidas podem tornar-se imprecisas. Quando "Atualização de Posição" é definida para a programação da agenda, a posição da câmera será corrigida periodicamente.

Refira-se às Instruções de operação do CD-ROM fornecido para saber como efetuar a configuração.

### **Ângulos de inclinação e a relação de zoom**

Este produto contém uma função para evitar a deterioração da imagem. No entanto, quando este produto é utilizado com um ângulo de inclinação maior do que  $-5^\circ$  aprox., dependendo da relação de zoom utilizada, as imagens podem ser distorcidas ou as partes superiores das imagens podem se tornar escuras. Neste caso, ajuste a relação de zoom ou o ângulo de inclinação conforme necessário.

### **Classificação do equipamento e rótulo de indicação da fonte de alimentação**

Remova a tampa traseira do protetor solar principal deste produto para ver o rótulo de indicação da classificação do equipamento, da fonte de energia, etc.

: Símbolo de corrente contínua

: Símbolo de corrente alternada

## Precauções para a instalação

**A Panasonic não assume qualquer responsabilidade por ferimentos ou danos à propriedade resultantes de falhas devidas à instalação ou operação inadequada inconsistentes com esta documentação.**

### Fonte de alimentação

Este produto não tem interruptor de alimentação.

Para desligar a alimentação, desligue a fonte de alimentação ou remover um cabo de alimentação. Quando o cabo de alimentação do produto é ligado ao dispositivo de alimentação de energia, da alimentação será fornecida ao produto. Quando o produto é fornecido, o produto efetuará a panoramização, inclinação, zoom e o foco.

Antes de limpar o produto, certifique-se de que o cabo de alimentação não está ligado à fonte de alimentação principal.

### Área de instalação para este produto

Selecione um lugar apropriado para a área de instalação (como uma parede ou teto forte) no seu ambiente particular.

- Para pendurar a câmera no teto, utilize o suporte ou suporte de montagem em teto WV-Q121B (opção).
- Quando efetua uma instalação em uma parede, utilize o suporte de montagem em parede WV-Q122 (opção).
- Quando se efetua uma montagem do tipo pingente no teto com um suporte que é feito por encomenda, utilize o tubo de fixação.
- Quando este produto e o suporte de instalação para câmera sejam montados no teto ou numa parede, empregar os parafusos indicados à página 20. Os parafusos que fixam o produto não são fornecidos. Prepare-os de acordo com o material e resistência da área na qual o equipamento será instalado.
- Não monte o produto em uma placa de gesso ou seção de madeira porque estas não suportarão o peso do equipamento. Se houver necessidade de montagem do produto neste tipo de superfície, a superfície em uso deverá ser adequadamente reforçada.

### Ao usar a câmera em combinação com um tubo de fixação e fixa a câmera em um suporte adquirido no mercado local

- Obtenha um parafuso olhal M6 (aço inoxidável) no mercado local.  
Torque de aperto recomendado: 2,45 N·m
- Para evitar a queda da câmera, obter um suporte que se pode conectar a um fio de segurança.
- Conecte o parafuso olhal M6, comprado no mercado local, juntamente com o fio de segurança.
- Verifique se a superfície que o tubo de fixação e o suporte adquirido no mercado local serão fixados pode suportar o peso do suporte e da câmera.

### Método de montagem para este produto

Este produto foi projetado para ser usado como uma câmera de montagem pingente. Se o produto é montado em uma mesa ou numa superfície inclinada pode não funcionar corretamente ou pode encurtar-se seu tempo de vida útil de serviço.

### Proteção contra raios

Quando os cabos são utilizados no exterior, há uma possibilidade de que podem ser afetados por raios. Neste caso, instale um pára-raios perto da câmera e assegurar que o comprimento do cabo de rede entre a câmera e o pára-raios é o mais curto possível para evitar a possibilidade de que um raio possa danificar a câmera.

### Não coloque esta câmera nos seguintes locais:

- Locais em que um agente químico seja utilizado como, por exemplo, aqueles usados em piscinas
- Locais sujeitos a umidade ou fumaça de óleo, como uma cozinha
- Locais específicos sujeitos a atmosfera ou solventes inflamáveis
- Locais em que uma radiação, raios X, ondas de rádio intensa ou um campo magnético forte seja gerado
- Locais onde gases corrosivos sejam produzidos
- Locais onde a câmera possa ser danificada pelo ar salgado como, por exemplo, nas regiões costeiras
- Locais onde a temperatura não esteja dentro da faixa especificada (☞ página 36)
- Locais sujeitos a vibrações, tais como em veículos, embarcações, ou acima das linhas de produtos (Este produto não foi projetado para uso dentro de veículos.)
- Locais sujeitos a condensação como resultado de alterações repentinas de temperatura (No caso de instalação do produto em tais lugares, a cobertura do dome pode estar borrada ou pode ocorrer condensação na cobertura.)

### Aperto dos parafusos

- Os parafusos e pinos devem ser apertados com um torque adequado de acordo com o material e a resistência da área de instalação.
- Não utilize uma parafusadeira de impacto. O uso desta parafusadeira pode danificar os parafusos ou apertá-los excessivamente.
- Quando um parafuso for apertado, este deve estar a um ângulo reto com a superfície. Após apertar os parafusos, verifique para assegurar-se de que o aperto é suficiente para que não haja movimento ou frouxidão.

### Remova a cobertura de proteção da cobertura do dome depois que a instalação estiver concluída.

### Certifique-se de remover este produto se não é mais usado.

### Quando podem ocorrer perturbações de ruído

Efetue o trabalho de distribuição de energia para manter uma distância de 1 m ou mais a partir da linha de alimentação de 120 V (para os EUA e Canadá) ou 220 V - 240 V (para a Europa e outros países). Ou efetue o trabalho das linhas elétricas separadamente.

### Interferência de rádio

Quando esta câmera for utilizada próxima às antenas de TV/rádio, a um campo elétrico forte ou a um campo magnético (próximo a um motor, transformador ou linha de energia), as imagens podem aparecer distorcidas e ruídos podem ser produzidos.

### **Tome cuidado com a umidade.**

Instale este produto em locais onde a umidade é baixa. Se este produto for instalado um dia de chuva ou quando há muita umidade, o interior pode ser exposto à umidade e a cobertura do dome pode se tornar borrada.

### **Unidade de aquecedor**

Este produto está equipado com uma unidade de aquecedor interno para uso em climas frios. O produto pode ser utilizado a temperaturas baixas até  $-30\text{ }^{\circ}\text{C}$  quando está ligado a um concentrador PoE+ e até  $-50\text{ }^{\circ}\text{C}$  quando está ligado a uma fonte de alimentação de 24 V, c.a. ou a um injetor PoE testado. A unidade de aquecedor é automaticamente ligada quando a temperatura no interior do produto cai abaixo de  $+10\text{ }^{\circ}\text{C}$ . No entanto, em um ambiente extremamente de baixa temperatura inferior a  $-30\text{ }^{\circ}\text{C}$ , a neve e o gelo da cobertura do dome podem não ser descongelados. Quando utiliza o produto em climas frios, tome nota das temperaturas ambiente e interna do produto.

Quando este produto for instalado e operado em baixas temperaturas inferiores a  $-10\text{ }^{\circ}\text{C}$ , não podem ser obtidas imagens normais imediatamente após a inicialização. Nesse caso, espere cerca de duas horas ou mais e conecte a alimentação novamente.

### **Influência sobre as imagens e sua qualidade**

Este produto não tem unidade de limpeza. Sob as seguintes condições, a qualidade da imagem pode ser deteriorada ou as imagens podem não ser exibidas corretamente.

- (1) A influência pelas chuvas  
Devido ao vento que acompanha as chuvas, as imagens podem ser menos visíveis.
- (2) A influência pela neve  
Devido ao vento que acompanha a neve, pode cair neve sobre a cobertura do dome. É possível que as imagens não possam ser vistas através das áreas do dome que tem neve acima. (A visibilidade pode variar dependendo da quantidade e do tipo de neve.)
- (3) A influência pela poeira no ar ou na emissão de gás de veículos  
Dependendo do ambiente de instalação, a cobertura do dome pode estar suja devido à poeira no ar ou na emissão de gás de veículos. Isso pode degradar a qualidade das imagens.

### **Verifique antes da instalação**

A compatibilidade de dispositivos é restrita. Antes da instalação, verifique as classificações e dimensões dos dispositivos a serem usados. Entre em contato com o seu distribuidor para obter mais detalhes.

### **Roteador**

Quando conectar este produto à Internet, utilize um roteador de banda larga com a função de encaminhamento pela porta (NAT, IP mascarado).

Refira-se às Instruções de Operação no CD-ROM fornecido para informações adicionais sobre a função de encaminhamento pela porta.

### **PoE+ (Power over Ethernet Plus)**

Usar um concentrador/dispositivo PoE+ que seja conforme ao padrão IEEE802.3at.

É impossível fornecer a energia para este produto a partir de um concentrador PoE que está em conformidade com a norma IEEE802.3af.

### **Ajuste de hora e data**

É necessário ajustar a hora e a data antes de colocar este produto em operação. Refira-se às Instruções de Operação fornecidas no CD-ROM para descrições de como realizar os ajustes.

## Controles operacionais principais

### <Corpo principal>

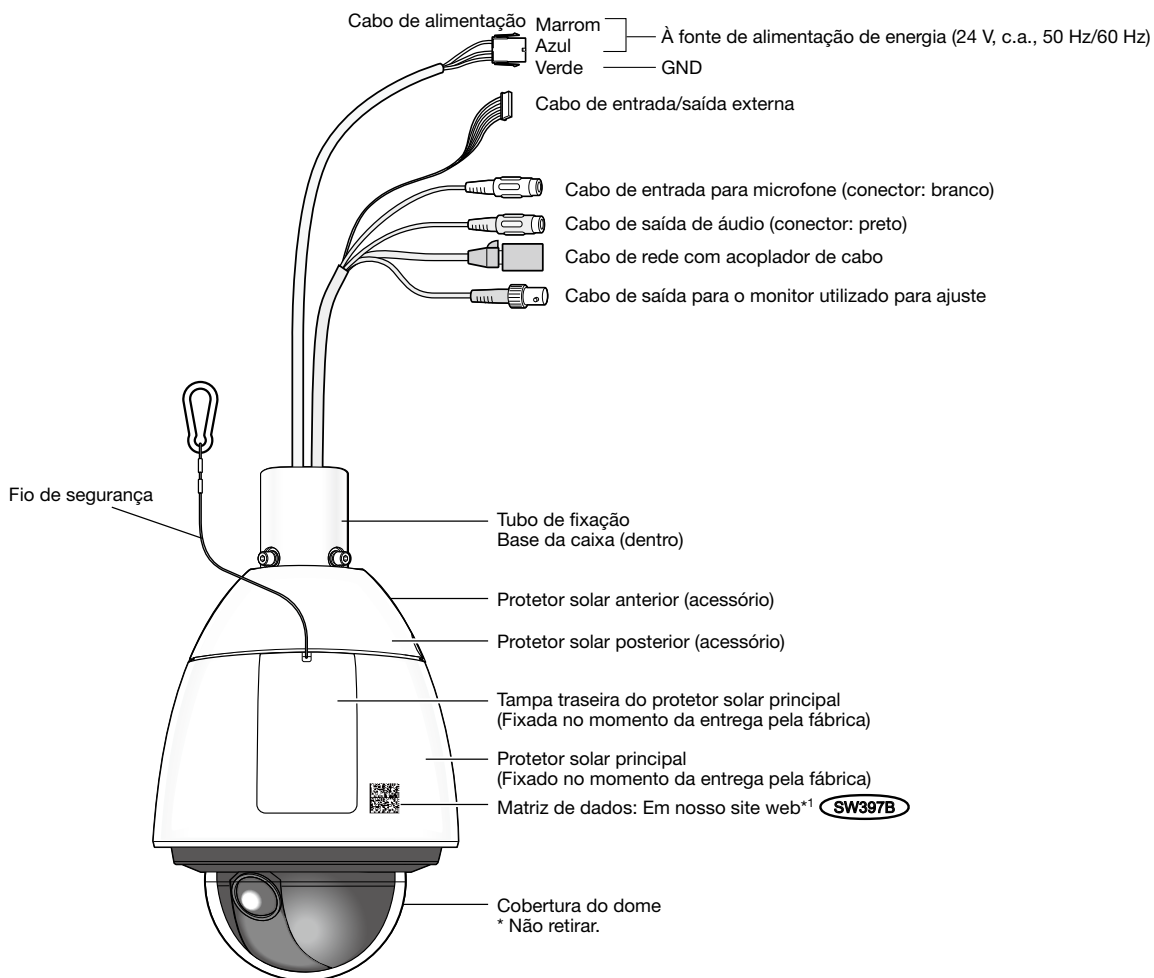

\*1 A Matriz de dados é o nosso endereço do site web convertido em um código de barras bidimensional. Dependendo da aplicação de digitalização em uso, a matriz de dados pode não ser lida corretamente. Neste caso, acesse o site digitando diretamente o seguinte URL.

[http://security.panasonic.com/pss/security/support/qr\\_sp\\_select.html](http://security.panasonic.com/pss/security/support/qr_sp_select.html)

## <Vista traseira do corpo principal com a tampa traseira do protetor solar principal separada>

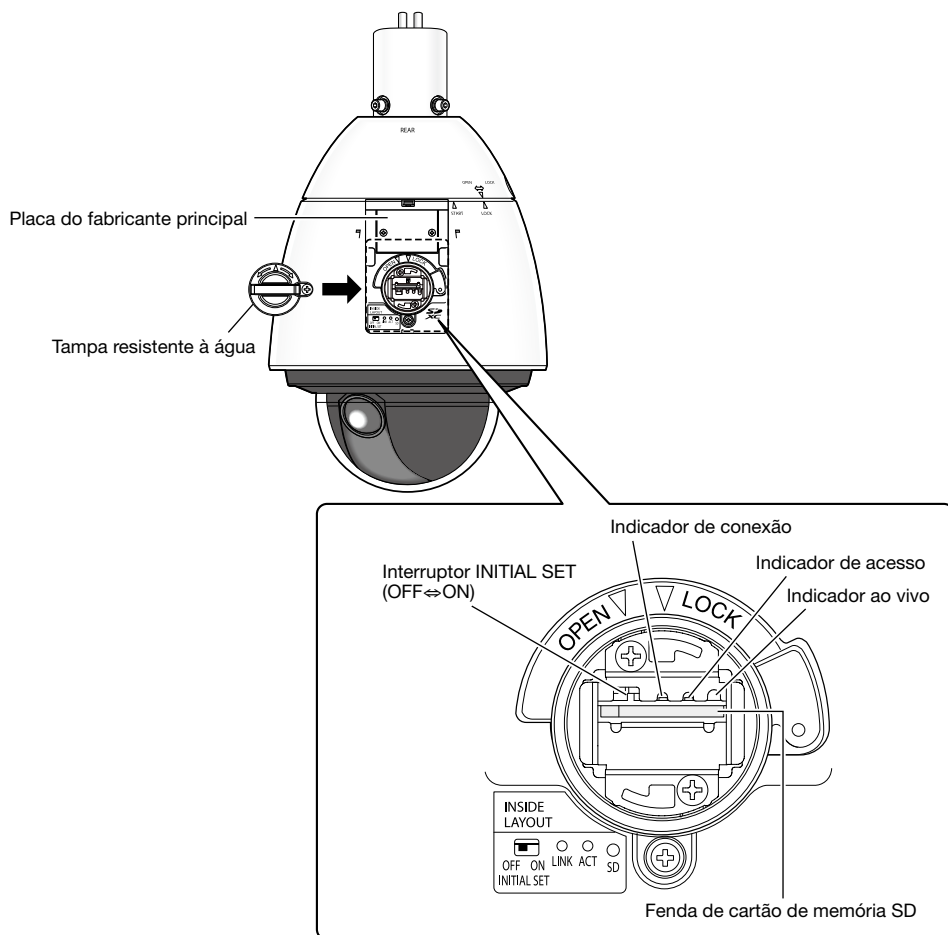



## Inicializar a câmera

Utilize o interruptor INITIAL SET para voltar as definições da câmera às configurações padrão.

### IMPORTANTE:

- As configurações, incluindo as configurações de rede, serão inicializadas. Note que os ajustes de posições predefinidas e a chave CRT (chave de criptografia SSL) utilizada para o protocolo HTTPS não serão inicializados.

### Passo 1

Remova a tampa resistente à água seguindo os passos 1 - 3 da seção “Como inserir um cartão de memória SD” (página 18).

### Passo 2

Mova o interruptor INITIAL SET à direita (Ligado). O ajuste padrão de fábrica é Desligado.

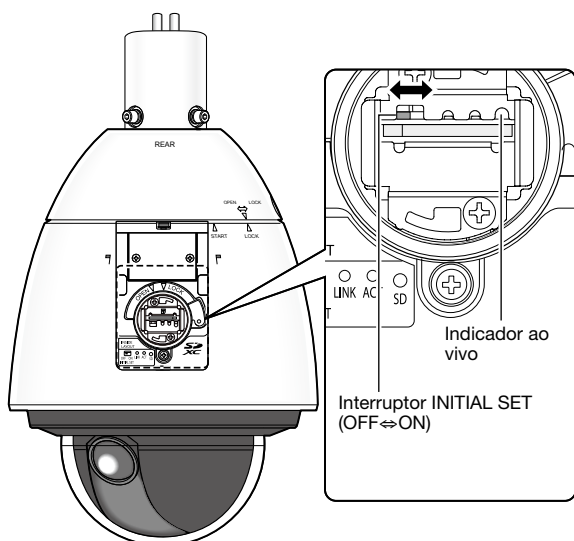

### Passo 3

Mova o interruptor INITIAL SET à direita e depois ligue a alimentação da câmera. A câmera será iniciada e todos os ajustes incluindo os ajustes de rede serão inicializados. O indicador ao vivo acenderá em cor laranja → apaga → piscará em cor laranja → acenderá em cor laranja. A inicialização será concluída quando o indicador ao vivo acende na cor laranja. Antes de inicializar os ajustes, recomenda-se gravar os ajustes previamente.

### IMPORTANTE:

- Não desligue a alimentação da câmera durante a inicialização. Caso contrário a inicialização pode não ser realizada e poderá gerar defeitos na operação.

### Passo 4

Desligar a alimentação da câmera.

### Passo 5

Mova o interruptor INITIAL SET à esquerda (Desligado). (Consulte a ilustração no passo 2)

### IMPORTANTE:

- Se o interruptor de ajuste inicial é posicionado para o lado “ON”, a câmera não pode entrar no modo de operação normal. Certifique-se de retornar o interruptor INITIAL SET à posição “OFF”.

### Passo 6

Retorne a tampa resistente à água e a tampa traseira do protetor solar principal ao estado original seguindo os passos 5 - 7 da seção “Como inserir um cartão de memória SD” (página 19).

### Passo 7

Ligar a alimentação da câmera (página 13: Fonte de alimentação). Quando a alimentação é fornecida, a câmera entrará no modo de operação normal.

# Inserir/remover um cartão de memória SD

## Como inserir um cartão de memória SD

### IMPORTANTE:

- Ao inserir um cartão de memória SD, certifique-se a direção.

### Passo 1

Retire a tampa traseira do protetor solar principal na parte traseira da câmera, pressionando a aba na parte superior do protetor solar.

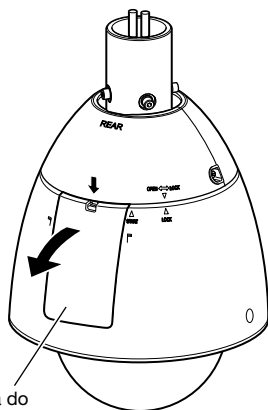

Tampa traseira do protetor solar principal

### Passo 2

Remova o parafuso de trava da tampa resistente à água.

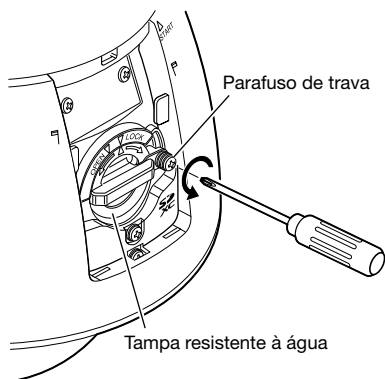

### Passo 3

Rode a tampa resistente à água para o lado "OPEN" e retire a tampa.

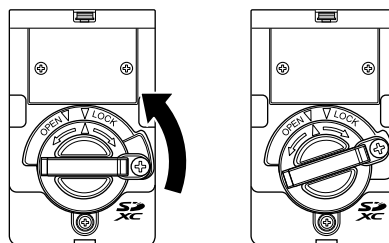

### Passo 4

Insira um cartão de memória SD na fenda de cartão de memória SD.

Empurre o cartão de memória reto para dentro da fenda até ouvir um clique.

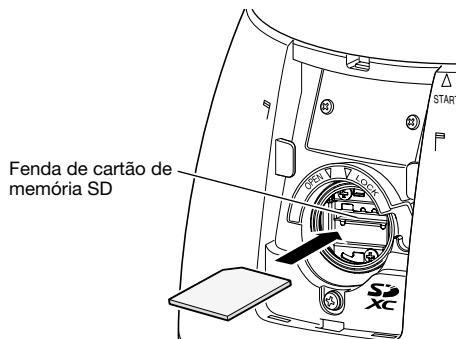

### Passo 5

Alinhe “△” da tampa resistente à água com “OPEN ▽” da câmera. Então, rode a tampa resistente à água para “▽ LOCK” até que a tampa resistente à água fique fixada à câmera.

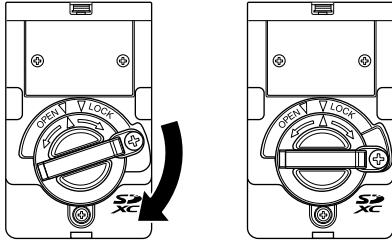

### Passo 6

Fixe a tampa resistente à água com o parafuso de trava. (Torque de aperto recomendado: 0,69 N·m)

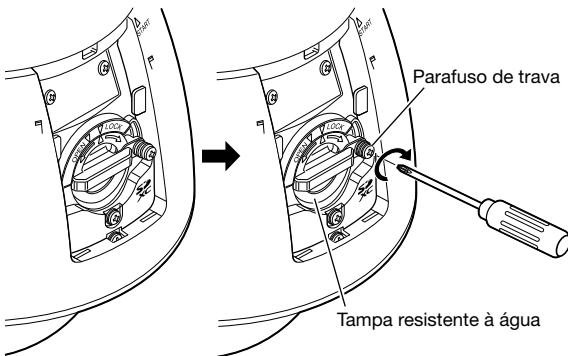

### Passo 7

Primeiro, insira a aba na parte inferior da tampa traseira do protetor solar principal contra o corpo principal e, depois empurre a aba na parte superior da tampa traseira do protetor solar principal contra o corpo principal até ouvir um clique.

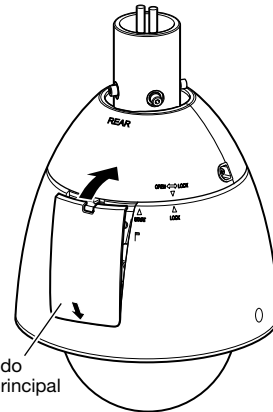

### Passo 8

Ligue a alimentação da câmera e selecione “Utilizar” para o “Cartão de memória SD” na guia [Cartão de memória SD] da página “Básico” no menu de configuração. (☞ Instruções de Operação (incluídas no CD-ROM))

### Passo 9

Formate o cartão de memória SD clicando no botão [Executar] de “Formatar” no guia [Cartão de memória SD] da página “Básico” no menu de configuração. (☞ Instruções de Operação (incluídas no CD-ROM))

## Como remover o cartão de memória SD

### IMPORTANTE:

- Antes de remover o cartão de memória SD, certifique-se de selecionar primeiro “Não utilizar” para o “Cartão de memória SD” no guia [Cartão de memória SD] da página “Básico” no menu de configuração. (☞ Instruções de Operação (incluídas no CD-ROM))

### Passo 1

Retire a tampa resistente à água seguindo os passos 1 - 3 da seção “Como inserir um cartão de memória SD” (☞ página 18).

### Passo 2

Empurre o cartão de memória SD para liberar o bloqueio. O cartão de memória SD vai vir para cima da ranhura.

### Passo 3

Retorne as partes ao estado original seguindo os passos 5 - 7 da seção “Como inserir um cartão de memória SD” (☞ página 19).

**Cuidado:**

- SOMENTE CONECTAR FONTE DE ALIMENTAÇÃO DE 24 V, C.A., CLASSE 2 (UL 1310/CSA 223) ou FONTE DE ALIMENTAÇÃO LIMITADA (IEC/EN/UL/CSA 60950-1).

### Antes da instalação, prepare o seguinte

- Ao montar a câmera em um teto, montá-la utilizando o suporte de montagem em teto (WV-Q121B) (opção) ou um suporte de montagem em teto feito a pedido e o tubo de fixação (em anexo à câmera). Consulte a página 22 para as especificações do suporte de montagem em teto feito por encomenda.
- Para montar a câmera a uma parede, utilize o suporte de montagem em parede WV-Q122 (opção).
- \* Quando utilize o suporte de montagem em teto (WV-Q121B) ou o suporte de montagem em parede (WV-Q122), não use o tubo de fixação, mas deve usar os quatro parafusos hexagonais (M6) retirados do tubo de fixação e fixar diretamente a base da caixa no suporte de montagem em teto ou suporte de montagem em parede.
- \* Se não utiliza o suporte de montagem em parede (WV-Q122) e em vez disso utiliza um suporte de montagem em parede feito por encomenda, siga as instruções acima mencionadas para o suporte de montagem em teto e monte a câmera usando o tubo de fixação.

Referir-se à guia de instalação do suporte a ser utilizado para obter detalhes sobre os procedimentos de instalação do suporte e da câmera.

**IMPORTANTE:**

- Quando utilize o suporte de montagem em teto (WV-Q121B) ou o suporte de montagem em parede (WV-Q122), os parafusos hexagonais (M6) que são acessórios destes suportes não podem ser utilizados como os parafusos de montagem para esta câmera. Utilize os parafusos hexagonais (M5) anexados à base da caixa.
- Quando utilize o suporte de montagem em teto (WV-Q121B), use 4 parafusos do tamanho M10 que tenham uma capacidade de resistência à extração de pelo menos 1411 N.
- Quando utilize o suporte de montagem em parede (WV-Q122), use 4 parafusos do tamanho M8 que tenham uma capacidade de resistência à extração de pelo menos 823 N. Quando utilize o suporte de montagem em parede (WV-Q122A), use 4 parafusos do tamanho M10 que tenham a mesma capacidade de resistência à extração.
- Quando utilize um suporte de montagem feito por encomenda, use parafusos e chumbadores que são capazes de suportar o peso combinado da câmera (aprox. 5 kg) e do suporte de montagem.
- Selecione parafusos e chumbadores que correspondam ao tipo de teto ou parede onde a câmera será montada.

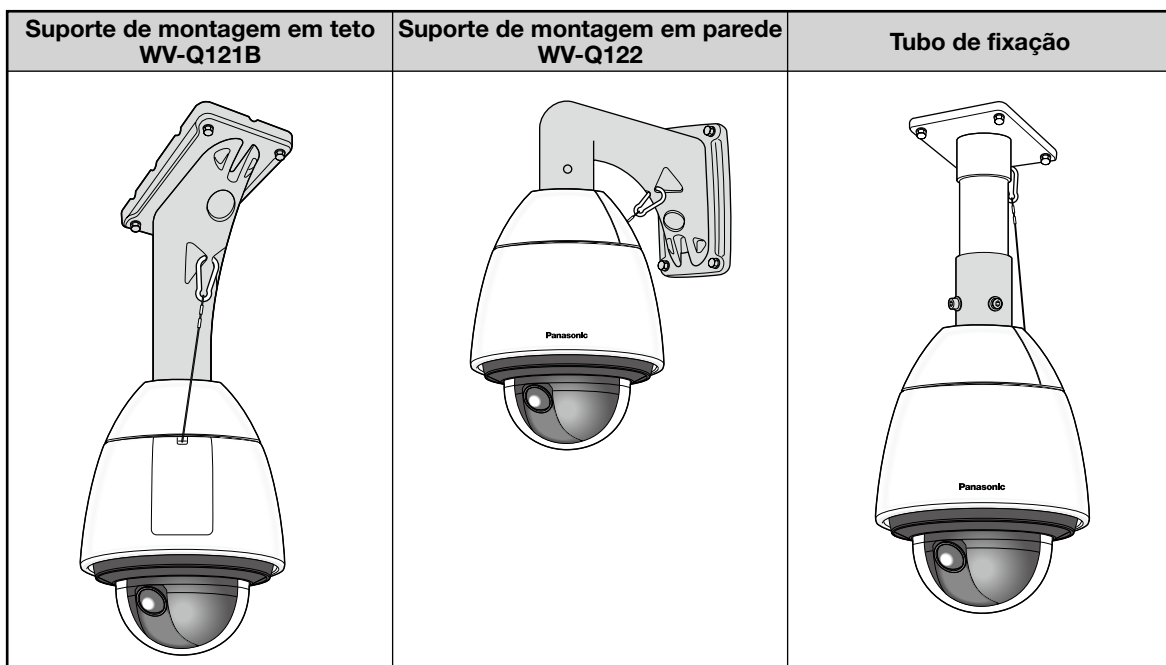

## Como retirar a base da caixa

Antes de fixar a câmera em um suporte de montagem em teto, suporte de montagem em parede ou suporte de montagem feito por encomenda, retire a base da caixa e o tubo de fixação da câmera para poder realizar a instalação e as ligações.

### Passo 1

Remova os parafusos de fixação (3 pç.\*) que estão fixando a base da caixa e a câmera.

Os parafusos removidos serão necessários ao fixar a câmera à base da caixa. Tenha cuidado para não perder estes parafusos.

\* Parafuso especial (parafuso de fixação): Estes parafusos são parafusos hexagonais. Utilize uma chave sextavada M5.

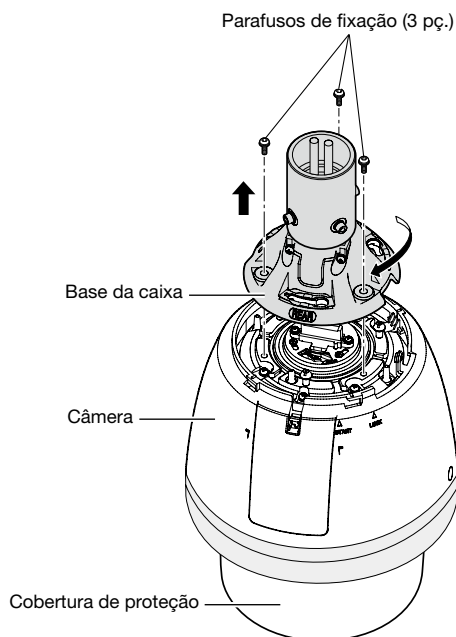

### Nota:

- Se os protetores solares anterior e posterior (acessório) estão montados na câmera, desmontá-los executando os passos 5 - 7 de "Instalação" na ordem inversa (ver páginas 24 e 25).

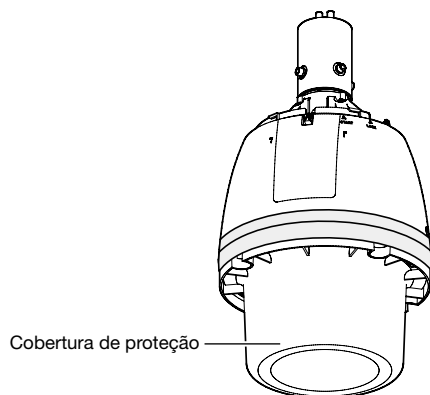

### Passo 2

Para separar a base da caixa da câmera, vire a base da caixa na direção da seta, tal como é ilustrado. (Consulte a ilustração no passo 1)

### Passo 3

Remova o tubo de fixação da base da caixa afrouxando 4 parafusos.

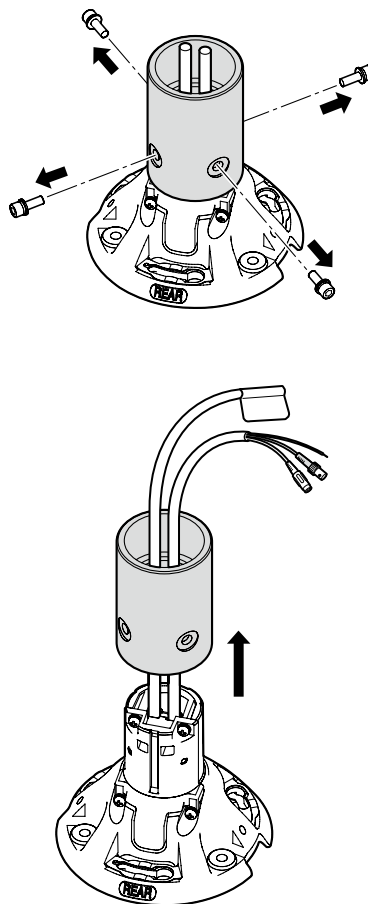

### IMPORTANTE:

- Remova a cobertura de proteção da câmera depois que a instalação estiver concluída.

## Guia de Instalação

Antes de iniciar a instalação/conexão, certifique-se de que o cabo de alimentação não está ligado à fonte de alimentação principal.

Consulte a seção das “Precauções para a instalação” antes de iniciar a instalação/conexão (☞ página 13).

### Passo 1

Instale o suporte de montagem.

#### Ao utilizar o suporte de montagem em teto (WV-Q121B) ou o suporte de montagem em parede WV-Q122 (opção).

Passos os cabos a partir da base da caixa através do suporte de montagem em teto ou o suporte de montagem em parede e conecte os cabos que vêm da base da caixa com os cabos que vêm do teto ou parede. Consulte a página 26 para saber como ligar os cabos. Refira-se à guia de instalação de cada um dos suportes para obter detalhes sobre os procedimentos de instalação. Tome cuidado com a direção para instalar o suporte de montagem de modo que a câmera pode ser montada na parte da frente do suporte.

#### Ao utilizar um suporte de montagem (feito por encomenda).

A figura mostra um exemplo da câmera montada num teto com um suporte.

Quando efetue a impermeabilização, utilize material impermeável para preencher as lacunas e orifícios entre o tubo de fixação e o suporte de montagem.



- 1 Prepare um suporte de montagem em teto.

R 1-1/2, 11 crista, profunda 30 MAX  
(rosca tubular cônica)

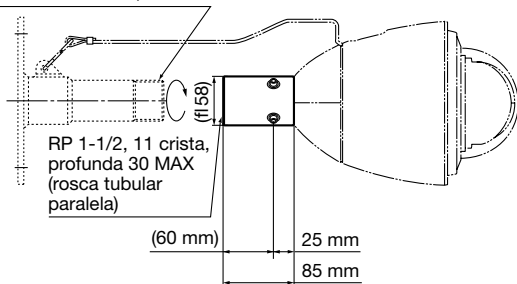

- 2 Fixe o tubo de fixação no suporte.
- 3 Preencher a lacuna entre o suporte e o tubo de fixação com material à prova d'água, como a argila de silicone.

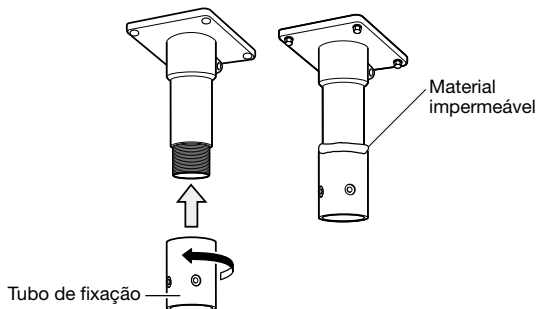

- 4 Passe os cabos a partir da base da caixa através do suporte de montagem (feito por encomenda).
- 5 Conecte os cabos da base da caixa aos cabos que vêm do teto ou parede. Consulte a página 26 para saber como ligar os cabos.

### Passo 2

Fixe um suporte à superfície de instalação no teto ou na parede com parafusos e porcas apropriados ou similares (não fornecidos).

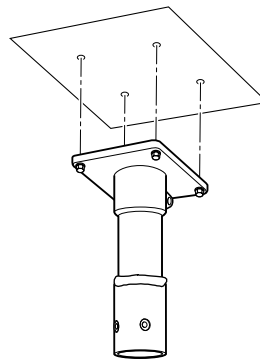

### Passo 3

Insira o cartão de memória SD na fenda de cartão de memória SD.

Consulte a página 18 para saber como inserir o cartão de memória SD.

#### Passo 4

Monte a câmera no suporte.

- ① Fixe a base da caixa no suporte de montagem com os parafusos hexagonais (M5, 4 peças) fixados à base da caixa\*.  
(Torque de aperto recomendado: 2,45 N·m)  
A marca "REAR" da base da caixa deve ser direcionada para a seção do gancho do fio.  
\* Parafuso especial: Estes parafusos são parafusos hexagonais. Utilize uma chave sextavada M5.

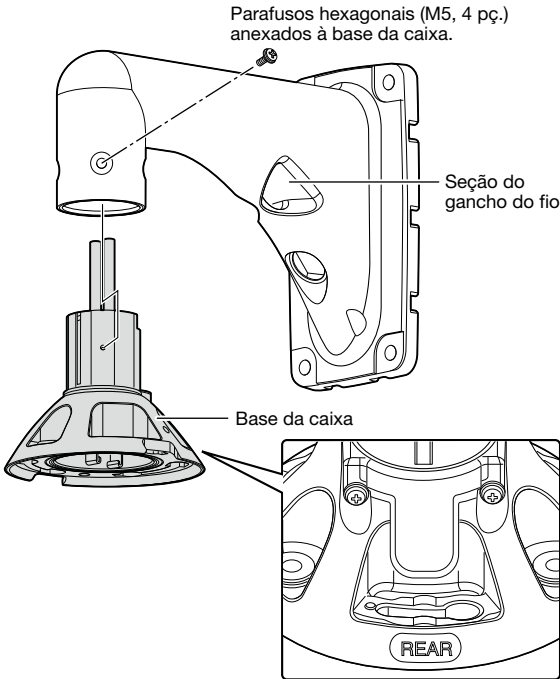

- ② Certifique-se de que a projeção da mola da placa no lado superior da câmera está localizada na posição de "START". Se não estiver, rode a placa no sentido horário para localizar a projeção na posição "START".

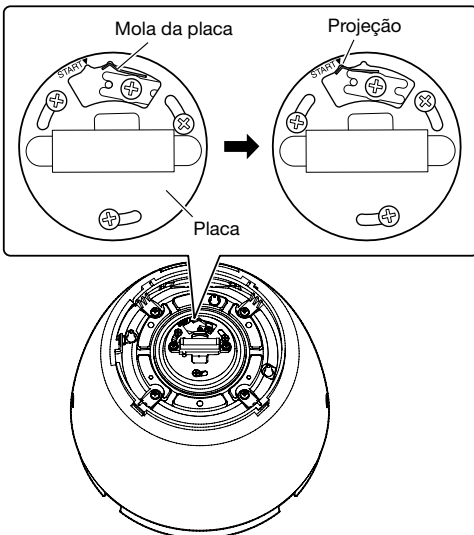

- ③ Conecte o fio de segurança (incluído com a câmera) ao suporte de montagem.  
Consulte as instruções de operação de cada um dos suportes de montagem para obter informações adicionais sobre onde conectar o fio de segurança.  
Ao utilizar o suporte de montagem em teto (WV-Q121B) (opção) ou o suporte de montagem em parede WV-Q122, conecte o fio de segurança perto da câmera como é mostrado no exemplo a seguir.

<Exemplo de instalação>

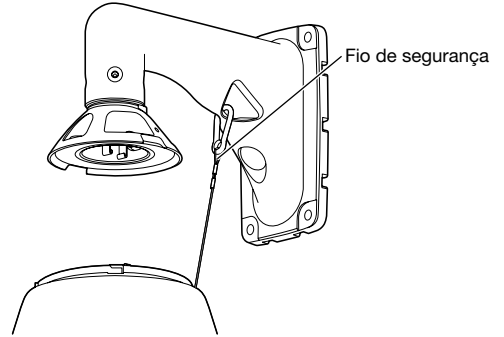

- ④ Fixe a câmera à base da caixa. Ao fixar a câmera à base da caixa, o pino de posicionamento no lado superior da câmera deve estar no lado "REAR". Certifique-se de que a câmera está firmemente fixada ao suporte de montagem girando a câmera para a direção da seta conforme é ilustrado. Então, fixe a câmera ao suporte de montagem com os parafusos\* retirados quando a base da caixa foi separada.  
(Torque de aperto recomendado: 2,45 N·m)  
\* Parafuso especial (parafuso de fixação): Estes parafusos são parafusos hexagonais. Utilize uma chave sextavada M5.

Vista de acima

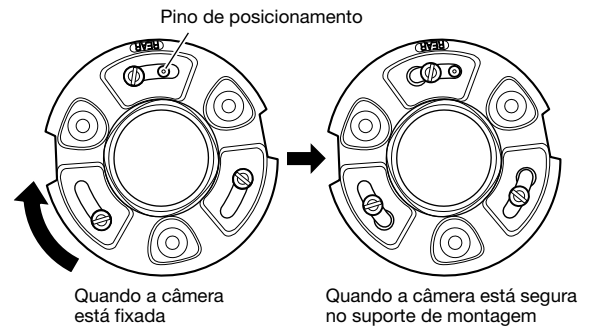

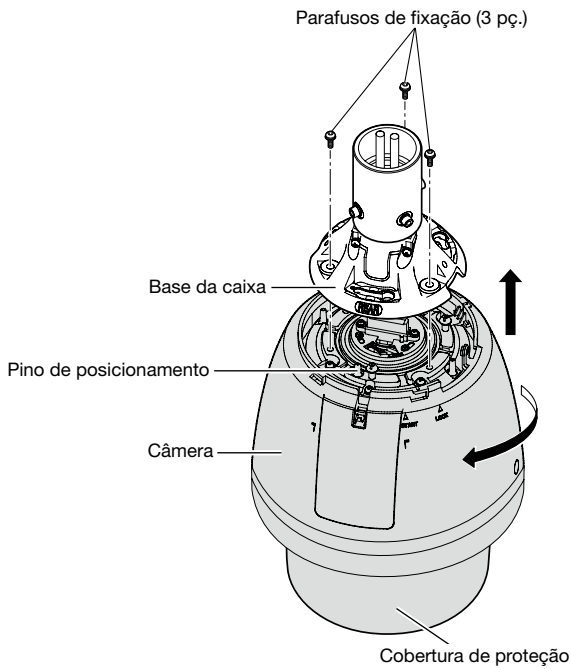

### Passo 5

Fixe os protetores solares anterior e posterior (acessório) na câmera.

- 1 Ponha os dedos sobre os entalhes dos protetores solares anterior e posterior para remover os ganchos. Os protetores solares serão divididos em duas partes. Para evitar as perdas, um lado dos protetores solares anterior e posterior está juntado com um fio.

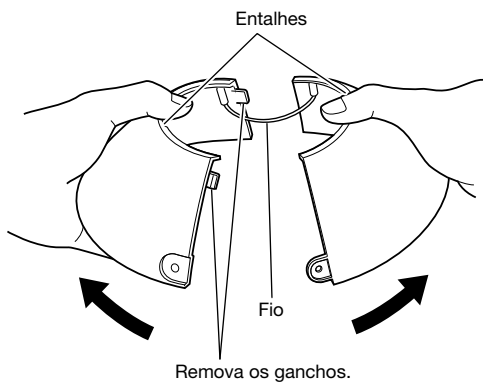

- 2 Coloque os protetores solares anterior e posterior na posição que cobre a base da caixa.

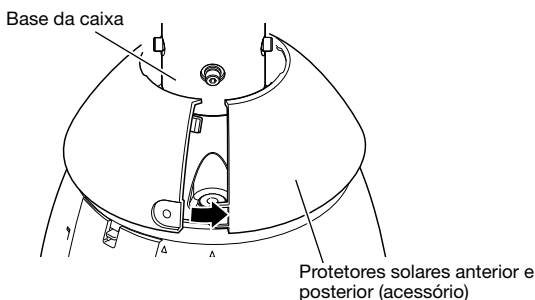

- 3 Acople os dois lados dos protetores solares anterior e posterior. Acople o gancho e o entalhe no lado juntado, e depois acople o outro lado.

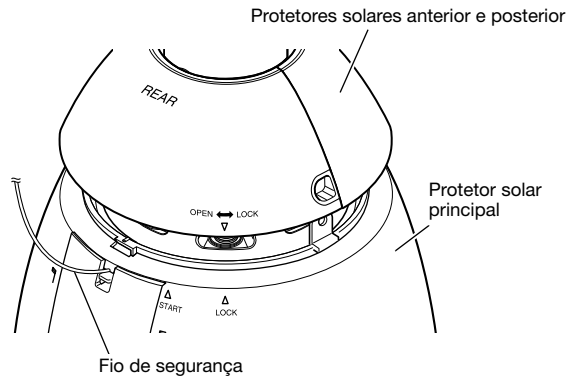

### IMPORTANTE:

- Acople os dois lados dos protetores solares anterior e posterior antes da colocação no protetor solar principal.
- Assegure-se de que o fio de segurança não fique prendido no interior.
- O fio de segurança é projetado para suportar apenas o peso da câmera em caso de queda da câmera. Não coloque um peso excessivo que o fio de segurança não pode suportar.

### Passo 6

Acople os protetores solares anterior e posterior no protetor solar principal. Alinhe "▽" do protetor solar posterior com "△ START" do protetor solar principal. Então, vire os protetores solares anterior e posterior em direção a "△ LOCK" até ouvir um clique.

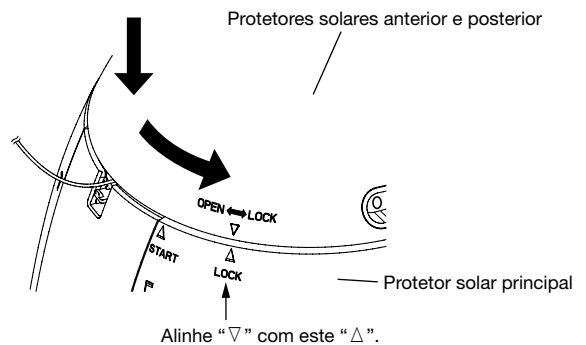



### Passo 7

Fixe os protetores solares anterior e posterior na câmera usando o parafuso de fixação dos protetores solares anterior/posterior (acessório).  
(Torque de aperto recomendado: 0,72 N·m)

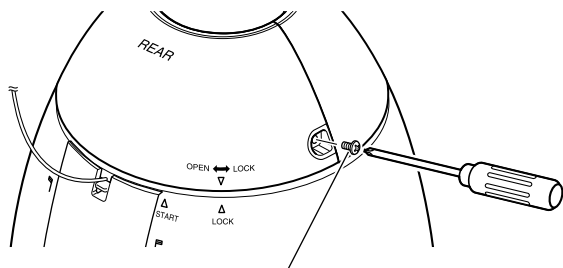

Parafuso de fixação do protetor solar anterior/  
posterior

#### Nota:

- Para remover os protetores solares anterior e posterior, efetue os passos 5 - 7 na ordem inversa (☞ páginas 24 e 25).

### Passo 8

Após a instalação for concluída, remova a fita enrolada ao redor da câmera enquanto continua segurando a cobertura de proteção, e então retire a cobertura de proteção.

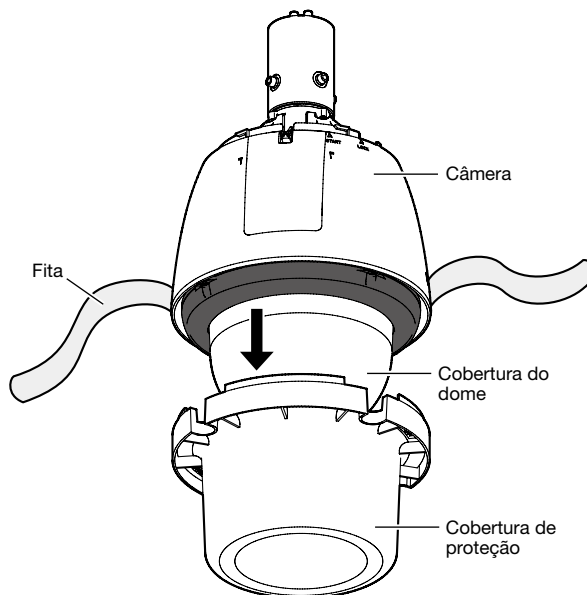

#### Precauções

- O revestimento de escoamento de chuva é aplicado à superfície da cobertura do dome. Não toque diretamente na superfície da cobertura do dome ou limpe-a com um pano ou outro produto. Além disso, evite as gotas de suor ou cuspir sobre na cobertura. A não observância disto pode reduzir a eficácia do revestimento de escoamento de chuva.
- Ao limpar a cobertura do dome, remova qualquer sujeira ou outras substâncias indesejáveis derramando ou pulverizando água limpa com uma mangueira ou garrafa de pulverizar\*1 (não limpe a cobertura do dome com um pano ou outro produto). Não use gasolina, solvente, álcool, ou quaisquer outros tipos de solventes ou detergentes.
- Uma limpeza inadequada da cobertura do dome pode reduzir a eficácia do revestimento de escoamento de chuva. Neste caso, para manter a efetividade do revestimento de escoamento de chuva, é necessário adquirir uma nova cobertura do dome para substituir a cobertura do dome existente. Consulte o seu distribuidor.
- Fixe na superfície do produto o “Rótulo de alerta” que leva a câmera. (Consulte a ilustração.)

Cobertura de proteção

PGKV1116

#### 取扱注意ラベル Caution label 使用注意标签

製品外觀などに貼付けてください  
Please put on the side of the product.  
请贴至产品外观处

ドームカバーに触れないこと  
Do not touch the dome cover.  
请勿触摸球形罩



\*1 Note-se que, dependendo do recipiente utilizado, objetos estranhos podem ser misturados em água e podem resultar em redução da eficácia do revestimento de escoamento de chuva. Não utilize um frasco de pulverização equipado com alça ou uma função para ajustar o modo de pulverização, porque pode haver agente lubrificante misturado com água.

## Conexão

### Cuidado:

- Antes de iniciar as conexões, certifique-se de que a conexão de alimentação (cabo de alimentação de 24 V, c.a. ou cabo LAN) está desligado. Ignorar estes fatores pode causar fogo, choque elétrico, ferimentos ou danos ao produto.
- UM DISPOSITIVO DE DESCONEXÃO FACILMENTE ACESSÍVEL DEVE SER INCORPORADO AO EQUIPAMENTO ALIMENTADO PELA FONTE DE ALIMENTAÇÃO DE 24 V, C.A.

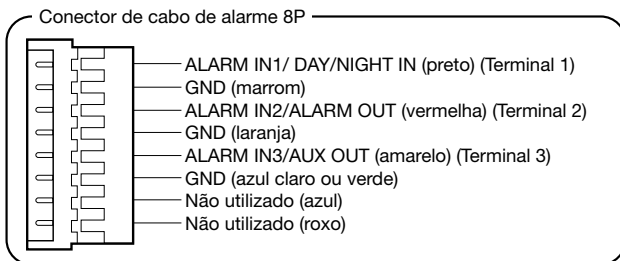
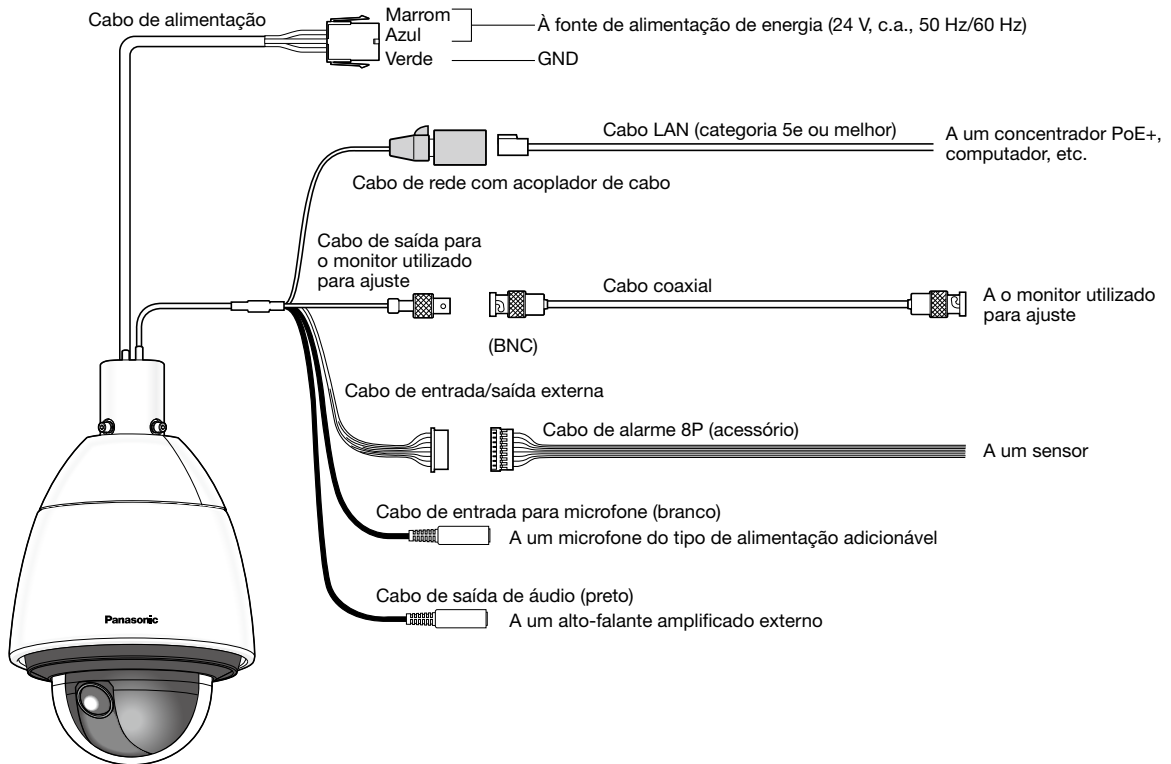

### • Cabo de saída para o monitor utilizado para ajuste

A saída de vídeo está definida para NTSC nas configurações padrão da câmera. Se quiser alterar a configuração de saída de vídeo para PAL, consulte as Instruções de operação do CD-ROM fornecido.

### • Cabo de alimentação

Conecte o cabo de alimentação à fonte de alimentação de 24 V, c.a., utilizando o jogo de conectores de alimentação de 24 V, c.a. (acessório).

### IMPORTANTE:

- A fonte de alimentação de 24 V, c.a. deverá estar isolada contra 120 V, c.a. (para os EUA e Canadá) ou 220 V - 240 V, c.a. (para a Europa e outros países).
- Não corte ou processe o cabo de rede já que a alimentação está sobreposta ao usar um dispositivo PoE+ para alimentação. Além disso, não colocar um peso excessivo em as seções conectadas.
- A câmera de rede destina-se apenas para uma conexão a uma rede Ethernet ou PoE+ sem roteamento à planta exterior.

• **Jogo de conectores de alimentação de 24 V, c.a. (acessório)**

Especificação recomendada do cabo (fio):

Tamanho AWG (cabo de fios trançados)	#24 (0,22 mm <sup>2</sup> )	#22 (0,33 mm <sup>2</sup> )	#20 (0,52 mm <sup>2</sup> )	#18 (0,83 mm <sup>2</sup> )
Comprimento do cabo	20 m	30 m	45 m	75 m

Alojamento de conector de alimentação (acessório)

Pino Nº	Sinal
1	24 V, c.a., ativo (Marrom)
2	24 V, c.a., neutro (Azul)
3	Terra (Verde)
4	Não utilizado

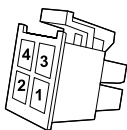

• **Como montar o jogo de conectores de alimentação de 24 V, c.a.**

Em primeiro lugar, remova aprox. 3 mm do revestimento exterior do cabo e torça o núcleo do cabo para evitar o curto-circuito.

Insira a ponta do cabo no ponto A do contato (acessório), e segurar o cabo usando a braçadeira.

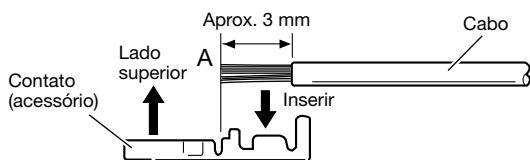

Obter uma das seguintes ferramentas para grampeado.

Grampo manual Molex:

57027-5000 (para UL1015), 57026-5000 (para UL1007)

Depois de grampear o contato (acessório) e o cabo, insira corretamente o contato no alojamento do conector de alimentação (acessório).

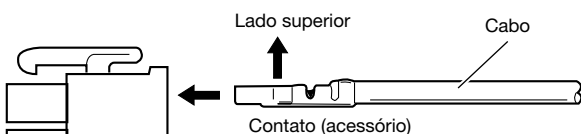

Alojamento de conector de alimentação (acessório)

**IMPORTANTE:**

- Efetue o trabalho das linhas elétricas após o processamento do conector de alimentação e certificando-se de que a câmera está funcionando normalmente.

• **Cabo de rede**

Ligue um cabo LAN (categoria 5e ou melhor) ao conector de rede.

**IMPORTANTE:**

- Usar todos os 4 pares (8 pinos) do cabo LAN.
- O comprimento máximo do cabo é de 100 m.
- Certificar-se de que o dispositivo PoE em uso conforma com o padrão IEEE802.3at.
- Ao conectar tanto a fonte de alimentação de 24 V, c.a. e o dispositivo PoE+ para a alimentação de energia, a fonte de 24 V, c.a. será usada para a alimentação.
- \* Se uma fonte de alimentação de 24 V, c.a. e um concentrador PoE+ ou roteador são utilizados ao mesmo tempo, as ligações de rede podem não ser possível. Neste caso, desative as configurações de PoE+. Referir-se às instruções de operação do concentrador PoE+ ou roteador em uso.
- \* Se interromper a fonte de alimentação de 24 V, c.a. depois de utilizá-la e um concentrador ou roteador PoE+ simultaneamente, dependendo do dispositivo PoE+ utilizado, a fonte de alimentação pode parar e causar o reinício da câmera.
- Ao desconectar o cabo LAN uma vez, reconectá-lo após cerca de 2 segundos. Quando o cabo é conectado rapidamente, a alimentação pode não ser provida a partir do dispositivo PoE+.

• **Cabo de saída para o monitor utilizado para ajuste**

Conecte um cabo coaxial (BNC) (apenas para verificar se as imagens são exibidas no monitor).

Esta saída é fornecida somente para verificar o ajuste do campo angular de visão no monitor de vídeo ao instalar a câmera ou para executar serviços.

**IMPORTANTE:**

- O conector de saída de monitor para ajuste é fornecido somente para verificar o ajuste do campo angular de visão no monitor utilizado para ajustes ao instalar a câmera ou para executar serviços. Não é fornecido para uso em gravação/monitoração.
- Faixas pretas podem aparecer em cima e em baixo ou à direita e à esquerda da tela. (Isso não afeta o ajuste porque o campo angular de visão não é alterado.)

## • Cabo de entrada/saída externa

### IMPORTANTE:

- Desligado, entrada e saída dos terminais de entrada/saída (I/O) externa 2 e 3 podem ser comutadas configurando o ajuste. O padrão dos terminais de entrada/saída (I/O) externa 2 e 3 é “Desligado”. É possível determinar o recebimento ou não de dados da entrada a partir dos terminais de entrada/saída (I/O) externa 2 e 3 (ALARM IN2, 3) selecionando “Desligado”, “Entrada de alarme”, “Saída de alarme” ou “Saída AUX” para “Terminal de alarme 2” ou “Terminal de alarme 3” na guia [Alarme] na página “Alarme”. Refira-se às Instruções de Operação fornecidas no CD-ROM para informações adicionais.
- Quando utilizar os terminais de entrada/saída (I/O) externa como os terminais de saída, assegure-se de que não causem colisão do sinal com os sinais externos.

### <Valores nominais>

- ALARM IN1/ DAY/NIGHT IN, ALARM IN2, ALARM IN3

**Especificações da entrada:** A ausência de tensão cria a entrada do contato (4 V, c.c. - 5 V, c.c., capturados internamente)

**OFF:** Aberta ou 4 V, c.c. - 5 V, c.c.

**ON:** Faz contato com GND (corrente de acionamento necessária: 1 mA ou mais)

- ALARM OUT, AUX OUT

**Especificações da saída:** Saída de coletor aberto (tensão máxima aplicada: 20 V, c.c.)

**Aberta:** 4 V, c.c. - 5 V, c.c. capturados internamente

**Fechada:** Tensão de saída 1 V, c.c. ou menos (corrente máxima de acionamento: 50 mA)

## • Cabo de entrada para microfone/linha

Conectar um miniconector monofônico (ø3,5 mm).

- Impedância de entrada: Aproximadamente 2 k $\Omega$  (desequilibrado)
- Comprimento do cabo recomendado:  
Menos de 1 m (para entrada de microfone)  
Menos de 10 m (para entrada de linha)
- Microfone recomendado: Tipo de alimentação adicional (opção)
- Voltagem de alimentação: 2,5 V  $\pm$ 0,5 V
- Sensibilidade de microfone recomendada: -48 dB  $\pm$ 3 dB (0 dB=1 V/Pa, 1 kHz)
- Nível de entrada para a entrada de linha: Aprox. -10 dBV

## • Cabo de saída de áudio

Conecte um miniconector estéreo (ø3,5 mm). (A saída de áudio é monofônica.) Utilize um alto-falante externo com amplificador.

- Impedância de saída: Aproximadamente 600  $\Omega$  (desequilibrado)
- Comprimento do cabo recomendado: Menos de 10 m
- Nível de saída: -20 dBV

### IMPORTANTE:

- Ligar/desligar os cabos de áudio e ligar a alimentação da câmera depois de desligar a alimentação dos dispositivos de saída de áudio. Caso contrário, ruído alto pode ser ouvido a partir do alto-falante.
- Certifique-se de que a miniconector estéreo está ligado a este cabo. Quando um miniconector monofônico é ligado, o áudio pode não ser ouvido. Ao conectar um alto-falante monofônico com amplificador, use um cabo de conversão opcional (monofônico-estéreo).

## Exemplo de conexão

(Consulte a página 26 para saber como ligar os cabos.)

### Ao conectar com um computador diretamente

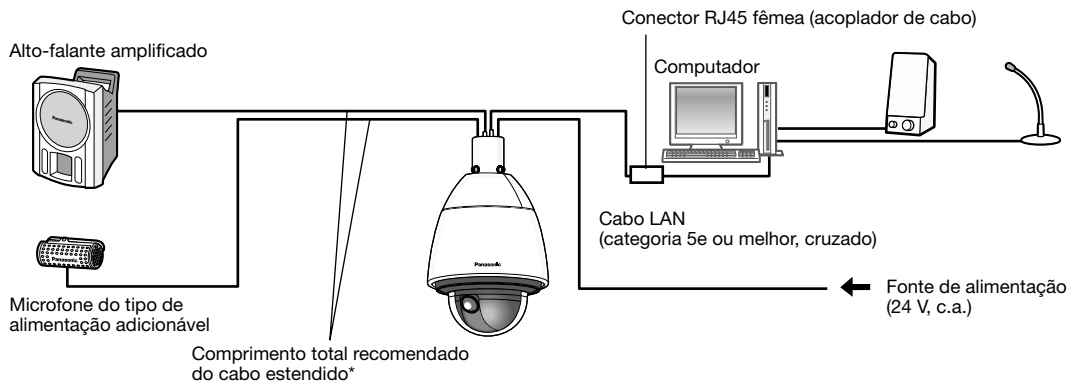

#### <Cabo requerido>

Cabo LAN (categoria 5e ou melhor, cruzado)

\* Comprimento do cabo recomendado do alto-falante: Menos de 10 m  
Comprimento do cabo recomendado do microfone: Menos de 1 m

## Conexão a uma rede usando um concentrador PoE+ quando a temperatura é de $-30\text{ }^{\circ}\text{C}$ ou menos

\* Ao conectar a uma rede usando um concentrador PoE+ quando a temperatura é de  $-30\text{ }^{\circ}\text{C}$  ou menos, use uma fonte de alimentação de 24 V, c.a. ou um injetor PoE testado.

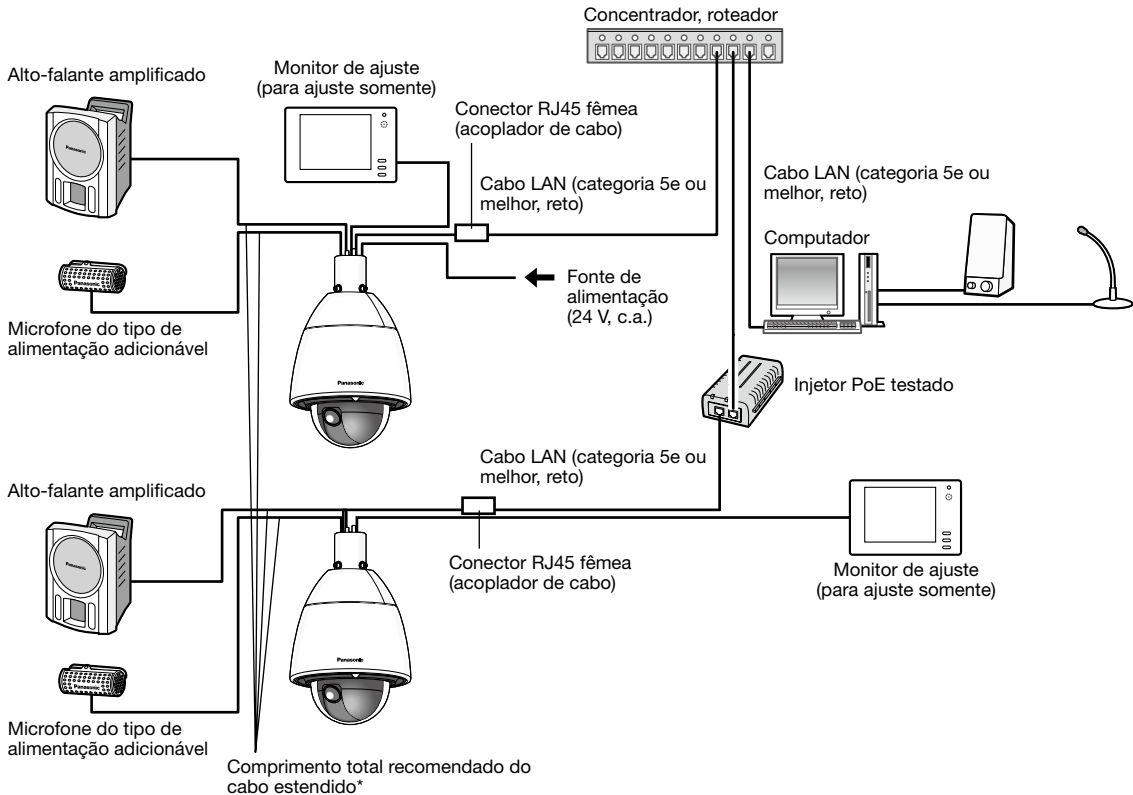

### <Cabo requerido>

Cabo LAN (categoria 5e ou melhor, reto)

\* Comprimento do cabo recomendado do alto-falante: Menos de 10 m  
Comprimento do cabo recomendado do microfone: Menos de 1 m

### IMPORTANTE:

- O monitor de ajuste usado para ajustes é utilizado para verificar o ajuste do campo angular de visão ao instalar a câmera ou para executar serviços. Não é fornecido para uso em gravação/monitoração.
- Dependendo do monitor de ajuste, alguns caracteres (título da câmera, identificador de posição predefinida, etc.) podem não ser exibidos na tela.
- Usar um concentrador de comutação ou roteador que seja compatível com 10BASE-T/100BASE-TX ou melhor. (Ao fornecer a alimentação de energia para um concentrador ou roteador, aplique PoE+ (compatível com IEEE802.3af.) É impossível fornecer a alimentação de energia para este produto a partir de um concentrador PoE ou roteador que está em conformidade com a norma IEEE802.3af.
- Se um concentrador PoE não é utilizado, cada câmera de rede deve ser ligada a uma fonte de alimentação de 24 V, c.a.
- Ao usar 24 V, c.a., a fonte de alimentação de um concentrador PoE+ ou roteador não é necessária.

### Configuração da câmera de forma a poder ser acessada a partir dum computador

As seguintes são descrições para quando da configuração da câmera com a configuração padrão. No caso de usar um programa de proteção (firewall) no computador, o programa de configuração pode não ser capaz de encontrar câmeras na rede. Ajustar a configuração da câmera após desativar temporariamente o programa de proteção (firewall). Entrar em contato com o administrador da rede ou com o provedor de serviços Internet para informações sobre os ajustes da configuração da rede.

**1** Inserir o CD-ROM fornecido na unidade de CD-ROM do computador utilizado.

- O Contrato de licença será exibido. Ler o Contrato e selecionar “Eu aceito os termos do contrato de licença”, e clicar [OK].
- A janela de inicialização será exibida. Caso a janela de inicialização não seja exibida, clicar duas vezes o arquivo “CDLauncher.exe” do CD-ROM.

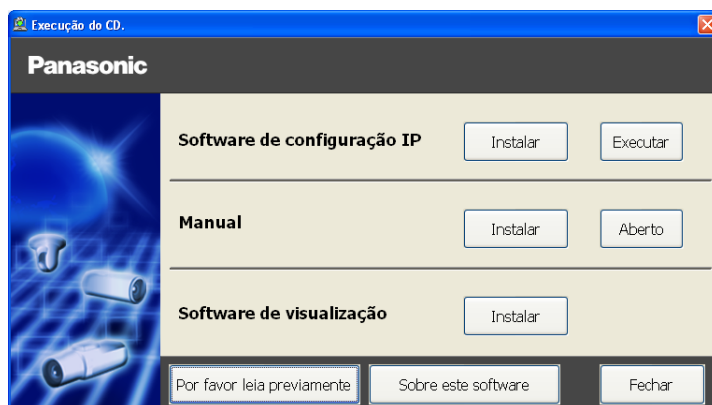

---

**Nota:**

- Referir-se a “Utilização do CD-ROM” nas Instruções de operação do CD-ROM fornecido para mais informação sobre o inicializador CDLauncher.
- 

**2** Clique no botão [Executar] próximo a [Software de configuração IP]. A tela de [Software de configuração IP Panasonic] será exibida. Clique no botão [Configuração de rede] após selecionar o endereço MAC/endereço IP da câmera a ser configurada.

**3** Selecione a câmera a ser configurada, e clique em [Acessar câmera].

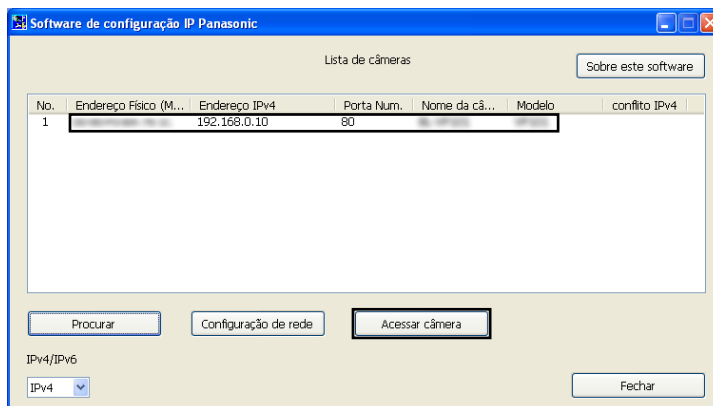

---

**Nota:**

- Quando câmeras são exibidas na tela de [Software de configuração IP Panasonic], clique na câmera com o mesmo endereço MAC que o endereço MAC impresso na câmera a ser configurada.
-

- 4** Caso a tela de instalação do programa visualizador “Network Camera View 4S” seja exibida, observar as instruções do programa assistente para iniciar a instalação. (O programa visualizador é instalado a partir da câmera.)
- A página “Ao vivo” será exibida.
  - Caso não se possa instalar o programa visualizador “Network Camera View 4S” ou imagens não sejam exibidas, acionar o botão [Instalar] próximo ao [Software de visualização] na janela de inicialização para instalar o programa.
  - Ajustar a configuração de [Data e hora] na página “Config.” - “Básico” antes de utilizar a câmera.

---

**Nota:**

- Quando nenhuma imagem é exibida na página “Ao vivo”, referir-se ao guia de detecção de defeitos das Instruções de Operação do CD-ROM fornecido.
  - É possível aumentar a segurança da rede criptografando o acesso às câmeras utilizando a função HTTPS. Referir-se às Instruções de Operação do CD-ROM fornecido sobre como ajustar a configuração HTTPS.
  - Clique no botão de [Config.] na página “Ao vivo” e a janela de autenticação do usuário seja exibida. Lançar o nome do usuário e a senha padrão conforme o seguinte, e aceder.  
Nome do Usuário: admin  
Senha: 12345
  - Ao mudar os ajustes relacionados à configuração de rede, tal como o modo de conexão, o endereço IP e a máscara de sub-rede, clicar no botão de [Configuração de rede] na tela do [Software de configuração IP Panasonic] conforme indicado no passo **3**, e fazer então os ajustes.
  - Devido a medidas mais estritas de segurança no programa “Software de configuração IP”, a “Configuração de rede” da câmera a ser configurada não pode ser alterada após decorrerem cerca de 20 minutos desde a alimentação à câmera ser ligada. (Quando o período efetivo é ajustado a “20 min” em “Configuração rápida de IP se adapta ao período”.) Contudo, a configuração pode ser alterada após 20 minutos para câmeras no modo de configuração inicial.
  - O “Network Camera Recorder with Viewer Software Lite”, que suporta a monitoração ao vivo e imagens gravadas vindas de várias câmeras, está disponível. Para informações adicionais, refira-se ao nosso site da web (<http://security.panasonic.com/pss/security/support/info.html>).
-



## Antes de solicitar reparos, verifique os sintomas com a tabela a seguir.

Entre em contato com o seu distribuidor se um problema não puder ser solucionado mesmo após verificar e tentar a solução na tabela ou se um problema não for descrito abaixo.

Sintoma	Causa/solução	Páginas de referência
<b>Alimentação não é ligada.</b>	<p><b>Ao usar um dispositivo PoE+ para alimentação de energia</b></p> <ul style="list-style-type: none"> <li>São o dispositivo PoE+ (compatível com IEEE802.3at) e o conector RJ45 fêmea (acoplador de cabo) conectados através de um cabo LAN (categoria 5e ou melhor)? Verifique se a conexão está adequadamente estabelecida.</li> <li>Dependendo do dispositivo PoE+, a alimentação de energia é interrompida quando a alimentação requerida excede o seu limite global de alimentação para todos os portos PoE+. Referir-se às instruções de operação do dispositivo PoE+ em uso.</li> <li>Ao conectar tanto a fonte de alimentação de 24 V, c.a. e o dispositivo PoE+ para a alimentação de energia, pode não ser estabelecida a conexão à rede. Desligar a fonte de alimentação do dispositivo PoE+.</li> </ul>	26 – 27
	<p><b>Ao usar uma fonte de alimentação de corrente alternada</b></p> <ul style="list-style-type: none"> <li>É o cabo de alimentação conectado firmemente à fonte de alimentação que satisfaça as especificações exigidas? Verifique se a conexão está adequadamente estabelecida.</li> <li>É o alojamento do conector da fonte de alimentação fixado com firmeza na câmera? Verifique se está conectado corretamente e com firmeza.</li> </ul>	26 27
<b>A câmera não se move às posições predefinidas com precisão.</b>	<ul style="list-style-type: none"> <li>Quando as posições predefinidas tornar-se imprecisas durante o uso, é possível corrigir as posições executando a função de atualização de posição. Além disso, quando “Atualização de Posição” é definida para a programação da agenda, a posição da câmera será corrigida periodicamente. Em algumas situações, é necessário reconfigurar as posições predefinidas.</li> </ul>	Instruções de Operação (incluídas no CD-ROM)
<b>Quando a câmera está efetuando a panoramização/inclinação, a câmera para a panoramização/inclinação e ruído mecânico sai da câmera.</b>	<ul style="list-style-type: none"> <li>A posição da câmera pode ter se tornado imprecisa. Efetue a função de atualização da posição a partir da guia [Redefinir] da página “Manutenção” do menu de configuração.</li> </ul>	Instruções de Operação (incluídas no CD-ROM)
<b>A câmera começa a fazer panoramização de forma imprevisível.</b>	<ul style="list-style-type: none"> <li>Isso pode ser causado pelo ruído. Verifique o nível de ruído exógeno ao redor da câmera.</li> </ul>	11
<b>Quando a alimentação é ligada, o indicador ao vivo acende ou pisca em laranja.</b>	<ul style="list-style-type: none"> <li>É o cabo LAN conectado de forma adequada? Conecte o cabo LAN de forma adequada.</li> <li>Opera adequadamente o concentrador ou roteador conectado à câmera? Verifique se o concentrador ou roteador em uso opera adequadamente.</li> <li>Não está quebrado o cabo LAN ligado à câmera? Substitua o cabo por outro.</li> </ul>	27

Sintoma	Causa/solução	Páginas de referência
<b>O indicador ao vivo é piscando em laranja em intervalos de aprox. 2 segundos.</b>	<ul style="list-style-type: none"> <li>Ocorreu um erro UPnP™ uma vez que a alimentação não é fornecida para o roteador. Ligar a alimentação do roteador. Espere até que as conexões são estabelecidas.</li> </ul>	-
	<ul style="list-style-type: none"> <li>Ocorreu um erro durante a atualização da porta pela função UPnP. Se o roteador em uso não suporta a função UPnP, execute a configuração de encaminhamento pela porta para o roteador. Além, desative a configuração de encaminhamento pela porta automático para a câmera.</li> </ul>	Instruções de Operação (incluídas no CD-ROM)
	<ul style="list-style-type: none"> <li>A função UPnP do roteador está desabilitada. Consulte as instruções de operação do roteador em uso para habilitar a função UPnP.</li> </ul>	-
<b>O indicador ao vivo nunca acende.</b>	<ul style="list-style-type: none"> <li>É “Desligado” selecionado para “Indicador” na página de “Básico”? Selecione “Ligado” ou “Ligado (Acesso)” para o ajuste do indicador.</li> </ul>	Instruções de Operação (incluídas no CD-ROM)
<b>O indicador ao vivo é piscando em vermelho.</b>	<ul style="list-style-type: none"> <li>A câmera pode estar danificada. Entre em contato com o seu distribuidor.</li> <li>Refira-se ao arquivo leia-me no CD-ROM fornecido para obter mais informações depois de verificar o conteúdo exibido da página “Manutenção” - na guia [Estado] - “Auto Verificação” do menu de configuração.</li> </ul>	-
<b>O indicador ao vivo acende em vermelho.</b>	<ul style="list-style-type: none"> <li>Não é o interruptor da proteção contra gravação do cartão de memória SD inserido na posição “LOCK”? Destrave o interruptor da proteção contra gravação do cartão de memória SD.</li> <li>O cartão de memória SD inserido não foi formatado em um computador? Utilize um cartão de memória SD formatado na câmera. Ou instale o programa para formatar o cartão de memória SD no computador. Refira-se ao nosso site da web (<a href="http://security.panasonic.com/pss/security/support/info.html">http://security.panasonic.com/pss/security/support/info.html</a>) para informações adicionais sobre o software compatível.</li> <li>Não está com defeito o cartão de memória SD inserido? Substitua o cartão por outro normal.</li> </ul>	Instruções de Operação (incluídas no CD-ROM)
<b>A entrada de áudio contém ruído.</b>	<ul style="list-style-type: none"> <li>Verifique o seguinte. <ul style="list-style-type: none"> <li>O aterramento da câmera, um concentrador de comutação ou dispositivos periféricos não são feitos.</li> <li>A câmera é utilizada perto de uma linha de energia elétrica.</li> <li>A câmera é utilizada perto de um dispositivo que produz um forte campo magnético ou ondas de rádio (como perto de uma antena de TV/rádio, um motor de um sistema de ar condicionado, um transformador, etc.).</li> </ul> </li> </ul> <p>Quando a entrada de áudio ainda contém ruído, mesmo depois de verificar as possibilidades acima, use um microfone com alimentação ou conecte a saída de áudio com baixa impedância de saída.</p>	13
<b>O isolamento do cabo de alimentação está danificado.</b>	<p>O cabo de alimentação e os conectores estão desgastados. Isto pode resultar em choque elétrico ou incêndio. Desligue imediatamente o cabo de alimentação da tomada de CA entre em contato com um técnico de serviço qualificado.</p>	-
<b>O cabo de alimentação, a ficha e os conectores ficam quente durante o uso.</b>		
<b>cabo de alimentação fica quente quando e dobrado ou esticado.</b>		

Sintoma	Causa/solução	Páginas de referência
<b>É difícil ver as imagens com a câmera quando há gotas de chuva sobre a cobertura do dome.</b>	A eficácia do revestimento de escoamento de chuva pode ter sido reduzida. Consulte a seção “Limpeza do corpo deste produto” nas “Precauções para uso” e limpe a cobertura do dome. Se a situação não melhora, entre em contato com o seu distribuidor.	10

## Sobre o indicador

O indicador ao vivo será aceso ou piscará como segue dependendo do estado da câmera.

Status de Operação	Status do Indicador
Quando a alimentação estiver ativada	Antes que a conexão da rede seja estabelecida
	Quando a conexão da rede estiver estabelecida
Durante a espera ou conexão (Cabo não conectado.)	Acende na cor laranja
Durante a espera ou conexão (Cabo conectado.)	Acende em verde
Durante o processo de atualização	Pisca na cor laranja
Durante a inicialização	Acende em cor laranja → Apagado → Pisca em cor laranja → Acende em cor laranja
Erro de encaminhamento pela porta causado pela função UPnP	Pisca em cor laranja (em intervalos de 2 segundos (ativado por 1 segundo / desativado por 1 segundo))
Problema na câmera	Pisca em vermelho
Falha na gravação de dados no cartão de memória SD	Acende em vermelho

# Especificações

## • Especificações básicas

Fonte de alimentação*1:	24 V, c.a., dispositivo PoE+ (compatível com IEEE802.3at) ou injetor PoE testado (60 W)	
Consumo*1:	24 V, c.a.: 3,5 A/Aprox. 55 W Alimentação através de Ethernet testada (Injetor: 60 W) 54 V, c.c.: 1,0 A/Aprox. 50 W PoE+ 54 V, c.c.: 470 mA/Aprox. 25 W (dispositivo Classe 4)	
Ambiente de funcionamento Temperatura operacional ambiente:	-50 °C a +55 °C (24 V, c.a./injetor PoE testado (60 W)) -30 °C a +55 °C (dispositivo PoE+) Faixa de alimentação ligada: -30 °C a +55 °C (24 V, c.a./ dispositivo PoE+/ injetor PoE testado (60 W))	
Umidade operacional ambiente:	10 % a 90 % (não condensativa)	
Ambiente de armazenamento Temperatura de armazenamento:	-50 °C a +70 °C	
Umidade de armazenamento:	10 % a 95 % (não condensativa)	
Saída de monitor (para ajuste):	VBS: 1,0 V [p-p]/75 Ω, composto (BNC) Um monitor NTSC ou PAL pode ser conectado à câmera (poderá alterar o tipo de monitor através do software).	
Terminais de entrada/saída (I/O) externa	ALARM IN 1 (DAY/NIGHT IN)/ ALARM IN 2 (ALARM OUT)/ ALARM IN 3 (AUX OUT) (x1 cada) DAY/NIGHT IN, ALARM OUT, e AUX OUT podem ser usados, alterando as configurações do Terminal 1, Terminal 2, e Terminal 3.	
Entrada para microfone/linha:	Miniconector monofônico de ø3,5 mm Impedância de entrada: Aproximadamente 2 kΩ (desequilibrado)	
Para entrada de microfone:	Microfone aplicável: Tipo de alimentação adicional Voltagem de alimentação: 2,5 V ±0,5 V Sensibilidade de microfone recomendada: -48 dB ±3 dB (0 dB=1 V/Pa, 1 kHz)	
Para entrada de linha:	Nível de entrada: Aprox. -10 dBV	
Saída de áudio:	Miniconector etéreo de ø3,5 mm (saída monofônica) Impedância de saída: Aproximadamente 600 Ω (desequilibrado) Nível de saída: -20 dBV	
Resistência à água*2:	SW598A	Corpo principal: IP66 (IEC60529), Tipo 4X (UL50), NEMA 4X
	SW397B	Corpo principal: IP66 (IEC60529), Tipo 4 (UL50), NEMA 4
Resistência a impactos:	Conforme IK10 (IEC62262)	
Dimensões:	Máximo de ø229 mm x 392 (Alto) mm	
Peso:	Corpo principal: Aprox. 5,0 kg	
Acabamento:	Corpo principal:	Molde de alumínio fundido Prata natural
	Protetores solares*3:	Revestimento de resina ASA Prata natural
	Secção da cobertura do dome:	Resina de policarbonato (Revestimento de escoamento de chuva) SW598A Resina de policarbonato SW397B

\*1 Acesse ao nosso site da web (<http://security.panasonic.com/pss/security/support/info.html>) para informações adicionais sobre a fonte de alimentação e o consumo de energia.

\*2 Só quando o trabalho de instalação está devidamente efetuado de acordo com as instruções contidas neste manual e o tratamento impermeável apropriado é realizado.

\*3 É impossível remover o protetor solar principal.

• Câmera

Sensor de imagem:	Sensor de imagem MOS tipo 1/3 aprox.
Pixels efetivos:	Aproximadamente 2,4 megapixel
Área de varredura:	5,35 mm (H) x 3,34 mm (V)
Sistema de varredura:	Progressivo
Iluminação mínima:	<p><b>SW598A</b></p> <p>Modo colorido: 0,15 lx (F1.6, Auto obturador lento: Desligado (1/30 s), AGC: Alto) 0,009 lx (F1.6, Auto obturador lento: máx. 16/30 s, AGC: Alto)*</p> <p>Preto/branco: 0,018 lx (F1.6, Auto obturador lento: Desligado (1/30 s), AGC: Alto) 0,001 lx (F1.6, Auto obturador lento: máx. 16/30 s, AGC: Alto)*</p>
	<p><b>SW397B</b></p> <p>Modo colorido: 0,10 lx (F1.6, Auto obturador lento: Desligado (1/30 s), AGC: Alto) 0,007 lx (F1.6, Auto obturador lento: máx. 16/30 s, AGC: Alto)*</p> <p>Preto/branco: 0,013 lx (F1.6, Auto obturador lento: Desligado (1/30 s), AGC: Alto) 0,001 lx (F1.6, Auto obturador lento: máx. 16/30 s, AGC: Alto)*</p> <p>* Valor convertido</p>
Super Dynamic:	Ligado/Desligado
Faixa dinâmica:	Típico 52 dB (Super Dynamic: Ligado)
Face SD:	Ligado/Desligado
Ganho (AGC):	Ligado (Alto)/ Ligado (Médio)/ Ligado (Baixo)/ Desligado
Ampliação de preto adaptável:	Ligado/Desligado
Compensação de luz de fundo (BLC):	Ligado/Desligado (Super Dynamic: Desligado)
Compensação de névoa:	Ligado/Desligado (Super Dynamic e faixa dinâmica ampla: Desligado)
Ajuste do modo de controle de luz:	Cena - ambiente externo/ Cena em ambiente fechado (50Hz)/ Cena em ambiente fechado (60Hz)/ Obturador fixo
Velocidade do obturador:	Desligado (1/30), 3/100, 3/120, 2/100, 2/120, 1/100, 1/120, 1/250, 1/500, 1/1000, 1/2000, 1/4000, 1/10000
Auto obturador lento:	Desligado (1/30 s), máx. 2/30 s, máx. 4/30 s, máx. 6/30 s, máx. 10/30 s, máx. 16/30 s
Cores/Preto e branco:	Ligado/ Desligado/ AUTO1/ AUTO2/ AUTO3
Balanço de branco:	ATW1/ ATW2/ AWC
Redução de ruído digital:	Alta/Baixa
Estabilizador de imagem:	Ligado/Desligado
Zona de privacidade:	Cinza/ Mosaico/ Desligado (até 32 zonas disponíveis)
Título da câmera na tela:	Ligado/Desligado Até 20 caracteres (caracteres alfanuméricos, símbolos) Tamanho de caractere: Grande/ Médio/ Pequeno
Deteção de movimento de vídeo (alarme VMD):	Ligado/Desligado, 4 áreas disponíveis
Imagem de espera:	Ligado/Desligado

• **Lente**

Relação de zoom:	30x 45x com extra zoom ótico HD (Resolução 1280x720) <b>SW397B</b> 90x com extra zoom ótico (Resolução 640x360) <b>SW598A</b>
Zoom digital (eletrônico):	12x (máx. 1080x combinado com zoom ótico extra: Resolução de 640x360)
Distância focal:	4,3 mm - 129,0 mm
Relação de abertura máxima:	1:1,6 (WIDE) - 4,7 (TELE)
Alcance do foco:	2,0 m - ∞
Faixa de abertura:	F1.6 (WIDE) - Perto
Campo angular de visão:	[Modo 16:9] Horizontal: 2,6° (TELE) - 63° (WIDE) Vertical: 1,5° (TELE) - 37° (WIDE) [Modo 4:3] Horizontal: 1,9° (TELE) - 46° (WIDE) Vertical: 1,5° (TELE) - 37° (WIDE)

• **Plataforma de panoramização/inclinação**

Alcance de panoramização:	360° Pan contínuo
Velocidade de panoramização:	Manual: Aprox. 0,065 °/s - 120 °/s, Predefinição: até aprox. 300 °/s
Alcance de inclinação:	Faixa de operação: -15° - 195° (nivelado - para baixo - nivelado) Faixa recomendada*1: 0° a 180° Ângulo de inclinação selecionável: 10°/ 5°/ 3°/ 0°*2/ -3°*2/ -5°*2/ -10°*2/ -15°*2
Velocidade de inclinação:	Manual: Aprox. 0,065 °/s - 120 °/s, Predefinição: até aprox. 300 °/s
Número de posições predefinidas:	256
Modo automático:	Seguir movimento/ Pan automático/ Sequência (Presets)/ Fotos 360°/ Patrulha
Retorno automático:	10 s/ 20 s/ 30 s/ 1 min/ 2 min/ 3 min/ 5 min/ 10 min/ 20 min/ 30 min/ 60 min
Captura do mapa:	Fotos 360°/Fotos Presets

\*1 A faixa recomendada é um guia para a faixa de ângulos em que as imagens podem ser completamente visualizadas. Se a câmera está inclinada a um ângulo maior do que nesta faixa, algumas partes da imagem podem não ser vistas.

\*2 Se "0°", "-3°", "-5°", "-10°", ou "-15°" são selecionados, a área oculta pela caixa da câmera pode aumentar quando o ângulo de inclinação da câmera está quase nivelado. Quando "-15°" é selecionado para "Ângulo de inclinação (Tilt)", a metade superior das imagens será oculta.

• **Rede**

Rede:	10BASE-T/100BASE-TX, conector RJ45												
Resolução: <b>SW598A</b>	<ul style="list-style-type: none"> <li>• Quando a opção "2 megapixels [16:9]" for selecionada para "Modo de captura de imagem" <table border="0" style="width: 100%;"> <tr> <td style="width: 15%;">H.264</td> <td>1920x1080/ 640x360/ 320x180, máx. 30 fps</td> </tr> <tr> <td>JPEG (MJPEG)</td> <td>1920x1080/ 640x360/ 320x180, máx. 30 fps</td> </tr> </table> </li> <li>• Quando a opção "1,3 megapixels [16:9]" for selecionada para "Modo de captura de imagem" <table border="0" style="width: 100%;"> <tr> <td style="width: 15%;">H.264</td> <td>1280x720/ 640x360/ 320x180, máx. 30 fps</td> </tr> <tr> <td>JPEG (MJPEG)</td> <td>1280x720/ 640x360/ 320x180, máx. 30 fps</td> </tr> </table> </li> <li>• Quando a opção "1,3 megapixels [4:3]" for selecionada para "Modo de captura de imagem" <table border="0" style="width: 100%;"> <tr> <td style="width: 15%;">H.264</td> <td>1280x960/ VGA/ QVGA, máx. 30 fps</td> </tr> <tr> <td>JPEG (MJPEG)</td> <td>1280x960/ VGA/ QVGA, máx. 30 fps</td> </tr> </table> </li> </ul>	H.264	1920x1080/ 640x360/ 320x180, máx. 30 fps	JPEG (MJPEG)	1920x1080/ 640x360/ 320x180, máx. 30 fps	H.264	1280x720/ 640x360/ 320x180, máx. 30 fps	JPEG (MJPEG)	1280x720/ 640x360/ 320x180, máx. 30 fps	H.264	1280x960/ VGA/ QVGA, máx. 30 fps	JPEG (MJPEG)	1280x960/ VGA/ QVGA, máx. 30 fps
H.264	1920x1080/ 640x360/ 320x180, máx. 30 fps												
JPEG (MJPEG)	1920x1080/ 640x360/ 320x180, máx. 30 fps												
H.264	1280x720/ 640x360/ 320x180, máx. 30 fps												
JPEG (MJPEG)	1280x720/ 640x360/ 320x180, máx. 30 fps												
H.264	1280x960/ VGA/ QVGA, máx. 30 fps												
JPEG (MJPEG)	1280x960/ VGA/ QVGA, máx. 30 fps												
<b>SW397B</b>	<ul style="list-style-type: none"> <li>• Quando a opção "16:9" for selecionada para "Formato da imagem" <table border="0" style="width: 100%;"> <tr> <td style="width: 15%;">H.264</td> <td>1280x720/ 640x360/ 320x180, máx. 30 fps</td> </tr> <tr> <td>JPEG (MJPEG)</td> <td>1280x720/ 640x360/ 320x180, máx. 30 fps</td> </tr> </table> </li> <li>• Quando a opção "4:3" for selecionada para "Formato da imagem" <table border="0" style="width: 100%;"> <tr> <td style="width: 15%;">H.264</td> <td>1280x960/ 800x600/ VGA/ QVGA, máx. 30 fps</td> </tr> <tr> <td>JPEG (MJPEG)</td> <td>1280x960/ 800x600/ VGA/ QVGA, máx. 30 fps</td> </tr> </table> </li> </ul>	H.264	1280x720/ 640x360/ 320x180, máx. 30 fps	JPEG (MJPEG)	1280x720/ 640x360/ 320x180, máx. 30 fps	H.264	1280x960/ 800x600/ VGA/ QVGA, máx. 30 fps	JPEG (MJPEG)	1280x960/ 800x600/ VGA/ QVGA, máx. 30 fps				
H.264	1280x720/ 640x360/ 320x180, máx. 30 fps												
JPEG (MJPEG)	1280x720/ 640x360/ 320x180, máx. 30 fps												
H.264	1280x960/ 800x600/ VGA/ QVGA, máx. 30 fps												
JPEG (MJPEG)	1280x960/ 800x600/ VGA/ QVGA, máx. 30 fps												

Método de compressão de imagem:	H.264*1  JPEG (MJPEG)	Qualidade da imagem: Baixa/ Normal/ Fina Tipo de transmissão: Unicast/Multicast Taxa de bits de vídeo: (Taxa de bits constante/ VBR/ Melhor desempenho/ VBR avançada) 64 kbps/ 128 kbps/ 256 kbps/ 384 kbps/ 512 kbps/ 768 kbps/ 1024 kbps/ 1536 kbps/ 2048 kbps/ 3072 kbps/ 4096 kbps/ 6144 kbps/ 8192 kbps/ 10240 kbps/ 12288 kbps/ 14336 kbps (Taxa de quadros) 1 fps/ 3 fps/ 5 fps/ 7,5 fps/ 10 fps/ 12 fps/ 15 fps/ 20 fps/ 30 fps
Método de compressão de áudio:	G.726 (ADPCM) 32 kbps/ 16 kbps, G.711 64 kbps, AAC-LC*2	
Controle da largura de banda:	Ilimitada/ 64 kbps/ 128 kbps/ 256 kbps/ 384 kbps/ 512 kbps/ 768 kbps/ 1024 kbps/ 2048 kbps/ 4096 kbps/ 8192 kbps	
Protocolo:	IPv6: TCP/IP, UDP/IP, HTTP, HTTPS, FTP, SMTP, DNS, NTP, SNMP, DHCPv6, RTP, MLD, ICMP, ARP IPv4: TCP/IP, UDP/IP, HTTP, HTTPS, RTSP, RTP, RTP/RTCP, FTP, SMTP, DHCP, DNS, DDNS, NTP, SNMP, UPnP, IGMP, ICMP, ARP	
OS*3:	Microsoft Windows 8.1 Microsoft Windows 8 Microsoft Windows 7 Microsoft Windows Vista	
Navegador:	Windows Internet Explorer 11 (32-bit) Windows Internet Explorer 10 (32-bit) Windows Internet Explorer 9 (32-bit) Windows Internet Explorer 8 (32-bit) Windows Internet Explorer 7 (32-bit)	
Número máximo de acessos simultâneos:	14 (Número de sessões que podem se conectar a câmera ao mesmo tempo) * Dependendo das condições da rede	
Cliente FTP:	Transmissão de imagem de alarme, transmissão periódica FTP (Quando da falha da transmissão FTP, reserva em cartão de memória SD opcional é disponível.)	
Multitelas:	As imagens de até 16 câmeras podem ser exibidas simultaneamente em uma tela múltipla (incluindo a própria câmera).	
Compatível com cartão de memória SDXC/SDHC/SD*4, *5:	Fabricado pela Panasonic (classe de velocidade SD de 4 ou superior) Cartão de memória SDXC: 64 GB, 128 GB Cartão de memória SDHC: 4 GB, 8 GB, 16 GB, 32 GB Cartão de memória SD: 2 GB (exceto cartão miniSD e cartão microSD)	
Compatibilidade com telefone celular:	Imagem JPEG, controle de panoramização/inclinação/zoom/foco, controle AUX (por nível de acesso)	
Compatibilidade do terminal móvel: (Atualizado em outubro de 2015)*6	iPad, iPhone, iPod touch (iOS 4.2.1 ou mais recente) Terminais móveis Android™	

\*1 Transmissão para 2 fluxos de vídeo pode ser ajustada individualmente.

\*2 AAC-LC (Codificação de áudio avançada - baixa complexidade) é usada apenas para a gravação de áudio no cartão de memória SD.

\*3 Para informações adicionais sobre os requisitos e sobre o Sistema Operacional do computador e quanto a precauções quando utilizar o Sistema Operacional Microsoft Windows 8.1, Microsoft Windows 8, Microsoft Windows 7, Microsoft Windows Vista, ou Windows Internet Explorer, clique em "Manual" - "Aberto" no CD-ROM fornecido e refira-se às "Notes on Windows® / Internet Explorer® versions".

\*4 Acesse ao nosso site da web (<http://security.panasonic.com/pss/security/support/info.html>) para as últimas informações sobre os cartões de memória SD compatíveis.

\*5 Ao gravar repetidamente imagens em um cartão de memória SD utilizando a função de sobrescrever automática, certifique-se de usar um cartão de memória SD de alta confiabilidade e durabilidade.

\*6 Para informações adicionais sobre dispositivos compatíveis, refira-se ao nosso site da web (<http://security.panasonic.com/pss/security/support/info.html>).

## Acessórios padrão

Guia de Instalação (este documento) .....	1 pç.
Certificado de garantia.....	1 pç.
CD-ROM*1 .....	1 pç.
Rótulo de código*2 .....	1 pç.

As seguintes peças são utilizadas durante os procedimentos de instalação.

Protetores solares anterior e posterior .....	1 pç. de cada
Parafuso de fixação do protetor solar anterior/posterior.....	2 pç. (incl. 1 sobressalente)
Cabo de alarme 8P .....	1 pç.
Jogo de conectores de alimentação de 24 V, c.a.....	1 pç.
(alojamento de conector de alimentação: 1 pç., Contato: 3 pç.)	
Cobertura de proteção*3 .....	1 pç.
Acoplador de cabo (utilizado com o cabo de rede).....	1 pç.

\*1 O CD-ROM contém as instruções de operação e diferentes tipos de ferramentas de programas de software.

\*2 Este rótulo pode ser requerido para a gestão da rede. O administrador da rede deve reter o rótulo de código.

\*3 A cobertura de proteção é usada quando a câmera é enviada para reparos e para mover ou transportar a câmera.  
Guardar para uso futuro.

## Acessórios opcionais

Suporte de montagem em teto	WV-Q121B
Suporte de montagem em parede	WV-Q122A
Acessório de licença de usuário (para H.264)	BB-HCA8A
	BB-HCA8CE



## Informações sobre o descarte em outros países fora da União Europeia

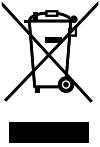

Estes símbolos são válidos apenas na União Europeia. Se você deseja descartar estes itens, entre em contato com as autoridades locais ou com o seu revendedor e pergunte sobre o método de descarte correto.

## Panasonic Corporation

<http://www.panasonic.com>

Panasonic Corporation  
Osaka, Japan

Authorised Representative in EU:

Panasonic Testing Centre  
Panasonic Marketing Europe GmbH  
Winsbergring 15, 22525 Hamburg, Germany

