

Panasonic®

Guida all'installazione

Istruzioni di installazione incluse

Telecamera di rete

N. modello **WV-SW598A / WV-SW397B**
Rivestimento antipioggia Rivestimento antipioggia

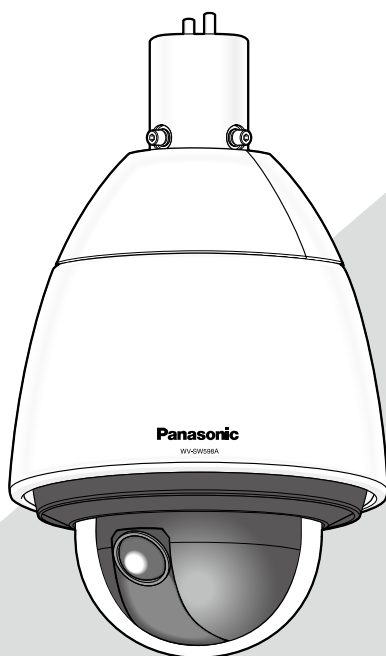

Prima di tentare di collegare o utilizzare questo prodotto, si prega di leggere attentamente queste istruzioni e di conservare questo manuale per usi futuri.

Il numero del modello è abbreviato in alcune descrizioni contenute in questo manuale. Questo manuale utilizza la WV-SW598A come esempio nelle spiegazioni.

Per l'Europa

Noi dichiariamo sotto nostra esclusiva responsabilità che il prodotto a cui si riferisce la presente dichiarazione risulta conforme al seguente standard o altro documento normativo conforme alle disposizioni della direttiva 2004/108/CE.

AVVERTENZA:

- Per prevenire ferite, questa apparecchiatura deve essere fissata saldamente a parete/soffitto in conformità con le istruzioni per l'installazione.
- Tutte le procedure relative all'installazione di questo prodotto devono essere eseguite da personale di assistenza qualificato o installatori di sistema.
- L'installazione deve essere eseguita conformemente a tutte le norme di installazione pertinenti.
- I collegamenti devono essere conformi alla normativa elettrica locale.
- Le batterie (la batteria o le batterie installate) non devono essere esposte a calore eccessivo come ad esempio alla luce solare, al fuoco o simili.

PRECAUZIONE:

- Qualsiasi cambiamento o modifica non espressamente approvati dalla parte responsabile per la conformità potrebbe invalidare l'autorità dell'utente ad utilizzare l'apparecchiatura.
- La telecamera di rete è progettata per il collegamento ad una rete Ethernet o PoE senza instradamento sull'impianto esterno.

Indice

| | |
|---|----|
| Istruzioni per la sicurezza importanti..... | 4 |
| Limitazione di responsabilità..... | 5 |
| Esonero dalla garanzia..... | 5 |
| Prefazione..... | 5 |
| Riguardo alle notazioni..... | 5 |
| Funzioni principali..... | 6 |
| Riguardo ai manuali dell'utente..... | 7 |
| Requisiti di sistema del PC..... | 7 |
| Marchi di fabbrica e marchi di fabbrica registrati..... | 8 |
| Copyright..... | 8 |
| Sicurezza di rete..... | 8 |
| Precauzioni..... | 9 |
| Precauzioni per l'installazione..... | 13 |
| Principali controlli operativi..... | 15 |
| Inizializzazione della telecamera..... | 17 |
| Inserimento/rimozione di una scheda di memoria SD*..... | 18 |
| Installazioni/Collegamenti..... | 20 |
| Configurazione delle impostazioni di rete..... | 31 |
| Correzione dei difetti di funzionamento..... | 33 |
| Dati tecnici..... | 36 |
| Accessori standard..... | 40 |
| Accessori opzionali..... | 40 |

* La scheda di memoria SDXC/SDHC/SD è indicata come scheda di memoria SD.

Istruzioni per la sicurezza importanti

- 1) Leggere queste istruzioni.
- 2) Conservare queste istruzioni.
- 3) Tener conto di tutte le avvertenze.
- 4) Seguire tutte le istruzioni.
- 5) Non installare vicino a qualsiasi fonte di calore come radiatori, valvole di regolazione del calore, stufe o altre apparecchiature (inclusi amplificatori) che producono calore.
- 6) Utilizzare soltanto accessori specificati dal produttore.
- 7) Utilizzare soltanto con il carrello, il supporto, il cavalletto, la staffa o il piano specificati dal produttore o venduti con l'apparecchiatura. Quando si utilizza un carrello, prestare attenzione quando si sposta la combinazione di carrello/apparecchiatura per evitare ferite causate da rovesciamenti.



- 8) Disinserire la spina di questa apparecchiatura durante i temporali con fulmini o quando non la si utilizza per lunghi periodi di tempo.
- 9) Per la manutenzione rivolgersi a personale di assistenza qualificato. La manutenzione è necessaria quando l'apparecchiatura è stata danneggiata in qualsiasi modo, come ad esempio quando il cavo o la spina di alimentazione sono danneggiati, è stato rovesciato del liquido o sono caduti degli oggetti sull'apparecchiatura, l'apparecchiatura è stata esposta alla pioggia o all'umidità, non funziona normalmente o è stata fatta cadere.

Limitazione di responsabilità

QUESTA PUBBLICAZIONE VIENE FORNITA "COSÌ COM'È" SENZA GARANZIE DI NESSUN GENERE, SIANO ESSE ESPRESSE O IMPLICITE, INCLUSE MA NON LIMITATE ALLE GARANZIE IMPLICITE DI COMMERCIALIZZABILITÀ, IDONEITÀ PER QUALSIASI FINE PARTICOLARE O NON VIOLAZIONE DEI DIRITTI DI TERZI.

QUESTA PUBBLICAZIONE POTREBBE CONTENERE INESATTEZZE TECNICHE O ERRORI TIPOGRAFICI. MODIFICHE VENGONO AGGIUNTE ALLE INFORMAZIONI QUI CONTENUTE, IN QUALSIASI MOMENTO, PER IL MIGLIORAMENTO DI QUESTA PUBBLICAZIONE E/O DEL(-I) PRODOTTO(-I) CORRISPONDENTE(-I).

Esonero dalla garanzia

IN NESSUN CASO Panasonic Corporation DOVRÀ ESSERE RITENUTA RESPONSABILE NEI CONFRONTI DI ALCUNA PARTE O PERSONA, FATTA ECCEZIONE PER LA SOSTITUZIONE O LA MANUTENZIONE RAGIONEVOLMENTE DEL PRODOTTO, NEI CASI, INCLUSI MA NON LIMITATI AI SEGUENTI:

- (1) QUALSIASI DANNO E PERDITA, INCLUSI SENZA LIMITAZIONE, QUELLI DIRETTI O INDIRETTI, SPECIALI, CONSEGUENTI O ESEMPLARI, DERIVATI O RELATIVI AL PRODOTTO;
- (2) QUALSIASI INCONVENIENTE, PERDITA O DANNO CAUSATO DALL'UTILIZZO SCORRETTO O DALL'ESECUZIONE NEGLIGENTE DI OPERAZIONI DA PARTE DELL'UTENTE;
- (3) TUTTI I MALFUNZIONAMENTI O INCONVENIENTI CAUSATI DA SMONTAGGIO, RIPARAZIONE O MODIFICA NON AUTORIZZATI DEL PRODOTTO DA PARTE DELL'UTENTE, INDIPENDENTEMENTE DALLA CAUSA DEL MALFUNZIONAMENTO O DELL'INCONVENIENTE;
- (4) INCONVENIENTI O QUALSIASI PERDITA DERIVATI DALLA MANCATA VISUALIZZAZIONE DELLE IMMAGINI, DOVUTI A QUALSIASI MOTIVO O CAUSA INCLUSI QUALSIASI GUASTO O PROBLEMA DEL PRODOTTO;
- (5) QUALSIASI PROBLEMA, CONSEGUENTE INCONVENIENTE, PERDITA O DANNO DERIVATO DAL SISTEMA COMBINATO CON DISPOSITIVI DI TERZI;
- (6) QUALSIASI RICHIESTA DI RISARCIMENTO O AZIONE LEGALE PER DANNI, AVVIATA DA QUALSIASI PERSONA O ORGANIZZAZIONE IN QUANTO SOGGETTO FOTOGENICO, A CAUSA DELLA VIOLAZIONE DELLA PRIVACY RISULTATA DAL FATTO CHE UNA CERTA IMMAGINE DELLA TELECAMERA DI SORVEGLIANZA, INCLUSI I DATI SALVATI, PER QUALCHE MOTIVO, VENGA RESA PUBBLICA O VENGA UTILIZZATA PER QUALSIASI SCOPO;
- (7) PERDITA DI DATI REGISTRATI CAUSATA DA QUALSIASI GUASTO.

Prefazione

Le telecamere di rete WV-SW598A e WV-SW397B sono progettate per funzionare utilizzando un PC su una rete (10BASE-T/100BASE-TX).

Collegandola ad una rete (LAN) o ad Internet, le immagini e l'audio dalla telecamera possono essere monitorati su un PC tramite una rete.

Nota:

- È necessario configurare le impostazioni di rete del PC e del suo ambiente di rete per monitorare sul PC le immagini dalla telecamera. È necessario inoltre che sul PC sia installato un browser web.

Riguardo alle notazioni

Le annotazioni seguenti sono utilizzate quando vengono descritte funzioni limitate per modelli specificati. Le funzioni senza annotazioni sono supportate da tutti i modelli.

<Modello FULL-HD antivandalo e impermeabile da esterno> Rivestimento anti pioggia

SW598A : Le funzioni con questa annotazione sono disponibili quando si utilizza il modello WV-SW598A.

<Modello HD antivandalo e impermeabile da esterno> Rivestimento anti pioggia

SW397B : Le funzioni con questa annotazione sono disponibili quando si utilizza il modello WV-SW397B.

Funzioni principali

Doppio stream H.264 e tripla codifica JPEG (MJPEG)

Possono essere forniti simultaneamente l'uscita a doppio stream H.264 e l'uscita JPEG (MJPEG).

* H.264 stream1: 1920x1080/ max 30 fps **SW598A**

1280x720/ max 30 fps **SW397B**

H.264 stream2: 640x360/ max 30 fps

Super Dynamic (MEGA Super Dynamic)

(☞ Manuale di istruzioni (incluso sul CD-ROM))

Il MEGA Super Dynamic compensa la luminosità elaborando pixel per pixel in modo da produrre immagini più nitide anche se gli oggetti hanno intensità di illuminazione diverse.

Funzione giorno e notte

Le immagini verranno visualizzate nitidamente anche di notte in quanto la telecamera passerà automaticamente dalla modalità colore alla modalità bianco e nero in condizioni di scarsa illuminazione.

Zoom ottico 30x e funzione della posizione preselezionata ad alta precisione

Una singola telecamera consente il monitoraggio di una vasta area.

In modalità 1280x720 è possibile lo zoom ottico supplementare HD fino a 45x. **SW397B**

In modalità 640x360 è possibile lo zoom ottico supplementare fino a 90x. **SW598A**

Possibilità di installazione della telecamera non soltanto a soffitto ma anche a parete

Quando si utilizza una staffa di montaggio (optional o costruita su ordinazione), sono disponibili l'installazione sospesa a soffitto o il montaggio a parete.

Coperchio a cupola con rivestimento anti pioggia

Il rivestimento anti pioggia è un rivestimento speciale applicato alla superficie del coperchio a cupola che rende difficile alle gocce d'acqua aderire al coperchio a cupola.

* Il rivestimento anti pioggia è efficace soltanto contro l'acqua (pioggia) e non è progettato per essere utilizzato per proteggere la superficie del coperchio a cupola da altre sostanze come l'olio.

Funzione Power over Ethernet Plus (Ricezione alimentazione Power over Ethernet Plus. Indicata da qui in avanti come PoE+.)

Si può fornire alimentazione alla telecamera collegandola semplicemente ad un dispositivo PoE+ (Power over Ethernet Plus) conforme a IEEE802.3at con un cavo LAN. Inoltre, utilizzando un iniettore PoE testato, si può fornire alimentazione alla telecamera in ambienti all'esterno con temperature estremamente basse dove il freddo può raggiungere i -50 °C.

* Per informazioni sugli iniettori PoE testati (60 W), rivolgersi al proprio rivenditore o accedere al sito web seguente.
<http://security.panasonic.com/pss/security/support/info.html>

Dotazione dello slot della scheda di memoria SDXC/SDHC/SD

È possibile salvare manualmente video H.264 ed immagini JPEG sulla scheda di memoria SDXC/SDHC/SD al verificarsi di un allarme, durante il periodo programmato o su un browser web. È inoltre possibile salvare immagini JPEG al verificarsi di un errore di rete (il download è possibile).

(Schede di memoria SDXC/SDHC/SD consigliate ☞ pagina 39)

Funzione di localizzazione automatica con passaggio uniforme tra brandeggio orizzontale, brandeggio verticale e zoom

È possibile eseguire un passaggio uniforme tra brandeggio orizzontale, brandeggio verticale e zoom.

* L'accuratezza della funzione di localizzazione automatica dipende dalla posizione di installazione. Assicurarsi anticipatamente che la posizione di installazione sia adeguata.

La telecamera è conforme a IP66*1 e Tipo 4X (UL50)*2, è conforme agli standard NEMA 4X*3 e offre elevate prestazioni di resistenza alla polvere e impermeabilità. **SW598A**

La telecamera è conforme a IP66*1 e Tipo 4 (UL50)*2, è conforme agli standard NEMA 4*3 e offre elevate prestazioni di resistenza alla polvere e impermeabilità. **SW397B**

Non è necessario il trattamento di impermeabilizzazione per il corpo della telecamera (il trattamento di impermeabilizzazione è necessario per i collegamenti dei cavi).

*1 Classificazione IP66: Il prodotto a cui si applica offre una protezione "totale dalla polvere (6)" contro l'accesso di corpi solidi estranei e una protezione "da getti d'acqua potenti (6)" contro l'acqua (IEC60529).

*2 UL50 è uno standard di impermeabilizzazione regolato dalla norma UL e Tipo 4X indica la classe di impermeabilizzazione.

*3 NEMA: Standard di resistenza contro la polvere e prestazioni di impermeabilità stabiliti dalla National Electrical Manufacturers Association (Stati Uniti).

Riguardo ai manuali dell'utente

Ci sono i seguenti 2 manuali di istruzioni per le WV-SW598A, WV-SW397B.

- Guida all'installazione: Spiega come installare e collegare i dispositivi e anche come collegare e configurare la rete.
- Manuale di istruzioni (incluso sul CD-ROM): Spiega come eseguire le impostazioni e come utilizzare questa telecamera.

Adobe® Reader® è necessario per leggere questo manuale di istruzioni sul CD-ROM fornito.

Se Adobe Reader non fosse installato sul PC, scaricare l'ultima versione di Adobe Reader dal sito web di Adobe ed installarlo.

L'aspetto esterno ed altre parti illustrate in questo manuale possono differire dal prodotto effettivo, negli ambiti in cui questo non interferisce con l'utilizzo regolare, a causa di miglioramenti del prodotto.

In questo manuale di istruzioni vengono utilizzate le schermate in inglese.

Requisiti di sistema del PC

| | |
|----------------------|---|
| CPU: | Consigliato Intel® Core™ 2 Duo 2,4 GHz o superiore |
| Memoria: | Quando si utilizza Microsoft® Windows® 8.1, Microsoft® Windows® 8, o Microsoft® Windows® 7 è necessaria una memoria di almeno 1 GB (32-bit) o 2 GB (64-bit) Quando si utilizza Microsoft® Windows Vista® è necessaria una memoria di almeno 1 GB |
| Interfaccia di rete: | 1 porta 10BASE-T/100BASE-TX |
| Interfaccia audio: | Scheda audio (quando si utilizza la funzione audio) |
| Monitor: | Dimensione di cattura dell'immagine: 1024x768 pixel o superiore Colore: Colore reale a 24-bit o superiore |
| SO: | Microsoft® Windows® 8.1 Microsoft® Windows® 8 Microsoft® Windows® 7 Microsoft® Windows Vista® |
| Browser web: | Windows® Internet Explorer® 11 (32-bit) Windows® Internet Explorer® 10 (32-bit) Windows® Internet Explorer® 9 (32-bit) Windows® Internet Explorer® 8 (32-bit) Windows® Internet Explorer® 7 (32-bit) |
| Altri: | Unità CD-ROM (È necessaria per leggere il manuale di istruzioni ed utilizzare il software sul CD-ROM fornito.) Adobe® Reader® (È necessario per visualizzare il file PDF sul CD-ROM fornito.) |

IMPORTANTE:

- Per informazioni sulla verifica del funzionamento dei sistemi operativi e dei browser web supportati, far riferimento al nostro sito web all'indirizzo (<http://security.panasonic.com/pss/security/support/info.html>).
- Se si utilizza un PC che non soddisfa i suddetti requisiti, la visualizzazione delle immagini potrebbe rallentare oppure il browser web potrebbe diventare inutilizzabile.
- L'audio non può essere sentito se non è installata una scheda audio sul PC. L'audio può essere interrotto a seconda dell'ambiente di rete.
- Microsoft Windows RT e Microsoft Windows 7 Starter non sono supportati.
- Quando si utilizza Microsoft Windows 8.1 o Microsoft Windows 8, utilizzarlo nella modalità desktop. Il software non può essere utilizzato con l'interfaccia utente Modern UI design.

Nota:

- Per ulteriori informazioni riguardo ai requisiti di sistema del PC ed alle precauzioni quando si utilizza Microsoft Windows 8.1, Microsoft Windows 8, Microsoft Windows 7, Microsoft Windows Vista o Windows Internet Explorer, cliccare "Manual" - "Open" dal CD-ROM fornito e far riferimento a "Notes on Windows® / Internet Explorer® versions".

Marchi di fabbrica e marchi di fabbrica registrati

- Microsoft, Windows, Windows Vista, Windows Media, Internet Explorer e DirectX e sono marchi di fabbrica registrati o marchi di fabbrica di Microsoft Corporation negli Stati Uniti d'America e/o negli altri paesi.
- Schermate dei prodotti Microsoft riprodotte con l'autorizzazione di Microsoft Corporation.
- Intel e Intel Core sono marchi di fabbrica di Intel Corporation negli Stati Uniti d'America e negli altri paesi.
- Adobe, Acrobat Reader e Reader sono marchi di fabbrica registrati o marchi di fabbrica di Adobe Systems Incorporated negli Stati Uniti d'America e/o negli altri paesi.
- Il logotipo SDXC è un marchio di fabbrica della SD-3C, LLC.
- iPad, iPhone e iPod touch sono marchi di fabbrica di Apple Inc., registrati negli Stati Uniti d'America e negli altri paesi.
- Android è un marchio di fabbrica di Google Inc.
- Tutti gli altri marchi di fabbrica citati in questo testo sono di proprietà dei rispettivi proprietari.

Copyright

La distribuzione, la riproduzione, il disassemblaggio, la decompilazione e la retroingegnerizzazione del software fornito con questo prodotto sono tutti espressamente proibiti. In aggiunta, è proibita l'esportazione di qualsiasi software fornito con questo prodotto in violazione delle leggi sull'esportazione.

Sicurezza di rete

Poiché questa unità verrà utilizzata collegandola ad una rete, si richiama l'attenzione sui seguenti rischi riguardanti la sicurezza.

- ① Fuga o furto di informazioni attraverso questa unità
- ② Utilizzo di questa unità per operazioni illegali eseguite da individui con intenti dolosi
- ③ Interferenza con questa unità o sua sospensione eseguiti da individui con intenti dolosi

È propria responsabilità prendere precauzioni come quelle descritte di seguito per proteggersi contro i succitati rischi di sicurezza della rete.

- Utilizzare questa unità in una rete protetta mediante un firewall, etc.
- Se questa unità è collegata ad una rete che comprende PC, assicurarsi che il sistema non sia infetto da virus informatici o altri programmi dannosi (utilizzando un programma antivirus aggiornato regolarmente, un programma contro spyware, etc.).
- Proteggere la propria rete contro gli accessi non autorizzati limitando gli utenti a quelli che effettuano il login con un nome utente ed una password autorizzati.
- Implementare misure quali l'autenticazione dell'utente per proteggere la propria rete contro la fuga o il furto di informazioni, compresi dati di immagine, informazioni per l'autenticazione (nomi utente e password), informazioni dell'e-mail di allarme, informazioni del server FTP ed informazioni del server DDNS.
- Dopo che è stato effettuato l'accesso all'unità da parte dell'amministratore, accertarsi di chiudere il browser.
- Modificare periodicamente la password dell'amministratore.
- Non installare la telecamera in posizioni dove la telecamera o i cavi possano essere distrutti o danneggiati da individui con intenti dolosi.

Rivolgersi al rivenditore per i lavori di installazione.

I lavori di installazione richiedono tecnica ed esperienza. La mancata osservanza di questa precauzione può causare incendi, scosse elettriche, ferite o danni al prodotto. Non esitare a rivolgersi al rivenditore.

Interrompere immediatamente l'utilizzo se si verifica qualcosa di anomalo con questo prodotto.

Quando fuoriesce fumo dal prodotto, proviene odore di fumo dal prodotto o la parte esterna del prodotto si è deteriorata, l'utilizzo continuo causerà un incendio o una caduta del prodotto provocando ferite o danni al prodotto. In questo caso, spegnerlo immediatamente e rivolgersi a personale di assistenza qualificato per la riparazione.

Non tentare di smontare o modificare questo prodotto.

La mancata osservanza di questa precauzione può causare incendi o scosse elettriche. Rivolgersi al rivenditore per le riparazioni o ispezioni.

Non inserire nessun oggetto estraneo.

Se acqua o qualsiasi oggetto estraneo, come ad esempio oggetti metallici, penetrano all'interno dell'unità si possono causare incendi o scosse elettriche. Spegnerla immediatamente e rivolgersi a personale di assistenza qualificato per la riparazione.

Selezionare un'area di installazione che possa supportare il peso totale.

La selezione di una superficie di installazione non appropriata può causare la caduta o il rovesciamento di questo prodotto, procurando ferite o incidenti. Il lavoro di installazione deve essere iniziato dopo aver eseguito un sufficiente rinforzo.

Si devono compiere ispezioni periodiche.

La ruggine sulle parti metalliche o sulle viti può causare la caduta del prodotto e provocare ferite o incidenti. Rivolgersi al rivenditore per le ispezioni.

Non utilizzare questo prodotto in un ambiente infiammabile.

La mancata osservanza di questa precauzione può causare un'esplosione e provocare ferite.

Evitare di installare questo prodotto in posizioni dove si verificano danni da sale o viene prodotto gas corrosivo.

In caso contrario, le parti di montaggio si deterioreranno e potranno verificarsi incidenti quali la caduta del prodotto.

Si devono implementare misure di protezione contro la caduta di questo prodotto.

La mancata osservanza di questa precauzione può causare una caduta e provocare ferite o incidenti. Assicurarsi di installare il cavo di sicurezza.

Si deve utilizzare la staffa di montaggio appositamente progettata.

La mancata osservanza di questa precauzione può causare una caduta e provocare ferite o incidenti. Utilizzare la staffa di montaggio progettata appositamente per l'installazione.

Le viti ed i bulloni devono essere stretti con la coppia di torsione specificata.

La mancata osservanza di questa precauzione può causare una caduta e provocare ferite o incidenti.

Non installare questo prodotto in posizioni soggette a vibrazioni.

L'allentamento delle viti o dei bulloni di montaggio può causare la caduta del prodotto e provocare ferite o incidenti.

Non colpire o scuotere con forza questo prodotto.

La mancata osservanza di questa precauzione può causare incendi o ferite.

Spegnerlo durante il cablaggio.

La mancata osservanza di questa precauzione può causare scosse elettriche. Inoltre, un cortocircuito o un cablaggio errato possono causare incendi.

Non toccare il corpo principale mentre questo prodotto sta eseguendo il brandeggio orizzontale/verticale.

Le dita possono rimanere pizzicate nella parti in movimento e questo potrebbe provocare ferite.

Tenere le schede di memoria SDXC/SDHC/SD lontano dalla portata di neonati e bambini.

In caso contrario, potrebbero ingerire le schede inavvertitamente. In questo caso, rivolgersi immediatamente ad un medico.

Non installare o pulire la telecamera e non toccare questo prodotto, il cavo di alimentazione o i cavi collegati durante le tempeste di fulmini.

La mancata osservanza di questa precauzione può causare scosse elettriche.

Installare questo prodotto in una posizione sufficientemente alta per evitare che persone e oggetti urtino il prodotto.

La mancata osservanza di questa precauzione può causare ferite.

Non appendersi a questo prodotto e non utilizzare il prodotto come piedistallo.

La mancata osservanza di questa precauzione può causare una caduta e provocare incidenti.

Non danneggiare il cavo di alimentazione.

Non danneggiare, contraffare, torcere, tirare, avvolgere o piegare forzatamente il cavo di alimentazione. Non collocarvi sopra oggetti pesanti e tenerlo lontano da fonti di calore.

L'utilizzo di un cavo di alimentazione danneggiato può causare scosse elettriche, cortocircuiti o incendi.

Rivolgersi al rivenditore per le riparazioni.

Non installare questo prodotto in una posizione soggetta a forte vento.

L'installazione in una posizione dove la velocità del vento sia di 60 m al secondo o superiore può causare una caduta del prodotto provocando ferite o incidenti.

Si devono prendere misure di protezione contro la caduta di neve.

Il peso della neve può causare la caduta del prodotto provocando ferite o incidenti.

Proteggere il prodotto dalla caduta di neve installandolo sotto una grondaia.

Eseguire correttamente tutti i cablaggi

Cortocircuiti nel cablaggio o un cablaggio non corretto possono causare incendi o scosse elettriche.

Spegnerlo questo prodotto quando lo si pulisce.

La mancata osservanza di questa precauzione può causare ferite.

Non sfregare i bordi delle parti metalliche con le mani.

La mancata osservanza di questa precauzione può causare ferite.

[Precauzioni per l'utilizzo]**Questo prodotto non ha un interruttore di alimentazione.**

Quando si spegne il prodotto, scollegare l'alimentazione dall'alimentatore a 24 V CA o dal dispositivo PoE+.

Per un utilizzo continuo con prestazioni stabili

Non utilizzare questo prodotto in condizioni di caldo o umidità per un lungo periodo. La mancata osservanza di questa precauzione causa il deterioramento dei componenti e ha come risultato l'accorciamento della vita di questo prodotto.

Non esporre questo prodotto a fonti di calore diretto quale un riscaldatore.

Maneggiare questo prodotto con cura.

Non far cadere questo prodotto e non procurare colpi o vibrazioni al prodotto. La mancata osservanza di questa precauzione può causare inconvenienti.

Non far prendere forti colpi al coperchio a cupola.

Si possono causare danni o l'esposizione all'acqua.

Riguardo alla batteria

All'interno della telecamera è installata una batteria.

Non lasciare la batteria esposta in ambienti con calore eccessivo causato dalla luce solare o in caso di incendio.

Riguardo al monitor del PC

Quando si visualizza a lungo la stessa immagine sul monitor del PC, il monitor del PC può essere danneggiato.

Si consiglia di utilizzare un salvaschermo.

Quando verrà rilevato un errore, questo prodotto verrà riavviato automaticamente.

Questo prodotto sarà inutilizzabile per circa 2 minuti dopo il riavvio, esattamente come quando lo si accende.

Smaltimento/trasferimento del prodotto

I dati salvati su questo prodotto o su un dispositivo di memorizzazione utilizzato con questo prodotto possono portare alla fuga di informazioni personali. Qualora fosse necessario smaltire o consegnare questo prodotto a qualcuno, anche nel caso di riparazioni, accertarsi che non ci siano dati su questo prodotto.

In caso di smaltimento di un dispositivo di memorizzazione, si consiglia di eliminare tutti i dati memorizzati utilizzando un PC e poi di smontarlo fisicamente.

Non toccare il coperchio a cupola a mani nude.

Il rivestimento anti-pioggia è applicato alla superficie del coperchio a cupola. Non toccare direttamente la superficie del coperchio a cupola e non strofinarlo con un panno o un altro prodotto. La mancata osservanza di questa indicazione può ridurre l'efficacia del rivestimento anti-pioggia.

Pulitura del corpo di questo prodotto

Accertarsi di aver spento il prodotto prima di pulirlo.

- Quando si pulisce il coperchio a cupola, lavare via sporco o altre sostanze indesiderate versando o spruzzando acqua pulita da un tubo o un vaporizzatore (non strofinare il coperchio a cupola con un panno o un altro prodotto). Non utilizzare benzina, diluenti, alcool o nessun altro tipo di solvente o detergente.

IMPORTANTE:

La pulitura non corretta del coperchio a cupola può causare la diminuzione dell'efficacia del rivestimento anti-pioggia. In questo caso, per poter avere un rivestimento anti-pioggia efficace, si deve acquistare un nuovo coperchio a cupola per sostituire il coperchio a cupola esistente. Rivolgersi al proprio rivenditore o produttore conto terzi.

- Quando si puliscono parti diverse dal coperchio a cupola, non utilizzare benzina, diluenti o nessun altro tipo di solvente. La mancata osservanza di questa precauzione può causare scolorimento. Quando si utilizza un panno chimico per la pulitura, leggere le precauzioni fornite con il panno chimico.

IMPORTANTE:

La posizione della telecamera può essere spostata inavvertitamente mentre si pulisce il corpo della telecamera. Riavviare il prodotto o rinfrescare la posizione della telecamera (rinfresco della posizione) per correggere la posizione della telecamera. Far riferimento al Manuale di istruzioni sul CD-ROM fornito per ulteriori informazioni.

Intervallo di trasmissione

L'intervallo di trasmissione dell'immagine può rallentare a seconda dell'ambiente di rete, delle prestazioni del PC, del soggetto ripreso, del numero di accessi, etc.

Periodicamente le immagini sullo schermo sembrano essere distorte

Quando la telecamera è installata in una posizione dove è soggetta a piccole vibrazioni (ad esempio quando è installata vicino a dispositivi che vibrano), le immagini possono apparire distorte e stirate nel senso della lunghezza. Questo fenomeno è una caratteristica dei dispositivi di pickup dell'immagine che utilizzano i sensori CMOS ed è causato dalla relazione tra i movimenti periodici della telecamera e la temporizzazione con cui il sensore di immagine legge le immagini. Questo non rappresenta un'anomalia della telecamera. Per ridurre le possibilità del verificarsi di questo fenomeno, installare la telecamera in una posizione stabile.

Cosa fare se appare "WARMING UP-PLEASE WAIT." sul display.

Questo messaggio indica che la temperatura all'interno della telecamera si è notevolmente abbassata. In tal caso, attendere finché il riscaldatore della telecamera non alza la temperatura interna (per circa 2 ore o più a basse temperature sotto i -10 °C) e riaccendere la telecamera.

Riguardo alla scheda di memoria SD

- Prima di rimuovere la scheda di memoria SD, assicurarsi di aver selezionato innanzitutto "Non utilizzare" per "Scheda di memoria SD" sulla scheda [Memoria SD] della pagina "Base" sul menu di configurazione. (☞ Manuale di istruzioni (incluso sul CD-ROM)) Far riferimento a pagina 18 per le descrizioni di come inserire/rimuovere una scheda di memoria SD.
- Quando si utilizza una scheda di memoria SD non formattata, formattarla utilizzando questo prodotto. I dati registrati sulla scheda di memoria SD verranno cancellati con la formattazione. Se si utilizza una scheda di memoria SD non formattata o una scheda di memoria SD formattata con altri dispositivi, questo prodotto può non funzionare correttamente o si può causare un deterioramento delle prestazioni. Far riferimento al Manuale di istruzioni sul CD-ROM fornito per come formattare una scheda di memoria SD.
- Quando si utilizzano alcune schede di memoria SD con questo prodotto, questo prodotto può non funzionare correttamente o si può causare un deterioramento delle prestazioni. Utilizzare le schede di memoria SD consigliate a pagina 39.

Panasonic non concederà risarcimenti per alcun contenuto che non è stato possibile registrare o modificare correttamente a causa di un malfunzionamento di questo prodotto o della scheda di memoria SD e non si assume inoltre alcuna responsabilità per la perdita di qualsiasi contenuto registrato o modificato e/o per danni diretti o indiretti causati da tale perdita.

Etichetta del codice

Le etichette del codice (accessorio) sono necessarie quando si richiede assistenza per un inconveniente. Prestare attenzione a non perdere queste etichette. Si consiglia di attaccare una delle etichette sulla custodia del CD-ROM.

Riguardo al sensore di immagine MOS

- Quando si filma costantemente una fonte di luce forte come un riflettore, il filtro colore del sensore d'immagine MOS può deteriorarsi e può causare scolorimento. Anche quando si cambia la direzione fissa della ripresa dopo aver filmato costantemente un riflettore per un certo periodo, lo scolorimento può rimanere.
- Quando si filmano soggetti in rapido movimento o si eseguono le operazioni di brandeggio orizzontale/verticale, può sembrare che gli oggetti che attraversano l'area ripresa si pieghino in obliquo.

AVC Patent Portfolio License

THIS PRODUCT IS LICENSED UNDER THE AVC PATENT PORTFOLIO LICENSE FOR THE PERSONAL USE OF A CONSUMER OR OTHER USES IN WHICH IT DOES NOT RECEIVE REMUNERATION TO (i) ENCODE VIDEO IN COMPLIANCE WITH THE AVC STANDARD ("AVC VIDEO") AND/OR (ii) DECODE AVC VIDEO THAT WAS ENCODED BY A CONSUMER ENGAGED IN A PERSONAL ACTIVITY AND/OR WAS OBTAINED FROM A VIDEO PROVIDER LICENSED TO PROVIDE AVC VIDEO. NO LICENSE IS GRANTED OR SHALL BE IMPLIED FOR ANY OTHER USE. ADDITIONAL INFORMATION MAY BE OBTAINED FROM MPEG LA, L.L.C. SEE [HTTP://WWW.MPEGLA.COM](http://WWW.MPEGLA.COM)

Parti di consumo

Le seguenti sono parti di consumo: Sostituirle conformemente alla loro durata di vita. La loro durata di vita varia a seconda dell'ambiente e delle condizioni di utilizzo. Le seguenti durate di vita sono solo indicazioni per quando si utilizza la telecamera a +35 °C.

- Unità dell'obiettivo, motore per brandeggio orizzontale, motore per brandeggio verticale, cavo flat per brandeggio verticale: Circa 3,7 milioni di operazioni (circa 20000 ore)
Ventola di raffreddamento: Circa 52000 ore
Anello di scorrimento: Circa 3,7 milioni di operazioni (circa 20000 ore)

Riguardo alla funzione di rilevamento automatico dello stato

Qualora questo prodotto non funzionasse correttamente a causa di un disturbo esogeno, etc. per 30 o più secondi, il prodotto si ripristinerà automaticamente e ritornerà allo stato normale. Quando il prodotto viene ripristinato, sarà eseguita l'inizializzazione come quando viene acceso il prodotto. Quando il prodotto si ripristina ripetutamente, il livello di disturbo esogeno attorno al prodotto può essere alto e questo può causare un cattivo funzionamento. Rivolgersi al proprio rivenditore per istruzioni.

Riguardo al dispositivo di deumidificazione

Questo prodotto possiede un dispositivo di deumidificazione per mantenere l'interno ad un basso livello di umidità, prevenire la condensazione e dissipare rapidamente l'umidità se si formasse.

Si può formare condensazione a seconda delle condizioni di temperatura, umidità, vento e pioggia e può occorrere tempo per deumidificare.

Obiettivo e testa di brandeggio orizzontale/verticale

Se non si utilizzano l'obiettivo e la testa di brandeggio orizzontale/verticale per un lungo periodo, lo strato di grasso all'interno di queste parti può diventare appiccicoso. Questo può ostruire il movimento delle parti. Per prevenire questo inconveniente, muovere periodicamente l'obiettivo o la testa di brandeggio orizzontale/verticale. Oppure eseguire periodicamente il rinfresco della posizione con il metodo descritto in "Rinfresco della posizione".

Rinfresco della posizione

In caso di utilizzo prolungato, le posizioni preselezionate possono diventare imprecise. Quando è impostato "Rinfresco della posizione" per lo schedule creato, la posizione della telecamera verrà corretta periodicamente.

Far riferimento al Manuale di istruzioni sul CD-ROM fornito per come eseguire le impostazioni.

Angoli di brandeggio verticale e rapporto di zoom

Questo prodotto è dotato di una funzione per prevenire il deterioramento dell'immagine. Tuttavia, quando si utilizza questo prodotto ad un angolo di brandeggio verticale superiore ad approssimativamente -5° , a seconda del rapporto di zoom utilizzato, le immagini possono essere distorte o le parti superiori delle immagini possono scurirsi. In questo caso, regolare il rapporto di zoom o l'angolo di brandeggio verticale in base alla necessità.

Etichetta di indicazione della classificazione e dell'alimentazione dell'apparecchiatura

Rimuovere il coperchio posteriore dello schermo solare principale di questo prodotto per far riferimento all'etichetta di indicazione per la classificazione e l'alimentazione dell'apparecchiatura, etc.

 : **Simbolo di corrente continua**

 : **Simbolo di corrente alternata**

Precauzioni per l'installazione

Panasonic non potrà essere considerata responsabile per danni patrimoniali e/o non patrimoniali a cose e/o persone derivanti da installazione o funzionamento eseguiti in modo non conforme al presente documento.

Alimentazione

Questo prodotto non ha un interruttore di alimentazione. Per togliere l'alimentazione, spegnere l'alimentatore o rimuovere il cavo di alimentazione. Quando si collega il cavo di alimentazione del prodotto al dispositivo di alimentazione, verrà fornita l'alimentazione al prodotto. Quando il prodotto è alimentato, il prodotto eseguirà brandeggio orizzontale, brandeggio verticale, zoom e messa a fuoco. Prima di pulire il prodotto, accertarsi che il cavo di alimentazione non sia collegato all'alimentazione principale.

Area di installazione di questo prodotto

Selezionare una posizione adeguata come area di installazione (come una parete o un soffitto robusti) nel proprio specifico ambiente.

- Quando la telecamera viene appesa a un soffitto, utilizzare la staffa di montaggio a soffitto WV-Q121B (optional).
- Quando si esegue l'installazione a parete, utilizzare la staffa di montaggio a parete WV-Q122 (optional).
- Quando si esegue il montaggio sospeso a soffitto su una staffa costruita su ordinazione, utilizzare il tubo di collegamento.
- Quando si montano questo prodotto e la staffa di montaggio della telecamera su un soffitto o su una parete, utilizzare le viti descritte a pagina 20. Le viti per il fissaggio di questo prodotto non sono fornite. Prepararle a seconda del materiale e della robustezza dell'area dove si deve installare il prodotto.
- Non montare il prodotto su un pannello di cartongesso o su una superficie di legno in quanto sono troppo deboli. Se non è possibile evitare il montaggio del prodotto su una superficie di questo tipo, la superficie deve essere sufficientemente rinforzata.

Quando la telecamera viene utilizzata in combinazione con un tubo di collegamento e viene fissata ad una staffa procurata localmente

- Procurarsi localmente un bullone ad anello M6 (acciaio inossidabile). Coppia di torsione dell'avvitamento consigliata: 2,45 N·m
- Per prevenire la caduta della telecamera, procurarsi una staffa a cui possa essere fissato un cavo di sicurezza.
- Collegare il bullone ad anello M6 e la staffa procurata localmente con il cavo di sicurezza.
- Verificare che la superficie su cui si devono fissare il tubo di collegamento e la staffa procurata localmente possa supportare il peso della staffa e della telecamera.

Metodo di montaggio di questo prodotto

Questo prodotto è stato progettato per essere utilizzato come telecamera a montaggio sospeso. Se il prodotto viene montato su un piano di lavoro o inclinato, può non funzionare correttamente e la sua durata di vita può accorciarsi.

Protezione contro i fulmini

Quando si utilizzano i cavi all'esterno, esiste la possibilità che possano essere colpiti da fulmini. In tal caso, installare un parafulmine vicino alla telecamera e fare in modo che la lunghezza del cavo di rete tra la telecamera e il parafulmine sia più ridotta possibile per prevenire che la telecamera venga danneggiata dai fulmini.

Non collocare questo prodotto nelle seguenti posizioni:

- Posizioni dove viene utilizzato un agente chimico quali una piscina
- Posizioni soggette ad umidità o fumi oleosi quali una cucina
- Posizioni in ambienti specifici soggetti ad un'atmosfera infiammabile o a solventi
- Posizioni dove vengono generate radiazioni, raggi X, forti onde radio o un forte campo magnetico
- Posizioni dove vengono prodotti gas corrosivi, posizioni dove possono essere causati danni dall'aria salmastra quali la riva del mare
- Posizioni dove la temperatura non è compresa nel range specificato (☞ pagina 36).
- Posizioni soggette a vibrazioni, come su veicoli, natanti, linee di produzione (questo prodotto non è progettato per l'utilizzo su veicoli.)
- Posizioni soggette a condensazione come risultato di drastici cambiamenti della temperatura (Nel caso in cui la telecamera venga installata in tali posizioni, la cupola può appannarsi o può formarsi condensazione sul coperchio.)

Avvitamento delle viti

- Le viti ed i bulloni devono essere stretti con una coppia di torsione dell'avvitamento adeguato a seconda del materiale e della robustezza dell'area di installazione.
- Non utilizzare un avvitatore ad impatto. L'utilizzo di un avvitatore ad impatto può danneggiare le viti o causare un avvitamento eccessivo.
- Quando si stringe una vite, posizionare la vite ad angolo retto rispetto alla superficie. Dopo aver stretto le viti o i bulloni, eseguire controlli per accertarsi che l'avvitamento sia sufficiente ad assicurare che non ci sia movimento o gioco.

Rimuovere il coperchio di protezione dal coperchio a cupola dopo aver completato l'installazione.

Assicurarsi di rimuovere questo prodotto se non verrà più utilizzato.

Quando si può verificare interferenza/disturbo

Condurre i lavori di distribuzione dell'alimentazione in modo da mantenere una distanza di 1 m o superiore dalla linea di alimentazione a 120 V (per Stati Uniti d'America e Canada) o 220 V - 240 V (per Europa ed altri paesi). Oppure portare avanti i lavori del condotto elettrico separatamente.

Interferenza radio

Quando questo prodotto viene utilizzato vicino ad una antenna TV/radio, un campo elettrico o un campo magnetico forte (vicino ad un motore, ad un trasformatore o ad una linea di alimentazione), le immagini possono essere distorte e può essere prodotto rumore.

Prestare attenzione all'umidità.

Installare questo prodotto quando l'umidità è bassa. Se si installa questo prodotto mentre piove o quando l'umidità è elevata, l'interno può essere esposto all'umidità e il coperchio a cupola può appannarsi.

Riscaldatore

Questo prodotto è dotato di un riscaldatore interno per l'utilizzo in climi freddi. Il prodotto può essere utilizzato a basse temperature fino a $-30\text{ }^{\circ}\text{C}$ quando collegato a un hub PoE+ e fino a $-50\text{ }^{\circ}\text{C}$ quando collegato ad un alimentatore 24 V CA o ad un iniettore PoE testato. Il riscaldatore si accende automaticamente quando la temperatura all'interno del prodotto scende al di sotto dei $+10\text{ }^{\circ}\text{C}$. Tuttavia, in un ambiente con una temperatura estremamente bassa inferiore ai $-30\text{ }^{\circ}\text{C}$, neve e brina possono non essere sbrinate dal coperchio a cupola. Quando si utilizza il prodotto in climi freddi, prestare attenzione all'ambiente ed alle temperature interne del prodotto.

Quando si installa e si utilizza questo prodotto a basse temperature inferiori ai $-10\text{ }^{\circ}\text{C}$, dopo l'avvio si possono non ottenere immediatamente immagini normali. In tal caso, attendere circa 2 ore o più e riaccendere il prodotto.

Influenza sulle immagini e sulla loro qualità

Questo prodotto non ha tergitristallo. Nelle seguenti condizioni, la qualità delle immagini può essere deteriorata oppure non si possono vedere correttamente le immagini.

(1) Influenza della pioggia

A causa del vento che accompagna la pioggia, le immagini possono essere meno visibili.

(2) Influenza della neve

A causa del vento che accompagna una nevicata, può cadere la neve sul coperchio a cupola. Le immagini possono non essere visibili attraverso le aree del coperchio a cupola ricoperte di neve. (La visibilità può variare a seconda della quantità e del tipo di neve.)

(3) Influenza della polvere nell'aria o dell'emissione di gas dai veicoli

A seconda dell'ambiente di installazione, il coperchio a cupola può sporcarsi a causa della polvere nell'aria o dell'emissione di gas dai veicoli. Questo può degradare la qualità delle immagini.

Controllo prima dell'installazione

La compatibilità dei dispositivi è limitata. Prima dell'installazione, verificare i valori e le dimensioni dei dispositivi da utilizzare.

Rivolgersi al proprio rivenditore per dettagli.

Router

Quando si collega questo prodotto ad Internet, utilizzare un router a banda larga con la funzione di port forwarding (NAT, IP masquerade).

Far riferimento al Manuale di istruzioni sul CD-ROM fornito per ulteriori informazioni circa la funzione di port forwarding.

PoE+ (Power over Ethernet Plus)

Utilizzare un hub/dispositivo PoE+ conforme allo standard IEEE802.3at.

È impossibile fornire alimentazione a questo prodotto da un hub PoE conforme allo standard IEEE802.3af.

Impostazione di ora e data

È necessario impostare ora e data prima di mettere in funzione questo prodotto. Far riferimento al Manuale di istruzioni sul CD-ROM fornito per le descrizioni di come eseguire le impostazioni.

Principali controlli operativi

<Corpo principale>

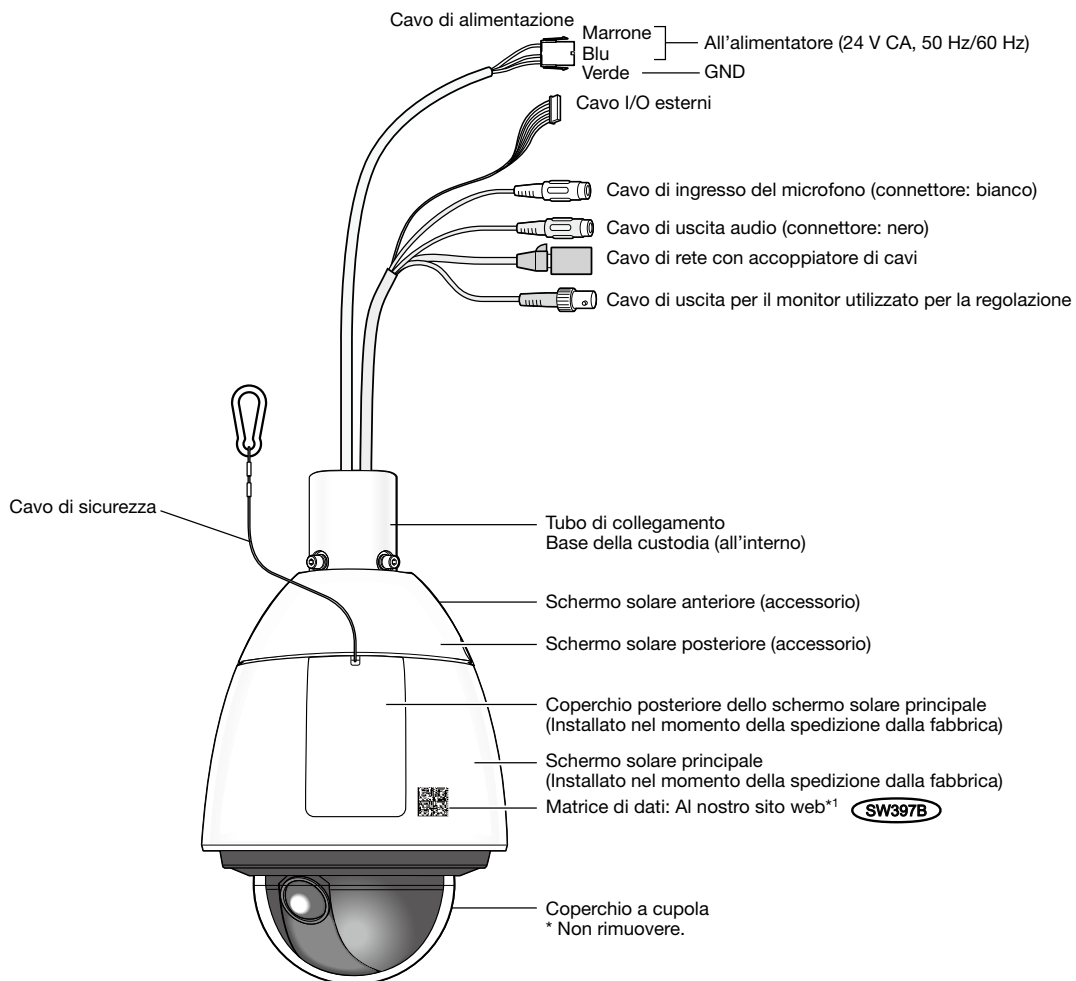

*1 La matrice di dati è l'indirizzo del nostro sito web convertito in un codice a barre bidimensionale. A seconda dell'applicazione di scansione utilizzata, la matrice di dati potrebbe non essere letta correttamente. In questo caso, accedere al sito inserendo direttamente l'URL seguente:
http://security.panasonic.com/pss/security/support/qr_sp_select.html

<Vista posteriore del corpo principale con il coperchio posteriore dello schermo solare principale rimosso>

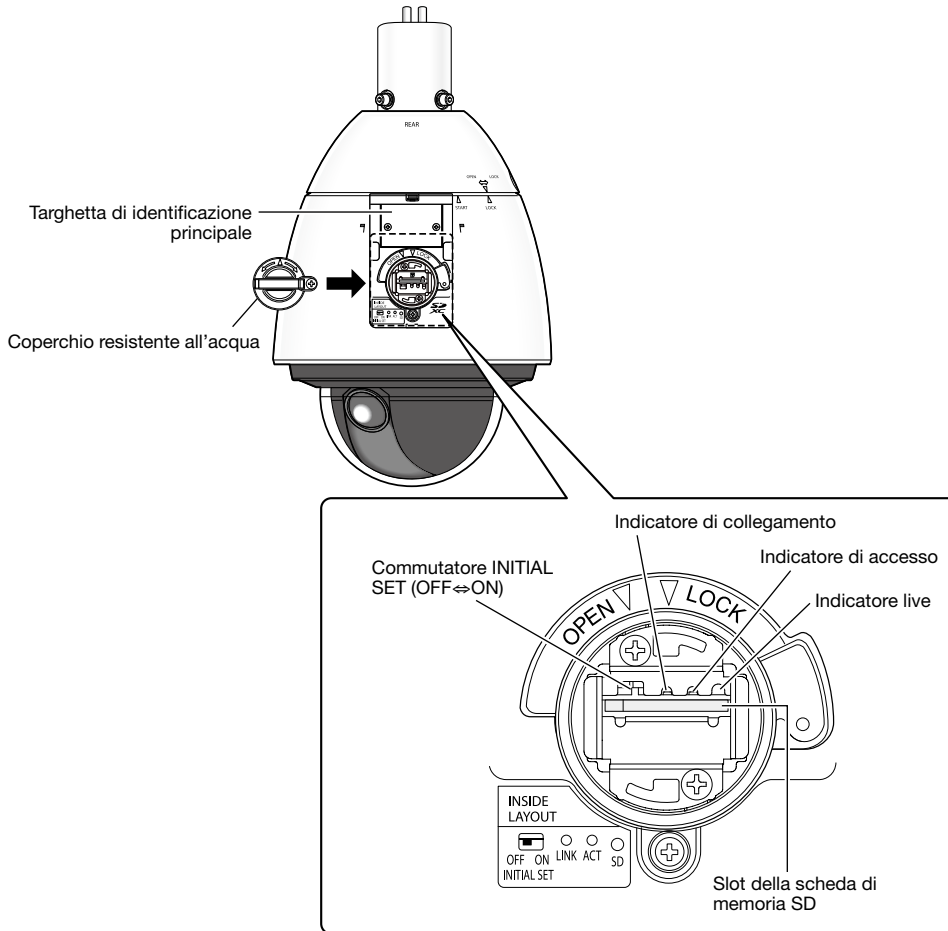

Inizializzazione della telecamera

Utilizzare il commutatore INITIAL SET per ripristinare le impostazioni della telecamera alle regolazioni predefinite.

IMPORTANTE:

- Verranno inizializzate le impostazioni incluse le impostazioni di rete. Tenere presente che le impostazioni delle posizioni preselezionate e la chiave CRT (chiave crittografica SSL) utilizzate per il protocollo HTTPS non verranno inizializzate.

Passaggio 1

Rimuovere il coperchio resistente all'acqua seguendo i passaggi da 1 a 3 della sezione "Come inserire una scheda di memoria SD" (☞ pagina 18).

Passaggio 2

Spostare il commutatore INITIAL SET verso destra (ON). La regolazione predefinita di fabbrica è OFF.

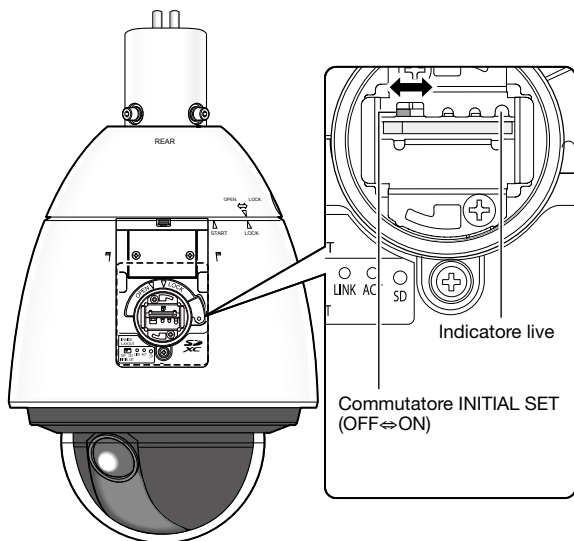

Passaggio 3

Spostare il commutatore INITIAL SET verso destra, quindi accendere la telecamera. La telecamera verrà avviata e verranno inizializzate tutte le impostazioni incluse le impostazioni di rete. L'indicatore live si accenderà di colore arancione → si spegnerà → lampeggerà di colore arancione → si accenderà di colore arancione. L'inizializzazione sarà completata quando l'indicatore live si accenderà di colore arancione. Prima di inizializzare le impostazioni, si consiglia di annotarsi anticipatamente le impostazioni.

IMPORTANTE:

- Non spegnere la telecamera mentre è in corso l'inizializzazione. In caso contrario, l'inizializzazione potrebbe non riuscire e si potrebbe causare un cattivo funzionamento.

Passaggio 4

Spegnere la telecamera.

Passaggio 5

Spostare il commutatore INITIAL SET verso sinistra (OFF). (Far riferimento all'illustrazione del passaggio 2)

IMPORTANTE:

- Se il commutatore di ripristino delle impostazioni iniziali è posizionato sul lato "ON", la telecamera non può entrare nella modalità di funzionamento normale. Accertarsi di rimettere il commutatore INITIAL SET nella posizione "OFF".

Passaggio 6

Rimettere il coperchio resistente all'acqua e il coperchio posteriore dello schermo solare principale nella posizione originale seguendo i passaggi da 5 a 7 della sezione "Come inserire una scheda di memoria SD" (☞ pagina 19).

Passaggio 7

Accendere la telecamera (☞ pagina 13: Alimentazione). Quando viene fornita l'alimentazione, la telecamera entrerà nella modalità di funzionamento normale.

Inserimento/rimozione di una scheda di memoria SD

Come inserire una scheda di memoria SD

IMPORTANTE:

- Quando si inserisce una scheda di memoria SD, accertarsi della direzione.

Passaggio 1

Rimuovere il coperchio posteriore dello schermo solare principale sulla parte posteriore della telecamera premendo la linguetta sulla parte superiore dello schermo solare.

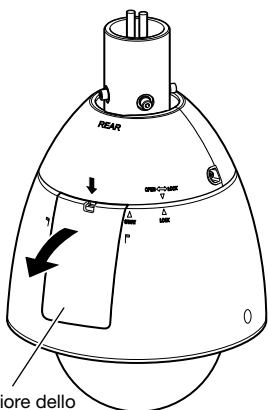

Coperchio posteriore dello schermo solare principale

Passaggio 2

Rimuovere la vite di blocco del coperchio resistente all'acqua.

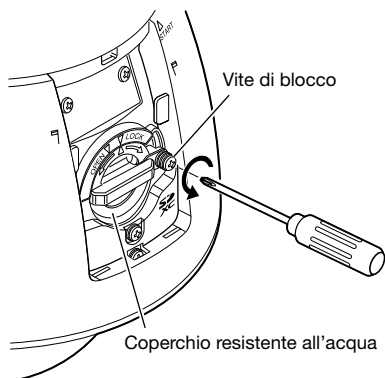

Passaggio 3

Girare il coperchio resistente all'acqua verso il lato "OPEN" e togliere il coperchio.

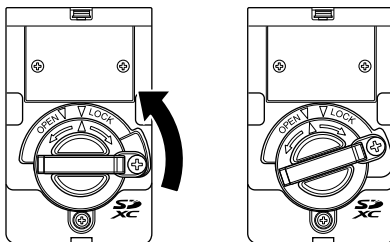

Passaggio 4

Inserire una scheda di memoria SD nello slot della scheda di memoria SD.

Spingere la scheda di memoria SD nello slot finché non si sente uno scatto.

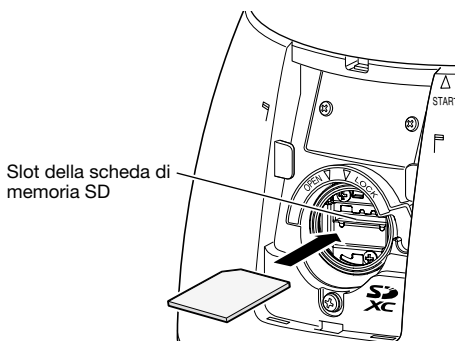

Passaggio 5

Allineare “△” del coperchio resistente all’acqua a “OPEN ▽” sulla telecamera. Quindi, girare il coperchio resistente all’acqua verso “▽LOCK” finché il coperchio resistente all’acqua non è fissato alla telecamera.

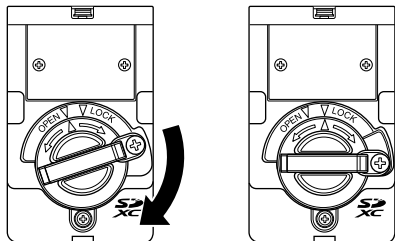

Passaggio 6

Fissare il coperchio resistente all’acqua con la vite di blocco.
(Coppia di torsione dell’avvitamento consigliata: 0,69 N·m)

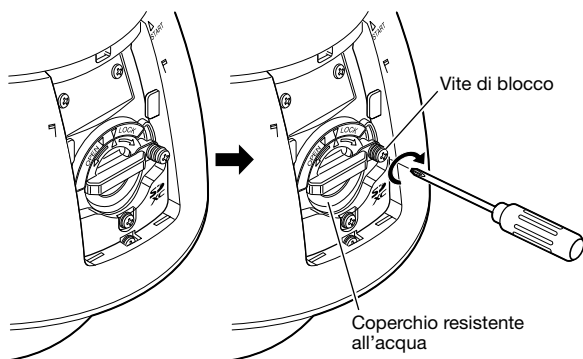

Passaggio 7

Prima, inserire la linguetta sulla parte inferiore del coperchio posteriore dello schermo solare principale nel corpo principale, quindi spingere la linguetta sulla parte superiore del coperchio posteriore dello schermo solare principale nel corpo principale finché non si sente uno scatto.

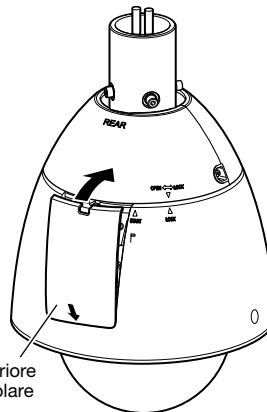

Passaggio 8

Accendere la telecamera e selezionare “Utilizza” per “Scheda di memoria SD” sulla scheda [Memoria SD] della pagina “Base” sul menu di configurazione. (☞ Manuale di istruzioni (incluso sul CD-ROM))

Passaggio 9

Formattare la scheda di memoria SD cliccando il pulsante [Esegui] di “Formatta” sulla scheda [Memoria SD] della pagina “Base” sul menu di configurazione. (☞ Manuale di istruzioni (incluso sul CD-ROM))

Come rimuovere la scheda di memoria SD

IMPORTANTE:

- Prima di rimuovere la scheda di memoria SD, assicurarsi di aver selezionato innanzitutto “Non utilizzare” per “Scheda di memoria SD” sulla scheda [Memoria SD] della pagina “Base” sul menu di configurazione. (☞ Manuale di istruzioni (incluso sul CD-ROM))

Passaggio 1

Rimuovere il coperchio resistente all’acqua seguendo i passaggi da 1 a 3 della sezione “Come inserire una scheda di memoria SD” (☞ pagina 18).

Passaggio 2

Spingere la scheda di memoria SD per rilasciare il blocco. La scheda di memoria SD verrà fuori dallo slot.

Passaggio 3

Rimettere le parti nella posizione originale seguendo i passaggi da 5 a 7 della sezione “Come inserire una scheda di memoria SD” (☞ pagina 19).

Precauzione:

- COLLEGARE ESCLUSIVAMENTE AD UN ALIMENTATORE CLASSE 2 A 24 V CA (UL 1310/CSA 223) o A UNA FONTE DI ALIMENTAZIONE LIMITATA (IEC/EN/UL/CSA 60950-1).

Prima dell'installazione, preparare quanto segue

- Quando si monta questa telecamera su un soffitto, montarla utilizzando la staffa di montaggio a soffitto (WV-Q121B) (optional) o una staffa di montaggio a soffitto costruita su ordinazione e il tubo di collegamento (fissato alla telecamera). Far riferimento a pagina 22 per le specifiche della staffa di montaggio a soffitto da costruire su ordinazione.
- Quando si monta la telecamera su una parete, utilizzare la staffa di montaggio a parete WV-Q122 (optional).
- * Quando si utilizza la staffa di montaggio a soffitto (WV-Q121B) o la staffa di montaggio a parete (WV-Q122), non utilizzare il tubo di collegamento, utilizzare le 4 viti esagonali (M6) rimosse dal tubo di collegamento e fissare direttamente la base della custodia alla staffa di montaggio a soffitto o alla staffa di montaggio a parete.
- * Se non si utilizza la staffa di montaggio a parete (WV-Q122) e si utilizza invece una staffa di montaggio a parete costruita su ordinazione, seguire le precedenti indicazioni per la staffa di montaggio a parete e montare la telecamera utilizzando il tubo di collegamento.

Far riferimento alla guida all'installazione della staffa da utilizzare per dettagli sulle procedure di installazione della staffa e della telecamera.

IMPORTANTE:

- Quando si utilizza la staffa di montaggio a soffitto (WV-Q121B) o la staffa di montaggio a parete (WV-Q122), le viti esagonali (M6) fornite come accessori di queste staffe non possono essere utilizzate come viti di montaggio per questa telecamera. Utilizzare le viti esagonali (M5) fissate sulla base della custodia.
- Quando si utilizza la staffa di montaggio a soffitto (WV-Q121B), utilizzare 4 viti M10 con una capacità di trazione di almeno 1411 N.
- Quando si utilizza la staffa di montaggio a parete (WV-Q122), utilizzare 4 viti M8 con una capacità di trazione di almeno 823 N. Quando si utilizza la staffa di montaggio a parete (WV-Q122A), utilizzare 4 viti M10 con la stessa capacità di trazione.
- Quando si utilizza una staffa di montaggio costruita su ordinazione, utilizzare viti e tasselli in grado di supportare il peso combinato della telecamera (circa 5 kg) e della staffa di montaggio.
- Selezionare viti e tasselli adatti al tipo di soffitto o di parete su cui si monterà la telecamera.

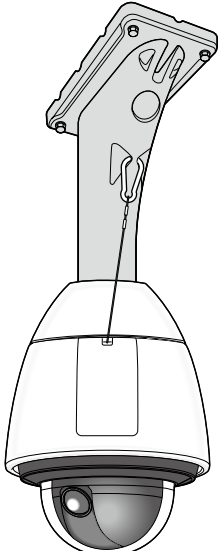
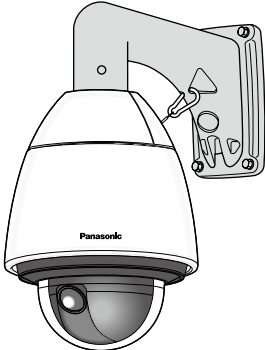
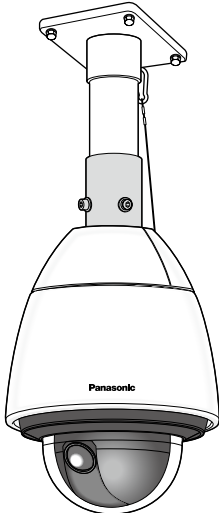
| Staffa di montaggio a soffitto WV-Q121B | Staffa di montaggio a parete WV-Q122 | Tubo di collegamento |
|---|---|--|
|  |  |  |

Come rimuovere la base della custodia

Prima di fissare la telecamera sulla staffa di montaggio a soffitto, sulla staffa di montaggio a parete o su una staffa di montaggio costruita su ordinazione, rimuovere la base della custodia e il tubo di collegamento dalla telecamera in modo da poter eseguire installazione e collegamenti.

Passaggio 1

Rimuovere le viti di fissaggio (3 pz.*) che fissano la base della custodia e la telecamera.

Le viti rimosse saranno necessarie quando si installerà la base della custodia sulla telecamera. Prestare attenzione a non perdere queste viti.

* Vite speciale (vite di fissaggio): Queste viti sono viti esagonali. Utilizzare una chiave esagonale M5.

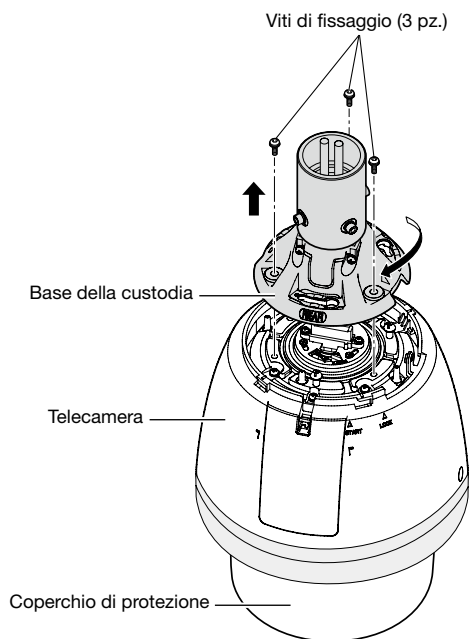

Nota:

- Se gli schermi solari anteriore e posteriore (accessori) sono fissati alla telecamera, rimuoverli eseguendo i passaggi da 5 a 7 di "Installazione" nell'ordine inverso. (☞ Pagine 24 e 25)

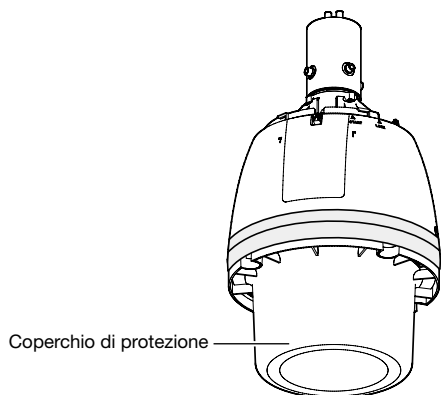

Passaggio 2

Per separare la base della custodia dalla telecamera, ruotare la base della custodia nella direzione della freccia come illustrato. (Far riferimento all'illustrazione del passaggio 1)

Passaggio 3

Rimuovere il tubo di collegamento dalla base della custodia allentando 4 viti.

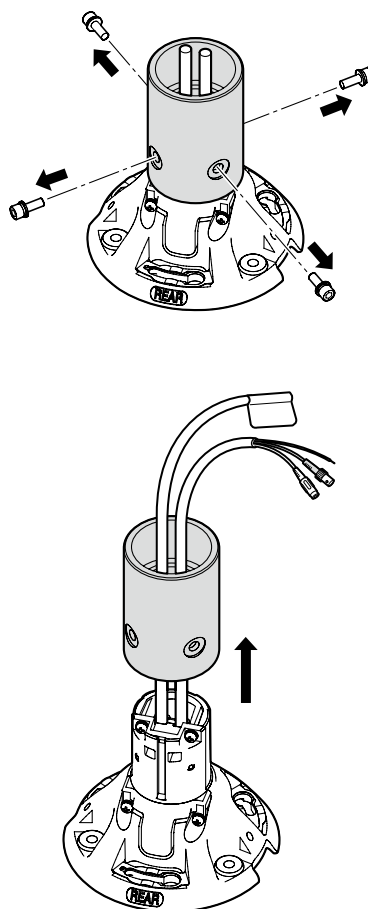

IMPORTANTE:

- Rimuovere il coperchio di protezione dalla telecamera dopo aver completato l'installazione.

Installazione

Prima di iniziare installazione/collegamento, accertarsi che il cavo di alimentazione non sia collegato all'alimentazione principale.

Far riferimento alla sezione "Precauzioni per l'installazione" prima di iniziare installazione/collegamento (☞ pagina 13).

Passaggio 1

Installare la staffa di montaggio.

Quando si utilizza la staffa di montaggio a soffitto (WV-Q121B) o la staffa di montaggio a parete WV-Q122 (optional).

Far passare i cavi dalla base della custodia attraverso la staffa di montaggio a soffitto o la staffa di montaggio a parete e collegare i cavi dalla base della custodia con i cavi dal soffitto o dalla parete. Far riferimento a pagina 26 per come collegare i cavi. Far riferimento alla guida all'installazione di ciascuna staffa per dettagli sulla procedura di installazione. Prestare attenzione alla direzione in cui installare la staffa di montaggio in modo che la telecamera possa essere montata nella parte anteriore della staffa.

Quando si utilizza la staffa di montaggio (costruita su ordinazione).

La figura mostra un esempio di telecamera montata su un soffitto con una staffa.

Quando si esegue l'impermeabilizzazione, utilizzare materiale impermeabile per riempire gli interstizi e i fori tra il tubo di collegamento e la staffa di montaggio.



- 1 Preparare una staffa di montaggio a soffitto.

R 1-1/2, cresta 11, profondità max 30 (filettatura per tubi conica)

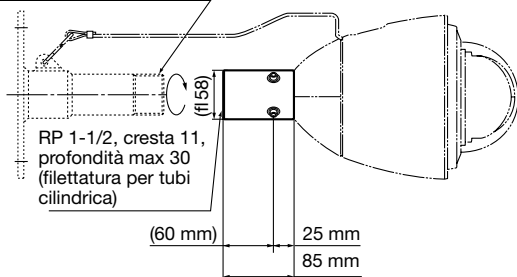

- 2 Fissare il tubo di collegamento alla staffa.
- 3 Riempire l'interstizio tra la staffa e il tubo di collegamento con materiale impermeabile come il silicone.

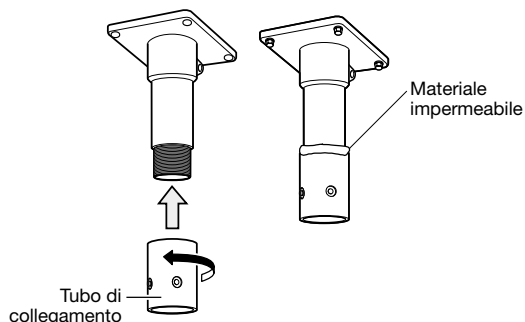

- 4 Far passare i cavi dalla base della custodia attraverso la staffa di montaggio (costruita su ordinazione).
- 5 Collegare i cavi dalla base della custodia con i cavi dal soffitto o dalla parete. Far riferimento a pagina 26 per come collegare i cavi.

Passaggio 2

Fissare la staffa alla superficie di installazione sul soffitto o sulla parete utilizzando bulloni, dadi o simili appropriati (non forniti).

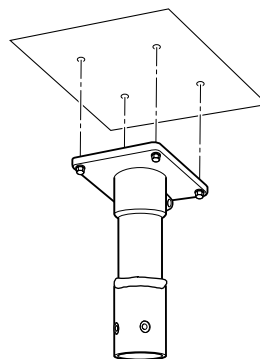

Passaggio 3

Inserire la scheda di memoria SD nello slot della scheda di memoria SD.

Far riferimento a pagina 18 per come inserire la scheda di memoria SD.

Passaggio 4

Montare la telecamera sulla staffa.

- ① Fissare la base della custodia sulla staffa di montaggio utilizzando le viti esagonali (M5, 4 pz.) fissate sulla base della custodia*.

(Coppia di torsione dell'avvitamento consigliata: 2,45 N·m)

L'indicazione "REAR" della base della custodia deve essere rivolta verso la parte del gancio del cavo.

* Vite speciale: Queste viti sono viti esagonali. Utilizzare una chiave esagonale M5.

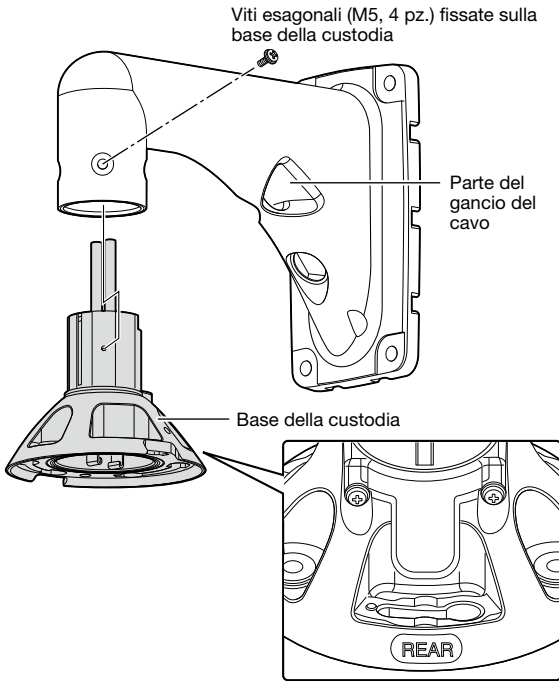

- ② Assicurarsi che la sporgenza della molla della piastra sulla parte superiore della telecamera sia collocata nella posizione "START". In caso contrario, ruotare la piastra in senso orario per collocare la sporgenza nella posizione "START".

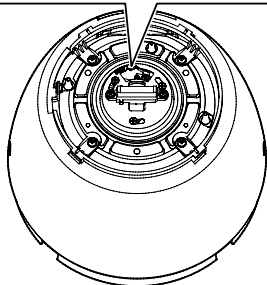
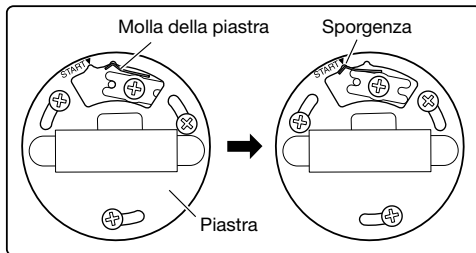

- ③ Collegare il cavo di sicurezza (fornito con la telecamera) alla staffa di montaggio. Far riferimento al manuale di istruzioni di ciascuna staffa di montaggio per ulteriori informazioni riguardo a dove collegare il cavo di sicurezza. Quando si utilizza la staffa di montaggio a soffitto (WV-Q121B) (optional) o la staffa di montaggio a parete WV-Q122, collegare il cavo di sicurezza vicino alla telecamera come illustrato nell'esempio seguente.

<Esempio di installazione>



- ④ Fissare la telecamera alla base della custodia. Quando si installa la telecamera sulla base della custodia, il perno di posizionamento sulla parte superiore della telecamera deve trovarsi sul lato "REAR". Accertarsi che la telecamera sia saldamente fissata alla staffa di montaggio ruotando la telecamera nella direzione della freccia come illustrato. Quindi, fissare la telecamera alla staffa di montaggio con le viti* rimosse quando è stata rimossa la base della custodia.

(Coppia di torsione dell'avvitamento consigliata: 2,45 N·m)

* Vite speciale (vite di fissaggio): Queste viti sono viti esagonali. Utilizzare una chiave esagonale M5.

Vista da sopra

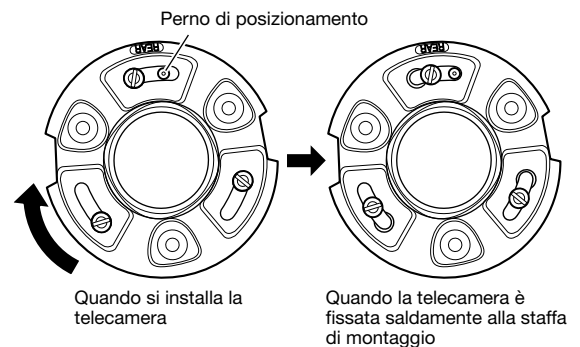

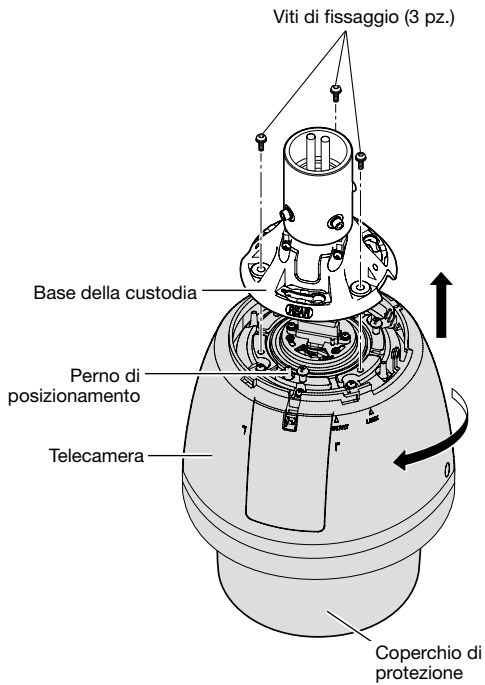

Passaggio 5

Fissare gli schermi solari anteriore e posteriore (accessori) alla telecamera.

- ① Mettere le dita sulle tacche degli schermi solari anteriore e posteriore per staccare i ganci. Gli schermi solari si divideranno in due parti. Per prevenire che si smarriscano, un lato degli schermi solari anteriore e posteriore è legato all'altro con un cavo.

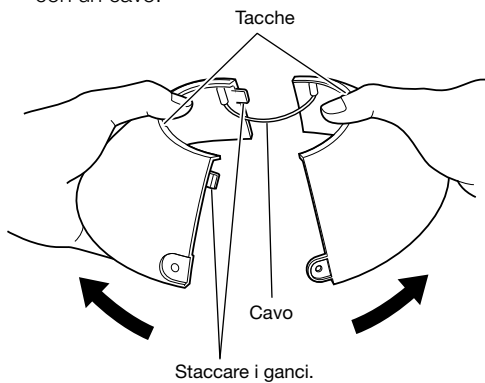

- ② Collocare gli schermi solari anteriore e posteriore nella posizione che copre la base della custodia.

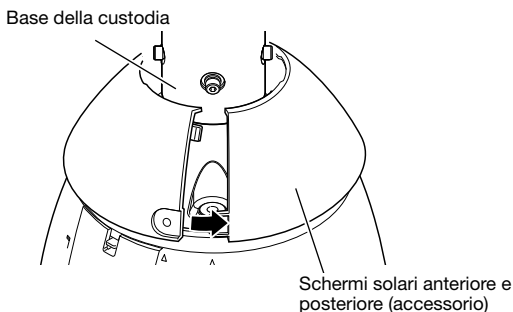

- ③ Unire entrambi i lati degli schermi solari anteriore e posteriore. Prima unire gancio e tacca sulla parte collegata, quindi unire l'altra parte.

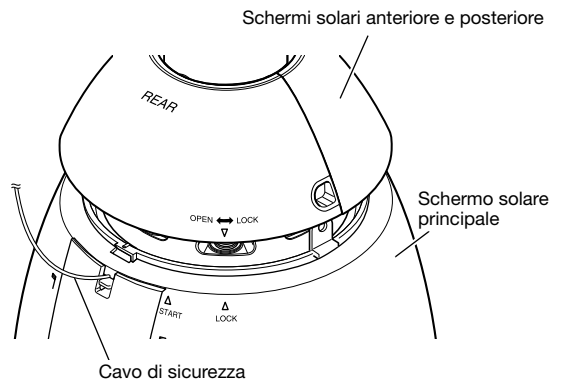

IMPORTANTE:

- Unire entrambi i lati degli schermi solari anteriore e posteriore prima di installare sullo schermo solare principale.
- Non intrappolare il cavo di sicurezza all'interno.
- Il cavo di sicurezza è progettato per supportare soltanto il peso della telecamera se la telecamera dovesse cadere. Non mettere un peso eccessivo che il cavo di sicurezza non sia in grado di supportare.

Passaggio 6

Installare gli schermi solari anteriore e posteriore sullo schermo solare principale.

Allineare l'indicazione "▽" dello schermo solare posteriore a "△ START" dello schermo solare principale. Quindi, ruotare gli schermi solari anteriore e posteriore verso "△ LOCK" finché non si sente uno scatto.

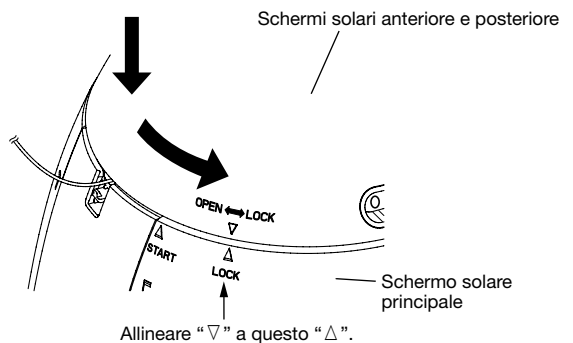

Passaggio 7

Fissare gli schermi solare anteriore e posteriore sulla telecamera utilizzando la vite di fissaggio degli schermi solari anteriore/posteriore (accessorio).

(Coppia di torsione dell'avvitamento consigliata: 0,72 N·m)

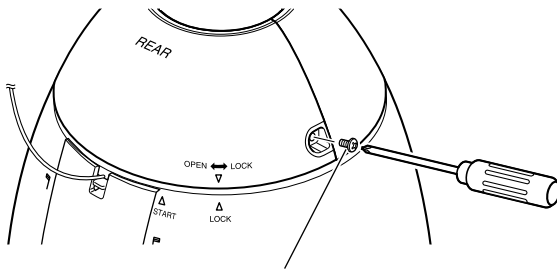

Vite di fissaggio degli schermi solari anteriore/posteriore

Nota:

- Quando si rimuovono gli schermi solari anteriore e posteriore, eseguire i passaggi da 5 a 7 nell'ordine inverso (☞ pagine 24 e 25).

Passaggio 8

Una volta completata l'installazione, rimuovere il nastro avvolto intorno alla telecamera sostenendo il coperchio di protezione, quindi togliere il coperchio di protezione.

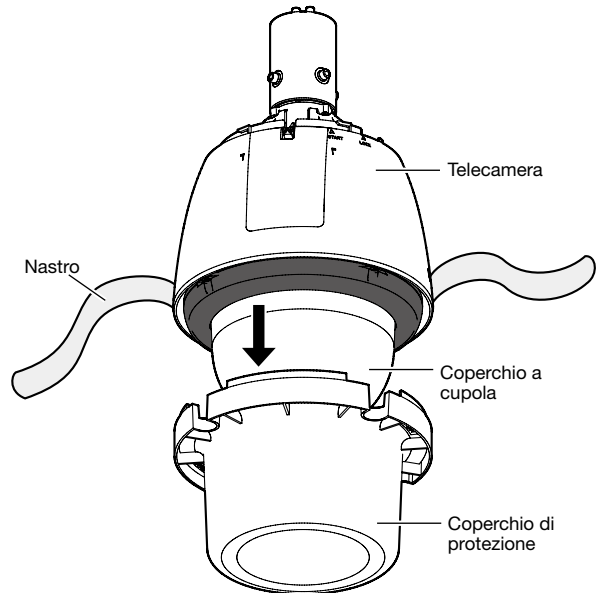

Precauzioni

- Il rivestimento anti-pioggia è applicato alla superficie del coperchio a cupola. Non toccare direttamente la superficie del coperchio a cupola e non strofinarlo con un panno o un altro prodotto. Impedire inoltre che cadano gocce di sudore o di saliva sul coperchio. La mancata osservanza di questa indicazione può ridurre l'efficacia del rivestimento anti-pioggia.
- Quando si pulisce il coperchio a cupola, lavare via sporco o altre sostanze indesiderate versando o spruzzando acqua pulita da un tubo o un vaporizzatore*1 (non strofinare il coperchio a cupola con un panno o un altro prodotto). Non utilizzare benzina, diluenti, alcool o nessun altro tipo di solvente o detergente.
- La pulitura non corretta del coperchio a cupola può causare la diminuzione dell'efficacia del rivestimento anti-pioggia. In questo caso, per poter avere un rivestimento anti-pioggia efficace, si deve acquistare un nuovo coperchio a cupola per sostituire il coperchio a cupola esistente. Rivolgersi al proprio rivenditore.
- Attaccare l'etichetta di avvertimento "Caution label" fornita con la telecamera sulla superficie del prodotto. (Far riferimento all'illustrazione.)

Coperchio di protezione

PGKV1116

取扱注意ラベル Caution label 使用注意标签

製品外觀などに貼付けてください

Please put on the side of the product.

请贴至产品外观处

ドームカバーに触れないこと

Do not touch the dome cover.

请勿触摸球形罩



*1 Tenere presente che sostanze estranee potrebbero essere mescolate nell'acqua a seconda del contenitore e questo potrebbe causare una riduzione dell'efficacia del rivestimento anti-pioggia. Non utilizzare contenitori a spruzzo dotati di manico o funzione di regolazione dello spruzzo, in quanto potrebbe esserci un agente lubrificante mescolato nell'acqua.

Collegamento

Precauzione:

- Prima di cominciare i collegamenti, assicurarsi che il collegamento dell'alimentazione (cavo di alimentazione 24 V CA o cavo LAN) sia scollegato. La mancata osservanza di questa precauzione può causare incendi, scosse elettriche, ferite o danni al prodotto.
- UN DISPOSITIVO PER INTERROMPERE L'ALIMENTAZIONE FACILMENTE ACCESSIBILE DEVE ESSERE INCORPORATO IN APPARECCHIATURE ALIMENTATE A 24 V CA.

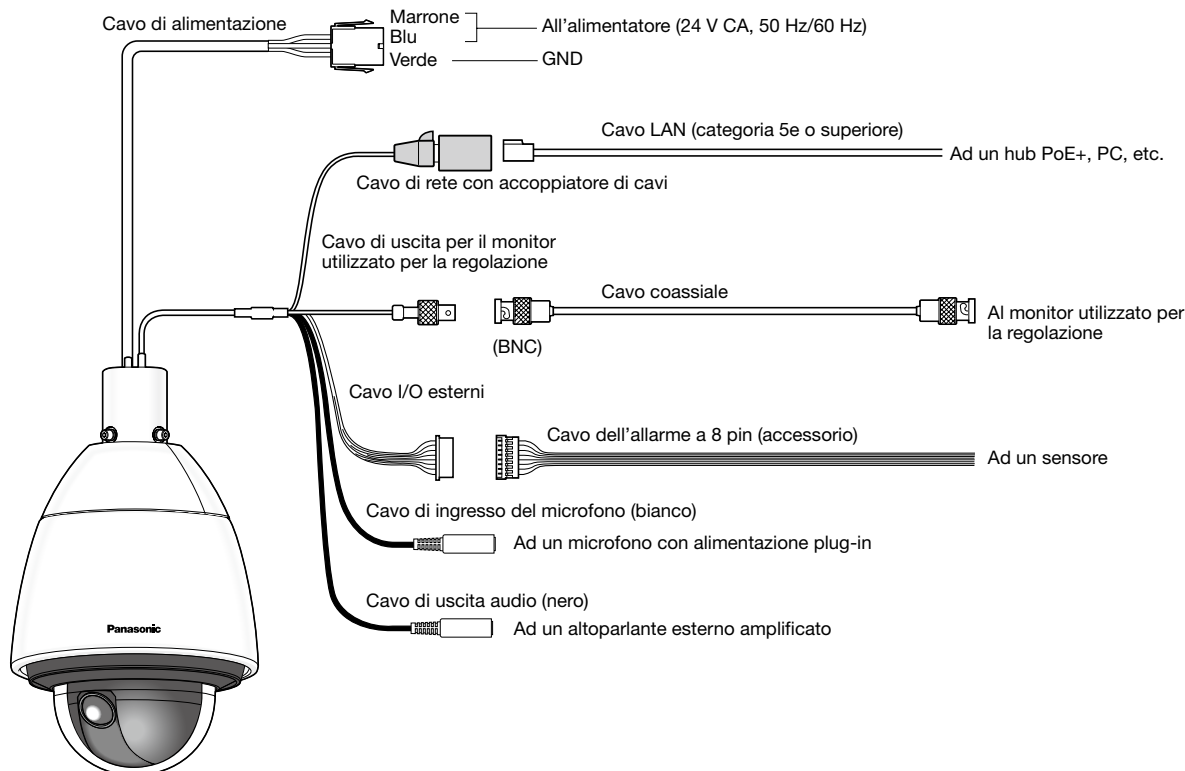

• Cavo di uscita per il monitor utilizzato per la regolazione

L'uscita video è impostata su NTSC con le regolazioni predefinite della telecamera. Se si desidera cambiare l'impostazione dell'uscita video su PAL far riferimento a Manuale di istruzioni sul CD-ROM fornito.

• Cavo di alimentazione

Collegare il cavo di alimentazione all'alimentatore 24 V CA utilizzando il kit del connettore di alimentazione 24 V CA (accessorio).

IMPORTANTE:

- L'alimentazione 24 V CA deve essere isolata da 120 V CA (per Stati Uniti d'America e Canada) o 220 V - 240 V CA (per Europa ed altri paesi).
- Non tagliare o sottoporre a lavorazione il cavo di rete poiché trasporta l'alimentazione elettrica quando si utilizza un dispositivo PoE+ per l'alimentazione. Inoltre, non caricare un peso eccessivo sulle sezioni collegate.
- La telecamera di rete è progettata per il collegamento ad una rete Ethernet o PoE+ senza instradamento sull'impianto esterno.

• **Kit del connettore di alimentazione 24 V CA (accessorio)**

Specifiche del cavo (conduttore elettrico) consigliato

| Dimensione AWG (cavo flessibile) | #24 (0,22 mm ²) | #22 (0,33 mm ²) | #20 (0,52 mm ²) | #18 (0,83 mm ²) |
|----------------------------------|-----------------------------|-----------------------------|-----------------------------|-----------------------------|
| Lunghezza del cavo | 20 m | 30 m | 45 m | 75 m |

Custodia del connettore di alimentazione (accessorio)

| No. del pin | Segnale |
|-------------|----------------------------------|
| 1 | 24 V CA sotto tensione (Marrone) |
| 2 | 24 V CA neutro (Blu) |
| 3 | Massa (Verde) |
| 4 | Non utilizzare |

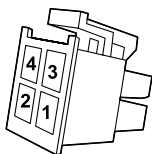

• **Come assemblare il kit del connettore di alimentazione 24 V CA**

Rimuovere innanzitutto circa 3 mm del rivestimento esterno del cavo e torcere il nucleo del cavo per prevenire cortocircuiti.

Inserire la punta del cavo nel punto A del contatto (accessorio) e fermare il cavo utilizzando il morsetto per cavi.

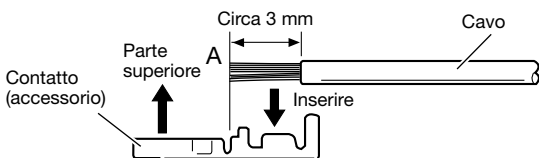

Procurarsi uno dei seguenti utensili di crimpatura.

Utensile di crimpatura manuale Molex:

57027-5000 (per UL1015), 57026-5000 (per UL1007)

Dopo aver fissato il contatto (accessorio) ed il cavo, inserire il contatto correttamente nella custodia del connettore di alimentazione (accessorio).

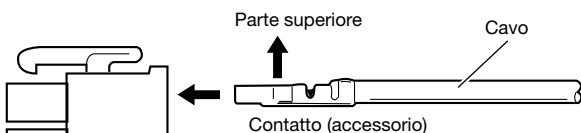

Custodia del connettore di alimentazione (accessorio)

IMPORTANTE:

- Portare avanti i lavori del condotto elettrico dopo la lavorazione del connettore di alimentazione e accertandosi che la telecamera stia funzionando normalmente.

• **Cavo di rete**

Collegare un cavo LAN (categoria 5e o superiore) al connettore di rete.

IMPORTANTE:

- Utilizzare tutti e 4 i doppini (8 pin) del cavo LAN.
- La lunghezza massima del cavo è 100 m.
- Assicurarsi che il dispositivo PoE+ utilizzato sia conforme allo standard IEEE802.3at.
- Quando si collegano sia l'alimentatore 24 V CA sia il dispositivo PoE+ per l'alimentazione, verrà utilizzato 24 V CA per l'alimentazione.
- * Se si utilizzano contemporaneamente un alimentatore 24 V CA ed un hub o un router PoE+, i collegamenti di rete possono essere impossibili. In questo caso, disattivare le impostazioni PoE+. Far riferimento al manuale di istruzioni dell'hub o del router PoE+ utilizzato.
- * A seconda del dispositivo PoE+ utilizzato, se si interrompe l'alimentazione 24 V CA dopo averla utilizzata contemporaneamente a un hub o un router PoE+, l'alimentazione potrebbe essere interrotta, provocando il riavvio della telecamera.
- Quando si scollega il cavo LAN, collegare nuovamente il cavo dopo circa 2 secondi. Se il cavo viene collegato velocemente, l'alimentazione può non essere fornita dal dispositivo PoE+.

• **Cavo di uscita per il monitor utilizzato per la regolazione**

Collegare un cavo coassiale (BNC) (soltanto per controllare se le immagini sono visualizzate sul monitor).

Questa uscita viene fornita soltanto per controllare la regolazione del campo ottico angolare sul monitor video quando si installa la telecamera o durante la manutenzione.

IMPORTANTE:

- Il connettore di uscita del monitor per la regolazione è fornito soltanto per controllare la regolazione del campo ottico angolare sul monitor utilizzato per la regolazione quando si installa la telecamera o durante la manutenzione. Non è fornito per essere utilizzato durante registrazione/monitoraggio.
- Possono apparire bande nere nella parte superiore ed inferiore oppure destra e sinistra dello schermo. (Questo non influisce sulla regolazione in quanto il campo ottico angolare non viene modificato.)

• Cavo I/O esterni

IMPORTANTE:

- Disattivazione, ingresso e uscita del terminale EXT I/O 2 e 3 possono essere commutati configurando l'impostazione. La regolazione predefinita dei terminali EXT I/O 2 e 3 è "Off". È possibile determinare se ricevere o meno l'ingresso dal terminale EXT I/O 2 e 3 (ALARM IN2, 3) selezionando "Off", "Ingresso dell'allarme", "Uscita dell'allarme" o "Uscita AUX" per "Allarme del terminale 2" o "Allarme del terminale 3" sulla scheda [Allarme] sulla pagina "Allarme". Far riferimento al Manuale di istruzioni sul CD-ROM fornito per ulteriori informazioni.
- Quando si utilizzano i terminali EXT I/O come terminali di uscita, assicurarsi che non causino collisione del segnale con segnali esterni.

<Valori>

- ALARM IN1/ DAY/NIGHT IN, ALARM IN2, ALARM IN3

Caratteristiche dell'ingresso: Ingresso a contatto in chiusura senza tensione (4 V CC - 5 V CC, pulsed-up internamente)

OFF: Aperto o 4 V CC - 5 V CC

ON: Contatto in chiusura con GND (corrente di eccitazione necessaria: 1 mA o superiore)

- ALARM OUT, AUX OUT

Caratteristiche dell'uscita: Uscita a collettore aperto (tensione applicata massima: 20 V CC)

Apri: 4 V CC - 5 V CC con pull-up interno

Chiudi: Tensione di uscita 1 V CC o inferiore (corrente di eccitazione massima: 50 mA)

• Cavo di ingresso microfono/linea

Collegare un minijack monofonico (ø3,5 mm).

- Impedenza di ingresso: Circa 2 kΩ (sbilanciato)
- Lunghezza del cavo consigliata:
Meno di 1 m (per l'ingresso del microfono)
Meno di 10 m (per l'ingresso della linea)
- Microfono consigliato: Con alimentazione plug-in (optional)
- Tensione di alimentazione: 2,5 V ±0,5 V
- Sensibilità del microfono consigliata: -48 dB ±3dB (0 dB=1 V/Pa, 1 kHz)
- Livello dell'ingresso per l'ingresso della linea: Circa -10 dBV

• Cavo di uscita audio

Collegare un minijack stereo (ø3,5 mm). (L'uscita dell'audio è monofonica.) Utilizzare un altoparlante esterno con amplificatore.

- Impedenza di uscita: Circa 600 Ω (sbilanciato)
- Lunghezza del cavo consigliata: Meno di 10 m
- Livello dell'uscita: Circa -20 dBV

IMPORTANTE:

- Collegare/scollegare i cavi audio e accendere la telecamera dopo aver spento i dispositivi di uscita audio. In caso contrario, si può udire un forte rumore dall'altoparlante.
- Assicurarsi che il minijack stereo sia collegato a questo cavo. Quando viene collegato un minijack monofonico, l'audio può non essere sentito. Quando si collega un altoparlante monofonico con amplificatore, utilizzare un cavo di conversione opzionale (mono-stereo).

Esempio di collegamento

(Far riferimento a pagina 26 per come collegare i cavi.)

Quando si collega direttamente con un PC

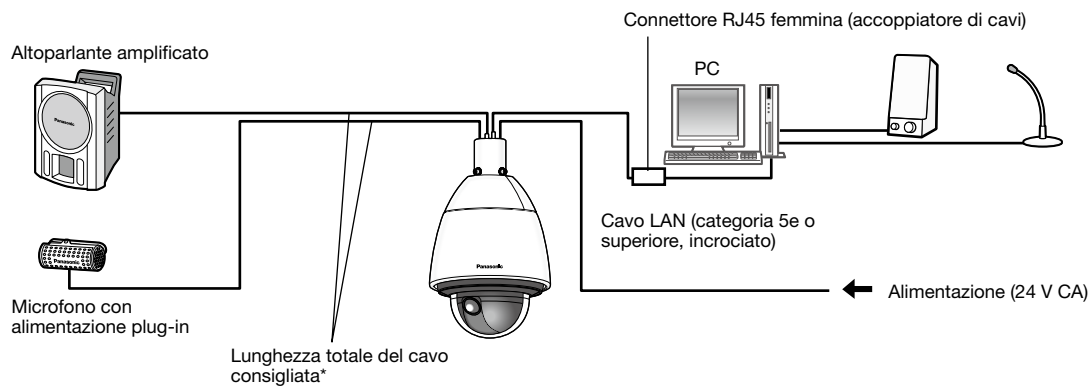

<Cavo necessario>

Cavo LAN (categoria 5e o superiore, incrociato)

* Lunghezza del cavo dall'altoparlante consigliata: meno di 10 m

Lunghezza del cavo dal microfono consigliata: meno di 1 m

Collegamento ad una rete utilizzando un hub PoE+ quando la temperatura è $-30\text{ }^{\circ}\text{C}$ o inferiore

* Quando ci si collega ad una rete utilizzando un hub PoE+ quando la temperatura è $-30\text{ }^{\circ}\text{C}$ o inferiore, utilizzare un alimentatore a 24 V CA o un iniettore PoE testato.

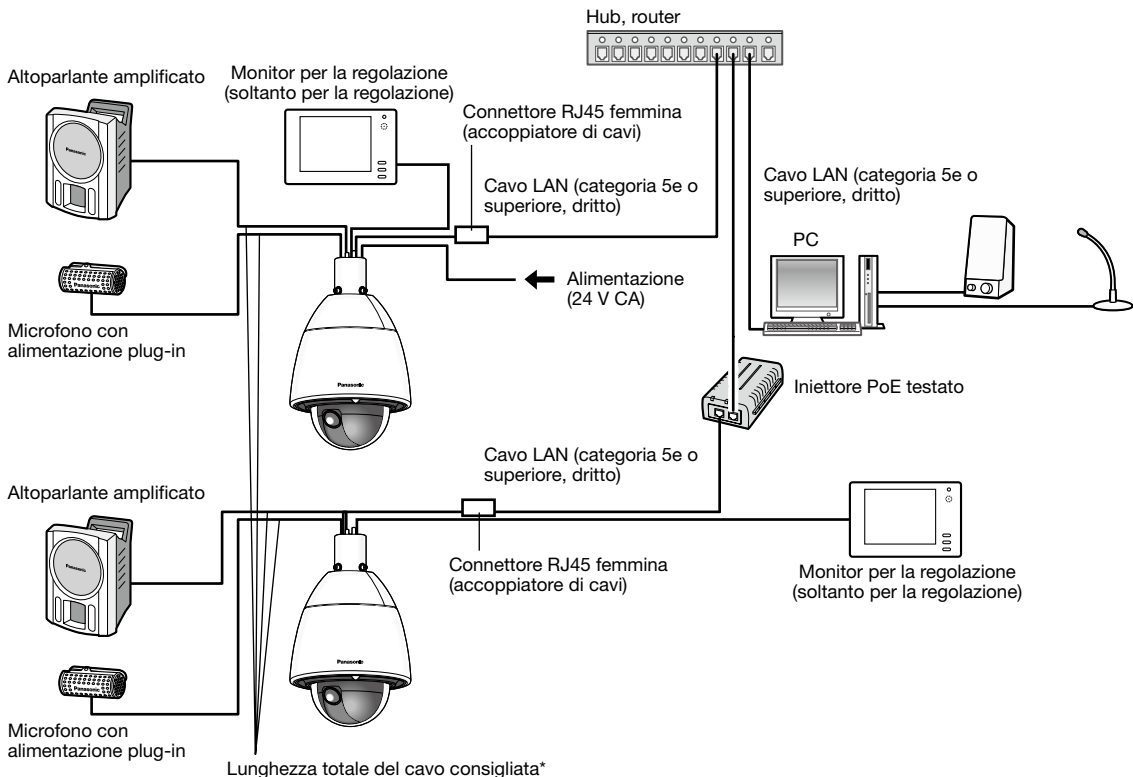

<Cavo necessario>

Cavo LAN (categoria 5e o superiore, dritto)

* Lunghezza del cavo dall'altoparlante consigliata: meno di 10 m

Lunghezza del cavo dal microfono consigliata: meno di 1 m

IMPORTANTE:

- Il monitor utilizzato per la regolazione viene utilizzato per controllare la regolazione del campo ottico angolare quando si installa la telecamera o durante la manutenzione. Non è fornito per essere utilizzato durante registrazione/monitoraggio.
- A seconda del monitor per la regolazione, alcuni caratteri (titolo della telecamera, ID della preselezione, etc.) possono non essere visualizzati sullo schermo.
- Utilizzare uno switching hub o un router conforme a 10BASE-T/100BASE-TX o superiore. (Quando si fornisce alimentazione ad un hub o un router, applicare PoE+ (conforme a IEEE802.3at).) È impossibile fornire alimentazione a questo prodotto da un hub o un router PoE conforme allo standard IEEE802.3af.
- Se non viene utilizzato un hub PoE+, ciascuna telecamera di rete deve essere collegata ad un alimentatore 24 V CA.
- Quando si utilizza 24 V CA, non è necessaria l'alimentazione da un hub o un router PoE+.

Configurazione delle impostazioni di rete

Configurazione della telecamera in modo che vi si possa accedere da un PC

Le seguenti descrizioni si riferiscono a quando la telecamera è configurata con le impostazioni predefinite. Se si sta utilizzando un software firewall sul proprio PC, il Programma di configurazione può non essere in grado di trovare nessuna telecamera sulla propria rete. Configurare l'impostazione della telecamera dopo aver temporaneamente disattivato il software firewall. Rivolgersi all'amministratore di rete o al proprio fornitore di servizi Internet per informazioni circa la configurazione delle impostazioni di rete.

1 Inserire il CD-ROM fornito nell'unità CD-ROM del proprio PC.

- Verrà visualizzato il Contratto di licenza. Leggere il contratto e selezionare "I accept the term in the license agreement", quindi cliccare [OK].
- Verrà visualizzata la finestra del launcher. Se la finestra del launcher non venisse visualizzata, cliccare due volte sul file "CDLauncher.exe" sul CD-ROM.

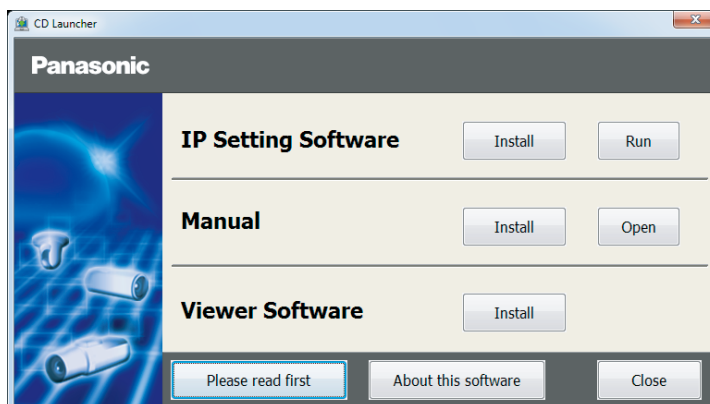

Nota:

- Far riferimento a "Utilizzo del CD-ROM" nel Manuale di istruzioni sul CD-ROM fornito per ulteriori informazioni riguardo al launcher del CD.

2 Cliccare il pulsante [Run] accanto a [IP Setting Software]. Verrà visualizzata la schermata [Panasonic IP Setting]. Cliccare il pulsante [Network Settings] dopo aver selezionato l'indirizzo MAC/l'indirizzo IP della telecamera da configurare.

3 Selezionare la telecamera che si desidera configurare e cliccare [Access Camera].

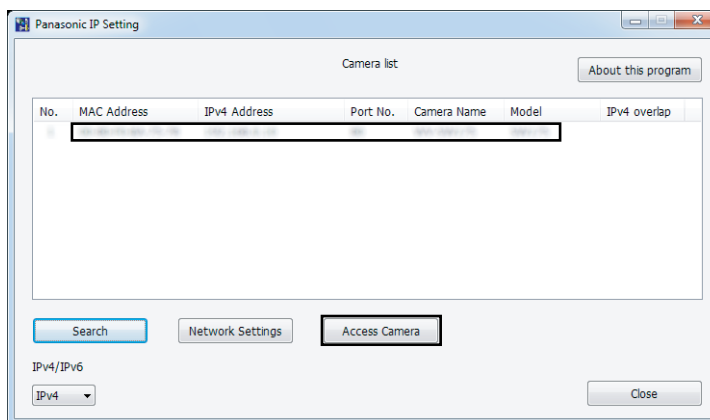

Nota:

- Quando vengono visualizzate le telecamere sulla schermata [Panasonic IP Setting], cliccare la telecamera con l'indirizzo MAC uguale all'indirizzo MAC stampato sulla telecamera che si desidera configurare.

- 4** Se viene visualizzata la schermata di installazione del software visualizzatore “Network Camera View 4S”, seguire le istruzioni della procedura guidata per avviare l’installazione. (Il software visualizzatore viene installato dalla telecamera.)
- Verrà visualizzata la pagina “In diretta”.
 - Se non si riesce ad installare il software visualizzatore “Network Camera View 4S” o se non vengono visualizzate le immagini, cliccare il pulsante [Install] accanto a [Viewer Software] sulla finestra del launcher per installare il software.
 - Eseguire le impostazioni di [Ora e data] nella pagina “Config” - “Base” prima di utilizzare la telecamera.

Nota:

- Se non viene visualizzata nessuna immagine sulla pagina “In diretta”, far riferimento a Correzione dei difetti di funzionamento nel Manuale di istruzioni sul CD-ROM fornito.
 - È possibile incrementare la sicurezza della rete crittografando l’accesso alle telecamere utilizzando la funzione HTTPS. Far riferimento al Manuale di istruzioni sul CD-ROM fornito per come configurare le impostazioni HTTPS.
 - Cliccare il pulsante [Config] sulla pagina “In diretta”, verrà visualizzata la finestra di autenticazione dell’utente. Digitare il nome dell’utente e la password predefiniti come segue ed effettuare il login.
Nome dell’utente: admin
Password: 12345
 - Quando si modificano le impostazioni riguardanti le impostazioni di rete, quali la modalità di connessione, l’indirizzo IP e la maschera di sottorete, cliccare il pulsante [Network Settings] nella schermata [Panasonic IP Setting] come indicato nel passaggio 3, quindi modificare ciascuna impostazione.
 - A causa di miglioramenti della sicurezza nell’“IP Setting Software”, le “Network Settings” della telecamera da configurare non potranno essere modificate una volta trascorsi 20 minuti dopo l’accensione della telecamera. (Quando il periodo effettivo è impostato su “Soltanto 20 min” in “Configurazione facile dell’IP”.) Tuttavia, le impostazioni possono essere modificate dopo 20 minuti per le telecamere nella modalità di impostazione iniziale.
 - È disponibile il “Network Camera Recorder with Viewer Software Lite” che supporta il monitoraggio in diretta e la registrazione di immagini da più telecamere. Per ulteriori informazioni, far riferimento al nostro sito web (<http://security.panasonic.com/pss/security/support/info.html>).
-

Correzione dei difetti di funzionamento

Prima di richiedere la riparazione, controllare i sintomi con la tabella seguente.

Rivolgersi al proprio rivenditore se un problema non può essere risolto anche dopo aver controllato e provato la soluzione nella tabella, oppure se il problema non è descritto sotto.

| Sintomo | Causa/soluzione | Pagine di riferimento |
|---|--|--|
| L'unità non si accende. | <p>Quando si utilizza un dispositivo PoE+ per l'alimentazione</p> <ul style="list-style-type: none"> • Il dispositivo PoE+ (conforme a IEEE802.3at) ed il connettore RJ-45 femmina (accoppiatore di cavi) sono collegati utilizzando un cavo LAN (categoria 5e o superiore)? Controllare se il collegamento è stato stabilito correttamente. • A seconda del dispositivo PoE+, l'alimentazione verrà interrotta quando la richiesta di potenza supera il suo limite di potenza totale per tutte le porte PoE+. Far riferimento al manuale di istruzioni del dispositivo PoE+ utilizzato. • Quando si collegano sia l'alimentatore 24 V CA sia il dispositivo PoE+ per l'alimentazione, può non essere stabilita la connessione di rete. Interrompere l'alimentazione dal dispositivo PoE+. | 26 – 27 |
| | <p>Quando si utilizza alimentazione CA</p> <ul style="list-style-type: none"> • Il cavo di alimentazione è collegato saldamente ad un'alimentazione che soddisfa le specifiche richieste? Controllare se il collegamento è stato stabilito correttamente. • La custodia del connettore di alimentazione è fissata saldamente alla telecamera? Controllare se è fissata correttamente e saldamente. | 26 27 |
| La telecamera non si sposta con precisione nelle posizioni preselezionate. | <ul style="list-style-type: none"> • Quando le posizioni preselezionate diventano imprecise durante l'utilizzo, è possibile correggere le posizioni eseguendo la funzione di rinfresco della posizione. Inoltre, quando è impostato "Rinfresco della posizione" per lo schedule creato, la posizione della telecamera verrà corretta periodicamente. In alcune situazioni, riconfigurare le posizioni preselezionate. | Manuale di istruzioni (incluso sul CD-ROM) |
| Mentre la telecamera sta ruotando orizzontalmente/verticalmente, la telecamera interrompe il brandeggio orizzontale/verticale e proviene un rumore meccanico dalla telecamera. | <ul style="list-style-type: none"> • La posizione della telecamera può essere diventata imprecisa. Eseguire la funzione di rinfresco della posizione dalla scheda [Riprist default] della pagina "Manutenzione" del menu di configurazione. | Manuale di istruzioni (incluso sul CD-ROM) |
| La telecamera comincia inaspettatamente a ruotare orizzontalmente. | <ul style="list-style-type: none"> • Questo può essere causato da disturbo. Controllare il livello di disturbo esogeno attorno alla telecamera. | 11 |
| Quando si accende la telecamera, l'indicatore live si accende o lampeggia di colore arancione. | <ul style="list-style-type: none"> • Il cavo LAN è collegato correttamente? Collegare correttamente il cavo LAN. • L'hub o il router collegato alla telecamera funziona correttamente? Controllare che l'hub o il router utilizzato stia funzionando correttamente. • Il cavo LAN collegato alla telecamera non è guasto? Sostituire il cavo con un altro. | 27 |

| Sintomo | Causa/soluzione | Pagine di riferimento |
|---|---|--|
| L'indicatore live continua a lampeggiare di colore arancione ad intervalli di circa 2 secondi. | <ul style="list-style-type: none"> Si è verificato un errore UPnP™ in quanto non è fornita alimentazione al router. Accendere il router. Attendere finché non vengono stabilite le connessioni. | - |
| | <ul style="list-style-type: none"> Si è verificato un errore durante l'aggiornamento della porta tramite la funzione UPnP. Se il router utilizzato non supporta la funzione UPnP, eseguire l'impostazione di port forwarding per il router. Inoltre, disattivare l'impostazione di port forwarding automatico per la telecamera. | Manuale di istruzioni (incluso sul CD-ROM) |
| | <ul style="list-style-type: none"> La funzione UPnP del router è disattivata. Far riferimento al manuale di istruzioni del router per attivare la funzione UPnP. | - |
| L'indicatore live non si accende mai. | <ul style="list-style-type: none"> È selezionato "Off" per "Indicatore" sulla pagina "Base"? Selezionare "On" o "On (Accesso)" per l'impostazione dell'indicatore. | Manuale di istruzioni (incluso sul CD-ROM) |
| L'indicatore live continua a lampeggiare di colore rosso. | <ul style="list-style-type: none"> La telecamera potrebbe non essere funzionante. Rivolgersi al proprio rivenditore. Far riferimento al file readme sul CD-ROM fornito per ulteriori informazioni dopo aver controllato il contenuto visualizzato sulla pagina "Manutenzione" - scheda [Stato] - "Autodiagnosi" del menu di configurazione. | - |
| L'indicatore live si accende di colore rosso. | <ul style="list-style-type: none"> Il commutatore di protezione dalla scrittura della scheda di memoria SD inserita non è impostato su "LOCK"? Sbloccare il commutatore di protezione dalla scrittura della scheda di memoria SD. La scheda di memoria SD inserita non è stata formattata su un PC? Utilizzare una scheda di memoria SD formattata sulla telecamera. Oppure installare il software per formattare la scheda di memoria SD sul PC. Far riferimento al nostro sito web (http://security.panasonic.com/pss/security/support/info.html) per ulteriori informazioni riguardo al software supportato. La scheda di memoria SD inserita non è difettosa? Sostituire con una scheda che funziona normalmente. | Manuale di istruzioni (incluso sul CD-ROM) |
| L'ingresso audio contiene rumore. | <ul style="list-style-type: none"> Controllare quanto segue. <ul style="list-style-type: none"> Non è stata eseguita la messa a terra della telecamera, di uno switching hub o di un dispositivo periferico. La telecamera viene utilizzata nei pressi di una linea della corrente elettrica. La telecamera viene utilizzata vicino ad un dispositivo che produce un campo magnetico forte o onde radio (come ad esempio vicino ad un'antenna TV/radio, al motore di un sistema di condizionamento d'aria, ad un trasformatore, etc.) <p>Se l'ingresso audio contiene ancora rumore anche dopo aver controllato le eventualità di cui sopra, utilizzare un microfono alimentato o collegare un'uscita audio con bassa impedenza di uscita.</p> | 13 |
| L'isolamento del cavo di alimentazione è danneggiato. | <p>Il cavo ed i connettori di alimentazione sono consumati. Questo può risultare in scosse elettriche o in un incendio. Scollegare immediatamente il cavo di alimentazione dalla presa CA e rivolgersi a personale di assistenza qualificato.</p> | - |
| Il cavo, la spina ed i connettori di alimentazione si riscaldano durante l'utilizzo. | | |
| Il cavo di alimentazione si riscalda quando piegato o tirato. | | |

| Sintomo | Causa/soluzione | Pagine di riferimento |
|--|--|-----------------------|
| È difficoltoso vedere le immagini con la telecamera quando sono presenti gocce di pioggia sul coperchio a cupola. | L'efficacia del rivestimento antipioggia può essere stata ridotta. Far riferimento a "Pulitura del corpo di questo prodotto" in "Precauzioni per l'utilizzo" e pulire il coperchio a cupola. Se la situazione non migliora, contattare il proprio rivenditore. | 10 |





Riguardo all'indicatore live

L'indicatore live si accenderà o lampeggerà nei modi seguenti a seconda dello stato della telecamera.

| Stato operativo | | Stato dell'indicatore |
|---|---|--|
| All'accensione | Prima che venga stabilito il collegamento di rete | Acceso di colore arancione → Spento → Lampeggia di colore arancione → Acceso di colore arancione |
| | Una volta stabilito il collegamento di rete | Acceso di colore arancione → Spento → Lampeggia di colore arancione → Lampeggia di colore verde → Acceso di colore verde |
| Durante l'attesa (standby) o il collegamento (Il cavo non è collegato.) | | Acceso di colore arancione |
| Durante l'attesa (standby) o il collegamento (Il cavo è collegato.) | | Acceso di colore verde |
| Durante il processo di aggiornamento | | Lampeggia di colore arancione |
| Durante l'inizializzazione | | Acceso di colore arancione → Spento → Lampeggia di colore arancione → Acceso di colore arancione |
| Errore di port forwarding causato dalla funzione UPnP | | Lampeggia di colore arancione (ad intervalli di 2 secondi (on per 1 secondo / off per 1 secondo)) |
| In caso di anomalia della telecamera | | Lampeggia di colore rosso |
| Errore nella scrittura dei dati sulla scheda di memoria SD | | Acceso di colore rosso |

Dati tecnici

• Base

| | |
|---|--|
| Alimentazione*1: | 24 V CA, dispositivo PoE+ (conforme a IEEE802.3at) o iniettore PoE testato (60 W) |
| Consumo di corrente*1: | 24 V CA: 3,5 A/Circa 55 W Power over Ethernet testato (Iniettore: 60 W) 54V CC: 1,0 A/Circa 50 W PoE+ 54 V CC: 470 mA/Circa 25 W (Dispositivo classe 4) |
| Ambiente di funzionamento Temperatura ambiente di funzionamento: | Da -50 °C a +55 °C (24 V CA/ Iniettore PoE testato (60 W)) Da -30 °C a +55 °C (Dispositivo PoE+) Range di accensione: Da -30 °C a +55 °C (24 V CA/ dispositivo PoE+/ iniettore PoE testato (60 W)) |
| Umidità ambiente di funzionamento: | Dal 10 % al 90 % (senza condensazione) |
| Ambiente di stoccaggio Temperatura di stoccaggio: | Da -50 °C a +70 °C |
| Umidità di stoccaggio: | Dal 10 % al 95 % (senza condensazione) |
| Uscita del monitor (per la regolazione): | VBS: 1,0 V [p-p]/75 Ω, composito (BNC) Si può collegare alla telecamera un monitor NTSC o PAL (il tipo di monitor può essere modificato con il software). |
| Terminale I/O esterno: | ALARM IN 1 (DAY NIGHT IN)/ ALARM IN 2 (ALARM OUT)/ ALARM IN 3 (AUX OUT) (1 per ciascuno) DAY NIGHT IN, ALARM OUT e AUX OUT possono essere utilizzati cambiando le impostazioni di Terminale 1, Terminale 2 e Terminale 3. |
| Ingresso microfono/linea: | Minijack ø3,5 mm monofonico Impedenza di ingresso: Circa 2 kΩ (sbilanciato) |
| Per l'ingresso del microfono: | Microfono utilizzabile: Con alimentazione plug-in Tensione di alimentazione: 2,5 V ±0,5 V Sensibilità del microfono consigliata: -48 dB ±3 dB (0 dB=1 V/Pa, 1 kHz) |
| Per l'ingresso della linea: | Livello dell'ingresso: Circa -10 dBV |
| Uscita audio: | Minijack stereo ø3,5 mm (uscita monofonica): Impedenza di uscita: Circa 600 Ω (sbilanciato) Livello dell'uscita: Circa -20 dBV |
| Resistenza all'acqua*2: |  Corpo principale: IP66 (IEC60529), Tipo 4X (UL50), NEMA 4X  Corpo principale: IP66 (IEC60529), Tipo 4 (UL50), NEMA 4 |
| Resistenza agli urti: | Conforme a IK10 (IEC62262) |
| Dimensioni: | Massimo ø229 mm x 392 (A) mm |
| Massa: | Corpo principale: Circa 5,0 kg |
| Finitura: | Corpo principale: Alluminio pressofuso Argento naturale Schermi solari*3: Rivestimento in resina ASA Argento naturale Parte del coperchio a cupola: Resina in policarbonato (Rivestimento antipioggia)  Resina in policarbonato  |

*1 Far riferimento al nostro sito web (<http://security.panasonic.com/pss/security/support/info.html>) per ulteriori informazioni su Alimentazione e Consumo di corrente.

*2 Soltanto quando i lavori di installazione vengono eseguiti correttamente secondo le istruzioni in questo manuale ed è applicato un adeguato trattamento di impermeabilizzazione.

*3 È impossibile rimuovere lo schermo solare principale.

• Telecamera

| | |
|--|---|
| Sensore di immagine: | Sensore d'immagine MOS di circa tipo 1/3 |
| Pixel efficaci: | Circa 2,4 megapixel |
| Area di scansione: | 5,35 mm (H) x 3,34 mm (V) |
| Sistema di scansione: | Progressivo |
| illuminazione minima: | <p>SW598A</p> <p>Colore: 0,15 lx (F1.6, Otturatore lento automatico: Off (1/30 s), AGC: Alto) 0,009 lx (F1.6, Otturatore lento automatico: max 16/30 s, AGC: Alto)*</p> <p>B/N: 0,018 lx (F1.6, Otturatore lento automatico: Off (1/30 s), AGC: Alto) 0,001 lx (F1.6, Otturatore lento automatico: max 16/30 s, AGC: Alto)*</p> <p>-----</p> <p>SW397B</p> <p>Colore: 0,10 lx (F1.6, Otturatore lento automatico: Off (1/30 s), AGC: Alto) 0,007 lx (F1.6, Otturatore lento automatico: max 16/30 s, AGC: Alto)*</p> <p>B/N: 0,013 lx (F1.6, Otturatore lento automatico: Off (1/30 s), AGC: Alto) 0,001 lx (F1.6, Otturatore lento automatico: max 16/30 s, AGC: Alto)*</p> <p>* Valore convertito</p> |
| Super Dynamic: | On/Off |
| Gamma dinamica: | 52 dB tipica (Super Dynamic: On) |
| SD del volto: | On/Off |
| Guadagno (AGC): | On (Alto)/ On (Medio)/ On (Basso)/ Off |
| Adaptive Black Stretch: | On/Off |
| Compensazione del controluce (BLC): | On/Off (Super Dynamic: Off) |
| Compensazione nebbia: | On/Off (Super Dynamic e Adaptive black stretch: Off) |
| Impostazione della modalità di controllo della luce: | Scena all'esterno/ Scena all'interno (50 Hz)/ Scena all'interno (60 Hz)/ Otturatore fisso |
| Velocità dell'otturatore: | Off (1/30), 3/100, 3/120, 2/100, 2/120, 1/100, 1/120, 1/250, 1/500, 1/1000, 1/2000, 1/4000, 1/10000 |
| Otturatore lento automatico: | Off(1/30 s), max 2/30 s, max 4/30 s, max 6/30 s, max 10/30 s, max 16/30 s |
| Colore/Bianco e nero: | On/ Off/ AUTO1/ AUTO2/ AUTO3 |
| Bilanciamento del bianco: | ATW1/ ATW2/ AWC |
| Riduzione del rumore digitale: | Alta/Bassa |
| Stabilizzatore dell'immagine: | On/Off |
| Zona di privacy: | Grigio/ Mosaico/ Off (fino a 32 zone disponibili) |
| Titolo della telecamera sullo schermo: | On/Off Fino a 20 caratteri (caratteri alfanumerici, simboli) Dimensione del carattere: Grande/ Media/ Piccola |
| Rivelazione di movimento (VMD): | On/Off, 4 aree disponibili |
| Fermo immagine: | On/Off |

• Obiettivo

| | |
|-------------------------------|---|
| Rapporto dello zoom: | 30x 45x con zoom ottico supplementare HD (Risoluzione 1280x720) SW397B 90x con zoom ottico supplementare (Risoluzione 640x360) SW598A |
| Zoom digitale (elettronico): | 12x (Max 1080x combinato con lo zoom ottico supplementare: Risoluzione 640x360) |
| Lunghezza focale: | 4,3 mm - 129,0 mm |
| Rapporto di apertura massimo: | 1:1.6 (Wide) - 4.7 (Tele) |
| Campo di messa a fuoco: | 2,0 m - ∞ |
| Campo di apertura: | F1.6 (Wide) - Chiuso |
| Campo ottico angolare: | [Modalità 16:9] Orizzontale: 2,6° (Tele) - 63° (Wide) Verticale: 1,5° (Tele) - 37° (Wide) [Modalità 4:3] Orizzontale: 1,9° (Tele) - 46° (Wide) Verticale: 1,5° (Tele) - 37° (Wide) |

• Piattaforma di brandeggio orizzontale/verticale

| | |
|-------------------------------------|---|
| Campo di brandeggio orizzontale: | 360 ° Brandeggio orizzontale continuo |
| Velocità di brandeggio orizzontale: | Manuale: Circa 0,065 °/s - 120 °/s, Preselezionato: Fino a circa 300 °/s |
| Campo di brandeggio verticale: | Campo operativo: -15 ° - 195 ° (a livello - verso il basso - a livello) Campo consigliato*1: da 0 ° a 180 ° Angolo di brandeggio verticale selezionabile: 10 °/ 5 °/ 3 °/ 0 °*2/ -3 °*2/ -5 °*2/ -10 °*2/ -15 °*2 |
| Velocità di brandeggio verticale: | Manuale: Circa 0,065 °/s - 120 °/s, Preselezionato: Fino a circa 300 °/s |
| Numero di posizioni preselezionate: | 256 |
| Modalità automatica: | Localizzazione automatica/ Pan automatico/ Sequenza presel./ Scatto-mappa 360/ Perlustrazione |
| Ritorno automatico: | 10 s/ 20 s/ 30 s/ 1 min/ 2 min/ 3 min/ 5 min/ 10 min/ 20 min/ 30 min/ 60 min |
| Scatto-mappa: | Scatto-mappa 360/Scatto-mappa presel. |

*1 Il campo consigliato è un'indicazione del campo di angolazioni con le quali è possibile vedere interamente le immagini. Se la telecamera viene inclinata ad un angolo superiore a quello in questo campo, parti dell'immagine possono non essere visibili.

*2 Se è selezionato "0 °", "-3 °", "-5 °", "-10 °", o "-15 °", l'area nascosta dalla custodia della telecamera può aumentare quando l'angolo di brandeggio verticale della telecamera è quasi piano. Quando viene selezionato "-15 °" per "Angolo di brandeggio verticale", la metà superiore delle immagini verrà nascosta.

• Rete

| | | | | | | | | | | | | | | | | | | | | | |
|--|--|-------|---|--------------|---|-------|--|--------------|--|-------|---------------------------------|--------------|---------------------------------|-------|--|--------------|--|-------|--|--------------|--|
| Rete: | 10BASE-T/100BASE-TX, connettore RJ45 | | | | | | | | | | | | | | | | | | | | |
| Risoluzione: | <p>SW598A</p> <ul style="list-style-type: none"> Quando è selezionato "2 megapixel [16:9]" per "Modalità di cattura dell'immagine" <table border="0"> <tr> <td>H.264</td> <td>1920x1080/ 640x360/ 320x180, max 30 fps</td> </tr> <tr> <td>JPEG (MJPEG)</td> <td>1920x1080/ 640x360/ 320x180, max 30 fps</td> </tr> </table> Quando è selezionato "1,3 megapixel [16:9]" per "Modalità di cattura dell'immagine" <table border="0"> <tr> <td>H.264</td> <td>1280x720/ 640x360/ 320x180, max 30 fps</td> </tr> <tr> <td>JPEG (MJPEG)</td> <td>1280x720/ 640x360/ 320x180, max 30 fps</td> </tr> </table> Quando è selezionato "1,3 megapixel [4:3]" per "Modalità di cattura dell'immagine" <table border="0"> <tr> <td>H.264</td> <td>1280x960/ VGA/ QVGA, max 30 fps</td> </tr> <tr> <td>JPEG (MJPEG)</td> <td>1280x960/ VGA/ QVGA, max 30 fps</td> </tr> </table> <p>SW397B</p> <ul style="list-style-type: none"> Quando è selezionato "16:9" per "Rapporto di formato" <table border="0"> <tr> <td>H.264</td> <td>1280x720/ 640x360/ 320x180, max 30 fps</td> </tr> <tr> <td>JPEG (MJPEG)</td> <td>1280x720/ 640x360/ 320x180, max 30 fps</td> </tr> </table> Quando è selezionato "4:3" per "Rapporto di formato" <table border="0"> <tr> <td>H.264</td> <td>1280x960/ 800x600/ VGA/ QVGA, max 30 fps</td> </tr> <tr> <td>JPEG (MJPEG)</td> <td>1280x960/ 800x600/ VGA/ QVGA, max 30 fps</td> </tr> </table> | H.264 | 1920x1080/ 640x360/ 320x180, max 30 fps | JPEG (MJPEG) | 1920x1080/ 640x360/ 320x180, max 30 fps | H.264 | 1280x720/ 640x360/ 320x180, max 30 fps | JPEG (MJPEG) | 1280x720/ 640x360/ 320x180, max 30 fps | H.264 | 1280x960/ VGA/ QVGA, max 30 fps | JPEG (MJPEG) | 1280x960/ VGA/ QVGA, max 30 fps | H.264 | 1280x720/ 640x360/ 320x180, max 30 fps | JPEG (MJPEG) | 1280x720/ 640x360/ 320x180, max 30 fps | H.264 | 1280x960/ 800x600/ VGA/ QVGA, max 30 fps | JPEG (MJPEG) | 1280x960/ 800x600/ VGA/ QVGA, max 30 fps |
| H.264 | 1920x1080/ 640x360/ 320x180, max 30 fps | | | | | | | | | | | | | | | | | | | | |
| JPEG (MJPEG) | 1920x1080/ 640x360/ 320x180, max 30 fps | | | | | | | | | | | | | | | | | | | | |
| H.264 | 1280x720/ 640x360/ 320x180, max 30 fps | | | | | | | | | | | | | | | | | | | | |
| JPEG (MJPEG) | 1280x720/ 640x360/ 320x180, max 30 fps | | | | | | | | | | | | | | | | | | | | |
| H.264 | 1280x960/ VGA/ QVGA, max 30 fps | | | | | | | | | | | | | | | | | | | | |
| JPEG (MJPEG) | 1280x960/ VGA/ QVGA, max 30 fps | | | | | | | | | | | | | | | | | | | | |
| H.264 | 1280x720/ 640x360/ 320x180, max 30 fps | | | | | | | | | | | | | | | | | | | | |
| JPEG (MJPEG) | 1280x720/ 640x360/ 320x180, max 30 fps | | | | | | | | | | | | | | | | | | | | |
| H.264 | 1280x960/ 800x600/ VGA/ QVGA, max 30 fps | | | | | | | | | | | | | | | | | | | | |
| JPEG (MJPEG) | 1280x960/ 800x600/ VGA/ QVGA, max 30 fps | | | | | | | | | | | | | | | | | | | | |
| Metodo di compressione delle immagini: | <p>H.264*1</p> <p>Qualità dell'immagine: Bassa/ Normale/ Fine Tipo di trasmissione: Unicast/Multicast Bit rate video: (Bit rate costante/ VBR/ Miglior risultato/ VBR avanzato) 64 kbps/ 128 kbps/ 256 kbps/ 384 kbps/ 512 kbps/ 768 kbps/ 1024 kbps/ 1536 kbps/ 2048 kbps/ 3072 kbps/ 4096 kbps/ 6144 kbps/ 8192 kbps/ 10240 kbps/ 12288 kbps/ 14336 kbps (Priorità del frame rate) 1 fps/ 3 fps/ 5 fps/ 7.5 fps/ 10 fps/ 12 fps/ 15 fps/ 20 fps/ 30 fps</p> <p>JPEG (MJPEG)</p> <p>Qualità dell'immagine: 0 Super fine/ 1 Fine/ 2/ 3/ 4/ 5 Normale/ 6/ 7/ 8/ 9 Bassa (10 passi: 0-9) Tipo di trasmissione: PULL/PUSH Intervallo di trasmissione: 0,1 fps - 30 fps (Il frame rate dei JPEG sarà limitato quando si visualizzano sia immagini JPEG sia immagini H.264.)</p> | | | | | | | | | | | | | | | | | | | | |
| Metodo di compressione dell'audio: | G.726 (ADPCM) 32 kbps/ 16 kbps, G.711 64 kbps, AAC-LC*2 | | | | | | | | | | | | | | | | | | | | |
| Controllo della larghezza di banda: | Illimitato/ 64 kbps/ 128 kbps/ 256 kbps/ 384 kbps/ 512 kbps/ 768 kbps/ 1024 kbps/ 2048 kbps/ 4096 kbps/ 8192 kbps | | | | | | | | | | | | | | | | | | | | |

| | |
|--|---|
| Protocollo: | IPv6: TCP/IP, UDP/IP, HTTP, HTTPS, FTP, SMTP, DNS, NTP, SNMP, DHCPv6, RTP, MLD, ICMP, ARP IPv4: TCP/IP, UDP/IP, HTTP, HTTPS, RTSP, RTP, RTP/RTCP, FTP, SMTP, DHCP, DNS, DDNS, NTP, SNMP, UPnP, IGMP, ICMP, ARP |
| OS* ³ : | Microsoft Windows 8.1 Microsoft Windows 8 Microsoft Windows 7 Microsoft Windows Vista |
| Browser: | Windows Internet Explorer 11 (32-bit) Windows Internet Explorer 10 (32-bit) Windows Internet Explorer 9 (32-bit) Windows Internet Explorer 8 (32-bit) Windows Internet Explorer 7 (32-bit) |
| Numero massimo di accessi contemporanei: | 14 (Numero di sessioni che si possono connettere contemporaneamente alle telecamere) * Dipende dalle condizioni della rete |
| Cliente FTP: | Trasmissione di immagini di allarme, trasmissione periodica all'FTP (Quando la trasmissione periodica all'FTP non ha esito positivo, è disponibile il backup su una scheda di memoria SD opzionale.) |
| Multiscreen: | Si possono visualizzare simultaneamente su un multiscreen fino a 16 immagini della telecamera. (Inclusa la telecamera stessa) |
| Scheda di memoria SDXC/SDHC/SD compatibile* ^{4,5} : | Fabbricata da Panasonic (SD classe di velocità 4 o superiore) Scheda di memoria SDXC: 64 GB, 128GB Scheda di memoria SDHC: 4 GB, 8 GB, 16 GB, 32 GB Scheda di memoria SD: 2 GB (tranne schede miniSD e schede microSD) |
| Compatibilità con telefoni cellulari: | Immagine JPEG, controllo pan/ tilt/zoom/ fuoco, controllo AUX (per livello di accesso) |
| Compatibilità con terminali mobili: (All'ottobre 2015)* ⁶ | iPad, iPhone, iPod touch (iOS 4.2.1 o successivo) Terminali mobili Android™ |

*1 La trasmissione per 2 stream può essere impostata singolarmente.

*2 AAC-LC (Advanced Audio Coding - Low Complexity) è utilizzato soltanto quando si registra l'audio su una scheda di memoria SD.

*3 Per ulteriori informazioni riguardo ai requisiti di sistema del PC ed alle precauzioni quando si utilizza Microsoft Windows 8.1, Microsoft Windows 8, Microsoft Windows 7, Microsoft Windows Vista o Windows Internet Explorer, cliccare "Manual" - "Open" dal CD-ROM fornito e far riferimento a "Notes on Windows® / Internet Explorer® versions".

*4 Far riferimento al nostro sito web (<http://security.panasonic.com/pss/security/support/info.html>) per le informazioni più recenti sulle schede di memoria SD compatibili.

*5 Quando si registrano ripetutamente immagini su una scheda di memoria SD utilizzando la funzione di sovrascrittura automatica, accertarsi di utilizzare una scheda di memoria SD che garantisca elevata affidabilità e durata.

*6 Per ulteriori informazioni riguardo ai dispositivi compatibili, far riferimento al nostro sito web (<http://security.panasonic.com/pss/security/support/info.html>).

Accessori standard

| | |
|--|-------|
| Guida all'installazione (questo documento) | 1 pz. |
| Cartolina di garanzia | 1 pz. |
| CD-ROM*1 | 1 pz. |
| Etichetta del codice*2 | 1 pz. |

Le parti seguenti vengono utilizzate durante le procedure di installazione.

| | |
|--|------------------------------|
| Schermi solari anteriore e posteriore | 1 pz. cad. |
| Vite di fissaggio dello schermo solare anteriore/posteriore | 2 pz. (inclusa 1 di riserva) |
| Cavo dell'allarme a 8 pin | 1 pz. |
| Kit del connettore di alimentazione 24 V CA | 1 pz. |
| (Custodia del connettore di alimentazione: 1 pz., Contatto: 3 pz.) | |
| Coperchio di protezione*3 | 1 pz. |
| Accoppiatore di cavi (utilizzato con il cavo di rete) | 1 pz. |

*1 Il CD-ROM contiene i manuali di istruzioni e diversi tipi di programmi e strumenti software.

*2 Questa etichetta può essere necessaria per la gestione della rete. L'amministratore di rete deve conservare l'etichetta del codice.

*3 Il coperchio di protezione viene utilizzato quando si spedisce la telecamera per riparazioni e quando si sposta o si trasporta la telecamera. Conservarlo per usi futuri.

Accessori opzionali

| | |
|---------------------------------------|-----------|
| Staffa di montaggio a soffitto | WV-Q121B |
| Staffa di montaggio a parete | WV-Q122A |
| Licenza utente accessoria (Per H.264) | BB-HCA8A |
| | BB-HCA8CE |

Smaltimento di vecchie apparecchiature e batterie usate Solo per Unione Europea e Nazioni con sistemi di raccolta e smaltimento



Questi simboli sui prodotti, sull'imballaggio e/o sulle documentazioni o manuali accompagnanti i prodotti indicano che i prodotti elettrici, elettronici e le batterie usate non devono essere buttati nei rifiuti domestici generici.

Per un trattamento adeguato, recupero e riciclaggio di vecchi prodotti e batterie usate vi invitiamo a portarli negli appositi punti di raccolta secondo la legislazione vigente nel vostro paese.

Con uno smaltimento corretto, contribuirete a salvare importanti risorse e ad evitare i potenziali effetti negativi sulla salute umana e sull'ambiente.

Per ulteriori informazioni su raccolta e riciclaggio, vi invitiamo a contattare il vostro comune.

Lo smaltimento non corretto di questi rifiuti potrebbe comportare sanzioni in accordo con la legislazione nazionale.



Note per il simbolo batterie (simbolo sotto)

Questo simbolo può essere usato in combinazione con un simbolo chimico. In questo caso è conforme ai requisiti indicati dalla Direttiva per il prodotto chimico in questione.

Panasonic Corporation

<http://www.panasonic.com>

Panasonic Corporation
Osaka, Japan

Authorised Representative in EU:

Panasonic Testing Centre
Panasonic Marketing Europe GmbH
Winsbergring 15, 22525 Hamburg, Germany



© Panasonic Corporation 2017