

## Guide d'installation

Instructions d'installation comprises

## Caméra en réseau

N° de modèle **WV-SPN531**

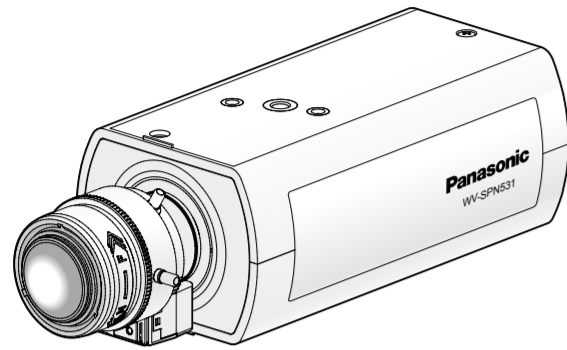

Veuillez faire l'achat de l'objectif recommandé séparément.



- Ce manuel décrit les procédures d'installation, l'installation de caméra vidéo de réseau, les branchements de câble et le réglage d'angle de vue.
- Avant de lire ce manuel, lire impérativement les informations importantes.
- Ce manuel décrit comment installer la caméra vidéo de réseau en utilisant le modèle WV-SPN531 à titre d'exemple.

### For U.S. and Canada:

**Panasonic System Communications Company of North America, Unit of Panasonic Corporation of North America**

www.panasonic.com/business/  
For customer support, call 1.800.528.6747  
Two Riverfront Plaza, Newark, NJ 07102-5490

**Panasonic Canada Inc.**  
5770 Ambler Drive, Mississauga, Ontario, L4W 2T3 Canada  
(905)624-5010  
www.panasonic.ca

### For Europe and other countries:

**Panasonic Corporation**  
http://panasonic.net

Panasonic System Networks Co., Ltd.  
Fukuoka, Japan

Authorised Representative in EU:

Panasonic Testing Centre  
Panasonic Marketing Europe GmbH  
Winsberging 15, 22525 Hamburg, Germany



© Panasonic System Networks Co., Ltd. 2014

PGQP1956ZA N1014-0

## Principaux organes de commande

Les appellations des éléments constitutifs de la caméra vidéo sont comme suit. Se référer à l'illustration lors de l'installation ou du réglage de la caméra vidéo.

- Indicateur ACT**
  - Quand des données sont envoyées par l'intermédiaire de la caméra vidéo de réseau Clignote en vert (accès en cours)
- Indicateur LINK**
  - Quand la caméra vidéo peut communiquer avec le périphérique connecté S'allume en orange

Connecteur de réseau RJ45\*1 Borne d'alimentation à courant continu de 12 V\*\*

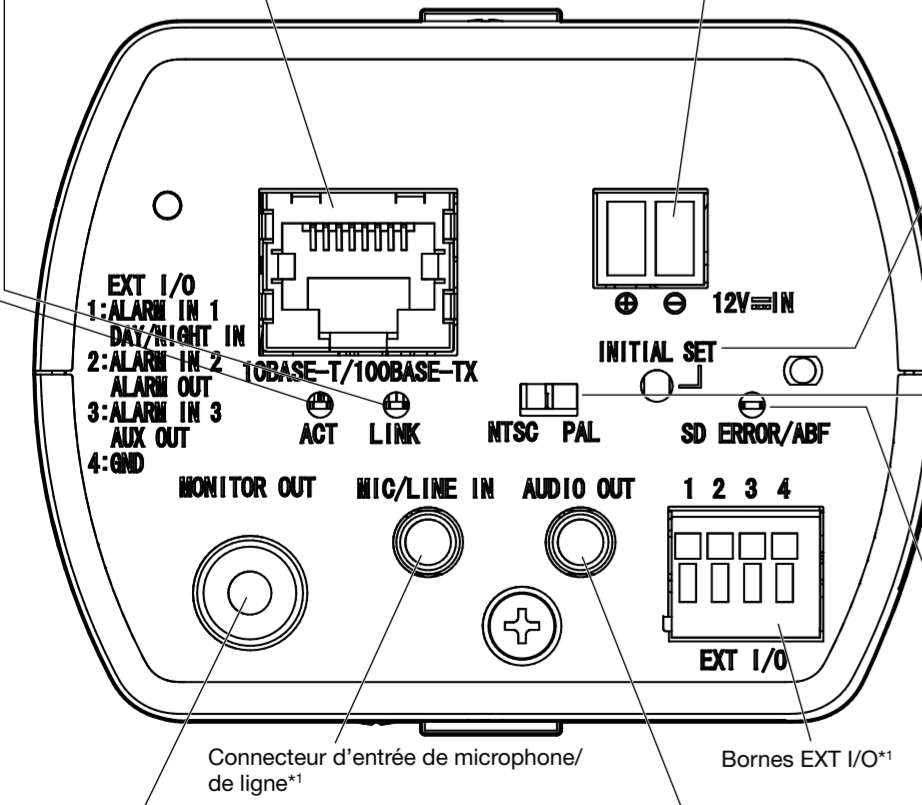

\*1 Les caractéristiques détaillées placées à droite dans cette page décrivent les bornes avec des inscriptions.

\*2 La carte de mémoire SDXC/SDHC/SD est décrite sous l'appellation de carte de mémoire SD.

## Accessoires standard

Informations importantes ..... 1 él. CD-ROM\*1 ..... 1 él.  
Guide d'installation (la présente documentation)..... 1 ensemble  
Carte de garantie..... 1 ensemble

\*1 Le CD-ROM contient le manuel d'utilisation et différentes sortes d'outils de programmes logiciels.  
\*2 Cette étiquette peut être requise pour la gestion réseau. Un administrateur de réseau doit conserver cette étiquette de code.

Les éléments suivants sont utilisés au cours des procédures d'installation.

- (A) Embase de fixation de trépied ..... 1 él.
- (B) Prise de câble d'alimentation ..... 1 él.
- (C) Patte de câble de sécurité ..... 1 él.
- (D) Vis de fixation pour patte de câble (M2,5 x 8 mm [5/16 pouces]) ..... 2 él. (parmi elles, 1 comme pièce de rechange)
- (E) Câble de sécurité ..... 1 él.
- (F) Rondelle ..... 1 él.
- (G) Rondelle éventail ..... 1 él.

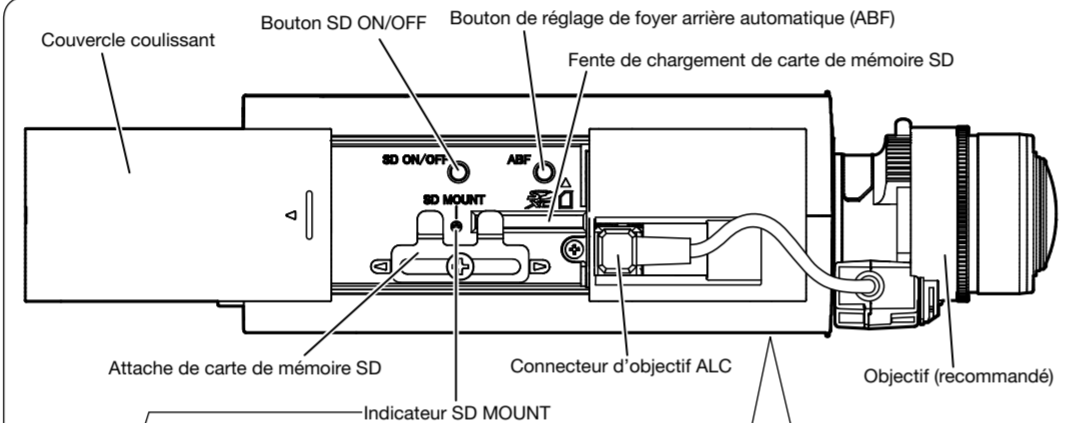
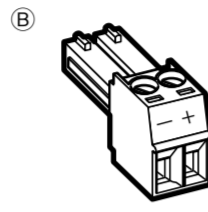

Données matricielles [Côté base]: À notre site Web  
En fonction du programme d'application de scannage utilisé, la matrice de données risque de ne pas pouvoir être lue correctement. Dans ce cas, accéder au site en saisissant directement l'URL suivante.  
http://security.panasonic.com/ps/security/support/qr\_sp\_select.html

### Indicateur SD MOUNT

- Quand une carte de mémoire SD\*2 est insérée et pourrait être reconnue S'éteint → Clignote en vert → S'éteint
- Quand des données peuvent être sauvegardées après que la carte de mémoire SD ait été insérée et que le bouton SD ON/OFF ait été pressé S'éteint → S'allume en vert
- Lorsque les données peuvent être sauvegardées sur la carte de mémoire SD S'allume en vert
- Lorsque la carte de mémoire SD est retirée après avoir maintenu le bouton SD ON/OFF enfoncé pendant environ 2 secondes S'allume en vert → Clignote en vert → S'éteint
- Quand des données ne peuvent pas être sauvegardées sur la carte de mémoire SD en raison d'une anomalie qui a été détectée ou lorsque la carte de mémoire SD est configurée pour ne pas être utilisée S'éteint

### Bouton INITIAL SET

- Comment procéder à l'initialisation de la caméra vidéo  
Respecter les étapes suivantes pour procéder à l'initialisation de la caméra vidéo.  
① Couper l'alimentation de la caméra vidéo. Quand un centre nodal PoE est utilisé, débrancher le câble LAN de la caméra vidéo. Quand un bloc d'alimentation externe est utilisé, débrancher la prise du câble d'alimentation de la borne d'alimentation à courant continu de 12 V.  
② Appliquer le courant d'alimentation de la caméra vidéo tout en maintenant le bouton INITIAL SET enfoncé puis continuer à maintenir le bouton enfoncé pendant environ 5 secondes ou davantage. Environ 2 minutes plus tard, la caméra vidéo redémarrera et les paramètres comprenant les paramètres de réseau seront réinitialisés.

### IMPORTANT:

- Lorsque la caméra vidéo est réinitialisée, les paramètres comprenant les paramètres de réseau seront réinitialisés. Notez que la clé CRT (clé de cryptage SSL) utilisée pour le protocole HTTPS ne sera pas initialisée.
- Avant d'initialiser les paramètres, il est recommandé de prendre note à l'avance des paramètres.
- Ne pas couper l'alimentation de la caméra vidéo pendant le déroulement de l'initialisation. Sinon, cela risque d'entraver l'initialisation et d'engendrer des erreurs de fonctionnement.

### Sélecteur NTSC/PAL

- La borne de sortie MONITOR OUT peut être commutée pour un moniteur vidéo NTSC ou un moniteur vidéo PAL.

### IMPORTANT:

- Ceci est valide si [Sortie moniteur vidéo] est réglé sur [Priorité de commutation] ([Priorité de commutation] est sélectionné comme réglage par défaut). Pour plus amples détails, se référer au Manuel d'utilisation (compris sur le disque CD-ROM).

### Indicateur SD ERROR/ABF

- Lorsque l'opération ABF (tirage arrière automatique) est en cours d'exécution Clignote en rouge (Intervalle de 1 fois par seconde)
- Quand le démarrage de l'appareil commence S'allume en rouge
- Quand une carte de mémoire SD est reconnue normalement S'allume en rouge → S'éteint
- Quand la fente de chargement de carte de mémoire SD n'est pas utilisée ou qu'une anomalie est détectée dans la carte de mémoire SD après que la caméra vidéo ait démarré S'allume en rouge

## Réalisation des branchements

Couper l'alimentation de chaque système avant de réaliser un branchement. Avant de commencer à faire les branchements, préparer les dispositifs périphériques et les câbles qui sont nécessaires.

### Remarque:

- Utiliser les câbles audio qui ne dépassent pas les tailles décrites dans les illustrations.

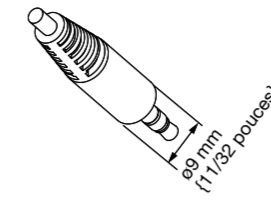

Exemple de connecteur de câble son

## Raccorder un câble LAN (catégorie 5 ou supérieure, fils rectilignes)

Raccorder un câble LAN (catégorie 5 ou supérieure, fils rectilignes) au connecteur de réseau.

### IMPORTANT:

- Utiliser les 4 paires (8 broches) du câble LAN.
- La longueur maximum du câble est de 100 m (328 feet).
- S'assurer que le dispositif PoE utilisé est conforme à la norme IEEE802.3af.
- Au moment de raccorder autant l'alimentation à courant continu de 12 V et le dispositif PoE aux fins d'alimentation, l'alimentation à courant continu de 12 V sera utilisée comme source d'alimentation.\*
- Si une alimentation à courant continu de 12 V et un centre nodal PoE ou un routeur sont utilisés en même temps, les connexions au réseau risquent de ne pas être possibles. Dans ce cas, invalider les paramètres de PoE. Se référer au manuel d'instructions du centre nodal PoE ou du routeur utilisé.
- En fonction du dispositif PoE utilisé, si l'on déconnecte le courant continu de 12 V pendant que l'alimentation à courant continu de 12 V et un dispositif PoE ou un routeur sont utilisés en même temps, l'alimentation risque d'être interrompue, ceci obligeant la caméra vidéo à se remettre en marche.
- Au moment de débrancher une seule fois le câble LAN, le rebrancher environ 2 secondes plus tard. Lorsque le câble est raccorder rapidement, l'alimentation risque de ne pas être fournie par le dispositif PoE.

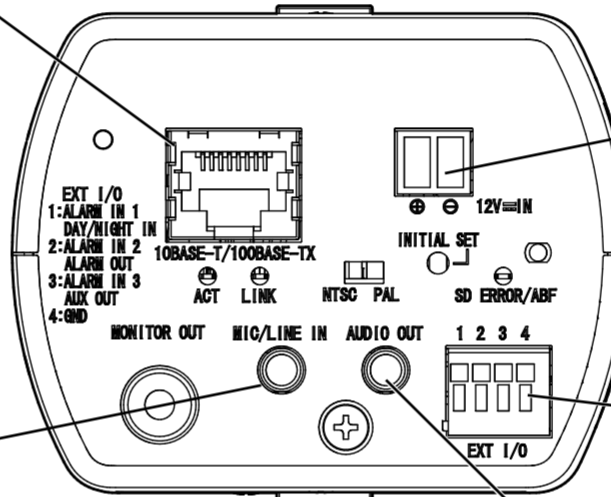

## Raccorder un haut-parleur externe avec amplificateur intégré au connecteur de sortie audio

Raccorder une mini-fiche stéréo (ø3,5 mm) (la sortie audio est monaurale). Utiliser un haut-parleur à alimentation externe.

- Impédance de sortie : Environ 600 Ω (asymétrique)
- Longueur de câble recommandée : Moins de 10 m (32,8 feet)
- Niveau de sortie : -20 dBV

### IMPORTANT:

- Raccorder ou débrancher les câbles audio et mettre la caméra vidéo sous tension après avoir mis hors tension les périphériques de sortie audio. Sinon, un puissant bruit risque d'être produit par le haut-parleur.
- S'assurer que la mini-fiche stéréo est raccorder à ce câble. Le son risque de ne pas être délivré quand une mini-fiche monaurale est raccorder.
- Quand un haut-parleur à alimentation monaurale et amplificateur est raccorder, se servir d'un câble de conversion optionnel (mono-stéréo) à se procurer localement.

## Connecter le microphone à MIC/LINE IN

Raccorder une mini-fiche monaurale (ø3,5 mm).

- Impédance d'entrée: Environ 2 kΩ (asymétrique)
- Longueur de câble recommandée : Moins de 1 m (3,28 feet) (pour entrée de microphone) Moins de 10 m (32,8 feet) (pour entrée de ligne)

- Microphone recommandé : Type à alimentation par raccorderment (option)
- Tension d'alimentation : 2,5 V ±0,5 V
- Niveau d'entrée pour l'entrée de ligne : Environ -10 dBV
- Sensibilité de microphone recommandée : -48 dB ±3 dB (0 dB=1 V/Pa,1 kHz)

## Quand un raccorderment est effectué à un réseau en utilisant un centre nodal PoE

Avant de commencer l'installation, vérifier la configuration de la totalité du système. L'illustration suivante fournit un exemple de câblage relatif à la façon de connecter la caméra vidéo au réseau par l'intermédiaire d'un dispositif PoE (centre nodal).

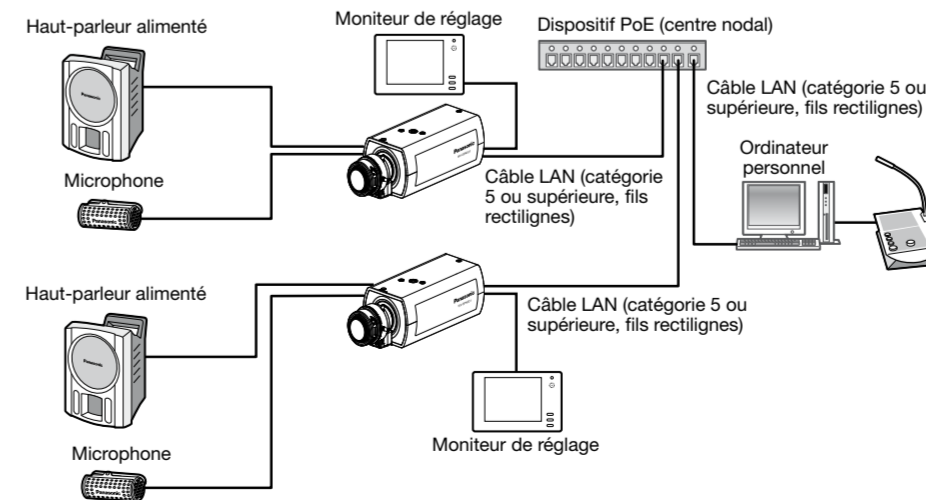

## Raccorder le câble d'alimentation

### Précaution:

- UN DISPOSITIF DE DÉBRANCHEMENT IMMÉDIATEMENT ACCESSIBLE DOIT ÊTRE INCORPORÉ AU MATÉRIEL ALIMENTÉ PAR LE BLOC D'ALIMENTATION À COURANT CONTINU 12 V.
- RACCORDER UNIQUEMENT À UNE SOURCE D'ALIMENTATION DE 12 V DE COURANT CONTINU DE CLASSE 2 (UL 1310/CSA 223) ou à une SOURCE D'ALIMENTATION LIMITÉE (IEC/EN/UL/CSA 60950-1).

Raccorder le câble de sortie de l'alimentation à courant continu à la prise du câble d'alimentation (B; accessoire).

- Desserrer la vis de la prise du câble d'alimentation, dénuder le fil sur 3 à 7 mm [1/8 pouce à 9/32 pouces] à partir de l'extrémité du fil, torsader la partie dénudée du fil suffisamment pour éviter tout court-circuit, puis connecter le câble de sortie à la prise du câble d'alimentation.
- Serrer la vis de fixation de la prise du câble d'alimentation. (Couple de serrage recommandé: 0,34 N·m [0,25 lbf·ft])

### Remarque:

- Vérifier si la partie dénudée du fil n'est pas exposée et est solidement connectée.
- Lors du raccorderment d'un bloc d'alimentation externe à la caméra vidéo, utiliser des câbles à fil unique ou à fil torsadé AWG 16 à AWG 24.

### IMPORTANT:

- L'alimentation à courant continu de 12 V doit être isolée contre le courant alternatif commercial c.a.
- Faire en sorte d'utiliser de la prise du câble d'alimentation secteur fournie avec ce produit.
- S'assurer d'insérer entièrement de la prise du câble d'alimentation dans la borne d'alimentation 12 V de courant continu. Dans le cas contraire, cela risque d'endommager la caméra vidéo voire de provoquer des erreurs de fonctionnement.
- Lorsque la caméra vidéo est installée, s'assurer qu'aucune force excessive n'est pas appliquée au câble d'alimentation.
- Faire en sorte sûr d'utiliser un adaptateur d'alimentation secteur conforme aux caractéristiques techniques (inscrites sur l'étiquette d'indication se trouvant sur la face inférieure de ce dispositif) concernant la source d'alimentation électrique et la consommation électrique.

## Raccorder le câble d'entrée ou de sortie d'alarme

Raccorder les câbles des périphériques externes à la prise de borne EXT I/O.

- Quand un périphérique externe est raccorder, dégager la gaine externe du câble sur 8 mm - 9 mm [5/16 pouces - 11/32 pouces] et torsader l'âme du câble pour empêcher tout court-circuit dans un premier temps. Spécification du câble (fil): AWG 20 - 26, Âme simple, torsadée
- Appuyer sur le bouton de la borne désirée sur la prise de borne EXT I/O avec un stylo bille, puis relâcher le bouton quand le câble du périphérique externe est entièrement inséré dans le trou de borne.

### Remarque:

- Vérifier si la partie dénudée du fil n'est pas exposée et est solidement connectée.

### <Caractéristiques nominales>

- ALARM IN1 (DAY/NIGHT IN), ALARM IN2, ALARM IN3
- Spécifications d'entrée : Entrée faisant contact sans tension (4 V - 5 V c.c., surélevé en interne)
- Arrêt : Ouvert ou 4 V - 5 V c.c.
- Activé : Établi le contact avec GND (intensité de commande requise: 1 mA ou davantage)

- ALARM OUT, AUX OUT

- Spécifications de sortie : Sortie à collecteur ouvert (tension appliquée maximum: 20 V c.c.)
- Ouverture : 4 V - 5 V c.c., poussée en interne
- Fermer : Tension de sortie 1 V c.c. ou moins (intensité de commande maximum: 50 mA)

\* Le réglage implicite de la borne EXT I/O est fait sur "Arrêt".

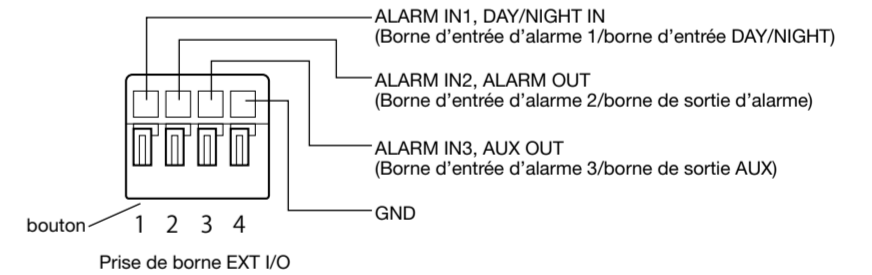

### IMPORTANT:

- Ne pas raccorder directement deux fils ou davantage à une seule borne. S'il est absolument indispensable de raccorder deux fils ou davantage, se servir d'un séparateur.
- Arrêt, l'entrée et la sortie des bornes EXT I/O 2 et 3 peuvent être commutés par configuration du paramétrage. Se référer au Manuel d'utilisation placé sur le CD-ROM pour obtenir de plus amples informations sur les paramètres des bornes EXT I/O 2 et 3 ("Arrêt", "Entrée d'alarme", "Sortie d'alarme" ou "Sortie AUX").
- Installer les périphériques externes de telle sorte qu'ils ne dépassent pas les normes de la caméra vidéo réseau.
- Lorsque les bornes EXT I/O sont utilisées comme bornes de sortie, s'assurer qu'elles ne provoquent pas d'interférence de signal avec les signaux externes.

### <Câble requis>

Câble LAN (catégorie 5 ou supérieure, fils rectilignes)  
Utiliser un câble LAN (catégorie 5 ou supérieure, fils croisés) au moment de raccorder directement la caméra vidéo à un ordinateur personnel.

### IMPORTANT:

- Le moniteur vidéo de réglage est utilisé aux fins de vérification du réglage de champ angulaire de vision au moment de l'installation de la caméra vidéo ou lors d'un dépannage. Il n'est pas conçu aux fins d'enregistrement ni de contrôle.
- Suivant le modèle de moniteur vidéo, certains caractères (titre de caméra vidéo, identification pré-réglée, etc.) risquent de ne pas être affichés sur l'écran.
- Utiliser un centre nodal de commutation ou un routeur conforme à la norme 10BASE-T/100BASE-TX.
- Si aucun centre nodal PoE n'est utilisé, chaque caméra vidéo de réseau doit être raccorder à une alimentation à courant continu de 12 V.
- Quand la source d'alimentation à courant continu de 12 V est utilisée, l'alimentation à partir d'un centre nodal PoE ou d'un routeur n'est pas nécessaire.



## Installation

Les tâches d'installation sont expliquées en utilisant 5 étapes.

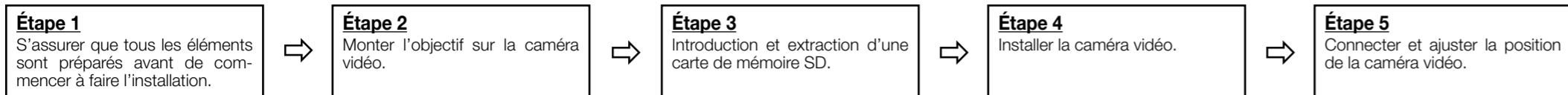

### Étape 1 Préparatifs

Pour installer la caméra vidéo au plafond ou sur un mur, préparer la platine de fixation d'installation requise et les vis de fixation qui fixent la platine de fixation d'installation ou le boulon d'ancrage pour chaque méthode d'installation avant de commencer à faire l'installation. Ce qui suit indique les conditions requises pour les diverses méthodes d'installation.

Méthode d'installation	Vis de fixation recommandée	Capacité de dégagement minimum exigée (par 1 él.)
<b>[1] Pour une installation au plafond*</b> (platine de fixation d'installation: environ 260 g {0,57 lbs}, caméra: 380 g {0,83 lbs}, objectif: 70 g {0,15 lbs})	M6 or M8 vis x 4*1  M4 x1 (pour le câble de sécurité)	562 N {126 lbf}*2  24,5 N {5,5 lbf}
<b>[2] Pour une installation murale**</b> (platine de fixation d'installation: environ 420 g {0,93 lbs}, caméra: 380 g {0,83 lbs}, objectif: 70 g {0,15 lbs})	M6 or M8 vis x 4*1  M4 x1 (pour le câble de sécurité)	724 N {163 lbf}*2  24,5 N {5,5 lbf}
<b>[3] Lorsque l'embase de fixation de trépied est utilisée (A: accessoire)*3</b>	—	—

- Le nombre de vis de fixation ou de boulons d'ancrage requis varie selon les caractéristiques de la platine de fixation d'installation (à se procurer localement). Se référer au manuel d'utilisation de la platine de fixation d'installation (à se procurer localement) pour obtenir de plus amples informations sur la façon d'installer la platine de fixation d'installation.
- S'assurer que les vis de fixation ou les boulons d'ancrage obtenus séparément lorsqu'on se procure localement une platine de fixation d'installation pour le plafond ou le mur sont capables de soutenir le poids total (force de moment comprise lors d'une installation murale).
- Taille du trou d'installation de platine de fixation d'installation : "Trou d'installation de trépied de caméra vidéo 1/4-20UNC (profondeur de 9 mm {11/32 pouces})"

#### IMPORTANT:

- La surface d'installation doit être suffisamment résistante pour soutenir la caméra vidéo et la platine de fixation d'installation de caméra vidéo.
- La platine de fixation pour installation de caméra vidéo (à se procurer localement) doit être installée sur la partie des fondations de l'immeuble ou sur une partie possédant une résistance équivalente.
- Choisir les vis en fonction des matériaux constitutifs du plafond sur lequel la caméra vidéo sera installée. Dans le cas présent, ni des vis à bois ni des clous ne doivent être utilisés.
- Si toutefois le panneau au plafond est un panneau en plâtre donc un support trop fragile pour pouvoir supporter le poids total de la caméra vidéo, le secteur utilisé doit être suffisamment renforcé.

### Étape 2 Monter l'objectif sur la caméra vidéo

La section d'objectif n'est pas incluse avec la caméra vidéo. Il est possible de monter un objectif de caméra vidéo de type 1/3 sur la caméra vidéo. Il est recommandé d'utiliser un objectif à haute résolution, notamment quand le niveau de luminosité du sujet photographique est faible et quand la caméra vidéo est utilisée avec le diaphragme de l'objectif ouvert. Si un objectif autre que l'objectif recommandé est monté et que la caméra vidéo est utilisée avec une résolution d'image de 1280 x 720 ou une valeur plus élevée, la caméra vidéo ne peut pas atteindre ses performances maximum de haute résolution.

Se référer à notre site Web (<http://security.panasonic.com/pss/security/support/info.html>) pour obtenir de plus amples informations au sujet de l'objectif recommandé.

\* Quand un objectif provenant d'autres fabricants est utilisé, se servir d'un objectif qui a une partie saillante à partir de la surface de montage de ø20 mm (25/32 pouces) ou moins et une partie saillante de la surface la bride de 4,5 mm (5/32 pouces) ou moins.

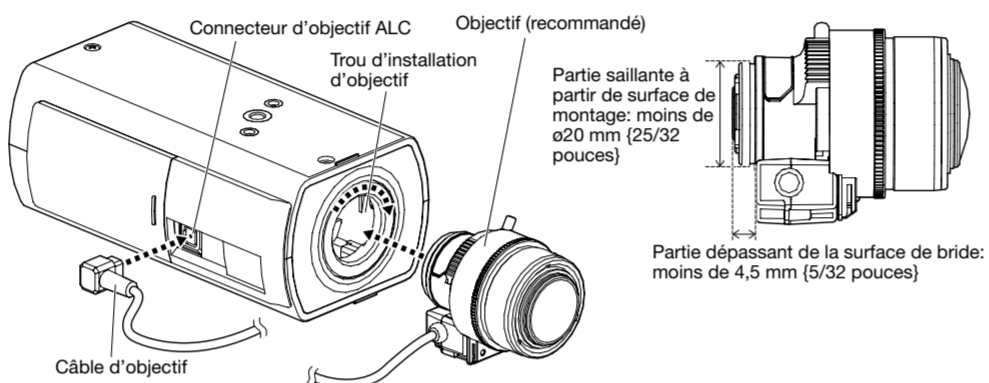

No. de broche	
1	Décharge ⊖
2	Décharge ⊕
3	Actif ⊕
4	Actif ⊖

- Retirer le film de protection fixé sur le trou de montage de l'objectif de la caméra vidéo.
- Faire tourner lentement l'objectif dans le sens horaire pour monter l'objectif sur la caméra puis raccorder le câble d'objectif au connecteur d'objectif ALC de la caméra vidéo.

### Étape 4 Installer la caméra vidéo (suite)

#### Pour une installation au plafond

- Repérer la position des trous à faire pour la platine de fixation au plafond (à se procurer localement) sur la position de fixation au plafond, puis percer ces trous de fixation. Déterminer le diamètre de trou et la profondeur de trou en fonction des caractéristiques des vis ou des boulons d'ancrage à utiliser.
- Fixer la platine de fixation au plafond (à se procurer localement) en utilisant les vis ou les accessoires d'ancrage obtenus séparément.
- Desserrer le mécanisme de fixation de platine de fixation d'installation de caméra vidéo de manière à déplacer librement la platine de fixation d'installation de caméra vidéo. Aligner le filetage de vis avec le trou de vis de fixation de la caméra vidéo, puis faire tourner la platine de fixation d'installation de caméra vidéo de manière à bloquer la caméra vidéo. Serrer le mécanisme de fixation de platine de fixation d'installation de caméra vidéo et bloquer la platine de fixation d'installation de caméra vidéo. \* L'embase de fixation de trépied (A: accessoire) n'est pas employée.
- Attacher le câble de sécurité dans la zone des fondations de l'architecture ou à un emplacement sûr possédant une résistance suffisante. Se procurer les vis de fixation en fonction des matériaux constitutifs de la surface d'accueil où le câble de sécurité doit être fixé.

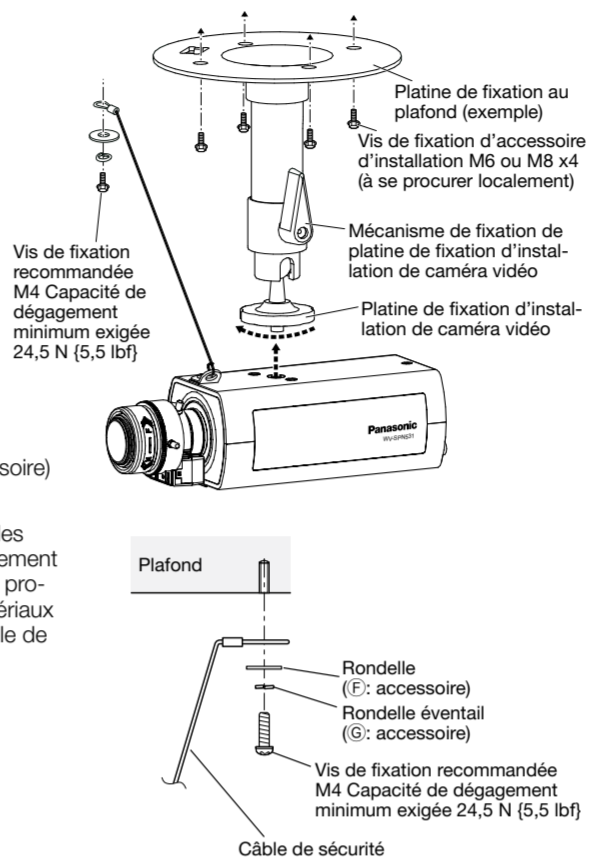

#### IMPORTANT:

- S'assurer de faire pivoter et de fixer la platine de fixation d'installation de caméra vidéo. La rotation de la caméra vidéo impose une forte charge à la platine de fixation d'installation de caméra vidéo et ceci peut engendrer un endommagement.
- Le câble de sécurité doit être ajusté de telle sorte que le jeu soit éliminé.
- La distance de la caméra vidéo au plafond change selon l'angle d'inclinaison de la caméra vidéo. Fixer le câble de sécurité à un emplacement en tenant compte de l'angle d'inclinaison de la caméra vidéo.

### Étape 3 Introduction et extraction d'une carte de mémoire SD

Quand une carte de mémoire SD est utilisée, exécuter la procédure suivante avant d'installer la caméra vidéo. Lorsqu'une carte de mémoire SD est retirée, inverser la procédure. Se référer au Manuel d'utilisation qui se trouve sur le CD-ROM fourni pour obtenir de plus amples informations relatives aux paramètres de carte de mémoire SD.

- Ouvrir le couvercle coulissant placé sur le flanc de la caméra vidéo, desserrer la vis de fixation (M3) de l'attache pour la carte de mémoire SD.

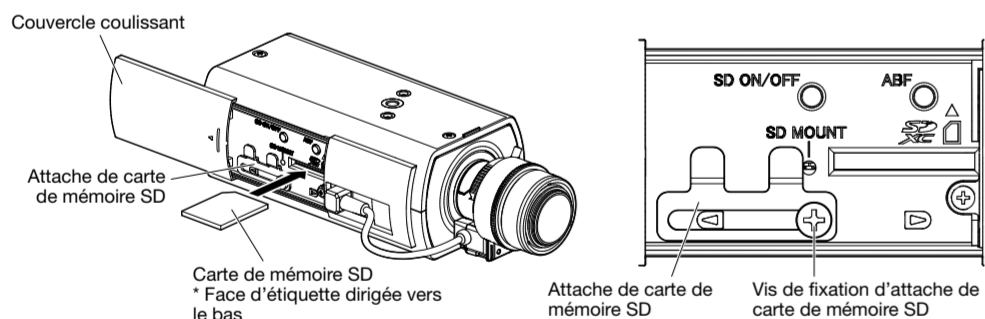

- Introduire au maximum une carte de mémoire SD dans la fente de chargement de carte de mémoire SD jusqu'au déclic.
  - Insérer la carte de mémoire SD avec son étiquette dirigée vers le bas.
- Faire coulisser l'attache pour la carte de mémoire SD jusqu'à la position centrale, puis serrer la vis de fixation qui a été desserrée à [1]. (Couple de serrage recommandé: 0,19 N·m {0,14 lbf·ft})

- Refermer le couvercle coulissant implanté sur le flanc de la caméra vidéo.
  - Pour retirer la carte de mémoire SD, maintenir le bouton SD ON/OFF enfoncé pendant environ 2 secondes. Quand l'indicateur SD MOUNT clignote s'éteint, vous pouvez retirer la carte de mémoire SD.
  - Après que la carte de mémoire SD ait été remplacée, appuyer sur le bouton SD ON/OFF et s'assurer que l'indicateur SD MOUNT est continuellement allumée.
  - Si vous n'appuyez pas sur le bouton SD ON/OFF après avoir remonté la carte de mémoire SD, l'indicateur SD MOUNT est continuellement allumée pendant approximativement 5 minutes plus tard.

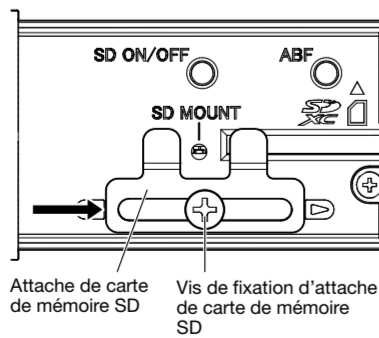

### Étape 4 Installer la caméra vidéo

#### Raccorder le câble de sécurité

- Lorsque la caméra vidéo est fixée en utilisant une platine de fixation d'installation que l'on s'est procurée séparément, utiliser la vis de fixation (M4, à se procurer localement) et le câble de sécurité, la rondelle et la rondelle éventail (accessoires).

- Engager le câble de sécurité (E: accessoire) dans le trou d'introduction de câble.

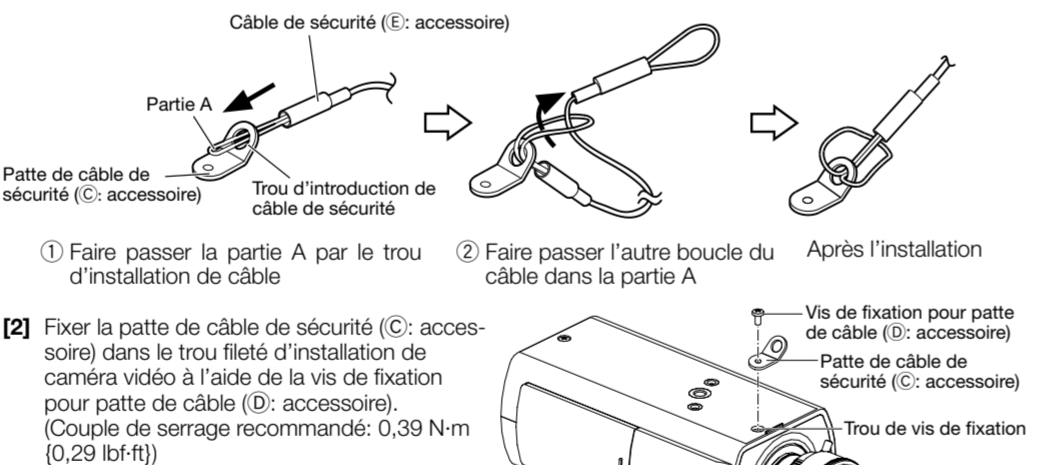

#### Lorsque l'embase de fixation de trépied est utilisée

- Se servir de l'embase de fixation de trépied (A: accessoire) au moment de la fixation de la caméra vidéo pour remonter la position de fixation de la caméra vidéo. \* L'image de câble montée sur la patte de câble de sécurité dans [1] de "Raccorder le câble de sécurité" n'est pas montrée.
- Retirer la vis de fixation du côté inférieur de la caméra vidéo. Veuillez conserver la vis de fixation retirée dans un emplacement sûr pour le cas où vous choisissiez de retirer l'embase de fixation de trépied (A: accessoire), car elle ne sera pas nécessaire à partir de ce moment là.

- Fixer l'embase de fixation de trépied (A: accessoire) sur la partie inférieure de la caméra vidéo en utilisant 2 vis de fixation. (Couple de serrage recommandé: 0,39 N·m {0,29 lbf·ft})  
Taille du trou de fixation: "Trou d'installation de trépied de caméra vidéo 1/4-20UNC (profondeur de 9 mm {11/32 pouces})"

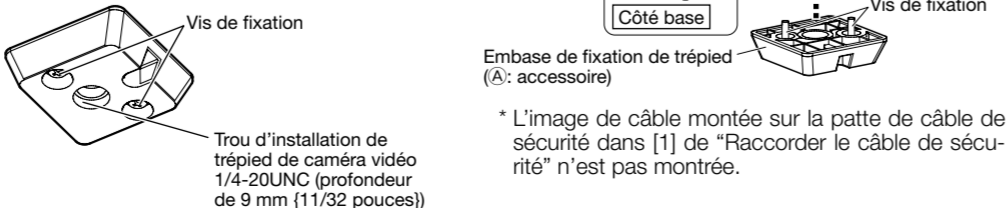

### Étape 5 Connecter et ajuster la position de la caméra vidéo

#### Raccordement des fils

Connecter les câbles/fils de connexion nécessaires conformément à la marche à suivre indiquée par "Réalisation des branchements". (Quand l'alimentation est assurée par PoE, la caméra vidéo est mise en fonction quand un câble LAN est connecté. S'assurer que le câble LAN est connecté après avoir coupé l'alimentation du centre nodal et du routeur.)

#### Réglage de l'angle d'orientation de la caméra vidéo

- Connecter le moniteur vidéo de réglage à la borne MONITOR OUT de la caméra vidéo avec le câble à broche RCA (à se procurer localement). Desserrer le mécanisme de fixation de platine de fixation d'installation de caméra vidéo, puis vérifier le moniteur vidéo de réglage pour régler l'angle d'orientation de caméra vidéo. Au moment de faire le réglage de l'angle d'orientation de caméra vidéo, s'assurer de desserrer le mécanisme de fixation de platine de fixation d'installation de caméra vidéo sur la platine de fixation d'installation de caméra vidéo avant de faire des réglages. Si toutefois l'angle d'orientation de caméra vidéo est modifié alors que le mécanisme de fixation de platine de fixation d'installation de caméra vidéo est serré, une force excessive est appliquée à la platine de fixation d'installation de caméra vidéo et à la caméra vidéo de sorte que cela risque de les endommager. Après avoir réglé l'angle d'orientation de la caméra vidéo, s'assurer de serrer fermement et à nouveau le mécanisme de fixation de platine de fixation d'installation de caméra vidéo.

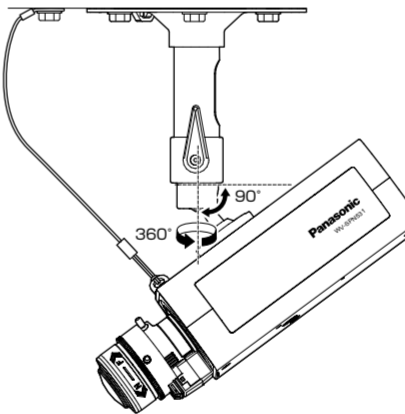

#### Réglage de la mise au point

- Avant de faire le réglage, réinitialiser la position de tirage arrière en maintenant le bouton de réglage de foyer arrière automatique enfoncé pendant 5 secondes ou plus longtemps quand le courant est appliqué. (Il est également possible d'exécuter cette opération à partir du menu de configuration. Se référer au Manuel d'utilisation (compris sur le disque CD-ROM).)
- Ajuster en mode manuel l'angle de vue et faire la mise au point de façon globale en réglant le zoom et la mise au point de l'objectif pour centrer un sujet apparaissant sur l'écran, puis appuyer sur le bouton de réglage de foyer arrière automatique placé sur le flanc de la caméra vidéo (page 1) ou exécuter la fonction de réglage automatique de foyer arrière à partir du menu de configuration. Se référer au Manuel d'utilisation (compris sur le disque CD-ROM) sur la façon d'exécuter la fonction de réglage automatique de foyer arrière à partir du menu de configuration. \* Comment réaliser une large profondeur de champ: Quand la mise au point est souhaitée sur tous les sujets proches ou éloignés, sélectionner le mode de scène intérieure ou régler la mise au point sur une position située à mi-course en utilisant le réglage de mise au point manuelle.

#### Pour une installation murale

- Repérer la position des trous à faire pour la platine de fixation d'installation murale (à se procurer localement) sur la position de fixation sur le mur, puis percer ces trous de fixation. Déterminer le diamètre de trou et la profondeur de trou en fonction des caractéristiques des vis ou des boulons d'ancrage à utiliser.

#### IMPORTANT:

- Fixer la platine de fixation d'installation dans une position placée plus haute que 2,7 m {8,86 feet} par rapport au sol.

- Fixer la platine de fixation d'installation murale (à se procurer localement) en utilisant les vis ou les accessoires d'ancrage obtenus séparément.
- Desserrer le mécanisme de fixation de platine de fixation d'installation de caméra vidéo de manière à déplacer librement la platine de fixation d'installation de caméra vidéo.

Aligner le filetage de vis avec le trou de vis de fixation de la caméra vidéo, puis faire tourner la platine de fixation d'installation de caméra vidéo de manière à bloquer la caméra vidéo. Serrer le mécanisme de fixation de platine de fixation d'installation de caméra vidéo et bloquer la platine de fixation d'installation de caméra vidéo. \* L'embase de fixation de trépied (A: accessoire) n'est pas employée.

- Attacher le câble de sécurité dans la zone des fondations de l'architecture ou à un emplacement sûr possédant une résistance suffisante. Se procurer les vis de fixation en fonction des matériaux constitutifs de la surface d'accueil où le câble de sécurité doit être fixé.

#### IMPORTANT:

- S'assurer de faire pivoter et de fixer la platine de fixation d'installation de caméra vidéo. La rotation de la caméra vidéo impose une forte charge à la platine de fixation d'installation de caméra vidéo et ceci peut engendrer un endommagement.
- Fixer le câble de sécurité à un emplacement placé plus haut que la caméra vidéo et la platine de fixation d'installation.
- Fixer le câble de sécurité de telle sorte que si la caméra vidéo venait à se détacher, elle ne risque pas de tomber sur des personnes environnantes.

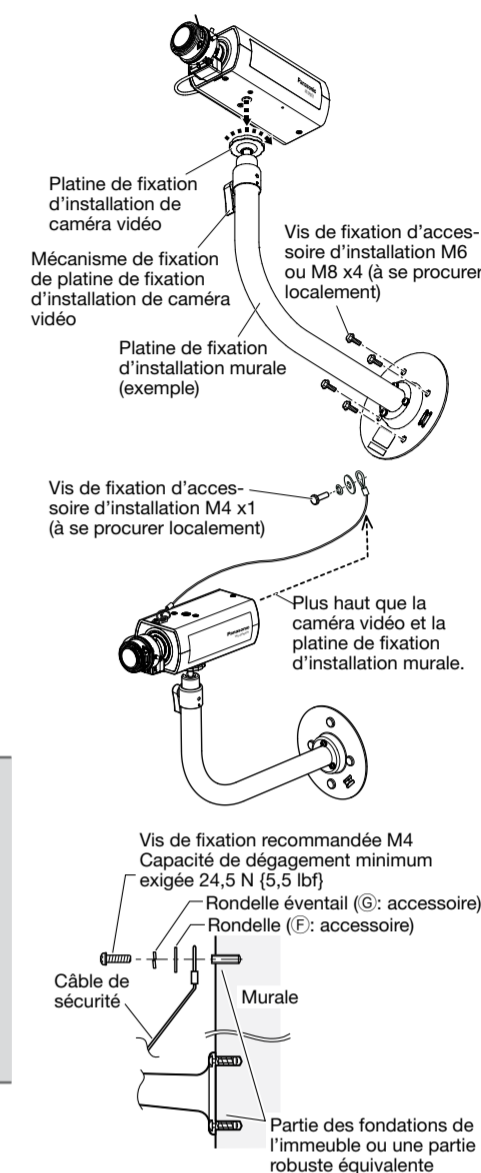

#### Remarque:

- Utilisation la plus commune d'un objectif à focale variable et d'un objectif zoom. Noter que la méthode de réglage est différente selon le type. Pour obtenir de plus amples renseignements, se référer au manuel d'utilisation de l'objectif à utiliser. Quand un objectif de 8 fois ou 10 fois est utilisé, ajuster le foyer arrière après avoir réglé la bague de zoom en position maximum "W" et avoir positionné la bague de mise au point sur une position proche de la position maximum "F". Quand un objectif de 2 fois ou 3 fois est utilisé, ajuster de foyer arrière après avoir réglé la bague de zoom en position maximum "T" et avoir positionné la bague de mise au point sur une position proche de la position maximum "F".
- Suivant l'objectif à utiliser, si la bague de zoom est complètement tournée dans le sens "W", la périphérie peut devenir sombre. En pareil cas, tourner la bague de zoom dans le sens "T" pour le réajustement.
- Quand les images dans la région de la lumière proche de l'infrarouge changent du mode couleur au mode noir et blanc, un écart de réglage de mise au point peut se produire selon la nature des propriétés optiques. Dans ce cas, le réglage de mise au point peut être rectifié en sélectionnant "Automatique" ou "Préréglage" pour "Méthode de réglage" dans le menu de configuration (la mise au point ne sera pas automatiquement réglée en fonction du changement de niveau d'éclairement une fois que la mise au point est rectifiée). Se référer au Manuel d'utilisation (compris sur le disque CD-ROM) sur la façon de configurer le paramétrage "Méthode de réglage" à partir du menu de configuration.
- Lorsque les sujets suivants sont filmés, il peut s'avérer difficile de régler la position du foyer arrière automatiquement. Dans ce cas, régler la position de foyer arrière manuellement à partir du menu de configuration. Se référer au Manuel d'utilisation (compris sur le disque CD-ROM) sur la façon d'exécuter la fonction de réglage automatique de foyer arrière à partir du menu de configuration.
  - Sujet se déplaçant fréquemment
  - Sujet soumis à d'importantes variations d'éclairement
  - Sujet sous faible intensité lumineuse
  - Sujet observé au travers d'une fenêtre
  - Sujet à faible contraste comme un mur blanc
  - Sujet à fort scintillement

#### IMPORTANT:

- Après avoir exécuté les réglages de base, s'assurer d'appuyer une fois sur le bouton de réglage de foyer arrière automatique pour effectuer les réglages détaillés.

- Après avoir raccordé la caméra vidéo, se référer à la rubrique "Configurer les paramètres de réseau" (notice) et exécuter les paramètres de la caméra vidéo.