

Guía de instalación

Manual de instrucciones para la instalación incluido

Micrófono de red

Nº modelo **WV-SMR10**

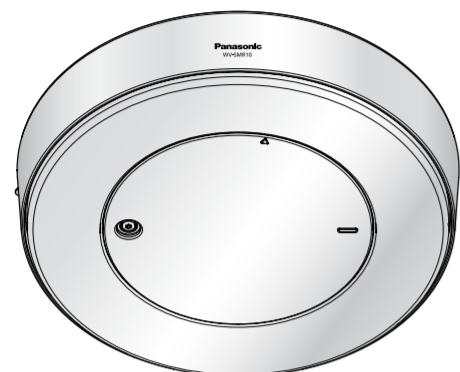

- Este manual describe los procedimientos de instalación, la instalación del micrófono de red y las conexiones de los cables.
- Antes de leer este manual, asegúrese de leer la Información importante.

Panasonic Corporation
http://www.panasonic.com

Panasonic Corporation
Osaka, Japan

Authorised Representative in EU:

Panasonic Testing Centre
Panasonic Marketing Europe GmbH
Winsbergring 15, 22525 Hamburg, Germany



© Panasonic Corporation 2017

PGQP1697YA N0714-1047

Accesorios estándar

Información importante.....1 pieza Guía de instalación (este documento) 1 juego
Tarjeta de garantía 1 juego CD-ROM*1 1 pieza
Etiqueta de código*21 pieza

*1 El CD-ROM contiene el manual de instrucciones y varios tipos de programas de software de herramientas.
*2 Esta etiqueta puede ser necesaria para la gestión de red. La etiqueta de código deberá guardarla el administrador de la red.

Durante los procedimientos de instalación se utilizan las partes siguientes.

A Placa de fijación 1 pieza D Adaptador (para el WV-SW458) 1 pieza
B Clavija del cable de alimentación 1 pieza E Plantilla de instalación 1 pieza
C Adaptador 1 pieza F Broca 1 pieza
(para el WV-SF438/ WV-SF448/ WV-SF448E)

● Acerca del botón [INITIAL SET]

Siga los pasos siguientes para inicializar el micrófono de red.

- Desconecte la alimentación del micrófono. Cuando utilice un concentrador PoE, desconecte el cable LAN del micrófono. Cuando emplee alimentación exterior, desenchufe la clavija del cable de alimentación del terminal de alimentación de 12 V CC.
- Conecte la alimentación del micrófono mientras mantiene presionado el botón INITIAL SET y mantenga presionado el botón durante 5 o más segundos. Unos 3 minutos después, se iniciará el micrófono y se inicializarán los ajustes incluyendo los de configuración de la red.

IMPORTANTE:

- Cuando se inicialice el micrófono, se inicializarán los ajustes incluyendo los de configuración de la red. Tenga presente que no se inicializa la clave CRT (clave de encriptación SSL) utilizada para el protocolo HTTPS.
- Antes de inicializar los ajustes, le recomendamos anotar los ajustes de antemano.
- No desconecte la alimentación del micrófono durante el proceso de inicialización. Si no lo hace así, podría no inicializarse y producirse mal funcionamiento.

● Acerca de los indicadores

El indicador de acceso y el indicador de enlace pueden apagarse (los indicadores están ajustados para encenderse o parpadear en los ajustes predeterminados). Apague los indicadores como sea necesario de acuerdo con el entorno de instalación. Para ver más detalles al respecto, consulte el Manual de instrucciones (incluido en el CD-ROM).

Principales controles de operación

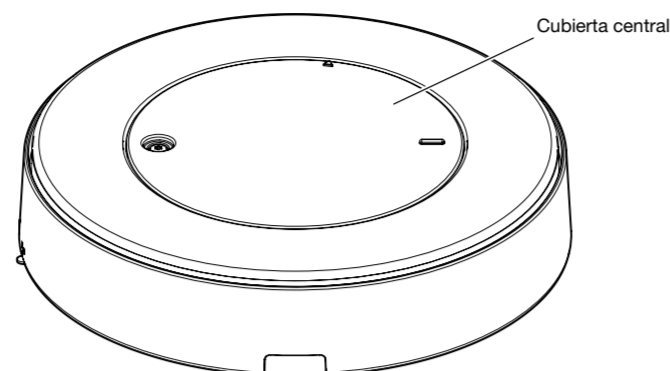

<Vista interior de la cubierta central (con la cubierta central extraída)>

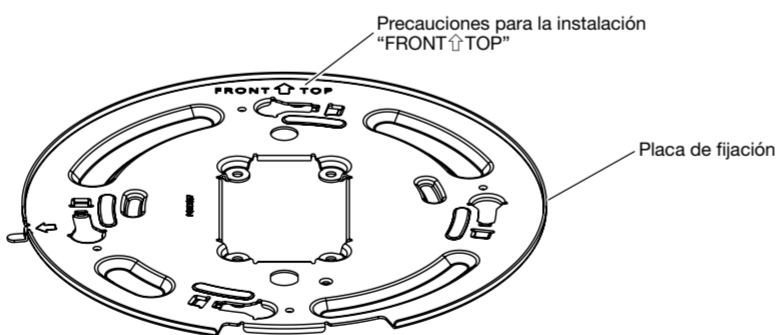
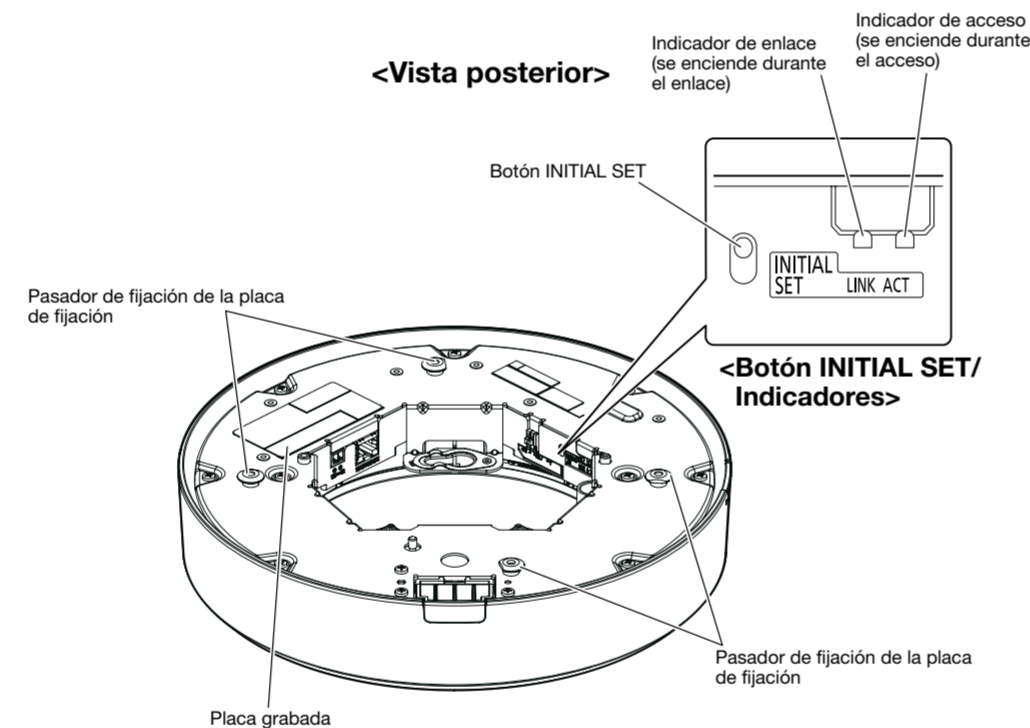
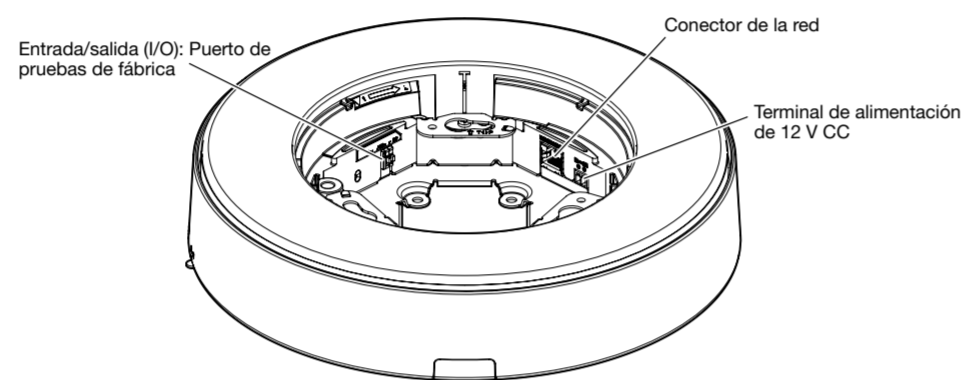

Instalación

Los trabajos de instalación se explican en 5 pasos.

Paso 1
Compruebe y prepare de antemano el cable de conexión.



Paso 2
Monte las ménsulas en el techo o en la pared.



Paso 3
Monte el micrófono en una ménsula y conecte el cable.



Paso 4
Monte la cámara en el micrófono y conecte el cable a la cámara.



Paso 5
Configure el audio del micrófono de modo que pueda accederse desde un ordenador.

Paso 1 Compruebe y prepare de antemano el cable de conexión

Precaución:

- CUANDO EL EQUIPO SE CONECTE A UNA FUENTE DE ALIMENTACIÓN DE 12 V CC DEBERÁ INCORPORARSE UN DISPOSITIVO DE DESCONEXIÓN DE FÁCIL ACCESO.
- CONECTAR SOLO UNA TOMA DE ALIMENTACIÓN DE 12 V CC DE CLASE 2 (UL 1310/ CSA 223) O UNA TOMA DE ALIMENTACIÓN LIMITADA (IEC/EN/UL/CSA 60950-1).

Antes de comenzar la conexión, desconecte la alimentación de este micrófono y de los dispositivos que se proponga conectar. Compruebe y prepare los dispositivos y cables necesarios para la conexión.

Conecte el cable de alimentación

Conecte el cable de salida del adaptador de CA a la clavija del cable de alimentación (accesorio).

- Altoje el tornillo de la clavija del cable de alimentación (accesorio), desforre de 3 mm a 7 mm desde el extremo del cable, retuerza suficientemente los hilos de la parte desforrada del cable para evitar cortocircuitos, y entonces conecte el cable de salida a la clavija del cable de alimentación (accesorio).
- Apriete el tornillo de la clavija del cable de alimentación. (Torsión de apriete recomendada: 0,34 N·m)

Nota:

- Compruebe que la parte desforrada del cable no quede expuesta y que esté conectada con seguridad.
- Cuando conecte una fuente de alimentación externa al micrófono, emplee cables de hilos separados o de hilos trenzados del tipo 16 AWG a 24 AWG.

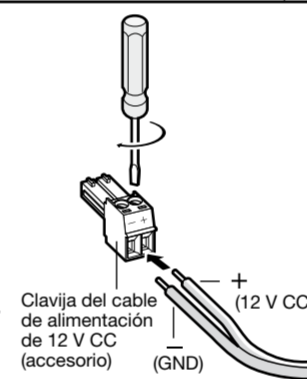

IMPORTANTE:

- La alimentación de 12 V CC debe estar aislada de la alimentación de CA de la red eléctrica comercial.
- Asegúrese de emplear la clavija del cable de alimentación suministrado con este producto.
- Asegúrese de insertar hasta el final la clavija del cable de alimentación al terminal de alimentación de 12 V CC. Si no lo hace así, podría dañarse el micrófono o producirse mal funcionamiento.
- Cuando instale el micrófono, tenga en cuenta que no debe aplicarse fuerza excesiva al cable de alimentación.
- Utilice sin falta un adaptador de CA que satisfaga las especificaciones (anotadas en la placa grabada de la parte inferior de esta unidad) relacionadas con la fuente de alimentación y el consumo de energía.

Cuando se conecta a una red empleando un concentrador PoE

Antes de comenzar la instalación, verifique la configuración de todo el sistema. La ilustración siguiente muestra un ejemplo de conexiones del método de conexión del micrófono y de la cámara a la red a través de un dispositivo PoE (concentrador).

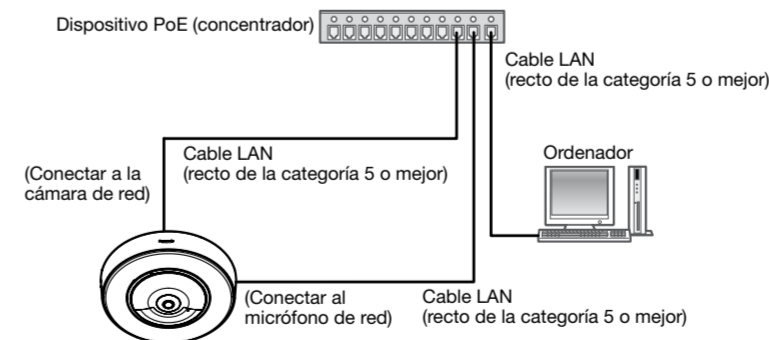

IMPORTANTE:

- Emplee un concentrador de conmutación o un enrutador que sea compatible con 10BASE-T/100BASE-TX.
- Si no se emplea un concentrador PoE, cada micrófono de red deberá conectarse a una fuente de alimentación de 12 V CC.
- Cuando utilice 12 V CC, no será necesario el suministro de alimentación desde un concentrador PoE ni enrutador.
- El micrófono de red está solamente preparado para una conexión a una Ethernet o red PoE sin enrutamiento a la planta exterior.

Conecte un cable LAN (recto de la categoría 5 o mejor)

Conecte un cable LAN (recto de la categoría 5 o mejor) al conector de la red.

IMPORTANTE:

- Emplee los 4 pares (8 contactos) del cable LAN.
- La longitud máxima del cable es de 100 m.
- Asegúrese de que el dispositivo PoE utilizado sea compatible con la norma IEEE802.3af.
- Cuando conecte la alimentación de 12 V CC y el dispositivo PoE para la alimentación, se empleará el dispositivo PoE para la alimentación.*
- * Dependiendo del dispositivo PoE utilizado, si usa la fuente de alimentación de 12 V CC mientras se están usando al mismo tiempo un concentrador o un enrutador PoE, es posible que se corte la alimentación causando el reinicio del micrófono.
- Cuando haya desconectado una vez el cable LAN, vuelva a conectar el cable después de unos 2 segundos. Si reconecta el cable muy rápidamente, es posible que no se suministre alimentación desde el dispositivo PoE.

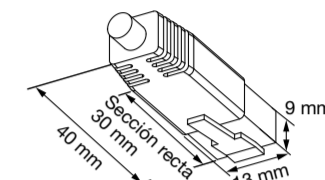
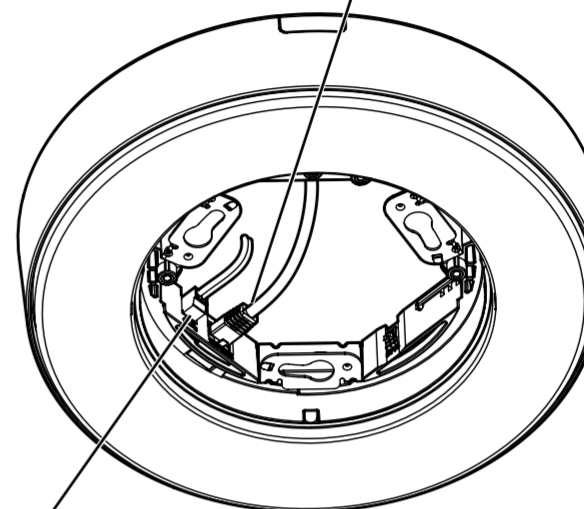

Ejemplo de conector de cable LAN

Nota:

- Puesto que la sección de almacenaje del conector no tiene espacio suficiente, emplee un cable LAN que no exceda los tamaños descritos en las ilustraciones.

Paso 2 Monte las ménsulas en el techo o en la pared

Dispondrá de los 4 métodos siguientes para instalar el micrófono en el techo o en la pared. Prepare las piezas necesarias para el tipo de instalación deseado antes de comenzar la instalación. A continuación se indican los requisitos para los distintos métodos de instalación.

- Cuando el techo o la pared pueden sostener suficientemente el peso total**
 - El montaje [1] y el [2] son posibles.

IMPORTANTE:

- Prepare 4 tornillos (M4) para fijar la placa de fijación (accesorio) al techo o a una pared de acuerdo con el material del lugar de instalación. En este caso, no deberán emplearse tornillos ni clavos para madera. Para montar un micrófono en una pared de hormigón, emplee un perno de anclaje (M4) o un perno con taco AY (M4) para asegurarlo. (Torsión de apriete recomendada: 1,6 N·m)
- Monte la placa de fijación (accesorio) teniendo en cuenta el ángulo del micrófono de acuerdo con las instrucciones.
- La capacidad de tiro necesaria para un tornillo/perno es de 196 N o más.

- Cuando el techo o la pared no pueden sostener suficientemente el peso total**
 - El montaje [3] es posible.

IMPORTANTE:

- Si el techo es demasiado débil, como el de planchas de yeso, para soportar todo el peso, deberá reforzarse suficientemente el lugar o deberá utilizarse la ménsula de montaje en el techo opcional WV-Q105A para el micrófono.

- Cuando desee colgar el micrófono del techo empleando una ménsula de montaje en el techo**
 - El montaje [4] es posible.

IMPORTANTE:

- Para colgar este micrófono del techo, emplee la ménsula WV-Q117A opcional o una ménsula de montaje que esté suficientemente reforzada.

- Cuando la pared no puede sostener suficientemente el peso total**

IMPORTANTE:

- Si la pared es demasiado débil, como las de planchas de yeso, para soportar todo el peso, deberá reforzarse suficientemente el lugar.

Método de instalación	Tornillo recomendado	Resistencia mínima al tiro hacia fuera (por 1 pieza)
[1] Empleando una caja de empalmes de dos grupos	Tornillos M4 x 4	196 N
[2] Instalación del micrófono directamente en el techo o la pared	Tornillos M4 x 4	196 N
[3] Empleo de la ménsula de montaje en el techo WV-Q105A*1 opcional	*2	*3
[4] Empleo de la ménsula de montaje tipo colgado en el techo WV-Q117A*1 opcional	*2	*3

*1 Para encontrar más información sobre el montaje del micrófono con la WV-Q117A o la WV-Q105A, consulte las instrucciones suministradas con la WV-Q117A o la WV-Q105A.

*2 Para encontrar más información sobre los tornillos o pernos de anclaje para el montaje del micrófono con la WV-Q117A o la WV-Q105A, consulte las instrucciones suministradas con la WV-Q117A o la WV-Q105A.

*3 Asegúrese de que la ménsula de montaje instalada pueda soportar más de 5 veces el peso de la ménsula de montaje, del micrófono y de la cámara.

Paso 2 Monte las ménsulas en el techo o en la pared (Continuación)

[1] Empleando una caja de empalmes de dos grupos

Fije la placa de fijación (accesorio) a la caja de empalmes de dos grupos incorporada en un techo o pared empleando los tornillos de fijación (4 piezas (M4), de venta en los establecimientos del ramo).

Nota:

- La dirección de "FRONT ↑ TOP" de la placa de fijación (accesorio) determina la dirección hacia arriba de la imagen en el monitor del ordenador cuando se conecta la cámara.
- Para montaje en el techo: Determine la dirección en la que desea visualizar hacia arriba las imágenes en el monitor del ordenador y monte entonces la placa de fijación (accesorio) con "FRONT ↑ TOP" orientado en esta dirección.
- Para montaje en la pared: La placa de fijación (accesorio) debe montarse con la marca "FRONT ↑ TOP" orientada hacia arriba.

[2] Instalación del micrófono directamente en el techo o la pared

Perfore orificios para el cable y para los tornillos de fijación en el techo o pared empleando la plantilla de instalación (accesorio). Monte entonces la placa de fijación (accesorio) empleando los tornillos de fijación (4 piezas (M4), de venta en los establecimientos del ramo).

Nota:

- La dirección de "FRONT ↑ TOP" de la placa de fijación (accesorio) determina la dirección hacia arriba de la imagen en el monitor del ordenador cuando se conecta la cámara. Determine la dirección en la que desea visualizar hacia arriba las imágenes en el monitor del ordenador y efectúe entonces la instalación de modo que la dirección de la flecha indicada en la plantilla de instalación (accesorio) esté alineada con "FRONT ↑ TOP" de la placa de fijación (accesorio).

[3] Empleo de la ménsula de montaje en el techo WV-Q105A opcional

Cuando emplee la ménsula de montaje en el techo opcional para montar el micrófono, ponga primero la plantilla de instalación (accesorio de la WV-Q105A) en el techo y luego perfore un orificio en el techo y monte la WV-Q105A. Monte entonces la placa de fijación (accesorio) empleando los tornillos de fijación (4 piezas; accesorio de la WV-Q105A). Consulte el manual de instrucciones de la WV-Q105A para ver la información sobre el procedimiento de montaje del micrófono empleando la ménsula de montaje opcional.

La ilustración siguiente muestra el caso de montaje finalizado de la ménsula de montaje opcional y la placa de fijación del micrófono.

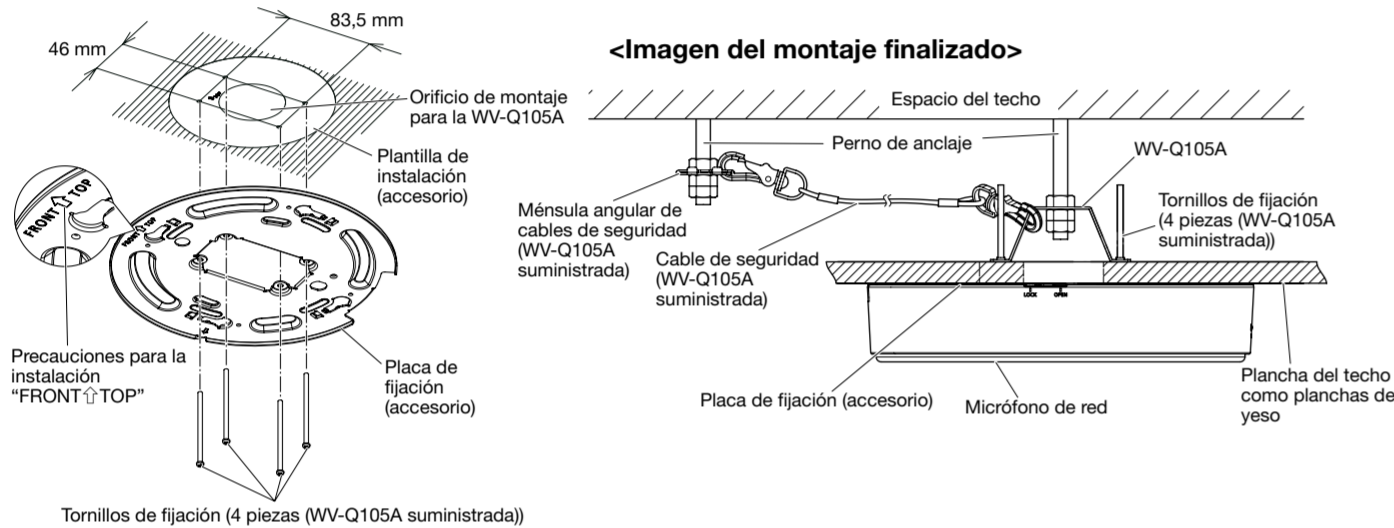

[4] Empleo de la ménsula de montaje tipo colgado en el techo WV-Q117A opcional

Cuando emplee la ménsula de montaje tipo colgado en el techo opcional para montar el micrófono, ponga primero la plantilla de instalación (accesorio de la WV-Q117A) en el techo y luego perfore un orificio en el techo y monte la WV-Q117A. Monte entonces la placa de fijación (accesorio) empleando los tornillos de fijación (4 piezas; accesorio de la WV-Q117A).

Consulte el manual de instrucciones de la WV-Q117A para ver la información sobre el procedimiento de montaje del micrófono empleando la ménsula de montaje tipo colgado en el techo opcional. La ilustración siguiente muestra el caso de montaje finalizado de la ménsula de montaje tipo colgado en el techo opcional y de la placa de fijación del micrófono.

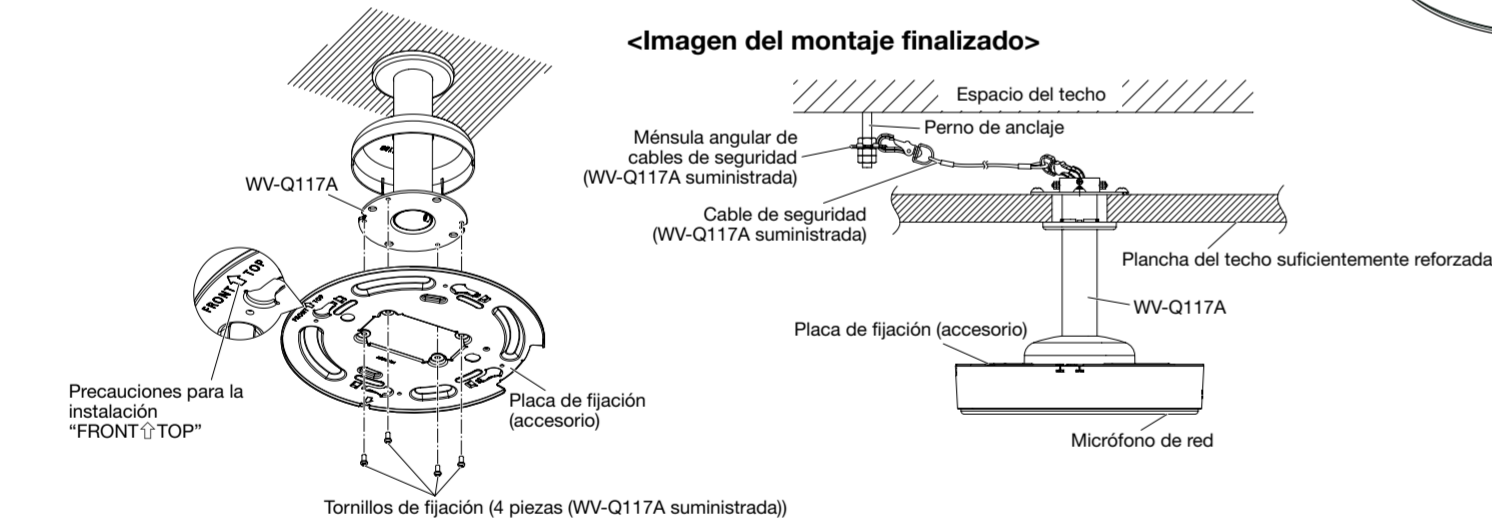

Paso 3 Monte el micrófono en una ménsula y conecte el cable

- Extraiga la cubierta central quitando los tornillos de fijación y girando luego la misma cubierta central en el sentido de la flecha.
- Alinee la posición de modo que la marca "OPEN" del lado del micrófono coincida con el saliente de la placa de fijación, acople los 4 pasadores de fijación de la placa de fijación, situados en la parte posterior del micrófono, con los orificios de montaje del micrófono que hay en la placa de fijación, gire el micrófono en el sentido de la flecha y alinee el saliente con la marca "LOCK" para fijar provisionalmente el micrófono.
- Después de fijar provisionalmente el micrófono, asegúrese de que el saliente de la placa de fijación haya cambiado desde la posición de la marca "OPEN" a la posición de la marca "LOCK".
- Apriete el tornillo de fijación del micrófono.
- Extraiga los cables del techo y conéctelos entonces al micrófono.

Nota:

- Extraiga el tornillo de fijación de la cubierta central empleando la broca (accesorio).

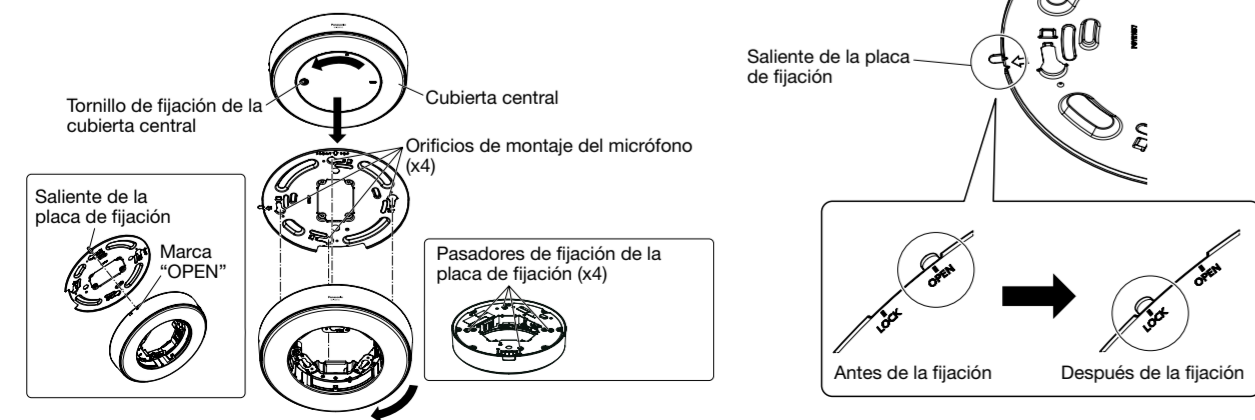

- Afíloje el tornillo de fijación del micrófono empleando la broca (accesorio).

IMPORTANTE:

- Apriete con seguridad el tornillo de fijación del micrófono. Si no lo hace así, podrían producirse daños en el micrófono o podría caerse. (Torsión de apriete recomendada: 0,78 N·m)

Paso 4 Monte la cámara en el micrófono y conecte el cable a la cámara

Para la información sobre la conexión de los cables, consulte el manual de instrucciones de la cámara.

<Cuando se fije la WV-SF438/ WV-SF448/ WV-SF448E> (Esta ilustración representa la WV-SF438.)

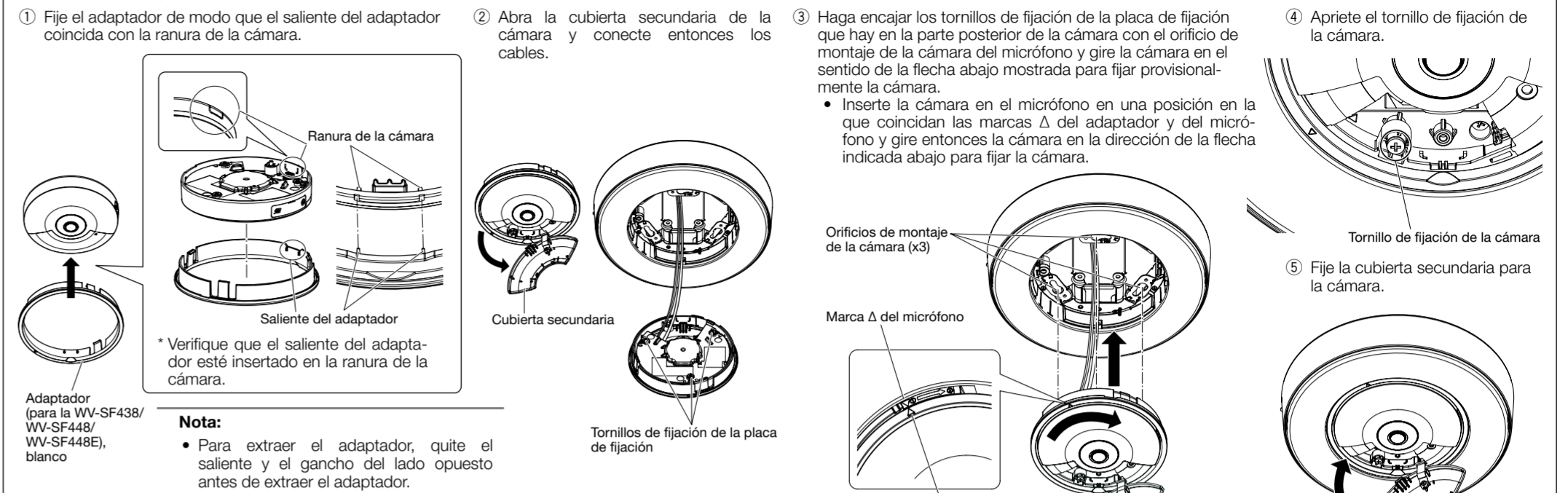

<Para fijar la WV-SW458>

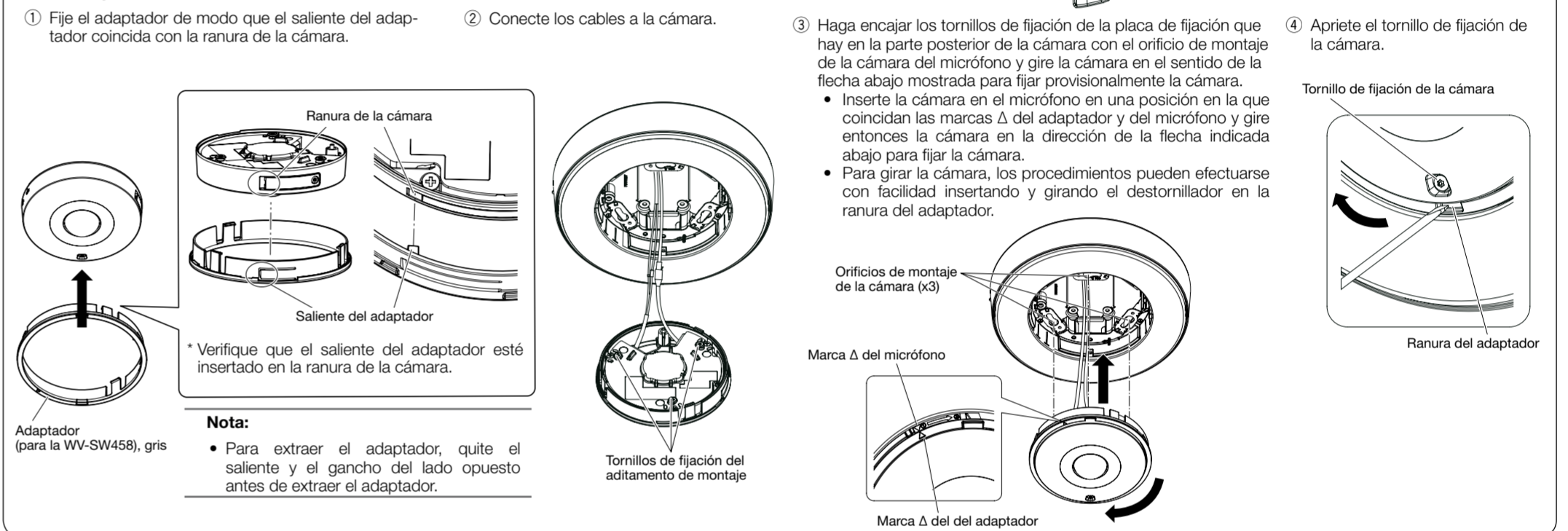

Paso 5 Configure el audio del micrófono de modo que pueda accederse desde un ordenador

Configuración del micrófono para poder acceder al mismo desde un ordenador

A continuación se describe el procedimiento para cuando se ha configurado el micrófono con los ajustes predeterminados. Si emplea un programa de firewall en su ordenador, es posible que el Programa de configuración no encuentre ningún micrófono en su red. Configure los ajustes del micrófono después de haber cerrado temporalmente el programa del firewall. Póngase en contacto con el administrador de la red o a su proveedor del servicio de Internet para solicitarle información sobre la configuración de los ajustes de la red.

- Inserte el CD-ROM suministrado en la unidad de CD-ROM del PC.
 - Aparecerá El Contrato de licencia. Lea el contrato de licencia y seleccione "I accept the term in the license agreement" y luego haga clic en [OK].
 - Aparecerá la ventana de inicio. Si no aparece la ventana de inicio del CD, haga doble clic en el archivo "CDLauncher.exe" del CD-ROM.



Nota:

- Consulte el apartado "Empleo del CD-ROM" en el Manual de instrucciones que hay en el CD-ROM suministrado para encontrar más información sobre el proceso de inicio del CD.

- Haga clic en el botón [Run] que hay al lado de [IP Setting Software]. Se visualizará la pantalla de [Panasonic IP Setting Software]. Cuando se encuentra un micrófono, se visualizará la información sobre el mismo, como su dirección MAC y dirección IP.
- Seleccione el micrófono que desee configurar y haga clic en [Open the device window].

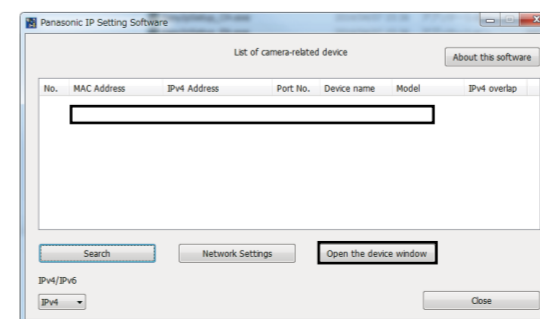

Nota:

- Cuando se visualicen los micrófonos en la pantalla de [Panasonic IP Setting Software], haga clic en el micrófono con la misma dirección MAC que la dirección MAC impresa en el micrófono que desee configurar.

- Si aparece la pantalla de instalación del software del complemento "Network Microphone Plugin", siga las instrucciones del asistente para iniciar la instalación. (El software del complemento se instala desde el micrófono.)
 - Se visualizará la pantalla de configuración del micrófono.
 - Si no puede instalar el software del complemento "Network Microphone Plugin" o si no puede oírse el audio, haga clic en el botón [Install] que está al lado de [Plug-in software] en la ventana de inicio de instalación del software.
 - Antes de utilizar el micrófono, efectúe la configuración de [Hora y fecha] en la página "Config." - "Básica".

Nota:

- Cuando no se visualice la pantalla de configuración del micrófono, consulte el apartado Solución de problemas del Manual de instrucciones incluido en el CD-ROM suministrado.
- Podrá mejorarse la seguridad de la red mediante la encriptación del acceso al micrófono empleando la función HTTPS. Consulte el Manual de instrucciones incluido en el CD-ROM suministrado para ver la ver cómo se efectúa la configuración de los ajustes HTTPS.
- Haga clic en el botón [Config.] del menú de configuración y se visualizará la ventana de autenticación de usuarios. Introduzca el nombre de usuario y la contraseña predeterminados de la forma siguiente y luego inicie sesión.
 - Nombre de usuario: admin
 - Contraseña: 12345
- Cuando cambie ajustes relacionados con la configuración de la red, como puedan ser el modo de conexión, dirección IP, y máscara de subred, haga clic en el botón [Network Settings] en la pantalla de [Panasonic IP Setting Software] como se muestra en el paso (3), y luego cambie cada ajuste.
- Debido a las mejoras de seguridad de "IP Setting Software", no podrá cambiarse "Network Settings" del micrófono cuando hayan transcurrido unos 20 minutos desde la conexión de la alimentación del micrófono. (Cuando se ha ajustado el período efectivo a "Sólo 20 min." en "Fácil configuración de IP".) Sin embargo, después de 20 minutos podrán cambiarse los ajustes para los micrófonos en el modo de ajuste inicial.