

Panasonic

Guida all'installazione Telecamera TVCC a colori

Modello No. **Serie WV-CF614E**
Serie WV-CF344E

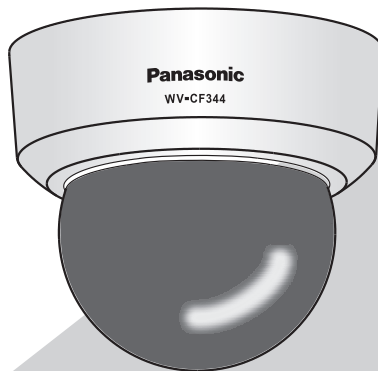

Questa illustrazione rappresenta la WV-CF344E.

Questo manuale si riferisce ai modelli: Serie WV-CF614E (WV-CF634E, WV-CF614E) e Serie WV-CF344E (WV-CF374E, WV-CF354E, WV-CF344E).

Prima di tentare di collegare o utilizzare questo prodotto,
si prega di leggere attentamente queste istruzioni e di conservare questo manuale per usi futuri.

Il numero del modello è abbreviato in alcune descrizioni contenute in questo manuale.

Noi dichiariamo sotto nostra esclusiva responsabilità che il prodotto a cui si riferisce la presente dichiarazione risulta conforme al seguente standard o altro documento normativo conforme alle disposizioni della direttiva 2004/108/CE.

	CAUTION RISK OF ELECTRIC SHOCK DO NOT OPEN	
<p>AVVERTIMENTO: PER EVITARE IL PERICOLO DI SCOSSE NON TOGLIERE IL COPERCHIO (O LA PARTE POSTERIORE). ALL'INTERNO NON CI SONO PARTI CHE RICHIEDONO L'INTERVENTO DELL'UTENTE. PER QUALSIASI RIPARAZIONE RIVOLGERSI A PERSONALE TECNICO QUALIFICATO.</p>		

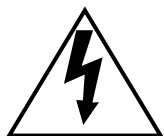

Il fulmine con punta a freccia all'interno del triangolo equilatero è inteso ad avvertire l'utente della presenza all'interno dell'apparecchio di una "tensione pericolosa" non isolata d'ampiezza sufficiente a costituire un pericolo di scossa elettrica.







Il punto esclamativo all'interno del triangolo equilatero è inteso ad avvertire l'utente della presenza di importanti istruzioni sull'uso e la manutenzione (servizio) nella pubblicazione che accompagna l'apparecchio.

AVVERTENZA:

- Per prevenire il rischio di incendio o di scossa elettrica, non esporre questa apparecchiatura alla pioggia o all'umidità.
- L'apparecchiatura non deve essere esposta a gocciolamenti o spruzzi e nessun oggetto riempito di liquidi, come ad esempio un vaso, deve essere messo sull'apparecchiatura.
- Tutte le procedure relative all'installazione di questo prodotto devono essere eseguite da personale di assistenza qualificato o installatori di sistema.
- Per evitare lesioni, l'apparato va fissato in modo sicuro al pavimento/parete/soffitto secondo le istruzioni d'installazione.
- L'installazione deve essere eseguita in conformità con tutte le norme di installazione applicabili.
- Questo prodotto non ha un interruttore di alimentazione. In fase di spegnimento, spegnere la corrente o rimuovere il cavo dell'alimentazione.
- I collegamenti devono essere conformi alla normativa elettrica locale.

Indice

Instrucciones importantes de seguridad	4
Limitazione di responsabilità	5
Esonero dalla garanzia.....	5
Prefazione	6
Circa le annotazioni	6
Caratteristiche	6
Riguardo ai manuali dell'utente.....	7
Marchi di fabbrica e marchi di fabbrica registrati	7
Precauzioni.....	8
Precauzioni per l'installazione	10
Principali controlli operativi e loro funzioni	12
Preparativi	13
Rimuovere la copertura della cupola.....	13
Informazioni sul foro di accesso laterale del cavo.....	14
Metodo d'installazione della telecamera	14
Collegamenti.....	15
Installazione.....	17
Regolazione.....	18
Installazione del coperchio a cupola.....	22
Menu di configurazione.....	24
Lista del menu di configurazione	24
Operazioni di base.....	25
Schema di transizione della schermata 	27
Schema di transizione della schermata 	28
Schema di transizione della schermata 	29
Schema di transizione della schermata 	30
Schema di transizione della schermata 	31
Correzione dei difetti di funzionamento	32
Dati tecnici.....	33
Accessori standard.....	34

Istruzioni per la sicurezza importanti

- 1) Leggere queste istruzioni.
- 2) Conservare queste istruzioni.
- 3) Tener conto di tutte le avvertenze.
- 4) Seguire tutte le istruzioni.
- 5) Non utilizzare questa apparecchiatura vicino all'acqua.
- 6) Pulire soltanto con un panno asciutto.
- 7) Non bloccare alcuna fessura per la ventilazione. Installare in conformità con le istruzioni del produttore.
- 8) Non installare vicino a qualsiasi fonte di calore come radiatori, valvole di regolazione del calore, stufe o altre apparecchiature (inclusi amplificatori) che producono calore.
- 9) Proteggere il cavo di alimentazione in modo che non venga calpestato o pizzicato particolarmente presso le spine, le prese di corrente e nel punto dove fuoriesce dall'apparecchiatura.
- 10) Utilizzare soltanto accessori specificati dal produttore.
- 11) Utilizzare soltanto con il carrello, il supporto, il cavalletto, la staffa o il piano specificati dal produttore o venduti con l'apparecchiatura. Quando si utilizza un carrello, prestare attenzione quando si sposta la combinazione di carrello/apparecchiatura per evitare ferite causate da rovesciamenti.



- 12) Per la manutenzione rivolgersi a personale di assistenza qualificato. La manutenzione è necessaria quando l'apparecchiatura è stata danneggiata in qualsiasi modo, come ad esempio quando il cavo o la spina di alimentazione sono danneggiati, è stato rovesciato del liquido o sono caduti degli oggetti sull'apparecchiatura, l'apparecchiatura è stata esposta alla pioggia o all'umidità, non funziona normalmente o è stata fatta cadere.

Limitazione di responsabilità

QUESTA PUBBLICAZIONE VIENE FORNITA "COSÌ COM'È" SENZA GARANZIE DI NESSUN GENERE, SIANO ESSE ESPRESSE O IMPLICITE, INCLUSE MA NON LIMITATE ALLE GARANZIE IMPLICITE DI COMMERCIALIZZABILITÀ, IDONEITÀ PER QUALSIASI FINE PARTICOLARE O NON VIOLAZIONE DEI DIRITTI DI TERZI.

QUESTA PUBBLICAZIONE POTREBBE CONTENERE INESATTEZZE TECNICHE O ERRORI TIPOGRAFICI. MODIFICHE VENGONO AGGIUNTE ALLE INFORMAZIONI QUI CONTENUTE, IN QUALSIASI MOMENTO, PER IL MIGLIORAMENTO DI QUESTA PUBBLICAZIONE E/O DEL(-I) PRODOTTO(-I) CORRISPONDENTE(-I).

Esonero dalla garanzia

IN NESSUN CASO Panasonic i-PRO Sensing Solutions Co., Ltd. DOVRÀ ESSERE RITENUTA RESPONSABILE NEI CONFRONTI DI ALCUNA PARTE O PERSONA, FATTA ECCEZIONE PER LA SOSTITUZIONE O LA MANUTENZIONE RAGIONEVOLE DEL PRODOTTO, NEI CASI, INCLUSI MA NON LIMITATI AI SEGUENTI:

- (1) QUALSIASI DANNO E PERDITA, INCLUSI SENZA LIMITAZIONE, QUELLI DIRETTI O INDIRETTI, SPECIALI, CONSEGUENTI O ESEMPLARI, DERIVATI O RELATIVI AL PRODOTTO;
- (2) LESIONI PERSONALI O QUALSIASI DANNO CAUSATO DALL'UTILIZZO SCORRETTO O DALL'ESECUZIONE NEGLIGENTE DI OPERAZIONI DA PARTE DELL'UTENTE;
- (3) SMONTAGGIO, RIPARAZIONE O MODIFICA NON AUTORIZZATI DEL PRODOTTO DA PARTE DELL'UTENTE;
- (4) INCONVENIENTI O QUALSIASI PERDITA DERIVATI DALLA MANCATA VISUALIZZAZIONE DELLE IMMAGINI, DOVUTA QUALSIASI MOTIVO O CAUSA INCLUSI QUALSIASI GUASTO O PROBLEMA DEL PRODOTTO;
- (5) QUALSIASI PROBLEMA, CONSEGUENTE INCONVENIENTE, PERDITA O DANNO DERIVATO DAL SISTEMA COMBINATO CON DISPOSITIVI DI TERZI;
- (6) QUALSIASI RICHIESTA DI RISARCIMENTO O AZIONE LEGALE PER DANNI, AVVIATA DA QUALSIASI PERSONA O ORGANIZZAZIONE IN QUANTO SOGGETTO FOTOGENICO, A CAUSA DELLA VIOLAZIONE DELLA PRIVACY RISULTATA DAL FATTO CHE UNA CERTA IMMAGINE DELLA TELECAMERA DI SORVEGLIANZA, INCLUSI I DATI SALVATI, PER QUALCHE MOTIVO, VENGA RESA PUBBLICA O VENGA UTILIZZATA PER QUALSIASI SCOPO.

Prefazione

Questo prodotto è una telecamera TVCC a colori CCD di tipo 1/3. Il collegamento di questo prodotto ad un monitor video consente agli utenti di utilizzare questo prodotto come telecamera di monitoraggio.

- WV-CF634E: con la funzione Super Dynamic 6, la funzione di selettore della modalità colore/bianco e nero e la funzione di messa a fuoco.
- WV-CF614E: con la funzione Super Dynamic 6, la semplice funzione di selettore della modalità bianco e nero e la funzione di messa a fuoco.
- WV-CF374E: con la funzione di selettore della modalità colori/bianco e nero
- WV-CF354E: con la semplice funzione di selettore della modalità bianco e nero e la funzione di messa a fuoco
- WV-CF344E: con la semplice funzione di selettore della modalità bianco e nero

Circa le annotazioni

Le seguenti annotazioni sono usate per descrivere le funzioni limitate a modelli specifici. Le funzioni senza annotazioni sono supportate da tutti i modelli.

CF634 : Le funzioni in questo simbolo sono disponibili nei modelli WV-CF634E.

CF614 : Le funzioni in questo simbolo sono disponibili nei modelli WV-CF614E.

CF374 : Le funzioni in questo simbolo sono disponibili nei modelli WV-CF374E.

CF354 : Le funzioni in questo simbolo sono disponibili nei modelli WV-CF354E.

CF344 : Le funzioni in questo simbolo sono disponibili nei modelli WV-CF344E.

Caratteristiche

Introduzione di un CDD ad alta risoluzione di recente perfezionamento

L'introduzione del CCD di recente perfezionamento con 976 pixel orizzontali ha portato ad un'alta risoluzione orizzontale di 650 linee TV.

Super Dynamic 6 (SUPER-D6) **CF634** **CF614**

Per soggetti fotografici che presentano un forte contrasto tra aree chiare e scure, la compensazione di luminosità a livello di pixel consentirà di ottenere immagini più naturali.

Alta sensibilità ottenuta grazie alla funzione di riduzione del rumore

Grazie all'introduzione del design del circuito a basso rumore (lente (integrata) F1.3), si è raggiunta la sensibilità delle immagini a colori nelle illuminazioni minime seguenti:

0,08 lx (a colori), 0,008 lx (bianco e nero) **CF634** **CF374**

0,08 lx (a colori), 0,05 lx (bianco e nero) **CF614** **CF354** **CF344**

Dotata della funzione di conversione giorno/notte **CF634** **CF374**

Non è necessaria nessuna operazione di notte, in quanto l'immagine passa automaticamente dalla modalità colore alla modalità bianco e nero in condizioni di scarsa illuminazione.

È possibile catturare le immagini chiare anche di notte grazie alla commutazione automatica dei filtri IR a bassa intensità luminosa.

Dotata della funzione di messa a fuoco

L'auto focus si ottiene durante l'installazione della telecamera o attraverso l'utilizzo di un menu.

Dotata della funzione di rilevamento del movimento (VMD)

Il movimento di un oggetto è rilevabile. È possibile rilevare quando si copre la telecamera con un panno, un cappello o altri movimenti e quando si cambia la direzione della telecamera durante la sorveglianza

Nota:

- La funzione VMD non è una funzione dedicata alla prevenzione di furti, incendi, etc. Non siamo responsabili di incidenti o danni dovuti all'applicazione di questa funzione per i suddetti scopi.
-

Riguardo ai manuali dell'utente

Il manuale di istruzioni della telecamera è composto da 2 manuali: Questo manuale ed il manuale di istruzioni (PDF).

Questo manuale spiega come installare la telecamera.

Far riferimento al "Manuale di istruzioni (PDF)" sul CD-ROM fornito per le descrizioni di come eseguire le impostazioni dell'unità. È necessario Adobe® Reader® per leggere il PDF. Se Adobe® Reader® non fosse installato sul PC, scaricare l'ultima versione di Adobe® Reader® dal sito web di Adobe ed installarlo.

Marchi di fabbrica e marchi di fabbrica registrati

Adobe, Acrobat Reader e Reader sono marchi di fabbrica registrati o marchi di fabbrica di Adobe Systems Incorporated negli Stati Uniti e/o in altri Paesi.

Precauzioni

Rivolgersi al rivenditore per i lavori di installazione.

I lavori di installazione richiedono tecnica ed esperienza. In caso contrario si possono provocare ferite o danni al prodotto. Non esitare a rivolgersi al rivenditore.

Non inserire nessun oggetto estraneo.

Questo potrebbe danneggiare permanentemente il prodotto. Spegnerlo immediatamente e rivolgersi a personale di assistenza qualificato per la riparazione.

Non tentare di smontare o modificare il prodotto.

La mancata osservanza di questa precauzione può causare incendi o scosse elettriche. Rivolgersi al rivenditore per le riparazioni o ispezioni.

Interrompere immediatamente l'utilizzo se si verifica qualcosa di anomalo con il prodotto.

Se fuoriesce fumo dal prodotto o si sente odore di bruciato provenire dal prodotto, continuare ad utilizzarlo provocherà incendi, ferite o danni al prodotto. Spegnerlo immediatamente e rivolgersi a personale di assistenza qualificato per la riparazione.

Selezionare un'area di installazione che possa supportare il peso totale.

La selezione di una superficie di installazione non appropriata può causare la caduta o il rovesciamento del prodotto, procurando ferite. Il lavoro di installazione deve essere iniziato dopo aver eseguito un sufficiente rinforzo.

Si devono compiere ispezioni periodiche.

La ruggine sulle parti metalliche o sulle viti

può causare la caduta del prodotto e provocare lesioni o incidenti. Rivolgersi al rivenditore per le ispezioni.

Questo prodotto deve essere installato in una posizione non soggetta a vibrazioni.

La mancata osservanza di questa precauzione può causare l'allentamento di viti e bulloni e di conseguenza la caduta e procurare ferite.

Installare questo prodotto in una posizione sufficientemente alta per evitare che persone e oggetti urtino il prodotto.

La mancata osservanza di questa precauzione può causare una caduta e provocare ferite o incidenti.

Non colpire o scuotere con forza questo prodotto.

La mancata osservanza di questa precauzione può causare ferite o incendi.

Spegnerlo questo prodotto durante il cablaggio.

La mancata osservanza di questa precauzione può causare scosse elettriche. Un cortocircuito o un cablaggio errato può causare incendi.

Non utilizzare questo prodotto in un ambiente con gas infiammabili.

La mancata osservanza di questa precauzione può causare ferite da esplosione.

Evitare di installare il prodotto in posizioni dove è soggetto a danni da sale o gas corrosivi.

In caso contrario le attrezzature di montaggio si deterioreranno causando la caduta del prodotto e provocando incidenti.

Stringere viti e attrezzature di montaggio con la coppia di torsione specificata.

La mancata osservanza di questa precauzione può causare una caduta e provocare ferite o incidenti.

[Precauzioni per l'utilizzo]

Questo prodotto è destinato all'uso in ambienti interni.

Questo prodotto non può essere messo in funzione all'aperto.

Questo prodotto non ha un interruttore di alimentazione.

Quando lo si spegne, spegnere l'interruttore automatico.

Per un utilizzo continuo con prestazioni stabili

Le parti di questo prodotto possono deteriorarsi e si può accorciare la durata della vita di questo prodotto quando lo si utilizza in posizioni soggette ad alte temperature e forte umidità. (Temperatura di funzionamento consigliata: +35 °C o inferiore)
Non esporre questo prodotto a fonti di calore diretto quale un riscaldatore.

Maneggiare questo prodotto con cura.

Non far cadere questo prodotto e non procurare colpi o vibrazioni al prodotto.

La mancata osservanza di questa precauzione può causare inconvenienti.

Non toccare il coperchio a cupola a mani nude.

Un coperchio a cupola sporco causa il deterioramento della qualità dell'immagine.

Rumore sul monitor

Questo prodotto è dotato di un CCD ultrasensibile. Pertanto, possono apparire sul monitor rumore e macchie bianche. Questo fenomeno non è un'anomalia.

Scolorimento sul filtro colore del CCD

Quando si filma costantemente una fonte di luce forte come un riflettore, il filtro colore del CCD può deteriorarsi e può causare scolorimento. Anche quando si cambia la direzione fissa della ripresa dopo aver filmato costantemente un riflettore per un certo periodo, lo scolorimento può rimanere.

Non indirizzare questo prodotto verso fonti di luce forte.

Una fonte di luce, come un riflettore, causa bagliori (dispersione di luce) o strisce verticali di luce (linee verticali).

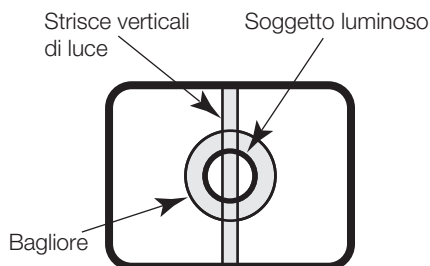

Pulitura del corpo di questo prodotto

Spegnere il prodotto quando lo si pulisce. Non utilizzare detergenti abrasivi forti quando si pulisce questo prodotto. In caso contrario, si può causare scolorimento.

Impostazione modalità sincrona

La modalità sincrona dell'immagine in questa telecamera indica solo la sincronizzazione interna (INT). Impostare OFF il driver verticale (VD2) quando la telecamera è connessa al controllo del sistema aziendale.

Precauzioni per l'installazione

Panasonic non potrà essere considerata responsabile per danni patrimoniali e/o non patrimoniali a cose e/o persone derivanti da installazione o funzionamento eseguiti in modo non conforme al presente documento.

Questo prodotto è destinato all'uso in ambienti interni.

Questo prodotto non può essere messo in funzione all'aperto.

Non esporre il prodotto alla luce diretta del sole per ore e non installare il prodotto nei pressi di un termosifone o un condizionatore d'aria. Diversamente possono essere provocate deformazioni, problemi alla verniciatura ed al funzionamento. Tenere il prodotto a distanza da acqua ed umidità.

Posizione di installazione

Rivolgersi al proprio rivenditore per assistenza se non si è sicuri di una posizione appropriata nel proprio particolare ambiente.

- Accertarsi che l'area di installazione sia sufficientemente robusta per sostenere il prodotto, come un soffitto di cemento.
- Installare la telecamera in una parte della fondazione della costruzione o dove è assicurata una sufficiente robustezza.
- Se un pannello di soffittatura quale un pannello di cartongesso fosse troppo debole per supportare il peso totale, l'area dovrà essere sufficientemente rinforzata.

Evitare l'installazione di questo nelle seguenti posizioni.

- Evitare ubicazioni dove può essere raggiunto da umidità e spruzzi d'acqua.
- Posizioni dove viene utilizzato un agente chimico quali una piscina.
- Posizioni soggette a vapore e fumi oleosi quali una cucina.

- Posizioni in prossimità di gas o vapori infiammabili.
- Posizioni dove vengono prodotte emissioni di radiazioni o raggi X.
- Posizioni dove vengono prodotti gas corrosivi, posizioni dove possono essere causati danni dall'aria salmastra quali la riva del mare.
- Posizioni dove la temperatura non è compresa tra $-10\text{ }^{\circ}\text{C}$ e $+50\text{ }^{\circ}\text{C}$.
- Posizioni soggette a vibrazioni. (Questo prodotto non è progettato per l'utilizzo su veicoli.)
- Posizioni soggette a condensazione come risultato di drastici cambiamenti della temperatura (Nel caso in cui il prodotto venga installato in tali posizioni, il coperchio a cupola può appannarsi o può formarsi condensazione sul coperchio.)

Evitare posizioni umide o polverose per l'installazione di questo sistema

In caso contrario, si può accorciare la durata della vita delle parti interne.

Evitare di installare il presente prodotto in una posizione con un alto livello di rumore.

L'installazione in prossimità di un condizionatore d'aria, un pulitore d'aria, un distributore automatico o qualcosa di simile, causa rumore.

Éviter de faire des branchements pendant un orage. Dans le cas contraire, il y a un risque d'électrocution.

Accertarsi di rimuovere questo prodotto se non lo si sta utilizzando.

Non danneggiare la spina o il cavo di alimentazione.

Tenere il cavo della telecamera lontano

dal cavo dell'illuminazione.

La mancata osservanza di questa precauzione può causare disturbo.

Interferenza radio

Quando la telecamera viene utilizzata vicino ad una antenna TV/radio, un campo elettrico o un campo magnetico forte (vicino ad un motore o ad un trasformatore), le immagini possono essere distorte e si può produrre rumore sonoro. In tal caso, far passare il cavo della telecamera attraverso specifici tubi protettivi in acciaio.

Procurarsi localmente le viti

Le viti non vengono fornite con questo prodotto. Preparare le viti a seconda del materiale, della struttura, della robustezza e di altri fattori dell'area di montaggio e del peso totale degli oggetti da montare.

Avvitamento delle viti

- Le viti ed i bulloni devono essere stretti con una coppia di torsione dell'avvitamento adeguato a seconda del materiale e della robustezza dell'area di installazione.
- Non utilizzare un avvitatore ad impatto. La mancata osservanza di questa precauzione può causare un eccessivo avvitamento e di conseguenza danneggiare le viti.
- Quando si stringe una vite, posizionare la vite ad angolo retto rispetto alla superficie. Dopo aver stretto le viti o i bulloni, eseguire un controllo visivo per assicurarsi che l'avvitamento sia sufficiente e non ci sia gioco.

Principali controlli operativi e loro funzioni

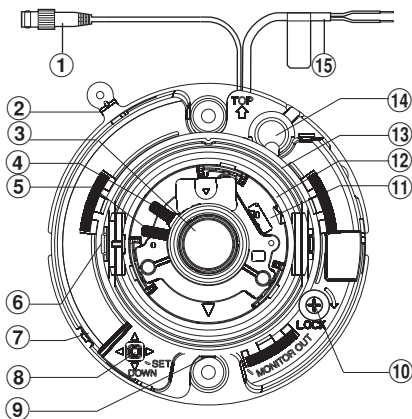

① Connettore di uscita video

Vengono trasmessi i segnali video composti.

② Segno

Questo segno si usa quando si installa la copertura della cupola.

③ Lente

④ Manopola di fuoco (con la funzione di blocco) CF374 CF344

Blocca la posizione del fuoco dopo averlo regolato.

⑤ Manopola di zoom (con la funzione di blocco)

Blocca la posizione dello zoom dopo averlo regolato.

⑥ Vite di blocco dell'inclinazione

Fissa la posizione dell'inclinazione.

⑦ Pulsante AF [AF] CF634 CF614 CF354

☞ pagina 21.

⑧ Pulsante configura [SET]

Premere il pulsante [SET] una volta visualizzata la schermata "REG. FUOCO".

CF374 CF344

Tenere premuto il pulsante [SET] per più di 2 secondi, quindi compare il menu di configurazione.

- [SINISTRA] / [DESTRA]: Premere il pulsante [DESTRA] o [SINISTRA] per spostarsi a destra o a sinistra nel menu o per cambiare i valori visualizzati.
- [SU] / [GIÙ]: Premere il pulsante [SU] o [GIÙ] per spostarsi in su o in giù nel menu.

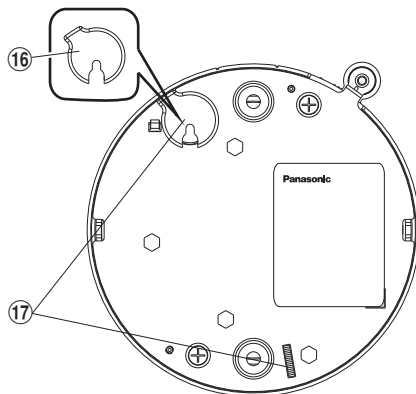

(Questa illustrazione rappresenta la WV-CF344E.)

- [SET]: Premere questo pulsante nel menu per confermare il valore o la funzione selezionati. Inoltre, questo pulsante serve ad aprire i sottomenu.

⑨ Spinotto di uscita del monitor di regolazione

Collegare il monitor di regolazione (piccolo monitor LCD etc.) allo spinotto di uscita del monitor di regolazione per regolare l'angolo della telecamera.

⑩ Vite di blocco del piano di brandeggio orizzontale [LOCK]

Blocca la posizione del panning dopo averla regolata.

⑪ Regolatore dell'azimut

Regola l'angolo dell'azimut della telecamera.

⑫ Piano di brandeggio

Regola la posizione di brandeggio della telecamera.

⑬ Piano di brandeggio orizzontale

Regola la posizione di brandeggio orizzontale della telecamera.

⑭ Foro di accesso dei cavi

⑮ Cavo di alimentazione

Fornisce 24 V CA. o 12 V CC da un alimentatore esterno.

⑯ Coperchietto antipolvere

Un coperchietto in gomma per evitare i polveri di entrare nella camera fotografica attraverso il foro passaggio cavo.

⑰ Placca protettiva

Qui è dove si mettono le dita quando si rimuove la copertura della cupola.

Preparativi

Quando si installa la telecamera su una parete o un soffitto, esistono i quattro metodi specificati di seguito

- Utilizzare la scatola di giunzione one-gang
- Installazione della telecamera direttamente sulla parete o sul soffitto
- Utilizzo della staffa di montaggio a soffitto WV-Q174E (per l'installazione ad incasso su un soffitto).

Importante:

- Procurarsi 2 viti (M4) per fissare la telecamera ad una parete o ad un soffitto a seconda del materiale dell'area di installazione. In questa circostanza non si devono utilizzare viti e chiodi da legno. Per il montaggio di una telecamera su una parete o un soffitto in cemento, utilizzare un bullone di fondazione (M4) per il fissaggio. (Coppia di torsione dell'avvitamento consigliata: 1,6 N·m)
- La capacità di trazione richiesta di una singola vite/bullone è di 196 N o superiore.
- Se un pannello di soffittatura, ad esempio un pannello di gesso, non è abbastanza resistente da sostenere il peso totale, è necessario rinforzare l'area in modo adeguato.
- Dopo l'installazione, staccare la pellicola di protezione fissata al coperchio della cupola.

Le condizioni di montaggio della telecamera sono descritte di seguito:

Posizione di installazione	Staffa di montaggio utilizzabile	Vite consigliata	Numero di viti	Resistenza alla trazione minima (per 1 pz.)
Soffitto/parete	Scatola di giunzione one-gang (procurate localmente)	M4	2 pz.	196 N
Soffitto/parete	(Montaggio diretto)	M4	2 pz.	196 N
Soffitto	WV-Q174E (circa 310 g)	-	-	*1

*1 Assicurarsi che la staffa di montaggio installata possa supportare più di 5 volte il peso della telecamera.

■ Rimuovere la copertura della cupola

- ① Staccare la pellicola di protezione dalla copertura della cupola. Non rimuoverla completamente perché protegge la cupola durante l'installazione.
- ② Allentare le vite di fissaggio della copertura della cupola.
- ③ Regolare il segno su questa unità su [||] sulla copertura della cupola e ruotarla in senso antiorario per rimuoverla.

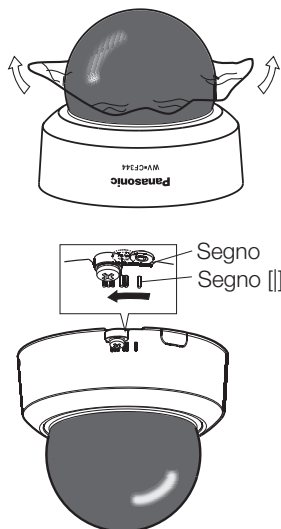

Nota:

- Il coperchio della cupola trasparente e il coperchio interno della cupola costituiscono una sola unità. Pertanto, non tentare di rimuoverli.

■ Informazioni sul foro di accesso laterale del cavo

Se si decide di non eseguire un foro nella parete o nel soffitto ma di collegare la telecamera con il cavo esposto, tagliare il foro di accesso del cavo sul lato della copertura della cupola per consentire l'accesso del cavo.

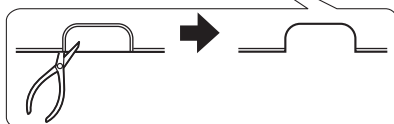
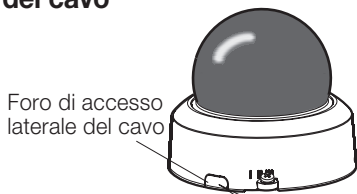

Precauzioni quando si collega di lato:

- Rimuovere il cappuccio antipolvere. Far scorrere il filo attraverso il foro di accesso e piegarlo verso l'interno, quindi reinstallare il cappuccio antipolvere.
- Spostare il cavo da un lato come illustrato.
- Fare attenzione a non stringere il cavo con la copertura della cupola.

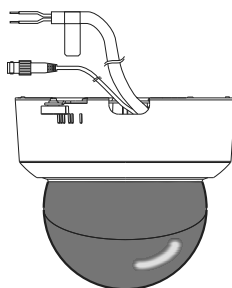
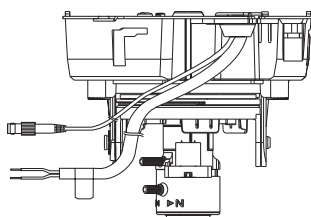

■ Metodo d'installazione della telecamera

Utilizzando una scatola di giunzione gang (procurate localmente)

Quando si utilizza una scatola di giunzione gang (101,6 mm x 60,3 mm), acquistarne una che corrisponda alle dimensioni nella figura. Quindi acquistare due viti di montaggio della telecamera adatte alla superficie d'installazione e alla struttura della parete/soffitto o alla scatola di giunzione gang.

- ① Fissare la scatola di giunzione gang alla parete o al soffitto.
- ② Fissare la telecamera alla scatola di giunzione gang con le 2 viti (procurate localmente).
- ③ Serrare tutte le viti di montaggio.

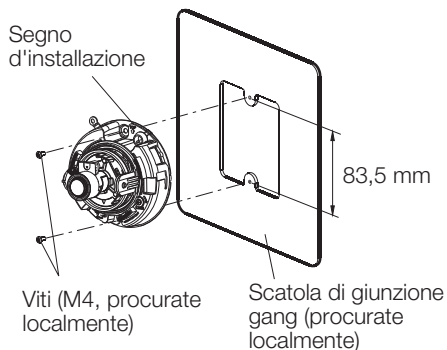

Installazione della telecamera direttamente sulla parete o sul soffitto

Attaccare l'etichetta modello d'installazione (accessorio) alla parete o al muro e segnare con una penna le posizioni delle viti e del foro di montaggio del cavo nella parete o soffitto.

Rimuovere l'etichetta modello d'installazione e fissare la telecamera con 2 viti (M4, procurate localmente).

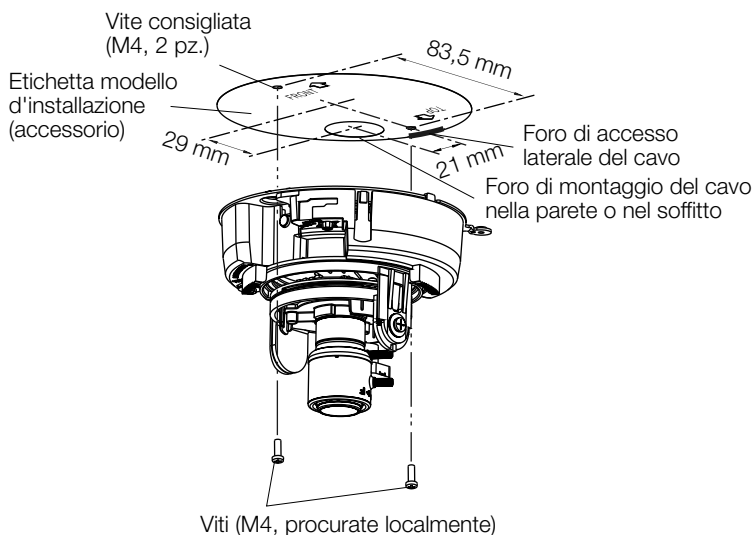

■ Collegamenti

Collegare l'uscita video

Importante:

- Assicurarsi di scollegare l'alimentazione di tutti i dispositivi prima di collegarli.
- Assicurarsi di fissare i connettori del cavo coassiale.

Collegare un cavo coassiale (procurate localmente) al connettore dell'uscita video.

Collegare l'alimentazione

Collegare il cavo conduttore bicolore della telecamera all'alimentazione. I colori e le funzioni dei conduttori sono illustrati di seguito.

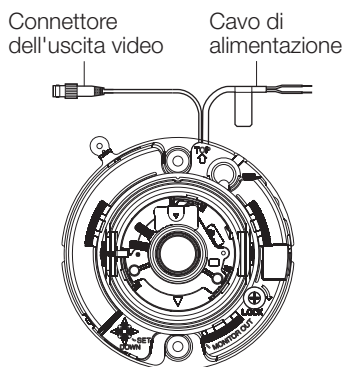

Colore	12 V CC	24 V CA
Marrone	Positivo	Massa
Blu	Negativo	Neutro

Importante:

- L'alimentazione 24 V CA/12 V CC deve essere isolata da 220 V a 240 V CA.
 - L'alimentazione viene selezionata automaticamente tra 24 V CA o 12 V CC. Non è necessaria alcuna impostazione su questa telecamera.
-

Collegamento del cavo di alimentazione

Quando si collega il cavo di alimentazione, utilizzare i connettori progettati per il cavo di alimentazione e fare attenzione a non lasciarlo cadere.

Inoltre, è necessario effettuare un lavoro di impermeabilizzazione alla giuntura, ad esempio avvolgendo del nastro isolante intorno alla giuntura.

Lunghezza del cavo e diametro dei fili**24 V CA**

La lunghezza del cavo e la dimensione del filo di rame raccomandati sono indicati nella tabella come riferimento. La tensione fornita alla telecamera deve essere tra 19,5 V CA e 28 V CA.

Diametro dei fili raccomandato per la linea 24 V CA.

Misura del diametro del filo di rame (AWG)		#24 (0,205 mm ²)	#22 (0,325 mm ²)	#20 (0,519 mm ²)	#18 (0,833 mm ²)	#16 (1,307 mm ²)
Lunghezza del cavo (circa)	(m)	20	30	45	75	120

12 V CC

Calcolo del rapporto tra la lunghezza del cavo, la resistenza, e l'alimentatore.

Il voltaggio fornito alla telecamera varia da 10,8 a 16 V CC.

$$10,8 \text{ V CC} \leq VA - 2 (R \times I \times L) \leq 16 \text{ V CC}$$

L : Lunghezza del cavo (m)

R : Resistenza del filo di rame (Ω /m)

VA: Tensione di uscita c.c. dell'alimentatore

I : Attuale consumo (A) CC.

Verificare le caratteristiche.

Resistenza del filo di rame [a 20 °C]

Misura del diametro del filo di rame (AWG)	#24 (0,205 mm ²)	#22 (0,325 mm ²)	#20 (0,519 mm ²)	#18 (0,833 mm ²)	#16 (1,307 mm ²)
Resistenza Ω /m	0,083	0,052	0,033	0,020	0,013

Installazione

Montaggio della telecamera

L'installazione dovrebbe essere eseguita dopo aver spento ciascun dispositivo.

- 1** Rimuovere il coperchio a cupola.
- 2** Collegare tutti i cavi.
Se necessario, utilizzare una fascetta fermacavi (procurate localmente) per raggruppare i cavi.
- 3** Installare la telecamera (l'illustrazione seguente mostra l'installazione con una scatola di giunzione gang (procurate localmente)).
Fissare la telecamera con 4 viti (M4, procurate localmente)

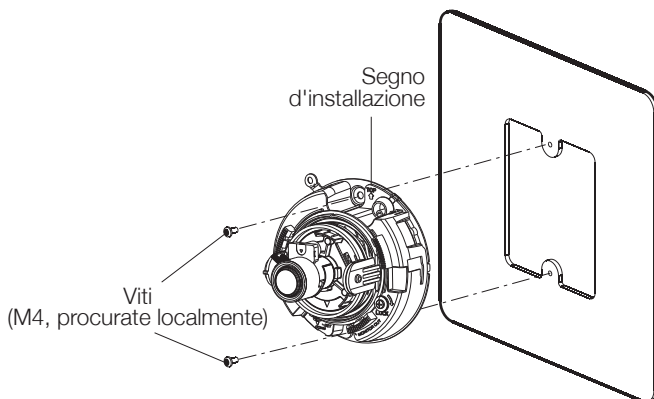

Importante:

- Quando si stringono le viti, prestare attenzione per assicurarsi che i cavi non si aggroiglino tra loro.
-

Nota:

- Per il montaggio a soffitto:
Installare la telecamera con la sua parte anteriore (faccia che indica il numero di modello) rivolta nella direzione opposta alla freccia "↑TOP" del segno d'installazione (direzione "↑FRONT" dell'etichetta modello d'installazione negli accessori).
 - Per il montaggio a parete:
Installare la telecamera con la freccia "↑TOP" del segno d'installazione rivolta verso l'alto
-

Regolazione

1 Collegare la spina in miniatura da $\varnothing 3,5$ mm (monocanale) allo spinotto di uscita del monitor di regolazione.

Importante:

- Questa uscita video è progettata per la conferma dell'angolo di campo ecc. durante le operazioni d'installazione o riparazione e non per la registrazione o per il monitoraggio.

Nota:

- Dopo aver collegato il monitor di regolazione, non è possibile trasmettere il video attraverso il cavo di uscita video.

2 Regolazione di brandeggio orizzontale/brandeggio verticale/azimut

Importante:

- Non sostenere la telecamera dall'unità dell'obiettivo mentre si regolano brandeggio orizzontale, brandeggio verticale o azimut.

① Regolazione della posizione di panning Allentare la vite di bloccaggio della tavola di panning e far ruotare la tavola per stabilire la posizione di panning (intervallo di regolazione: 350°).

- La posizione di panning può essere regolata tra $+180^\circ$ (in senso orario) e -170° (in senso antiorario).
- Una volta determinata la posizione di panning, fissare la tavola di panning con la vite di bloccaggio della tavola di panning.
(Coppia consigliata: $0,39$ N·m)

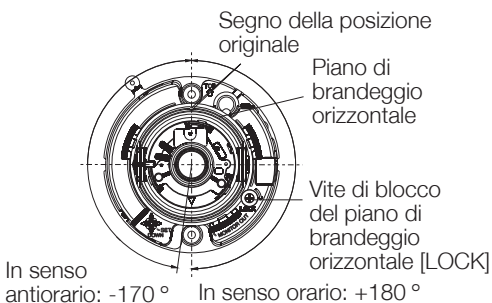

② Regolazione della posizione d'inclinazione Ruotare la tavola d'inclinazione per regolare la posizione d'inclinazione della telecamera. (intervallo regolabile: $\pm 90^\circ$)

- L'angolo di campo può essere regolato quando la telecamera utilizza una lente vari-focale.
- Serrare la vite di blocco dell'inclinazione dopo averla regolata.
(Coppia consigliata: $0,59$ N·m)

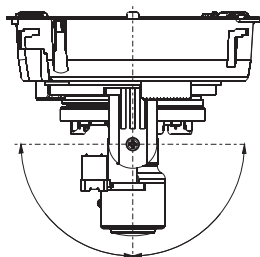

③ Regolazione dell'azimut

Regolare l'azimut ruotando il dispositivo di regolazione dell'azimut. (Intervallo regolabile: $\pm 100^\circ$)

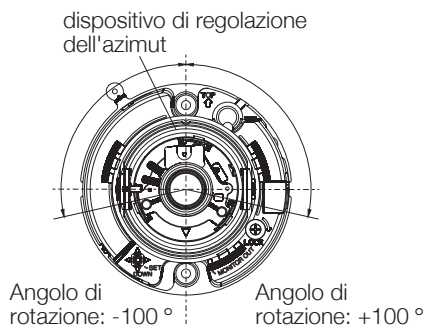

Nota:

- Regolare l'azimut in modo che il segno superiore dell'immagine sia rivolto verso "Δ" per visualizzare correttamente l'immagine invece che al contrario.

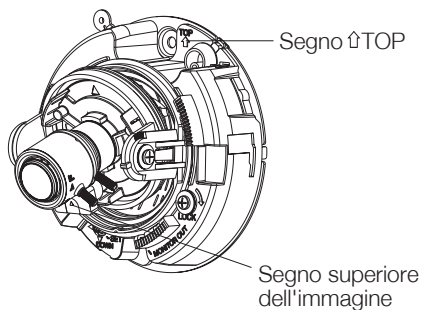
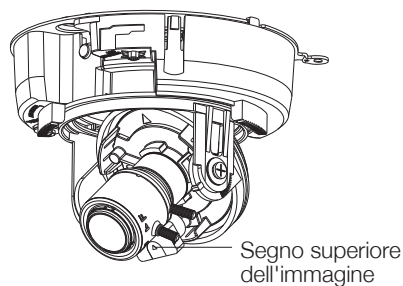

3 Regolazione dello zoom e della messa a fuoco

Eseguire le regolazioni dello zoom e della messa fuoco contemporaneamente alle regolazioni di panning e di inclinazione (passo 2).

Nota:

- Se la telecamera è utilizzata in posizione quasi orizzontale, è possibile che sull'immagine compaia l'ombra della copertura della cupola.

<Regolazione su WV-CF344E, WV-CF374E>

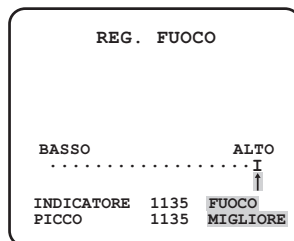
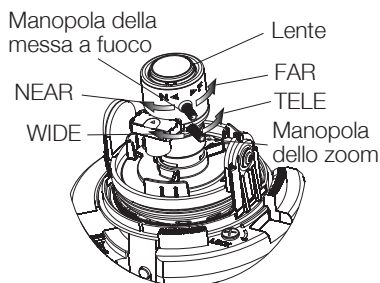

- ① Allentare la manopola dello zoom e quella della messa a fuoco. Selezionare il soggetto fotografico e l'angolo di campo corretto attraverso lo zoom. Regolare gli anelli dello zoom e della messa a fuoco per rendere chiara l'immagine (regolazione approssimativa).

Nota:

- Il fuoco potrebbe non essere regolato in modo fluido se l'anello dello zoom è molto vicino all'estremità della direzione W (direzione T). In questo caso, regolare leggermente l'anello dello zoom verso la direzione T (direzione W), quindi regolare il fuoco.

- ② Serrare la manopola dello zoom.
- ③ Premere il pulsante [SET].
→Verrà visualizzato il menu "REG. FUOCO".
La funzione Focus Assist verrà attivata per eseguire la regolazione ottimale.
- ④ Quando l'anello di messa a fuoco è posizionato vicino alla posizione di fuoco migliore, questa verrà automaticamente memorizzata come posizione "PICCO" (maggiore è il valore, più vicino si trova al punto di fuoco).
- ⑤ Quando si sposta l'anello di messa a fuoco, la posizione attuale di fuoco viene indicata su "INDICATORE". Regolare la posizione di fuoco in modo che il valore dell'indicatore si avvicini alla posizione "PICCO".
- ⑥ Quando il valore dell'indicatore passa alla posizione di fuoco migliore, viene visualizzato "FUOCO MIGLIORE" invertito nell'angolo in basso a destra dello schermo.
- ⑦ Premere nuovamente il pulsante [SET] per chiudere il menu "REG. FUOCO". (In caso di nessuna operazione per 3 minuti, il menu si chiude.)

Importante:

- Se l'angolo di campo cambia durante la regolazione, premere il pulsante [SET] per chiudere la schermata "REG. FUOCO" (una volta cambiato l'angolo di campo, cambiano anche i valori "PICCO" e "INDICATORE") e ripetere dal punto ④ una volta fissato l'angolo di campo.

Importante:

- Quando si riprende nei luoghi seguenti o i soggetti sono i seguenti, premere nuovamente il pulsante [SET] per chiudere la schermata "REG. FUOCO", oppure regolare la migliore posizione di fuoco mentre si visualizza l'immagine.
 - Soggetto che si sposta frequentemente
 - Soggetto con considerevoli cambiamenti di illuminazione
 - Soggetto con scarsa illuminazione
 - Soggetto con riflessi o estrema luminosità
 - Soggetto al di là di una finestra
 - Luogo in cui la lente si sporca facilmente
 - Soggetto poco contrastato come una parete bianca
 - Soggetto con una profondità considerevole
 - Soggetto con elevato sfarfallio
 - Soggetto con linee parallele orizzontali come una persiana
-

<Regolazione su WV-CF634E, WV-CF614E, WV-CF354E>

- ① Allentare la manopola dello zoom e regolare il miglior angolo di campo tra TELE e WIDE.
-

Note:

- Il fuoco potrebbe non essere regolato in modo fluido se l'anello di regolazione dello zoom è molto vicino all'estremità della direzione W (direzione T). In questo caso, regolare leggermente l'anello di regolazione dello zoom verso la direzione T (direzione W), quindi mettere a fuoco.
-

- ② Serrare la manopola dello zoom.
 - ③ Ruotare la parte anteriore della lente e regolare fino a ottenere il migliore angolo di campo tra NEAR e FAR.
 - ④ Premere il pulsante [AF] sul lato della telecamera che si metterà automaticamente a fuoco.
-

Nota:

- La funzione AF non è disponibile su tutto l'intervallo di fuoco. Assicurarsi di eseguire la regolazione approssimativa dell'angolo di campo prima della messa a fuoco manuale, quindi premere il pulsante [AF] per abilitare la funzione AF.
 - Per i soggetti seguenti, selezionare il metodo di controllo ELC, quindi mettere a fuoco manualmente.
 - Soggetto in movimento veloce
 - Soggetto con considerevoli cambiamenti di illuminazione
 - Soggetto con scarsa illuminazione (come un fascio di luce alto)
 - Soggetto con riflessi o estrema luminosità
 - Soggetto al di là di una finestra
 - Soggetto con meno contrasto (come una parete bianca)
 - Soggetto con una profondità considerevole
 - Soggetto con un tremolio
 - Soggetto con linee parallele (come una persiana)
 - Copertura sferica confusa o sporca
-

Installazione del coperchio a cupola

- 1 Allineare il segno con [I] sulla copertura della cupola, quindi installare la copertura.**

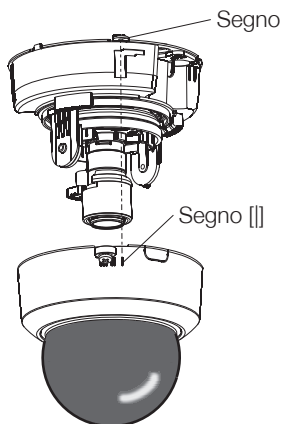

- 2 Regolare l'orientamento della copertura della cupola.**

Ruotare la chiusura in senso orario in modo che il segno si allinei con [II].

Ruotare a sinistra o a destra la copertura della cupola mentre si visualizza dal monitor in modo da non bloccare la luce

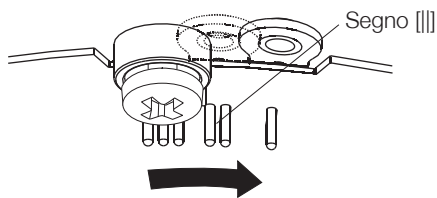

Importante:

- Assicurarsi di allineare il segno con [II] quando si regola la copertura della cupola. Non applicare forza eccessiva per non provocare danni.
-

- 3 Ruotare la copertura della cupola in senso orario in modo che il segno si allinei con [III].**

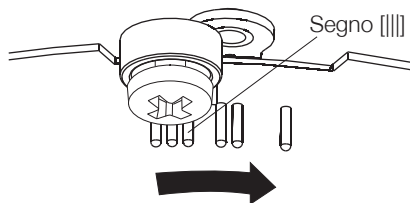

- 4** Fissare la copertura della cupola e il corpo della telecamera con la vite di fissaggio della copertura della cupola (M3).

(Coppia consigliata: 0,59 N·m)

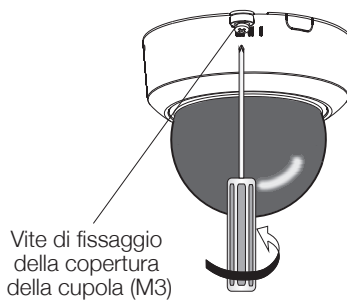

- 5** Una volta terminata l'installazione, staccare completamente la pellicola di protezione rimasta sulla telecamera

- 6** Premere nuovamente il pulsante [AF] per mettere a fuoco. **CF634** **CF614** **CF354**



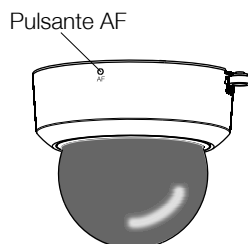

Per ulteriori informazioni, fare riferimento a pagina 21.



Menu di configurazione

L'esecuzione dell'impostazione di ciascun elemento nel menu di configurazione deve essere completata precedentemente all'utilizzo di questa unità. Eseguire le impostazioni per ciascun elemento conformemente alle condizioni dell'area di ripresa della telecamera.

Lista del menu di configurazione

Elemento di configurazione	Descrizione
ID CAMERA	Questo elemento specifica il titolo della telecamera. Il titolo della telecamera, che indica l'ubicazione della telecamera ed altre informazioni riguardo alla telecamera, viene creato con caratteri alfanumerici e simboli e viene visualizzato sullo schermo.
CAMERA	Esegue le impostazioni delle operazioni della telecamera.
SCENA1/ SCENA2	Seleziona un file di scena. È possibile registrare e salvare le impostazioni in un file di scena nel caso in cui sia necessario modificare le impostazioni come quando si filma di notte o in giorni festivi.
ALC/ELC	Seleziona il metodo di controllo della quantità di luce conformemente all'obiettivo da utilizzare.
OTTURATORE	Specifica la velocità dell'otturatore elettronico.
AGC	Specifica la regolazione del guadagno.
SENS UP	Specifica il miglioramento della sensibilità elettronica.
BIL.BIANCO	Specifica la regolazione del bilanciamento del bianco.
DNR	Seleziona il livello della funzione di riduzione del rumore digitale.
D&N (IR/ELE)	Esegue ciascuna impostazione riguardante la modalità bianco e nero quale la commutazione tra immagini a colori ed in bianco e nero.
VMD	Esegue le impostazioni relative a VMD (rivelatore di movimento video).
SISTEMA	Esegue le impostazioni riguardanti il sistema della telecamera, quali sincronizzazione e zona di privacy.
SINC	È possibile utilizzare solo il metodo INT, non è possibile utilizzare la sincronizzazione VD2.
ZONA PRIVACY	Nasconde parti non desiderate nell'area della ripresa della telecamera.
STABILIZZAT.	Decide se attivare o meno lo stabilizzatore dell'immagine.
EL-ZOOM	SAttiva e disattiva lo zoom elettronico.
SOPRA/SOTTO	Gira le immagini della telecamera in senso verticale o orizzontale.
LDC	Regola la correzione della distorsione della lente per convertire l'immagine in modo che corrisponda al monitor quadrato.
FUOCO 	Seleziona il metodo di regolazione e il metodo di regolazione fine per la messa a fuoco.
BACK-FOCUS  	Seleziona il tipo di impostazione del fuoco posteriore ed esegue la regolazione precisa.
SPECIALE	
CHROMA GAIN	Regola il livello cromatico (densità dei colori).
AP GAIN	Regola il livello di apertura.
PEDESTAL	Regola il livello di spegnimento (luminosità).
DISPLAY  	Configura le impostazioni del display delle immagini.
PIX OFF	Corregge i difetti dell'immagine quali imperfezioni.
RESET CAMERA	Ripristina le impostazioni del menu di configurazione alle regolazioni predefinite.
SER.NO.	Visualizza il numero di serie di questa unità.
LANGUAGE	Seleziona una lingua da utilizzare nel menu di configurazione.

Operazioni di base

Le operazioni nel menu di configurazione vengono eseguite con i tasti delle operazioni dopo aver richiamato il menu di configurazione sul monitor video collegato.

La descrizione seguente spiega essenzialmente come utilizzare il menu di configurazione.

Le schermate di WV-CF354E sono fornite come esempio.

Istantanea dello schermo 1

Tenere premuto [SET] il tasto di impostazione per circa 2 secondi per richiamare la schermata principale del menù di configurazione.

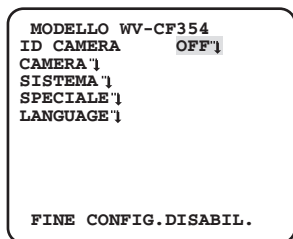

Istantanea dello schermo 2

La modalità di configurazione passa a "ABILITATATO" ed il menu di configurazione è pronto per essere impostato.

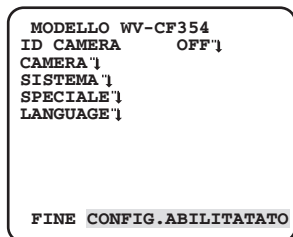

Passaggio 1

Premere il pulsante [SU] o [GIÙ] per spostare il cursore su "FINE".

Passaggio 2

Premere il pulsante [DESTRA] per spostare il cursore su "CONFIG." e premere il pulsante [SET] per cambiare la modalità di configurazione da "DISABIL." a "ABILITATATO".

Passaggio 3

Spostare il cursore sull'elemento da impostare e premere il tasto di impostazione [SET].

Istantanea dello schermo 3

La schermata di configurazione selezionata nel menu di configurazione appare sullo schermo.

```

**CONFIG. CAMERA**
SCENA1
ALC/ELC      ALC'I
OTTURATORE  OFF
AGC          ON (ALTO)
SENS UP      OFF
BIL. BIANCO  ATW1'I
DNR          ALTO
D&N (ELE)   OFF
VMD          OFF

RIT PRINC FINE
```

Nota:

- Se la schermata principale del menu di configurazione viene richiamata con i tasti delle operazioni mentre è visualizzata l'immagine della telecamera, la modalità di configurazione è sempre "DISABIL." per prevenire errori nelle operazioni. Per eseguire impostazioni nel menu di configurazione, far passare la modalità di configurazione su "ABILITATATO".
 - Il cursore è una parte evidenziata inversamente.
-

Passaggio 4

Eseguire le impostazioni per ciascuno elemento.

- **Selezione dell'elemento di impostazione:**
Premere il tasto Su o il tasto Giù per spostare il cursore [SU] o [GIÙ].
- **Modifica delle impostazioni:**
Premere il tasto destra o sinistra [DESTRA] o [SINISTRA].
- **Visualizzazione della schermata di configurazione avanzata:**
Premere il tasto [SET] quando è presente "▼" accanto all'elemento d'impostazione desiderato.
- **Ritorno alla schermata di configurazione precedente:**
Spostare il cursore su "RIT" e premere il tasto [SET].
- **Ritorno alla schermata principale:**
Spostare il cursore su "PRINC" e premere il tasto [SET].

Passaggio 5

Spostare il cursore su "FINE" e premere il pulsante [SET] per ritornare alla schermata immagine della telecamera, o attendere 5 minuti che il menu di configurazione si chiuda automaticamente.

Schema di transizione della schermata CF634

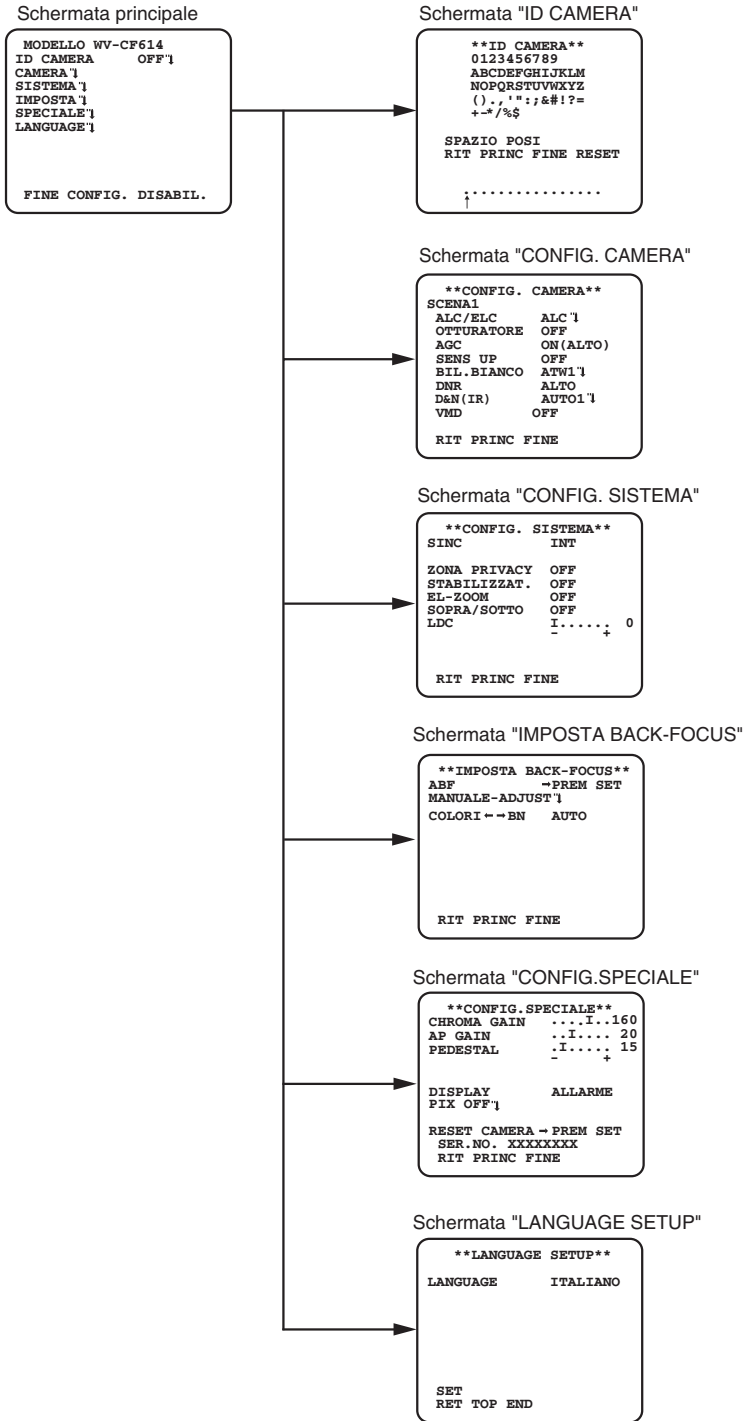

Schema di transizione della schermata CF614

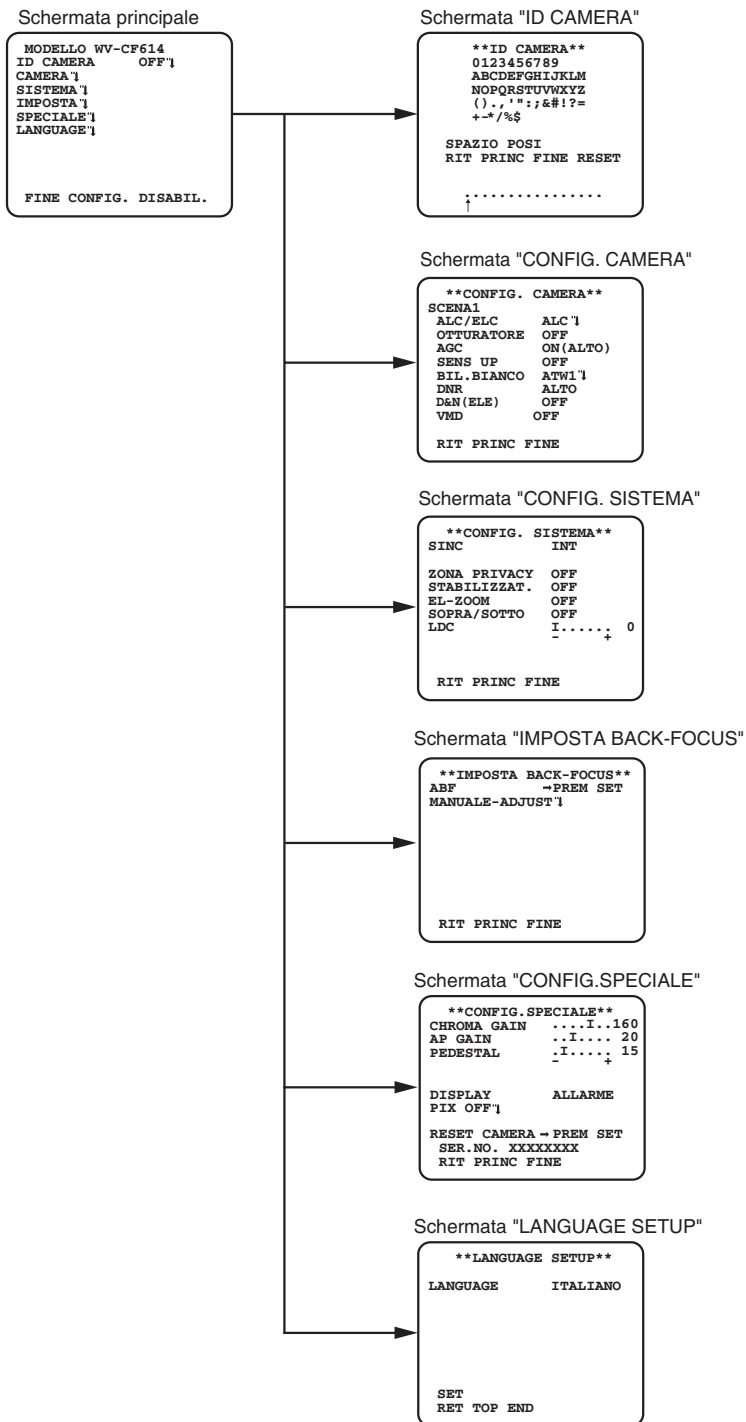

Schema di transizione della schermata CF374

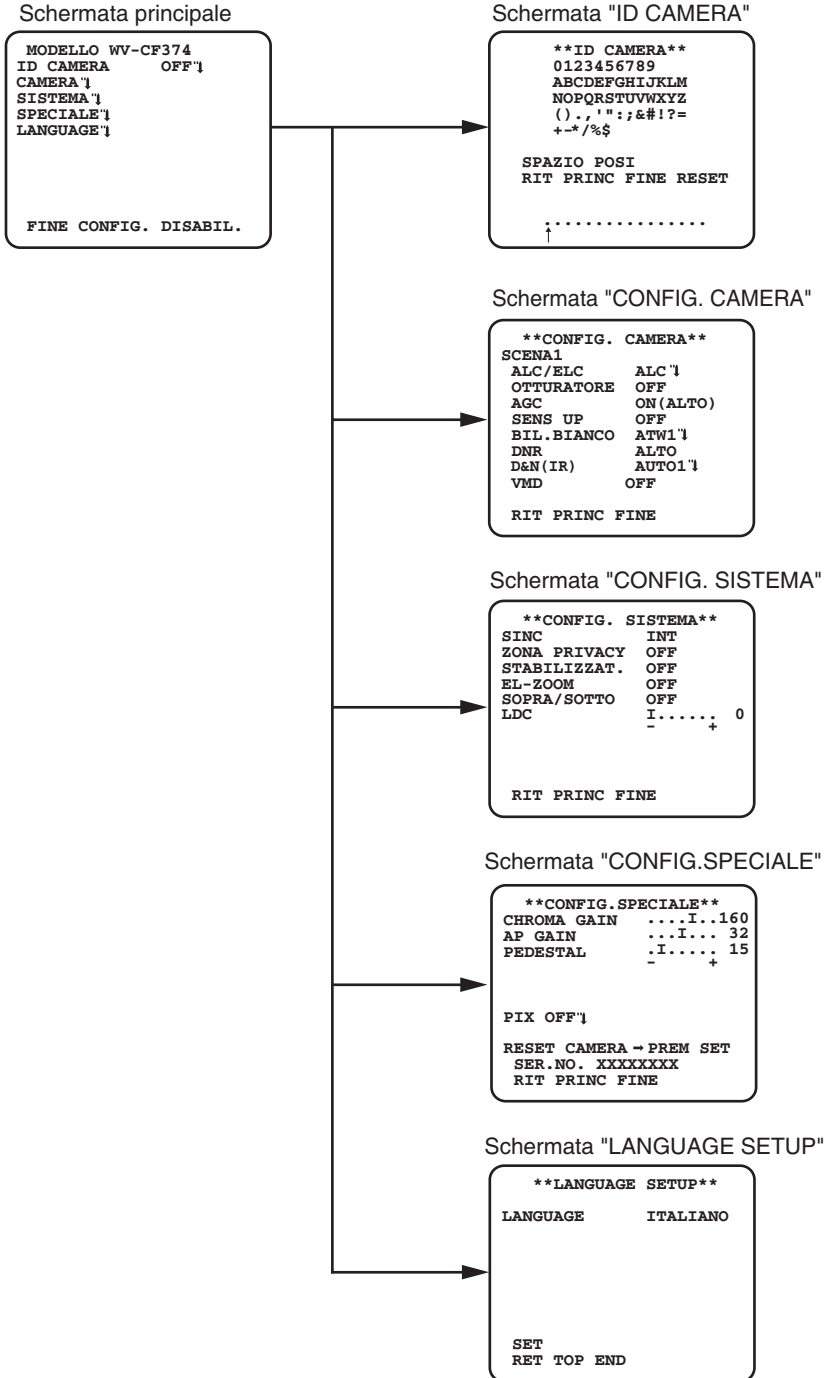

Schema di transizione della schermata CF354

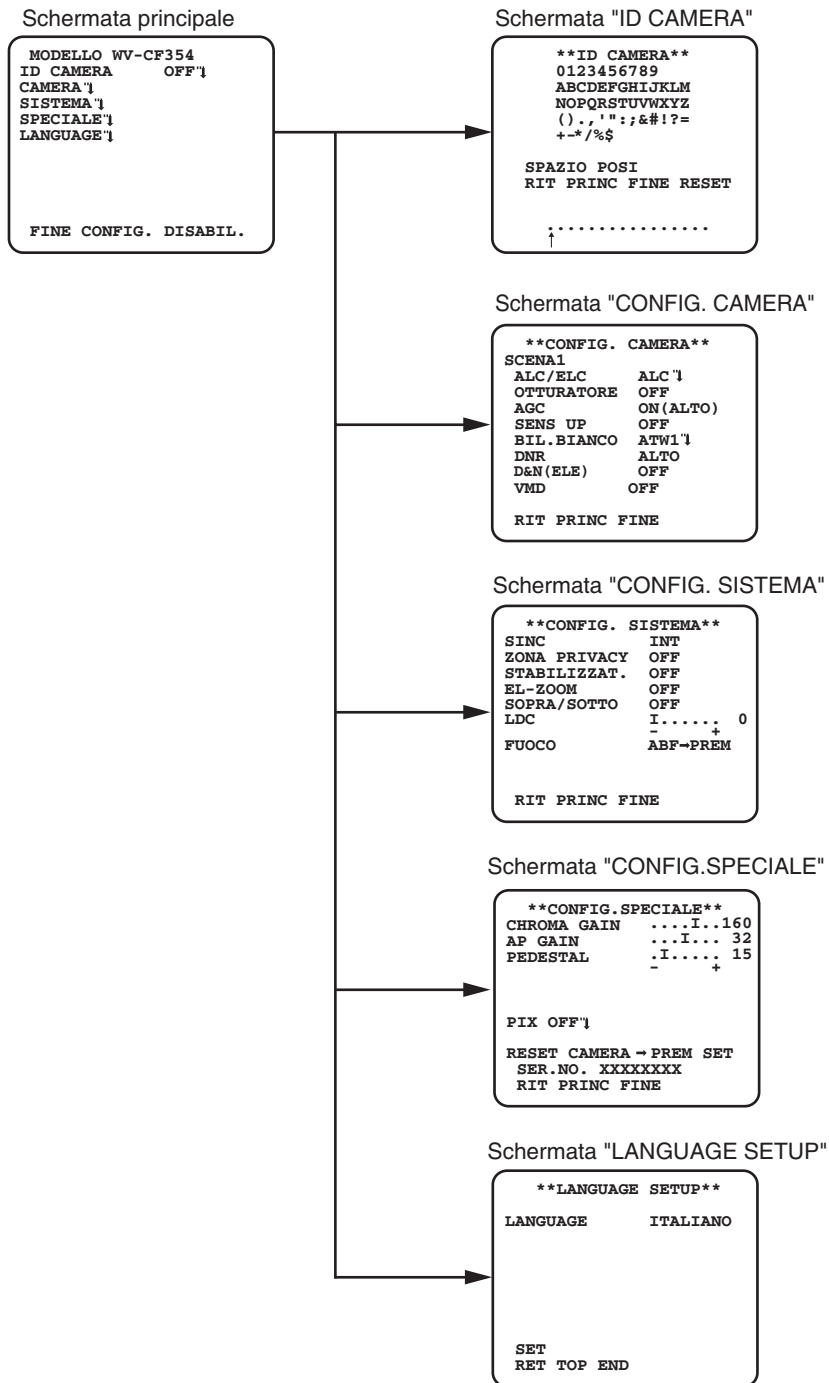

Schema di transizione della schermata CF344

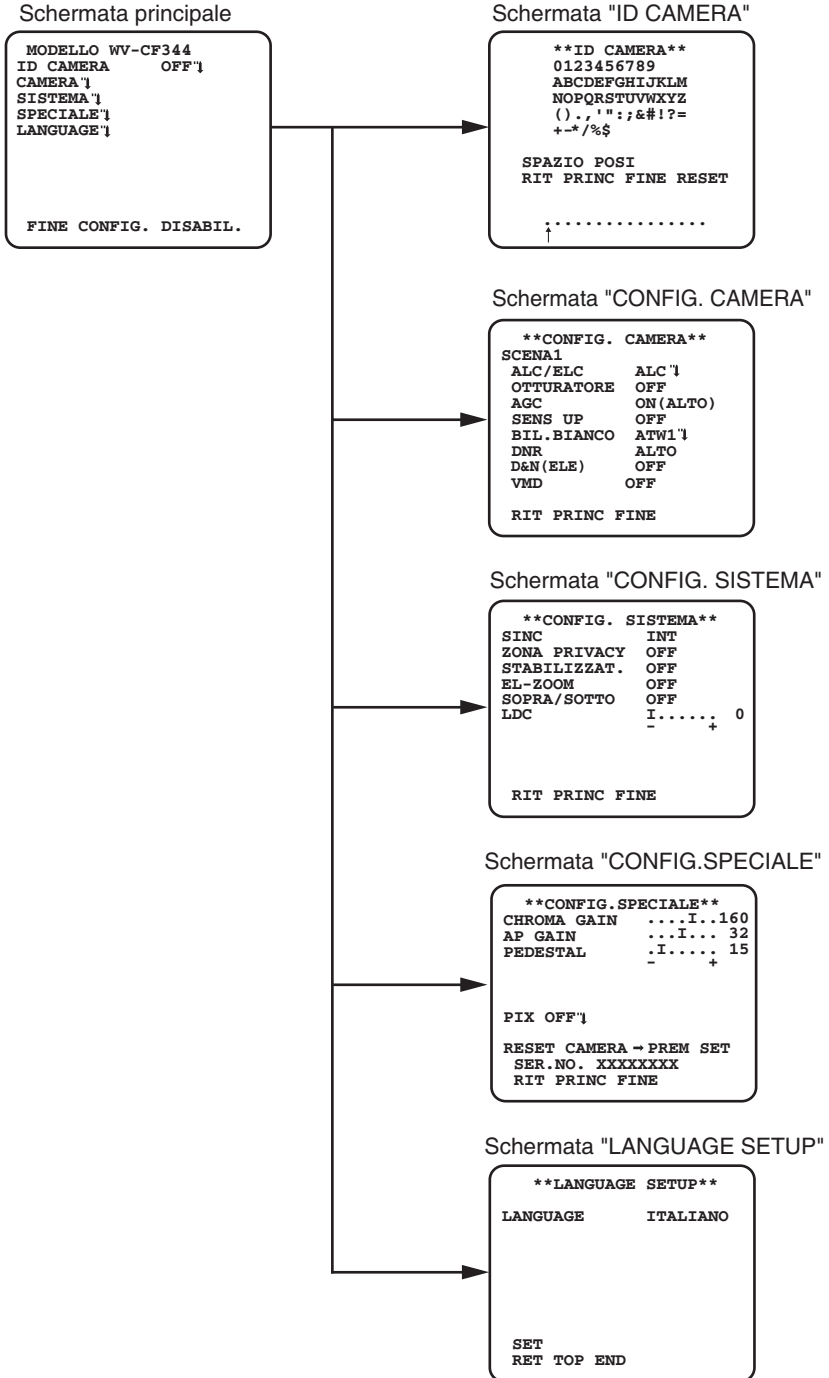















Correzione dei difetti di funzionamento

Prima di richiedere la riparazione, controllare i sintomi con la tabella seguente.

Rivolgersi al proprio rivenditore se un problema non può essere risolto anche dopo aver controllato e provato la soluzione nella tabella, oppure se il problema non è descritto sotto.

Sintomo	Causa/soluzione	Pagine di riferimento
Nessuna immagine visualizzata	<ul style="list-style-type: none"> Il cavo di alimentazione ed il cavo coassiale sono collegati correttamente? → Controllare se il collegamento è stato stabilito correttamente. 	15-16
	<ul style="list-style-type: none"> Il monitor per la regolazione è collegato? → Controllare se è stato stabilito il collegamento. 	18
	<ul style="list-style-type: none"> La luminosità del monitor è regolata correttamente, oppure il contrasto è regolato correttamente? → Controllare se le impostazioni del monitor sono corrette. 	-
	<ul style="list-style-type: none"> Sono già stati rimossi gli ammortizzatori nel coperchio a cupola? → Confermare se gli ammortizzatori sono già stati rimossi. 	-
Immagine sfocata	<ul style="list-style-type: none"> La copertura sferica è sporca o danneggiata? → Verificare lo stato della copertura sferica. 	-
	<ul style="list-style-type: none"> L'obiettivo della telecamera è coperto di sporco o polvere? → Controllare se l'obiettivo della telecamera è pulito. 	20-21
	<ul style="list-style-type: none"> La messa a fuoco è regolata correttamente? → Controllare se la messa a fuoco è regolata correttamente. 	-
Sull'immagine appare una linea nera	<ul style="list-style-type: none"> Il controllo del sistema collegato è impostato quale driver verticale multiplex (VD2) o no? → Verificare che il controllo del sistema collegato sia impostato correttamente. 	9
Guaina del cavo di alimentazione danneggiata		
Durante l'uso, la parte riscaldata della linea di alimentazione è costituita dal cavo di alimentazione e dal connettore	<ul style="list-style-type: none"> Il cavo ed il connettore di alimentazione sono danneggiati. L'utilizzo di cavo o connettore danneggiati può causare scosse elettriche o incendi. Togliere immediatamente l'alimentazione e richiedere al proprio rivenditore la riparazione. 	-
Cavo di alimentazione surriscaldato o collegamento allentato in quanto piegato o tirato durante l'utilizzo		

Dati tecnici

	WV-CF634E WV-CF374E	WV-CF614E WV-CF354E	WV-CF344E
Alimentazione	24 V CA 50/60 Hz, 12 V CC		
Consumo di corrente	24 V CA: 2,5 W, 12 V CC: 220 mA   24 V CA: 2,1 W, 12 V CC: 180 mA   		
Sensore di immagine	CCD a trasferimento di interlinea da 1/3 pollici		
Pixel efficaci	976 (H) × 582 (V)		
Area di scansione	4,8 mm (H) × 3,6 mm (V)		
Sistema di scansione	Interlaccio 2:1		
Linee di scansione	625 linee		
Frequenza di scansione orizzontale	15,625 kHz		
Frequenza di scansione verticale	50,00 Hz		
Sincronizzazione	Interna (INT)		
Risoluzione orizzontale	650 linee TV		
Risoluzione verticale	400 linee TV		
Uscita video	1,0 V [p-p] PAL composito/75 Ω		
Rapporto segnale/rumore	52 dB (AGC OFF)		
Gamma dinamica:	80 dB tipica (Super Dynamic 6ON)  		
Illuminazione minim	0,08 lx (modalità colore)		
	0,008 lx (modalità bianco e nero)	0,05 lx (modalità bianco e nero)	
Obiettivo	3,6x lente varifocale		
Lunghezza focale	da 2,8 mm a 10,0 mm		
Rapporto di apertura	F1.3 (WIDE) - F3.1 (TELE)	F1.3 (WIDE) - F3.0 (TELE)	F1.3 (WIDE) - F3.1 (TELE)
Angolo visuale	WIDE (H×V) 100,8°×73,8° TELE (H×V) 27,6°×20,7°	WIDE (H×V) 100,3°×73,4° TELE (H×V) 27,8°×20,9°	WIDE (H×V) 100,3°×73,5° TELE (H×V) 27,6°×20,7°
Intervallo regolabile dell'angolo	Pan: da +180 ° a -170 ° Tilt: ±90 ° Azimut: ±100 °		
Temperatura ambiente di funzionamento	Da -10 °C a +50 °C		
Umidità ambiente di funzionamento	Inferiore al 90 %		
Dimensioni	ø108 mm × 94 mm (H)		
Massa	320 g		
Titolo della telecamera	lettere inglesi, numeri e simboli: fino a 16 caratteri.		
Impostazione della modalità di controllo della luce	ALC/ALC+/ELC		
Super Dynamic	ON/OFF  		
Compensazione della retroilluminazione	ON/OFF   		
Auto black stretch (ABS)	ON/OFF   		
Velocità dell'otturatore	OFF (1/50), 1/120, 1/250, 1/500, 1/1000, 1/2000, 1/4000, 1/10000, 1/120000 (s)		
Comando automatico di amplificazione	ON (ALTO, MEDIO, BASSO)/OFF		

	WV-CF634E WV-CF374E	WV-CF614E WV-CF354E	WV-CF344E
Miglioramento della sensibilità	OFF/AUTO (x2, x4, x6, x10, x16, x32)/FISSO (x2, x4, x6, x10, x16, x32, x64, x128, x256, x512)		
Bilanciamento del bianco	ATW1/ATW2/AWC		
Riduzione del rumore digitale	BASSO/ALTO		
Giorno e notte (IR)	AUTO1/AUTO2/ON/OFF CF634 CF374		
Giorno e notte (Elettrico)	AUTO/OFF CF614 CF354 CF344		
Rilevamento del movimento video	OFF/MOTION DET/CAMB. SCENA		
Numero di file di scena	2		
Zona di privacy	ON (1)/ON (2)/OFF		
Stabilizzatore dell'immagine	ON/OFF		
Zoom elettronico	ON (fino a x2)/OFF		
Capovolta	ON/OFF		
Correzione della distorsione della lente	Da 0 a 255		
Fuoco CF354	ABF/MANUALE		
Imposta back-focus CF634 CF614	ABF/MANUALE		

※ Pesi e dimensioni indicati sono approssimativi. Le specifiche sono soggette a modifiche senza previa comunicazione.

Accessori standard

CD-ROM* 1 pz.

Guida all'installazione (questo manuale)..... 1 pz.

*Il CD-ROM contiene il manuale d'istruzioni e la guida all'installazione (PDF).

Le parti seguenti vengono utilizzate durante le procedure di installazione.

Etichetta modello d'installazione 1 pz.

Informazioni per gli utenti sullo smaltimento di apparecchiature elettriche ed elettroniche obsolete (per i nuclei familiari privati)



Questo simbolo sui prodotti e/o sulla documentazione di accompagnamento significa che i prodotti elettrici ed elettronici usati non devono essere mescolati con i rifiuti domestici generici.

Per un corretto trattamento, recupero e riciclaggio, portare questi prodotti ai punti di raccolta designati, dove verranno accettati gratuitamente. In alternativa, in alcune nazioni potrebbe essere possibile restituire i prodotti al rivenditore locale, al momento dell'acquisto di un nuovo prodotto equivalente.

Uno smaltimento corretto di questo prodotto contribuirà a far risparmiare preziose risorse ed evitare potenziali effetti negativi sulla salute umana e sull'ambiente, che potrebbero derivare, altrimenti, da uno smaltimento inappropriato. Per ulteriori dettagli, contattare la propria autorità locale o il punto di raccolta designato più vicino.

In caso di smaltimento errato di questo materiale di scarto, potrebbero venire applicate delle penali, in base alle leggi nazionali.

Per gli utenti aziendali nell'Unione Europea

Qualora si desideri smaltire apparecchiature elettriche ed elettroniche, contattare il rivenditore o il fornitore per ulteriori informazioni.

Informazioni sullo smaltimento in nazioni al di fuori dell'Unione Europea

Questo simbolo è valido solo nell'Unione Europea.

Qualora si desideri smaltire questo prodotto, contattare le autorità locali o il rivenditore e chiedere informazioni sul metodo corretto di smaltimento.

Panasonic Corporation

<http://www.panasonic.com>

Panasonic i-PRO Sensing Solutions Co., Ltd.
Fukuoka, Japan

Authorised Representative in EU:

Panasonic Testing Centre
Panasonic Marketing Europe GmbH
Winsbergring 15, 22525 Hamburg, Germany

© Panasonic i-PRO Sensing Solutions Co., Ltd. 2019

sC0512-2109 PGQP1293XA