

# Panasonic

## Installationshandbuch CCTV-Farbkamera

Modell-Nr. WV-CP310/G, WV-CP314E  
WV-CP300/G, WV-CP304E

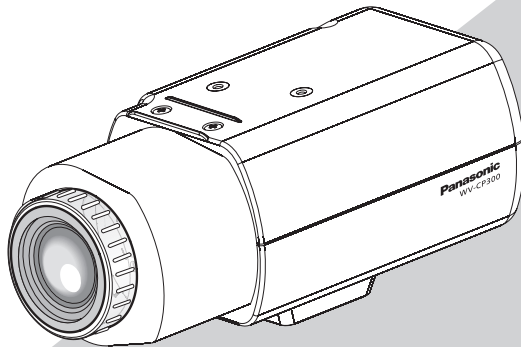

Die Abbildung zeigt WV-CP300/G.  
Objektiv: Option

Bitte lesen Sie diese Bedienungsanleitung vor dem Anschließen und der Inbetriebnahme dieses Produkts aufmerksam durch und halten Sie sie jederzeit griffbereit.

Die Modellnummer erscheint in diesem Handbuch teilweise in abgekürzter Form.

Wir erklären in alleiniger Verantwortung, daß das Produkt, auf das sich diese Erklärung bezieht, mit den folgenden Normen oder normativen Dokumenten übereinstimmt. Gemäß den Bestimmungen der Richtlinie 2006/95/EC und 2004/108/EC.

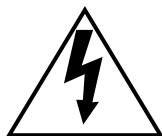

Das Blitzzeichen mit Pfeil im gleichseitigen Dreieck soll den Benutzer auf das Vorhandensein von nichtisolierter "gefährlicher Spannung" innerhalb des Gehäuses hinweisen, die so groß sein kann, daß sie Gefahr eines elektrischen Schlags darstellt.



Das Ausrufezeichen im gleichseitigen Dreieck soll den Benutzer auf wichtige Bedienungs- und Wartungsanweisungen in den Unterlagen hinweisen, die dem Gerät beiliegen.

#### WARNING:

- Das Gerät sollte vor Regen und Feuchtigkeit geschützt werden, um der Gefahr eines Brandes oder elektrischen Schlags vorzubeugen.
- Das Gerät sollte vor Tropf- und Spritzwasser geschützt und es sollten keine Flüssigkeiten enthaltende Gefäße wie Vasen darauf abgestellt werden.
- Alle mit der Installation dieses Produkts verbundenen Arbeiten sollten von qualifiziertem Kundendienstpersonal oder Systeminstallateuren vorgenommen werden.
- Um Verletzung zu verhindern, muss dieser Apparat fest am Boden/ an der Wand/Decke gemäß den Installationsanweisungen befestigt werden.
- Der Netzstecker oder die Gerätekupplung muss stets angeschlossen bleiben.
- Die Installation muss nach sämtlichen einschlägigen elektrotechnischen Vorschriften erfolgen.
- Das Produkt besitzt keinen Netzschalter. Um das Gerät zu deaktivieren, stellen Sie die Stromversorgung ab oder ziehen Sie den Stecker.
- Anschlüsse müssen den örtlichen elektrotechnischen Vorschriften entsprechen.

# Inhalt

Wichtige Sicherheitsinstruktionen .....	4
Beschränkung der Haftung .....	5
Haftungsausschluss .....	5
Vorwort .....	6
Anmerkungen .....	6
Merkmale .....	6
Anwenderhandbücher .....	7
Warenzeichen und eingetragene Warenzeichen .....	7
Vorsichtsmaßnahmen .....	8
Vorsichtshinweise zur installation .....	10
Wichtige Bedienungselemente und ihre Funktionen .....	12
Installation und Anschluss .....	13
Setupmenü .....	22
Setupmenü und Untermenüs .....	22
Allgemeine Bedienungshinweise .....	23
Menüebenen  .....	25
Menüebenen  .....	26
Fehlersuche .....	27
Technische Daten .....	28
Standardzubehör .....	29

# Wichtige Sicherheitsinstruktionen

- 1) Bitte lesen Sie diese Instruktionen aufmerksam durch.
- 2) Bewahren Sie die Instruktionen sorgfältig auf.
- 3) Befolgen Sie alle Warnungen.
- 4) Befolgen Sie alle Instruktionen.
- 5) Verwenden Sie dieses Gerät niemals in der Nähe von Wasser.
- 6) Reinigen Sie dieses Gerät nur mit einem trockenen Tuch.
- 7) Blockieren Sie nicht die Belüftungsöffnungen. Installieren Sie das Gerät gemäß den Instruktionen des Herstellers.
- 8) Installieren Sie dieses Gerät niemals in der Nähe von Wärmequellen wie Heizkörpern, Öfen oder anderen wärme erzeugenden Apparten (einschließlich Verstärkern).
- 9) Umgehen Sie niemals die Schutzfunktion des gepolten oder geerdeten Netzsteckers. Ein gepolter Netzstecker weist zwei Kontaktstifte auf, wobei ein Kontaktstift breiter als der andere ist. Ein geerdeter Netzstecker ist mit zwei Kontaktstiften und einem dritten Erdungskontakt versehen. Der breite Stift bzw. der dritte Kontaktes dient der Sicherheit. Falls der mitgelieferte Netzstecker nicht in Ihre Netzdose passt, wenden Sie sich an einen Elektriker, damit dieser die veraltete Netzdose austauschen kann.
- 10) Achten Sie darauf, dass nicht auf das Netzkabel getreten oder dieses besonders an den Steckern, an der Netzdose bzw. am Ausgang aus dem Gerät nicht eingeklemmt wird.
- 11) Verwenden Sie nur vom Hersteller vorgeschriebene/s Vorrichtungen/Zubehör.
- 12) Verwenden Sie dieses Gerät nur mit dem vom Hersteller vorgeschriebenen oder mit dem Gerät mitgelieferten Wagen, Ständer, Stativ oder Tisch. Bei Verwendung eines Wagens ist Vorsicht beim Transport des Geräts auf dem Wagen geboten, um ein Umkippen und die damit verbundenen möglichen Verletzungen zu vermeiden.



- 13) Ziehen Sie den Netzstecker dieses Geräts bei Gewittern oder längerem Nichtgebrauch aus der Netzdose.
- 14) Überlassen Sie alle Wartungsarbeiten qualifiziertem Kundendienstpersonal. Wartungsarbeiten sind erforderlich, wenn das Gerät auf irgendeine Weise beschädigt wurde, wie zum Beispiel bei defektem Netzkabel oder Netzstecker bzw. bei auf das Gerät verschütteten Flüssigkeiten, in das Gerät eingedrungenen Gegenständen, wenn das Gerät Regen oder übermäßiger Luftfeuchtigkeit ausgesetzt wurde, nicht richtig funktioniert oder fallen gelassen wurde.

# Beschränkung der Haftung

DIE LIEFERUNG DIESER PUBLIKATION ERFOLGT OHNE MÄNGELGEWÄHR, WEDER AUSDRÜCKLICH NOCH STILLSCHWEIGEND, EINSCHLIESSLICH, ABER NICHT BESCHRÄNKT AUF DIE GESETZLICHE GEWÄHRLEISTUNG DER GEBRAUCHSTAUGLICHKEIT, EIGNUNG ZU BESTIMMTEN ZWECKEN ODER NICHTVERLETZUNG DER RECHTE DRITTER.

DIE PUBLIKATION KÖNNTE TECHNISCHE UNGENAUIGKEITEN ODER DRUCKFEHLER ENTHALTEN. IM LAUFE DER VERBESSERUNG DIESER PUBLIKATION UND/ODER DER ENTSPRECHENDEN PRODUKTE KANN DER INHALT JEDERZEIT KORRIGIERT BZW. ERGÄNZT WERDEN.

# Haftungsausschluss

Panasonic i-PRO Sensing Solutions Co., Ltd. IST UNTER ANDEREM IN KEINEM DER UNTEN AUFGEFÜHRTEN FÄLLE GEGENÜBER JURISTISCHEN PERSONEN ODER PERSONEN HAFTBAR, ES SEI DENN ES HANDELT SICH UM DEN ERSATZ ODER DIE ZUMUTBARE WARTUNG DES PRODUKTS:

- (1) SCHADENSANSPRÜCHE JEDLICHER ART, EINSCHLIESSLICH UND OHNE EINSCHRÄNKUNGEN UNMITTELBARER, MITTELBARER, ZUSÄTZLICHER, FOLGE- ODER ÜBER DEN VERURSACHTEN SCHADEN HINAUSGEHENDER SCHADENSANSPRÜCHE;
- (2) KÖRPERVERLETZUNGEN ODER SONSTIGE SCHÄDEN, DIE AUF DEN UNSACHGEMÄSSEN GEBRAUCH ODER DEN FAHRLÄSSIGEN BETRIEB DURCH DEN BENUTZER ZURÜCKZUFÜHREN SIND;
- (3) UNZULÄSSIGES ZERLEGEN, REPARIEREN ODER VERÄNDERN DES PRODUKTS DURCH DEN BENUTZER;
- (4) UNANNEHMLICHKEITEN ODER VERLUSTE, WENN BILDER AUS IRGENDWELCHEN GRÜNDEN ODER URSACHEN NICHT ANGEZEIGT WERDEN, EINSCHLIESSLICH EINES AUSFALLS ODER PROBLEMS DES GERÄTS;
- (5) JEDLICHE STÖRUNGEN, MITTELBARE UNANNEHMLICHKEITEN, ODER VERLUSTE ODER SCHÄDEN, DIE SICH AUS DEM ZUSAMMENSCHALTEN DES SYSTEMS MIT GERÄTEN VON FREMDHERSTELLERN ERGEBEN;
- (6) JEDLICHE ANSPRÜCHE ODER KLAGEN AUF SCHADENERSATZ DURCH IRGENDWELCHE PERSONEN ODER ORGANISATIONEN, DIE EIN PHOTOGENES SUBJEKT SIND, HINSICHTLICH EINER VERLETZUNG DES PERSÖNLICHKEITSRECHTES MIT DEM ERGEBNIS, DASS BILDER DER ÜBERWACHUNGSKAMERA EINSCHLIESSLICH ABGESPEICHERTER DATEN AUS IRGEND EINEM GRUND VERÖFFENTLICHT BZW. ZU ANDEREN ZWECKEN VERWENDET WERDEN.

# Vorwort

Bei dem Produkt handelt es sich um eine 1/3-Typ CCD CCTV-Farbkamera. In Verbindung mit einem Videomonitor kann das Produkt als Überwachungskamera eingesetzt werden.

- WV-CP310/G: 220 bis 240 V Wechselstromversorgung, mit Farbe/Schwarzweißmodus-Schaltfunktion
- WV-CP314E: 24 V Wechselstrom-/12 V Gleichstromversorgung, mit Farbe/Schwarzweißmodus-Schaltfunktion
- WV-CP300/G: 220 bis 240 V Wechselstromversorgung, mit einfacher Schwarzweißmodus-Schaltfunktion
- WV-CP304E: 24 V Wechselstrom-/12 V Gleichstromversorgung, mit einfacher Schwarzweißmodus-Schaltfunktion

## Anmerkungen

Durch folgende Anmerkungen wird darauf hingewiesen, dass bestimmte Funktionen nur bei den angegebenen Modellen zur Verfügung stehen. Funktionen ohne Anmerkungen werden von allen Modellen unterstützt.

**CP310** : Nur bei Modell WV-CP310/G und WV-CP314E vorhandene Funktionen.

**CP300** : Nur bei Modell WV-CP300/G und WV-CP304E vorhandene Funktionen.

## Merkmale

### Neu entwickelter hochauflösender CCD-Bildaufnehmer

Durch die Einführung eines neu entwickelten CCD-Elements mit 976 horizontalen Pixeln wurde eine hervorragende horizontale Auflösung von 650 TV-Zeilen erzielt.

### Hohe Empfindlichkeit erreicht durch Rauschunterdrückung

Es wurde die Empfindlichkeit der folgenden Mindestbeleuchtungen für Farbbilder durch die Einführung der geräuscharmen Zykluskonstruktion erreicht (F1.4):

0,08 lx (farbe), 0,008 lx (schwarzweiß) **CP310**

0,08 lx (farbe), 0,05 lx (schwarzweiß) **CP300**

### Mit Tag/Nacht-Konversionsfunktion ausgestattet **CP310**

Die Umschaltung von Farb- auf Schwarzweiß-Bildgabe bei schwacher Beleuchtung erfolgt automatisch, d.h. Nachtaufnahmen erfordern keine speziellen Bedienungshandlungen.

Helle Bilder können nachts durch das automatische Umschalten der IR-Filter bei geringer Beleuchtung aufgenommen werden.

### **Mit Bewegungserkennungsfunktion (VMD) ausgestattet**

Die Bewegung eines Objekts ist erfassbar. Die Aktionen wie eine Kamera mit einem Tuch oder einer Abdeckung abzudecken und andere Aktionen sowie die Änderung der Kamerarichtung während der Überwachung, können erkannt werden.

---

#### **Hinweis:**

- Die VMD-Funktion ist nicht speziell zur Verhütung von Diebstahl, Brand usw. bestimmt. Wir sind für keine Unfälle oder Schäden verantwortlich, die durch die Anwendung der Funktion zu oben genannten Zwecken entstehen.
- 

## **Anwenderhandbücher**

Es werden 2 Satz Bedienungsanleitungen geliefert: das vorliegende Heft und die Bedienungsanleitung (PDF).

Dieses Heft beschreibt die Installation der Kamera.

Zur Einstellung des Geräts beziehen Sie sich bitte auf die "Bedienungsanleitung (PDF)" auf der mitgelieferten CD-ROM. Zum Lesen von PDF-Dateien benötigen Sie Adobe® Reader®. Falls Adobe® Reader® nicht im PC installiert ist, die neueste Version von Adobe® Reader® von der Adobe Webseite herunterladen und installieren.

## **Warenzeichen und eingetragene Warenzeichen**

Adobe, Acrobat Reader und Reader sind entweder eingetragene Handelsmarken oder Handelsmarken der Adobe Systems Incorporated in den vereinigten Staaten und/oder anderen Ländern.

# Vorsichtsmaßregeln

## **Zur Installation an einen Fachhändler wenden.**

Die Installation dieser Kamera erfordert entsprechendes Fachwissen und Erfahrung. Die Installation durch Unerfahrene kann zu Verletzungen oder Schäden am Produkt führen.

Daher unbedingt einen Fachhändler zu Rate ziehen.

## **Keine Fremdkörper einführen.**

Dies könnte das Produkt permanent beschädigen. Sofort die Stromversorgung ausschalten und das Gerät von einem qualifizierten Kundendiensttechniker warten lassen.

## **Das Gerät niemals zerlegen oder verändern.**

Andernfalls besteht die Gefahr eines Brandes oder elektrischen Schlags. Reparaturen und Kontrollen durch einen Fachhändler durchführen lassen.

## **Bei Störungen des Produkts, den Betrieb sofort einstellen.**

Wenn das Produkt bei Austreten von Rauch oder Rauchgeruch weiter betrieben wird, kann es zu Brand, Verletzungen oder Schäden am Produkt kommen.

Sofort die Stromversorgung ausschalten und das Gerät von einem qualifizierten Kundendiensttechniker warten lassen.

## **Eine Einbaustelle wählen, die stark genug ist, um das Gesamtgewicht zu tragen.**

Wird eine ungeeignete Einbaustelle gewählt, so kann das Produkt herunterfallen oder umstürzen, was zu Körperverletzungen führen kann.

Die Einbaustelle vor der Installation ausreichend verstärken.

## **Regelmäßige Kontrollen müssen durchgeführt werden.**

Bei Verwendung von rostigen Metallteilen oder Schrauben kann das Produkt herunterfallen und dabei Verletzungen oder Unfälle verursachen.

Kontrollen durch Fachhändler durchführen lassen.

## **Dieses Produkt muss an einer Stelle installiert werden, die frei von Vibrationen ist.**

Andernfalls besteht die Gefahr, dass sich Schrauben und Bolzen lockern, so dass das Produkt herunterfällt, was zu Körperverletzungen führen kann.

## **Das Produkt hoch genug installieren, damit man sich den Kopf nicht daran stößt.**

Andernfalls besteht die Gefahr des Herunterfallens, was zu Körperverletzungen oder Unfällen führen kann.

## **Das Gerät keinen Schlägen oder starken Erschütterungen aussetzen.**

Andernfalls besteht die Gefahr von Körperverletzungen oder Brand.

## **Vor dem Reinigen des Produkts den Strom ausschalten.**

Andernfalls besteht die Gefahr eines elektrischen Schlags. Eine kurzgeschlossene oder falsch angeschlossene Leitung kann einen Brand verursachen.

## **Das Produkt nicht in einer feuergefährlichen Umgebung einsetzen.**

Andernfalls besteht die Gefahr von Verletzungen durch Explosion.



**Das Produkt darf nicht an Orten installiert werden, wo es salzhaltiger Luft oder korrosiven Gasen ausgesetzt ist.**

Andernfalls können die Montageteile korrodieren, was zu Unfällen wie Herunterfallen des Produkts führen kann.

**Schrauben und Bolzen auf das vorgeschriebene Anzugsmoment festziehen.**

Andernfalls besteht die Gefahr des Herunterfallens, was zu Körperverletzungen oder Unfällen führen kann.

**[Zu beachten]**

**Dieses Produkt ist für die Heimnutzung gedacht.**

Dieses Produkt darf draußen nicht benutzt werden.

**Das Produkt besitzt keinen Netzschalter.**

Das Gerät am Leistungsschalter ausschalten.

**Folgende Vorsichtsmaßnahmen treffen, um zuverlässigen Betrieb aufrechtzuerhalten.**

Der Betrieb des Geräts an Orten, wo es hohen Temperaturen und hoher Feuchtigkeit ausgesetzt ist, kann zur vorzeitigen Alterung von Teilen führen und seine Lebensdauer verkürzen. (Empfohlene

Umgebungstemperatur: +35 °C oder weniger)  
Das Gerät nicht direkter Hitzeeinwirkung, wie z.B. von einer Heizung, aussetzen.

**Das Produkt vorsichtig behandeln.**

Das Produkt nicht fallen lassen oder Erschütterungen oder Vibrationen aussetzen. Andernfalls könnten Probleme auftreten.

**Rauschen am Bildschirm**

Das Gerät ist mit einem superempfindlichen CCD-Element ausgerüstet. Deshalb kann es zu Rauschen in Form von weißen Punkten auf dem Bildschirm kommen. Dabei handelt es sich nicht um eine Störung.

**Verfärbung des CCD-Farbfilters.**

Bei Langzeitaufnahme einer starken Lichtquelle, z.B. eine Punktleuchte, kann der Farbfilter im CCD beeinträchtigt werden, was zu einer Verfärbung des Bildes führen kann. Diese Verfärbung kann auch dann anhalten, wenn die Aufnahme-richtung geändert wird, um die Punktleuchte zu vermeiden.

**Das Gerät nicht auf starke Lichtquellen richten.**

Eine starke Lichtquelle, wie z.B. eine Punktleuchte, kann zu Leuchtfahnen (Regenbogen) oder zu Überstrahlen (senkrechte Streifen) führen.

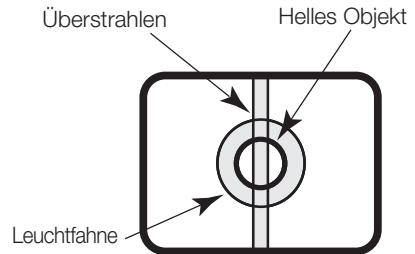

**Reinigen des Gehäuses**

Beim Reinigen des Geräts den Strom ausschalten. Das Gerätegehäuse nicht mit starken oder scheuernden Mitteln reinigen. Andernfalls kann es zu Verfärbungen kommen.

**Synchroner Einrichtbetrieb**

Bildsynchronbetrieb dieser Kamera zeigt nur innere Synchronisierung (INT) an. Stellen Sie den Multiplex- Vertikalreiber (VD2) zu AUS ein, wenn die Kamera an den Systemcontroller der Firma angeschlossen ist.

# Vorsichtshinweise zur Installation

**Panasonic übernimmt keine Verantwortung für Verletzungen oder Sachschäden, die aus der Installation oder Bedienung resultieren, die nicht wie in dieser Dokumentation beschrieben ausgeführt werden.**

**Dieses Produkt ist für die Heimnutzung gedacht.**

Dieses Produkt darf draußen nicht benutzt werden. Setzen Sie das Produkt nicht stundenlang dem direkten Sonnenlicht aus, bauen Sie es nicht nahe Lüfterhitzer oder Klimaanlage ein. Anderenfalls können Deformierungen, Verfärbungen und Fehlfunktionen entstehen. Halten Sie das Produkt fern von Wasser und Feuchtigkeit.

## Einbaustelle

Bei Zweifeln über eine geeignete Einbaustelle unter den gegebenen Umständen beraten Sie sich bitte mit Ihrem Fachhändler.

- Sicherstellen, dass die Einbaustelle stark genug ist, um das Gewicht des Produkts zu tragen (z.B. eine Betondecke).
- Die Kamera an einem Gebäudepfeiler oder sonstiger starker Bestandteil des Bauwerks installieren.
- Wenn die Deckenplatte zu schwach ist, um das Gesamtgewicht zu tragen, muss der Einbaubereich verstärkt werden.

**Folgende Einbauorte sind zu vermeiden.**

- Die Stelle, wo es vom Regen oder Spritzwasser nass werden könnte.
- Orte, die chemischen Stoffen ausgesetzt sind, z.B. in der Nähe eines Schwimmbads.
- Orte, wo Dampf und ölige Dünste erzeugt werden, z.B. eine Küche.
- Orte, an denen entzündbare Gase oder Dünste zugegen sind.
- Orte, wo radioaktive oder Röntgenstrahlung erzeugt wird.

- Orte, wo korrosives Gas erzeugt wird oder Schäden durch salzhaltige Luft entstehen könnten, z.B. in Küstennähe.
- Orte, wo die Temperatur nicht im Bereich von  $-10\text{ °C}$  bis  $+50\text{ °C}$  liegt.
- Vibration ausgesetzte Orte. (Das Produkt ist nicht für den Betrieb an Bord eines Fahrzeugs bestimmt.)
- Orte, wo aufgrund starker Temperaturschwankungen Kondensation auftritt.

**Feuchte und staubige Stellen sind für die Installation dieses Systems zu vermeiden.**

Dies könnte die Lebensdauer der Einbauteile verkürzen.

**Das Produkt nicht an einem Ort installieren, wo es starkem Geräusch ausgesetzt ist.**

Dazu zählen z.B. Orte im Bereich einer Klimaanlage, eines Luftfilters oder eines Warenautomaten.

**Éviter de faire des branchements pendant un orage. Dans le cas contraire, il y a un risque d'électrocution.**

**Bei Nichtgebrauch sollte das Gerät unbedingt weggeräumt werden.**

**Beschädigen Sie den Netzstecker oder -kabel nicht.**

**Das Kamerakabel getrennt von Beleuchtungskabeln verlegen.**

Andernfalls könnten Rauschstörungen auftreten.

**Hochfrequenzstörungen**

Bei Verwendung des Geräts in der Nähe einer Fernseh-/Radioantenne oder eines starken elektrischen oder elektromagnetischen Feldes

kann Bildverzerrung oder Rauschen auftreten. In diesem Fall das Kamerakabel in einem speziellen Kabelkanal aus Stahl verlegen.

### **Schrauben bitte selbst beschaffen**

Die Befestigungsschrauben liegen der Lieferung nicht bei. Bei der Wahl der Schrauben müssen Faktoren wie Material, Struktur, Stärke und andere Eigenschaften der Einbaufäche sowie das Gesamtgewicht der Anbauten berücksichtigt werden.

### **Festziehen der Schrauben**

- Schrauben und Bolzen müssen mit dem für das Material und die Stärke der Einbaufäche geeigneten Anzugsmoment festgezogen werden.
- Hierfür keinen Schlagschrauber verwenden. Andernfalls besteht die Gefahr, dass die Schrauben zu fest gezogen und dabei beschädigt werden.
- Beim Festziehen von Schrauben muss der Schraubenkopf im rechten Winkel zur Oberfläche positioniert sein. Nach dem Festziehen die Schrauben und Bolzen einer Sichtkontrolle unterziehen, um sicherzustellen, dass sie vorschriftsmäßig angezogen sind und kein Spiel vorhanden ist.

### **Netzkabel (nur WV-CP300/G, WV-CP310/G)**

Das Netzkabel fest einstecken. Das Netzkabel so verlegen, dass es beim Schwenken oder Neigen der Kamera nicht belastet wird. (Andernfalls kann das Netzkabel unterbrochen werden, so dass keine Bildgabe erfolgt.)

# Wichtige Bedienungselemente und ihre Funktionen

(Seitenansicht)

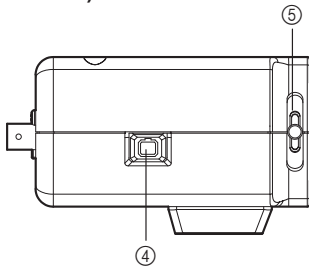

(Untenansicht)

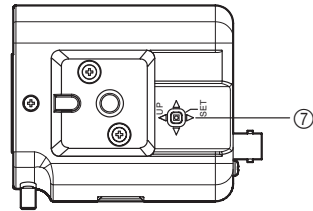

(Rückenansicht)

<WV-CP300/G, WV-CP310/G>

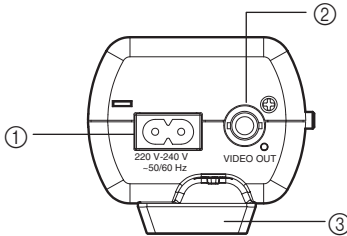

- ① **Wechselstrom-Eingangsklemmen [220 V-240 V~50/60 Hz]**  
<Nur für WV-CP300/G, WV-CP310/G>  
Mit dem mitgelieferten Netzkabel anschließen.

- ② **Video-Ausgangsstecker [VIDEO OUT]**  
Stellt die Videoausgabe zu den Systemeinheiten her.

- ③ **Stativfassung**  
Dies wird verwendet, um die Kamera auf die Montagehalterung zu montieren (selbst zu beschaffen).

- ④ **ALC-Objektivstecker**  
Verbindet mit den ALC-Objektiven (4-polig).

- ⑤ **Hinterer Fokus-Einstellungsschraube**  
Stellt den hinteren Fokusabstand und die Bildbrennweite ein.

- ⑥ **Stromeingangsklemme [12 V = IN, 24 V-IN]**  
<Nur für WV-CP304/E, WV-CP314/E>  
Die Stromversorgung von 24 V Wechselstrom oder 12 V Gleichstrom wird durch diese Klemme angeschlossen.

- ⑦ **Einstellungstaste [SET]**  
Drücken Sie einmal auf die [SET] Taste und es erscheint der „Fokussierung“-Bildschirm.

<WV-CP304E, WV-CP314E>

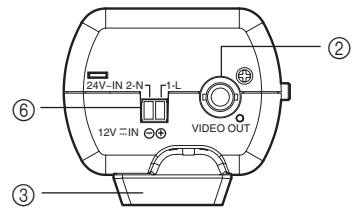

Halten Sie die [SET] Taste länger als 2 Sekunden gedrückt und dann wird das Einstellungsmenü-Bildschirm angezeigt.

- [LINKS]/[RECHTS]: Drücken Sie die [RECHTS] oder [LINKS] Taste, um sich im Menü nach rechts oder links zu bewegen oder ändern Sie die angezeigten Werte.
- [OBEN]/[UNTEN]: Drücken Sie die [OBEN] oder [UNTEN] Taste, um sich im Menü nach oben oder unten zu bewegen.

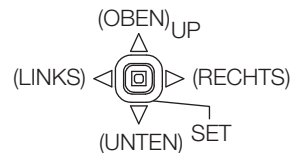

(Die Richtungen von „OBEN“, „UNTEN“, „LINKS“ und „RECHTS“ werden gezeigt, wenn Sie direkt „UP“ gegenüberstehen.)

- [SET]: Drücken Sie diese Taste im Menü, um den ausgewählten Wert oder die Funktion zu bestätigen. Zusätzlich wird diese Taste verwendet, um Untermenüs zu öffnen.

# Installation und Anschluss

## Wichtig:

- Folgen Sie dem unten stehenden Installations- und Verbindungsvorgang, um die Sicherheit zu gewährleisten.

## 1 Das Objektiv (Option) im Uhrzeigersinn langsam in die Objektivfassung schrauben.

### Wichtig:

- Ein CS-montiertes Objektiv kann an dieser Kamera verwendet werden. Für ein Objektiv mit C-Fassung den C-Einbauadapter (Option) verwenden.
- Um Schäden am Kameragehäuse zu verhindern, sollte der Überstand zwischen Objektiv und Flanschoberfläche am verwendeten Objektiv höchstens 5,5 mm betragen.

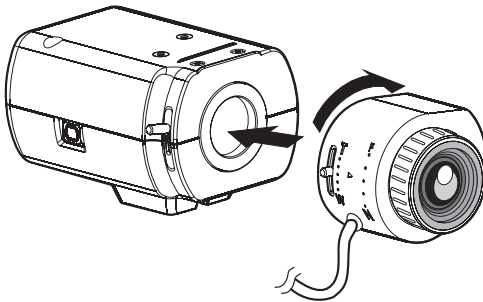

Überstand vor Fassung:  
 $\phi 20$  mm oder weniger

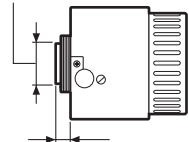

Überstand vor Flansch:  
5,5 mm oder weniger

## Optionales Systemobjektiv

### Objektiv-Bauform

ALC-Objektiv für  
1/3-Zoll-CCD-Kameras

2x Vario-Objektiv

8x Vario-Objektiv

### Modell-Nr.

WV-LZA61/2S

WV-LZA62/2

WV-LZ62/8S

## 2 Das Objektivkabel an den ALC-Objektivstecker der Kamera anschließen.

ALC-Objektivstecker

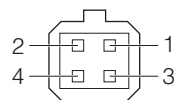
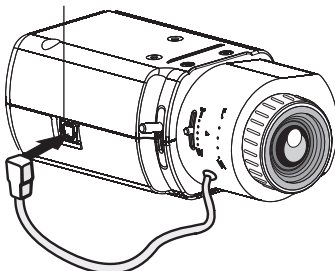

Pin-Nr.

1	Bremse ⊖
2	Bremse ⊕
3	Treiber ⊕
4	Treiber ⊖

### 3 Anschließen des Fangdrahts

Am folgenden Beispiel wird das Anschließen des Fangdrahts erläutert.

#### Wichtig:

- Achten Sie darauf, ein Sicherheitskabel zwischen der Kamera und der Installationsposition anzubringen, um eine unerwartete Verletzung durch ein Umfallen der Kamera zu verhindern.
- Ne pas oublier d'installer le câble de sécurité. Demander l'assistance du distributeur pour son installation.

### 3-1 Bringen Sie die Sicherheitsdrahtanschlussklemme (Zubehör) an das Schraubenloch der Montagebasis mit einer Schraube an (Zubehör).

- ① Lösen Sie eine Schraube am vorderen Teil des oberen Gehäuses der Kamera. (Entweder links oder rechts)
- ② Achten Sie darauf, die Sicherheitsdrahtanschlussklemme (Zubehör) mit der Befestigungsschraube der Drahtanschlussklemme (M2,5 × 8 mm), was mit dem Zubehör geliefert wurde, befestigt wird.

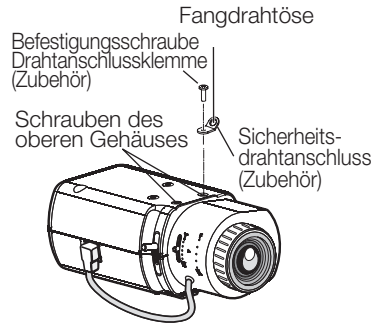

#### Wichtig:

- Achten Sie darauf, die Sicherheitsdrahtanschlussklemme (Zubehör) mit der Schraube, die mit dem Zubehör geliefert wurde, befestigt wird. Die Verwendung von Schrauben unterschiedlicher Länge kann dazu führen, dass die Kamera herunterfällt oder beschädigt wird.
- Installieren Sie die Sicherheitsdrahtanschlussklemme nicht an anderen Stellen als die, wo es die zwei Schraubenlöcher des oberen Gehäuses gibt.
- Installieren Sie die Sicherheitsdrahtanschlussklemme nicht an den Vorsprüngen des oberen Gehäuses. (Bringen Sie die Sicherheitsdrahtanschlussklemme zwischen den beiden Vorsprüngen an)
- Empfohlenes Anzugsmoment: 0,39 N·m.

### 3-2 Den Fangdraht an der Fangdrahtöse befestigen.

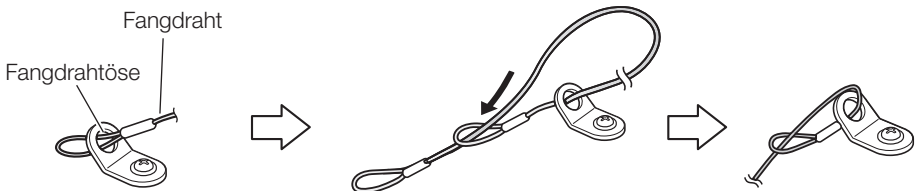

- ① Das Fangdrahtende mit der Schlaufe durch die Fangdrahtöse führen.
- ② Das andere Ende des Fangdrahts durch die Fangdrahtschleife führen.

## 4 Installation der Montagehalterung der Kamera (selbst zu beschaffen)

Die Kamera-Montagehalterung (selbst zu beschaffen) am Einbauort montieren und die Kamera an der Montagehalterung befestigen.

Die Befestigungsschrauben müssen für das Material und die Stärke im Einbaubereich der Kamera-Montagehalterung (selbst zu beschaffen) geeignet sein. Je nach dem Material der Montagefläche, auf der die Kamera-Montagehalterung installiert wird, kann ein unterschiedliches Installationsverfahren erforderlich sein.

- Montage auf Stahl: Mit Schrauben und Muttern (M6 oder M8) befestigen.
- Montage auf Beton: Mit Ankerschrauben oder AY Stöpselschrauben (M6 oder M8) befestigen.
- Verwenden Sie Montagehalterungen in einer Stärke, die 5 Mal das Gesamtgewicht des Kameragehäuses und des Objektivs aushält.
- Die Höhe und die Länge der Montagehalterung der Kamera muss geeignet sein, um den Gebrauch des Sicherheitskabels im Zubehör sicher zu stellen.

Bei der Montage der Kamera-Montagehalterung (selbst zu beschaffen) bitte Folgendes beachten:

Einbaustelle	Empfohlene Schraube	Anzahl der Schrauben	Mindestausreißfestigkeit (je Schraube)
An der Decke	M6 oder M8	3 St.	196 N
An der Wand	M8	4 St.	921 N

### Wichtig:

- Zum Montagewinkel der Kamera-Montagehalterung (selbst zu beschaffen) bei Decken- bzw. Wandmontage siehe die Bedienungsanleitung der Kamera-Montagehalterung.
- Bei Montage der Kamera-Montagehalterung an einer Wand unbedingt die in der Abbildung oben gezeigte Einbauhöhe beachten.

### <Beispiel für Deckenmontage>

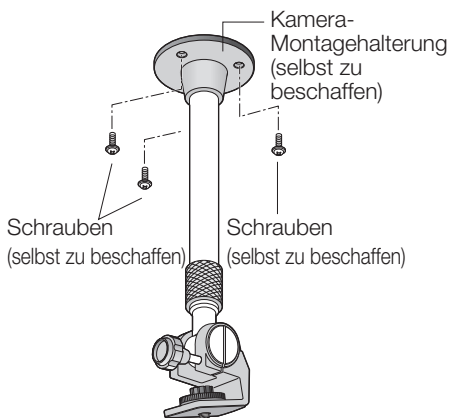

### <Beispiel für Wandmontage>

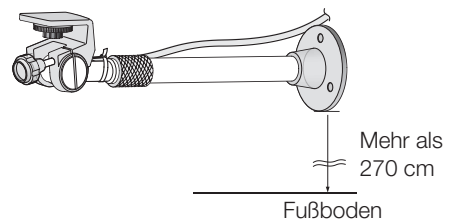

## 5 Montieren Sie die Kamera an der Montagehalterung der Kamera

Folgen Sie den Anleitungen der Montagehalterung der Kamera, um die Kamera daran zu befestigen und seien Sie sich Folgendes bewusst:

- Achten Sie darauf, dass Sie die Stativfassung und das Sicherheitskabel installiert haben, bevor Sie die Kamera an die Montagehalterung der Kamera anbringen.
- Ändern Sie die Position der Stativfassung, wenn Sie die Kamera an der Montagehalterung der Decke anbringen. Dieses Mal beachten Sie bitte folgende Vorsichtsmaßnahmen. Wenn es notwendig ist die Stativfassung auf ihre ursprüngliche Position zurückzustellen, beachten Sie ach bitte die folgenden Vorsichtsmaßnahmen.
- Wenn die als Option erhältliche Stativfassung an der Unterseite der Kamera befestigt wird, diese mit den entfernten Schrauben befestigen. Längere oder kürzere Schrauben können zum Herunterfallen oder zur Beschädigung der Kamera führen. (Empfohlenes Anzugsmoment: 0,39 N·m).

### <Beispiel für Deckenmontage>

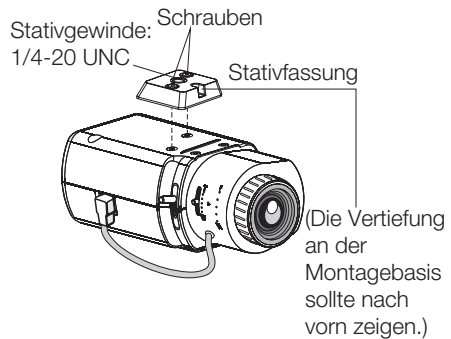
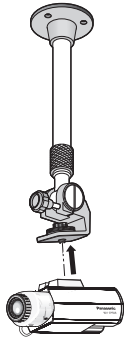



## 6 Bringen Sie den Fangdraht (Zubehör) an der Decke oder der Wand an.

Den Fangdraht an einem Gebäudepfeiler oder an einem sonstigen starken Bestandteil des Gebäudes (Mindestausreifestigkeit 196 N) befestigen.

Die Befestigungsschrauben mssen fr das Material und die Strke der Flche, an der der Fangdraht befestigt werden soll, geeignet sein.

Fr die Montage an der Decke den Fangdraht (Zubehr), die Unterlegscheibe (Zubehr) und die Federscheibe (Zubehr) verwenden.

### <Bei Montage an der Wand>

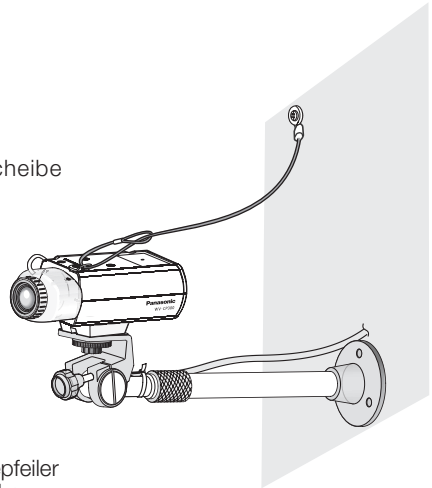
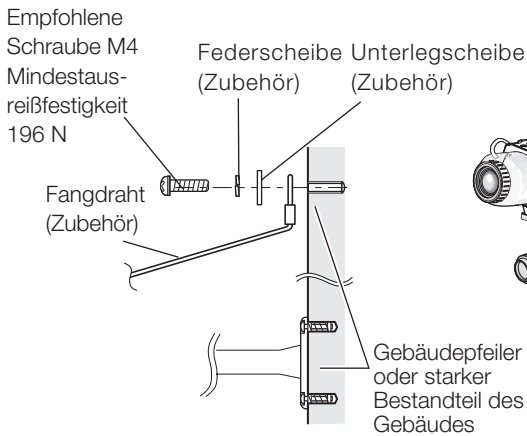

### <Bei Montage an der Decke>

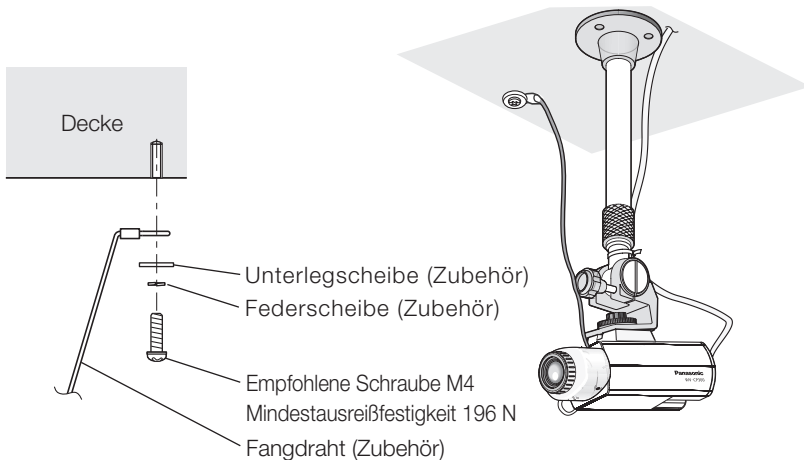

## 7 Schließen Sie den Videoausgang an.

### Wichtig:

- Vor der Verkabelung unbedingt alle Geräte ausschalten.
- Die Stecker an den Koaxialkabeln gut sichern.

Schließen Sie ein Koaxial-Kabel (selbst zu beschaffen) an den Videoausgangsstecker an.

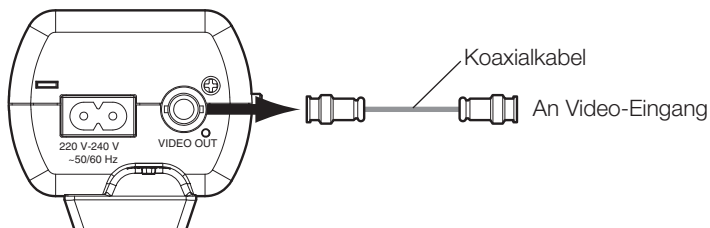

## 8 Das Koaxialkabel mit einem Kabelbinder (selbst zu beschaffen) an der Kamera-Montagehalterung befestigen.

### Wichtig:

- Einen Kabelbinder aus Metall oder anderem haltbaren Material verwenden, da er auch die Aufgabe hat, ein Herunterfallen der Kamera zu verhindern.

### <Beispiel für Deckenmontage>

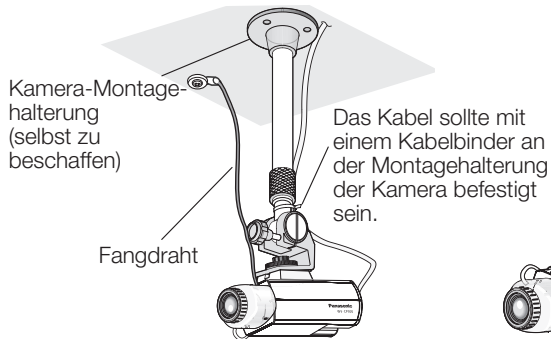

### <Beispiel für Wandmontage>

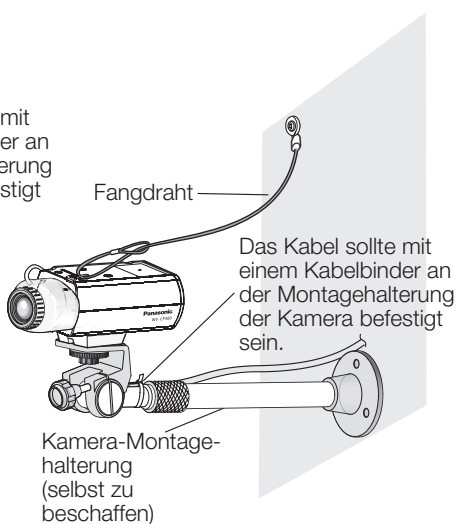

## 9 Das Gerät einschalten.

### WV-CP300/G, WV-CP310/G

Verwenden Sie das Netzkabel (Zubehör), um die Stromversorgung anzuschließen.

#### Wichtig:

- Das beigelegte Netzkabel ist das zweckbestimmte Netzkabel dieses Produkts. Verwenden Sie es nicht für andere Geräte.

220 V bis 240 V  
Wechselstrom,  
50/60 Hz

Netzkabel (Zubehör)

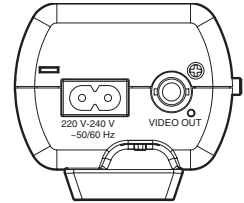

#### Vorsicht:

- Die Kamera über einen Kabelsatz mit Stecker anschließen. Der Stecker für das jeweilige Land ist durch einen qualifizierten Elektriker am Netzkabel zu montieren.

### WV-CP304E, WV-CP314E

#### Wichtig:

- Die 24V Wechselstrom-/12 V Gleichstromversorgung muss gegen 220 V bis 240 V Wechselstrom galvanisch getrennt sein.
- Die Wahl zwischen 24 V Wechselstrom-/12 V Gleichstromversorgung erfolgt automatisch. Bei dieser Kamera ist keine Einstellung erforderlich.

- ① Die Schraube des Steckers am Gleichstromkabel (Zubehör) lösen.
- ② Die 24 V Wechselstrom-/12 V Gleichstromversorgung an den Stromversorgungsstecker anschließen. 3 bis 7 mm des äußeren Kabelmantels entfernen und die abisolierte Kabelader verdrillen, um Kurzschluss zu vermeiden. Kabeldaten (Leiter): AWG #16 - #24, Einleiterkabel, verdrillt

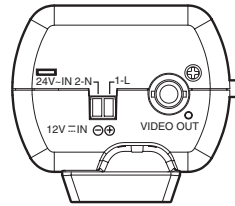

Stromversorgung  
(24 V Wechselstrom  
oder 12 V Gleichstrom)

#### Wichtig:

- Überprüfen Sie, ob der Kabelkern vollständig im Netzkabelstecker steckt.

#### <Leistungswerte>

	24 V Wechselstrom	12 V Gleichstrom
-	2-N	⊖ (GND)
+	1-L	⊕

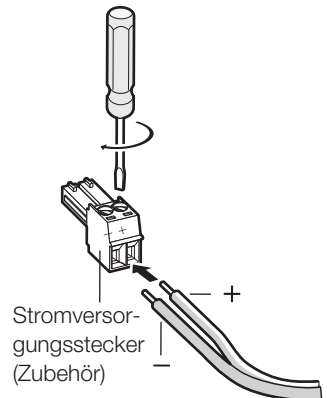
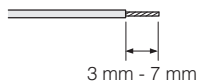

- ③ Ziehen Sie die Schraube des Netzkabelsteckers fest.
- ④ Schließen Sie den Netzkabelstecker an die Stromanschlussklemme auf der Rückseite der Kamera an.

**Wichtig:**

- Achten Sie darauf, dass der Netzkabelstecker vollständig in der Stromanschlussklemme steckt.

**Anschluss des Netzkabels**

Wenn Sie das Netzkabel anschließen, verwenden Sie Stecker, die für das Netzkabel gemacht wurden und seien Sie vorsichtig, dass das Netzkabel nicht herausfällt. Zusätzlich ist eine Abdichtung an den Verbindungen nötig, wickeln Sie dazu z.B. ein wasserdichtes Klebeband um die Verbindungsstelle.

**Kabellängen und Leiterquerschnitte**

**24 V Wechselstrom**

Die folgende Tabelle zeigt die empfohlenen Kabellängen und Kupferleiterquerschnitte. Die der Kamera zugeführte Wechselspannung sollte innerhalb 19,5 V und 28 V liegen.

Empfohlener Leiterquerschnitt für 24 V Wechselstromkabel

Kupferdraht- Querschnitt (AWG)		#24 (0,205 mm <sup>2</sup> )	#22 (0,325 mm <sup>2</sup> )	#20 (0,519 mm <sup>2</sup> )	#18 (0,833 mm <sup>2</sup> )	#16 (1,307 mm <sup>2</sup> )
Kabellänge (ca.)	(m)	20	30	45	75	120

**12 V Gleichstrom**

Berechnung des Verhältnisses zwischen Kabellänge, Widerstand und Stromversorgung.  
Die Versorgungsspannung der Kamera liegt zwischen 10,8 V Gleichstrom und 16 V Gleichstrom.  
10,8 V Gleichstrom  $\leq VA \cdot 2(R \times l \times L) \leq 16V$  Gleichstrom

- L : Kabellänge (m)
- R : Widerstand von Kupferdraht ( $\Omega/m$ )
- VA : Gleichspannung der Stromversorgung
- I : DC Stromaufnahme (A) Siehe Spezifikationen.

Widerstand von Kupferdraht [bei 20 °C]

Kupferdraht- Querschnitt (AWG)	#24 (0,205 mm <sup>2</sup> )	#22 (0,325 mm <sup>2</sup> )	#20 (0,519 mm <sup>2</sup> )	#18 (0,833 mm <sup>2</sup> )	#16 (1,307 mm <sup>2</sup> )
Widerstand $\Omega/m$	0,083	0,052	0,033	0,020	0,013

**10 Die Schrauben der Kamera-Montagehalterung lockern und den Winkel der Kamera unter Beobachtung des Videomonitors verstellen.**

Zum Einstellen des Kamerawinkels unbedingt die Befestigungsschrauben der Kamera-Grundplatte lockern. Bei dem Versuch, den Kamerawinkel bei festgezogenen Schrauben einzustellen, können Montagehalterung und Kamera unter Gewaltanwendung beschädigt werden. Nicht vergessen, die Schraube nach der Einstellung des Kamerawinkels wieder fest zu ziehen.

## 11 Den Fokus einstellen.

### Verwendung eines festbrennweiten Objektivs

Wenn Sie den Fokus mit einem Objektiv mit fester Brennweite einstellen, verwenden Sie den Knopf für die Fokus-Zurück-Einstellung.

### Stellen Sie den Fokus mit der Fokus-Hilfsfunktion ein

Der Blickwinkel und die Öffnung können je nach Abstand zum Fotoobjekt eingestellt werden. Stellen Sie den Blickwinkel und Fokus ein, wenn Sie den Kamerawinkel einstellen.

- ① Lösen Sie den Zoom-Sperr-Knopf. Stellen Sie den Blickwinkel mit dem Zoom und dem Fokusing je nach Fotoobjekt ein.
- ② Die Zoomverriegelung festdrehen.
- ③ Drücken Sie die [SET] Taste.  
→ Das "FOKUSSIERTUNG"-Menü wird angezeigt.  
Die Fokussierhilfe wird aktiviert und stellt den Fokus optimal ein.
- ④ Wenn der Fokusing in der Nähe der besten Fokussposition steht, wird die Position automatisch als „MAXIMALWERT“-Position gespeichert (je höher der Wert ist, umso näher liegt er am Fokuspunkt).
- ⑤ Wenn der Fokusing bewegt wird, wird die aktuelle Fokussposition am „ANZEIGE“ angezeigt. Stellen Sie die Fokussposition so ein, dass der Indikator-Wert in die Nähe der „MAXIMALWERT“-Position kommt.
- ⑥ Wenn der Indikator-Wert auf die beste Fokussposition geht, wird „BESTE SCHAERFE“ unten rechts in der Ecke des Bildschirms umgekehrt angezeigt.
- ⑦ Drücken Sie die [SET] Taste noch einmal, um das „FOKUSSIERTUNG“-Menü zu schließen. (Wenn 3 Minuten lang kein Betrieb erfolgt, wird das Menü ebenfalls geschlossen.)



### Wichtig:

- Wenn sich der Blickwinkel während der Einstellung ändert, drücken Sie die [SET] Taste um den „FOKUSSIERTUNG“-Bildschirm zu schließen (sobald sich der Blickwinkel ändert, werden sich die „MAXIMALWERT“ und „ANZEIGE“-Werte ebenfalls ändern) und wiederholen Sie ab Schritt ③, nachdem der Blickwinkel festgelegt wurde.
- Wenn Sie an folgenden Orten oder folgende Objekte aufnehmen, drücken Sie noch einmal die [SET] Taste, um den „FOKUSSIERTUNG“ Bildschirm zu schließen. Stellen Sie die beste Fokussposition ein, während Sie sich das Bild ansehen.
  - Stark bewegliches Motiv
  - Motiv mit stark schwankender Beleuchtungsstärke
  - Schwach beleuchtetes Motiv
  - Reflektierendes oder übermäßig helles Motiv
  - Durch ein Fenster aufgenommenes Motiv
  - Ein Ort, an dem das Objektiv schmutzig werden könnte
  - Kontrastarmes Motiv wie eine weiße Wand
  - Ein Objekt mit einer beachtlichen Tiefe
  - Stark flimmerndes Motiv
  - Ein Objekt mit horizontalen, parallelen Linien wie zum Beispiel ein Rollladen

# Setupmenü

Die Einstellungen im Setupmenü müssen vor der Inbetriebnahme des Geräts vorgenommen werden. Bei den Einstellungen müssen die Aufnahmebedingungen am Standort der Kamera berücksichtigt werden.

## Setupmenü und Untermenüs

<b>Einstellposten</b>	<b>Beschreibung</b>
<b>KAMERA ID</b>	Über diesen Posten wird der Kameraname festgelegt. Der Kameraname, der Informationen über den Standort der Kamera u.Ä. enthält, kann aus alphanumerischen Zeichen und Symbolen erstellt und anschließend auf dem Bildschirm angezeigt werden.
<b>KAMERA</b>	Zum Einstellen des Kamerabetriebs.
SCENE1/ SCENE2	Wählt eine Szenendatei. Einstellwerte können in einer Szenendatei abgespeichert und bearbeitet werden, um sie an veränderte Umstände wie Nachtaufnahmen oder Aufnahmen an Feiertagen anzupassen.
ALC/ELC	Wählt das passende Lichtregelungsverfahren für das verwendete Objektiv.
SHUTTER	Legt die elektronische Verschlusszeit fest.
AGC	Legt die Verstärkung fest.
SENS UP	Legt die elektronische Empfindlichkeitsanhebung fest.
WEISSBAL.	Legt den Weißabgleich fest.
DNR	Legt den Grad der digitalen Rauschunterdrückung fest.
D&N (IR/ELE)	Stellt die Parameter für den Schwarzweißmodus ein, z.B. die Umschaltung zwischen Farb- und Schwarzweiß-Bildgabe.
VMD	Führt die Einstellungen bezüglich VMD aus (Video Motion Detection).
<b>SYSTEM</b>	Hier erfolgen die Einstellungen für das Kamerasystem, wie z.B. Synchronisation und Privatzenen.
SYNC	Es kann nur die INT-Methode verwendet werden.
PRIVATZONE	Blendet unerwünschte Aufnahmebereiche der Kamera aus dem Überwachungsbild aus.
STABILIZER	Wählt Aktivierung bzw. Deaktivierung des Bildstabilisators.
EL-ZOOM	Schaltet den elektronischen Zoom ein und aus.
BILDUMKEHR	Dreht die Kamerabilder vertikal oder horizontal.
LDC	Stellt die Objektiv-Verzerrungskorrektur ein, um das Bild zu konvertieren, sodass es in den rechteckigen Monitor passt.
<b>SPEZIAL</b>	
FARBSÄTTIGUNG	Stellt den Chromapegel ein (farbdichte).
APERTURE	Stellt die Blendenöffnung ein.
PEDESTAL	Stellt die Schwarzabhebung (Helligkeit) ein.
PIX AUS	Korrigiert Bilddefekte wie Fehler.
KOMMUNIKATION	Stellt die Kommunikationsparameter für den Fall ein, dass das Gerät in Verbindung mit einem Receiver innerhalb eines Systems eingesetzt wird.
KAMERA RESET	Setzt die Einstellungen im Setupmenü auf die Vorgaben zurücksetzen.
SER.NR:	Bringt die Fabriknummer der Kamera zur Anzeige.
<b>LANGUAGE</b>	Wählt die Sprache des Setupmenüs.

# Allgemeine Bedienungshinweise

Einstellungen im Setupmenü erfolgen mit den Bedienungstasten, nachdem dieses auf dem angeschlossenen Videomonitor aufgerufen wurde.

Im Folgenden werden die allgemeinen Bedienungen über das Setupmenü beschrieben. Screenshots von WV-CP310/G werden als Beispiel gezeigt.

## Screenshot 1

Zum Aufrufen der ersten Seite des Einstellungsmenüs die [SET]-Taste ca. 2 Sekunden gedrückt halten.

```
MODELL WV-CP310 SERIES
KAMERA ID   AUS↓
KAMERA ↓
SYSTEM ↓
SPEZIAL ↓
LANGUAGE ↓

END   SETUP INAKTIV
```

## Schritt 1

Drücken Sie die [OBEN] oder [UNTEN]-Taste, um den Cursor zum „END“ zu bewegen.

## Schritt 2

Drücken Sie die [RECHTS]-Taste, um den Cursor zu „SETUP“ zu bewegen, und drücken Sie die [SET]-Taste, um den Einrichtungsmodus von „INAKTIV“ zu „AKTIV“ zu ändern.

## Screenshot 2

Die Umschaltung auf „AKTIV“ macht das Setupmenü für Einstellungen bereit.

```
MODELL WV-CP310 SERIES
KAMERA ID   AUS↓
KAMERA ↓
SYSTEM ↓
SPEZIAL ↓
LANGUAGE ↓

END   SETUP AKTIV
```

## Schritt 3

Den Cursor auf einen Posten bewegen und die [SET]-Taste drücken.

### Screenshot 3

Die gewählte Seite des Setupmenüs erscheint auf dem Bildschirm.

```

**KAMERA SETUP**
SZENE1
ALC/ELC      ALC 1
SHUTTER      AUS
AGC          EIN (H)
SENS UP      AUS
WEISSBAL.    ATW1 1
DNR          HOCH
D&N (IR)     AUTO1 1
VMD          AUS
ZURÜCK ANFANG END
```

---

#### Hinweis:

- Falls die erste Seite des Setupmenüs bei Anzeige des Kamerabildes aufgerufen wird, wird immer der Zustand „INAKTIV“ hergestellt, um Fehlbedienungen zu verhindern. Zum Einstellen des Setupmenüs den Modus auf „AKTIV“ umschalten.
  - Der Cursor erscheint in Umkehranzeige.
- 

### Schritt 4

Für jeden Posten einen Parameter setzen.

- **Wählen eines Einstellpostens:**  
Den Cursor mit der [OBEN]- oder [UNTEN] bewegen.
- **Ändern eines Einstellwerts:**  
Die [RECHTS]- oder [LINKS] drücken.
- **Anzeigen der erweiterten Setupseite:**  
Bei einem mit „↓“ gekennzeichneten-Einstellposten die [SET] drücken.
- **Zurückschalten zur vorherigen Setupseite:**  
Den Cursor auf „ZURÜCK“ bewegen und die [SET]-Taste drücken.
- **Zurückschalten zur ersten Seite:**  
Den Cursor auf „ANFANG“ bewegen und die [SET]-Taste drücken.

### Schritt 5

Bewegen Sie den Cursor auf „END“ und drücken Sie die [SET] Taste, um zum Bild-Bildschirm der Kamera zurückzukehren oder warten Sie etwa 5 Minuten und das Einstellungs Menü schließt sich automatisch.



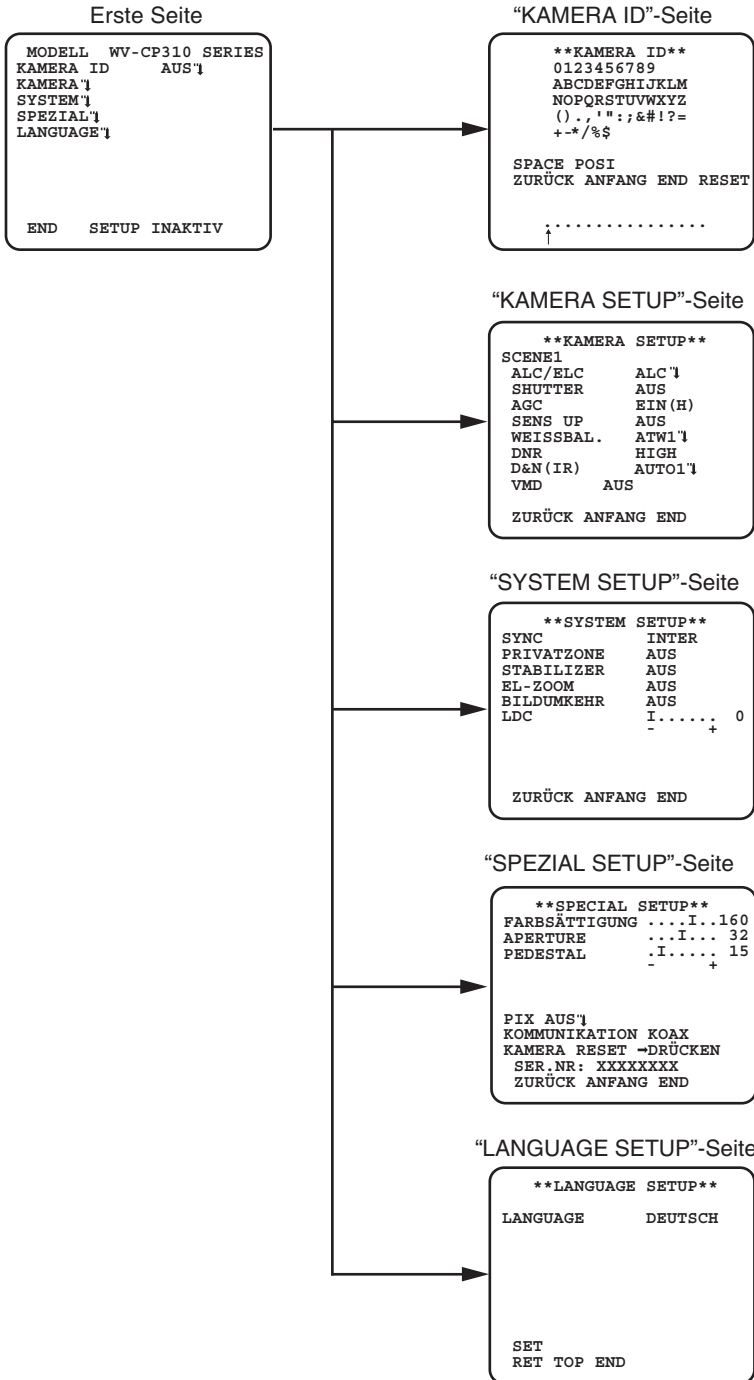

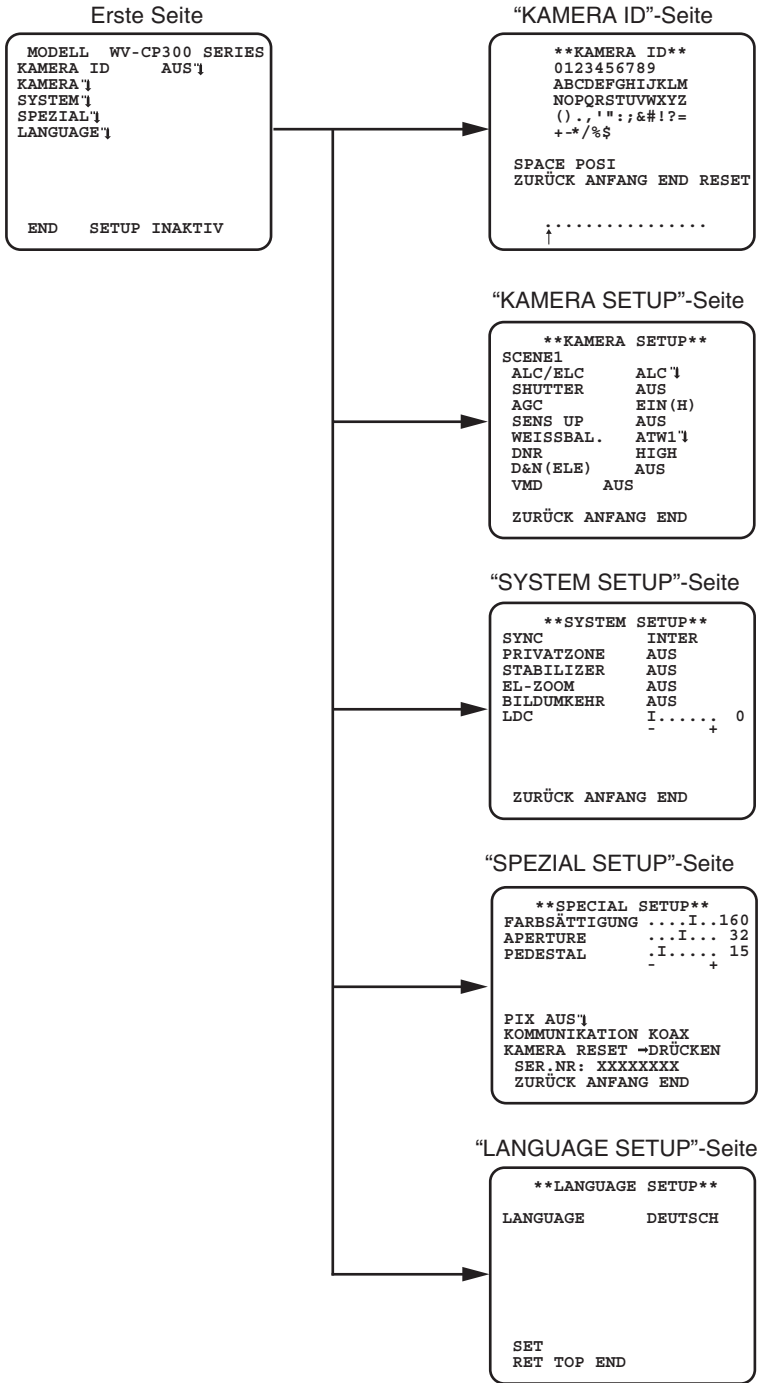



# Fehlersuche

Bitte überprüfen Sie das Gerät auf folgende Symptome, bevor Sie Reparaturen anfordern. Falls sich ein Problem durch die hier vorgeschlagenen Kontrollen und Abhilfen nicht beheben lässt oder hier nicht behandelt sein sollte, wenden Sie sich bitte an Ihren Fachhändler.

Symptom	Ursache/Abhilfe	Seitenverweis
Keine Bildgabe	<ul style="list-style-type: none"> <li>• Sind Netzkabel und Koaxialkabel korrekt angeschlossen? → Den Anschluss auf Richtigkeit überprüfen.</li> </ul>	19~20
	<ul style="list-style-type: none"> <li>• Sind Helligkeit und Kontrast des Monitors korrekt eingestellt? → Die Monitoreinstellungen auf Richtigkeit überprüfen.</li> </ul>	-
	<ul style="list-style-type: none"> <li>• Ist der Objektivdeckel abgenommen worden? → Sicherstellen, dass der Objektivdeckel abgenommen worden ist.</li> </ul>	-
Unscharfes Bild	<ul style="list-style-type: none"> <li>• Ist das Objektiv der Kamera verschmutzt oder verstaubt? → Sicherstellen, dass das Objektiv der Kamera sauber ist.</li> </ul>	-
	<ul style="list-style-type: none"> <li>• Ist der Fokus korrekt eingestellt? → Die Scharfstellung des Objektivs überprüfen.</li> </ul>	21
Schwarze Linie erscheint im Bild	<ul style="list-style-type: none"> <li>• Ist der angeschlossene Systemkontroller als Multiplex-Vertikaltreiber (VD2) eingestellt? → Überprüfen Sie, ob die angeschlossene Systemsteuerung richtig eingestellt ist.</li> </ul>	9
Netzkabelmantel beschädigt	<ul style="list-style-type: none"> <li>• Das Netzkabel, der Stromversorgungsstecker oder die Steckdose ist beschädigt. Die Verwendung eines beschädigten Kabels kann zu elektrischem Schlag oder Brand führen. Den Netzstecker sofort abziehen und vom Fachhändler reparieren lassen.</li> </ul>	
Das Netzkabel samt Stromversorgungsstecker und Steckdose erhitzt sich während des		
Das Netzkabel erhitzt sich, wenn es geknickt oder gedehnt wird		

# Technische Daten

## Allgemeines

	WV-CP310/G	WV-CP300/G	WV-CP314E	WV-CP304E
PStromversorgung	220 V bis 240 V Wechselstrom, 50/60 Hz		24 V Wechselstrom 50/60 Hz, 12 V Gleichstrom	
Leistungsaufnahme	2,3 W		24 V Wechselstrom: 2,1 W, 12 V Gleichstrom: 180 mA	
Bildaufnahmeelement	1/3-Zoll Zwischenzeilen-CCD-Element			
Effektive Pixelzahl	976 (H) × 582 (V)			
Abtastbereich	4,8 mm (H) × 3,6 mm (V)			
Abtastsystem	2:1 Zeilensprung			
Abtastzeilen	625 Zeilen			
Horizontale Abtastfrequenz	15,625 kHz			
Vertikale Abtastfrequenz	50,00 Hz			
Synchronisation	Interne Synchronisation (INT)			
Horizontale Auflösung	650 TV-Linien			
Vertikale Auflösung	400 TV-Linien			
Videoausgang	1,0 V [p-p] PAL Verbund/75 Ω			
Rauschabstand	52 dB (AGC AUS)			
Mindestbeleuchtungsstärke	0,08 lx (farbmodus)			
	0,008 lx (Schwarzweißmodus)	0,05 lx (Schwarzweißmodus)	0,008 lx (Schwarzweißmodus)	0,05 lx (Schwarzweißmodus)
ALC-Objektivantrieb	Gleichstromantrieb			
Objektivfassung	CS-Montage			
Umgebungstemperatur	-10 °C bis +50 °C			
Luftfeuchtigkeit	Weniger als 90 %			
Abmessungen	101 mm (L) × 72 mm (W) × 55 mm (H)		81 mm (L) × 72 mm (W) × 55 mm (H)	
Gewicht	ca. 180 g (ohne Netzkabel)		ca. 160 g	ca. 150 g
Kameraname	Chinesisch: bis zu 8 Zeichen; Englische Buchstaben, Zahlen und Symbole: bis zu 16 Zeichen.			
Einstellung der Lichtregelung	ALC/ALC+/ELC			
Gegenlichtkompensation	EIN/AUS			
Automatische Schwarzdehnung (ABS)	EIN/AUS			
Verschlussgeschwindigkeit	AUS (1/50), 1/120, 1/250, 1/500, 1/1000, 1/2000, 1/4000, 1/10000, 1/120000 (s)			
Automatische Verstärkungssteuerung	EIN (H/M/L), AUS			
Empfindlichkeitsanhebung	AUS/AUTO (×2, ×4, ×6, ×10, ×16, ×32)/FEST (×2, ×4, ×6, ×10, ×16, ×32, ×64, ×128, ×256, ×512)			
Weißabgleich	ATW1/ATW2/AWC			
Digitale Rauschunterdrückung	NIEDRIG/HOCH			
Tag&Nacht (IR)	AUTO1/AUTO2/EIN/AUS 			
Tag&Nacht (elektrisch)	AUTO/AUS 			

	WV-CP310/G	WV-CP300/G	WV-CP314E	WV-CP304E
Video-Bewegungserkennung	AUS/BEWEGUNGSDDET./SZENENWECHSEL			
Szenendateien	2			
Privatzone	EIN(1)/EIN(2)/AUS			
Bildstabilisator	EIN/AUS			
Elektronischer Zoom	EIN (up to 2x)/AUS			
Verkehrtherum	EIN/AUS			
Objektiv-Verzerrungskorrektur	0 bis 255			

※ Gewichte und Abmessungen verstehen sich als Näherungswerte. Die Spezifikation kann ohne Ankündigung geändert werden.

## Standardzubehör

CD-ROM\* ..... 1 St.

Installationshandbuch (vorliegendes Buch)..... 1 St.

\*Die CD-ROM enthält die Bedienungsanleitung und Installationsanleitung (PDF-Dateien).

Für die Installation sind folgende Teile erforderlich.

Netzkabel (WV-CP300/G und WV-CP310/G) (ca. 1,8 m)..... 1 St.

Stromversorgungsstecker (nur WV-CP304E und WV-CP314E) .... 1 St.

Sicherheitsdrahtanschluss ..... 1 St.

Fangdraht (ca. 300 mm) ..... 1 St.

Befestigungsschrauben des Drahtanschlusses (M2,5 × 8 mm) .... 2 Stück (einschließlich 1 als Ersatz)

Unterlegscheibe..... 1 St.

Federscheibe..... 1 St.

## **Benutzerinformationen zur Entsorgung von elektrischen und elektronischen Geräten (private Haushalte)**



Dieses Symbol auf Produkten und/oder begleitenden Dokumenten bedeutet, dass verbrauchte elektrische und elektronische Produkte nicht mit gewöhnlichem Haushaltsabfall vermischt werden sollen.

Bringen Sie zur ordnungsgemäßen Behandlung, Rückgewinnung und Recycling diese Produkte zu den entsprechenden Sammelstellen, wo sie ohne Gebühren entgegengenommen werden. In einigen Ländern kann es auch möglich sein, diese

Produkte beim Kauf eines entsprechenden neuen Produkts bei Ihrem örtlichen Einzelhändler abzugeben.

Die ordnungsgemäße Entsorgung dieses Produkts dient dem Umweltschutz und verhindert mögliche schädliche Auswirkungen auf Mensch und Umgebung, die aus einer unsachgemäßen Handhabung von Abfall entstehen können. Genauere Informationen zur nächstgelegenen Sammelstelle erhalten Sie bei Ihrer Gemeindeverwaltung.

In Übereinstimmung mit der Landesgesetzgebung können für die unsachgemäße Entsorgung dieser Art von Abfall Strafgeldbußen erhoben werden.

### **Für Geschäftskunden in der Europäischen Union**

Bitte treten Sie mit Ihrem Händler oder Lieferanten in Kontakt, wenn Sie elektrische und elektronische Geräte entsorgen möchten. Er hält weitere Informationen für sie bereit.

### **Informationen zur Entsorgung in anderen Ländern außerhalb der Europäischen Union**

Dieses Symbol ist nur in der Europäischen Union gültig.

Bitte treten Sie mit Ihrer Gemeindeverwaltung oder Ihrem Händler in Kontakt, wenn Sie dieses Produkt entsorgen möchten, und fragen Sie nach einer Entsorgungsmöglichkeit.

## **Panasonic Corporation**

<http://www.panasonic.com>

Panasonic i-PRO Sensing Solutions Co., Ltd.  
Fukuoka, Japan

Authorised Representative in EU:

Panasonic Testing Centre  
Panasonic Marketing Europe GmbH  
Winsbergring 15, 22525 Hamburg, Germany