

Panasonic®

使用说明书 安装篇

彩色闭路监控摄像机

型号: WV-CS580/CH
WV-CS584CH

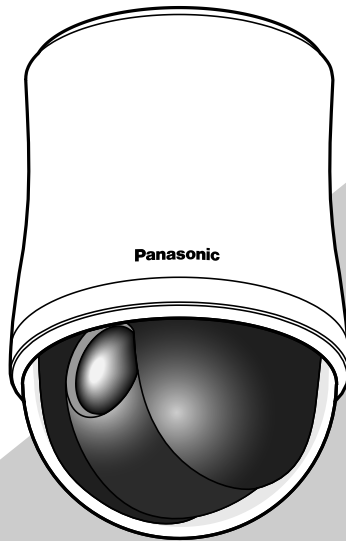

使用产品前请仔细阅读本使用说明书，并请妥善保管。

本说明书中，型号中的一部分有可能省略。

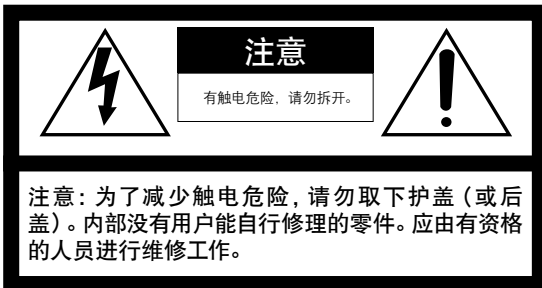

在正三角形中带箭头的闪电符号，用以提醒用户在本装置附近出现较大的非绝缘“危险电压”足以使人体产生触电。



在正三角形中的感叹号，用以提醒用户参考有关本装置的重要操作与维修的文字说明。

警告：

- 本装置必须接地。
- 设备应当连接到有接地保护连接的电源插座上。
- 电源插头或者连接器应当保持完好随时可用。
- 请勿将本装置置于雨水、潮湿的环境中，以免发生火灾或触电，为防止雨滴溅入，请不要将盛有液体的容器（如花瓶）放置在本装置上。
- 有关本装置的一切安装工作都必须由有资格的维修人员或者系统安装人员进行。
- 对既没有全极开关又没有全极断路器的永久性连接式设备，安装应当遵照本产品所适用的所有安装规则。
- 连接应当符合当地的电气规定。
- 为防止造成伤害等事故，请务必按照安装说明将本产品牢固地固定在地面、墙壁或天花板上。

注意：

- 电源配线时，需连接到配有电流断路器的配电盘。配电盘的接点间距在3.0 mm以上。同时该电流断路器应具有能够断开除保护接地以外的所有电极。
- 本装置的机身编号、电源规格以及其他信息，请参见贴付在本装置底部的标签。

为了您的安全，请仔细阅读以下内容。

警告

**本装置必须接地
须知**

电源线中的导线颜色符合以下惯例：

- 绿色 - 黄色： 接地
- 蓝色： 零线
- 棕色： 火线

由于本装置电源线中的导线颜色可能与插头接线端的颜色标识不一致，因此应继续下列步骤：

绿色和黄色导线必须连接到插头上标有字母 **E** 的接线端，或标记有接地符号 **I**、绿色或绿色和黄色线。

蓝色线必须连接插头中标记有字母 **N** 或黑色接线端。

棕色线必须连接插头中标记有字母 **L** 或红色接线端。

重要安全须知

- 1) 请阅读本说明书。
- 2) 请妥善保存本说明书。
- 3) 请注意每项警告。
- 4) 请遵照所有说明。
- 5) 本装置请勿在靠近水的地方使用。
- 6) 只能用干布清洁。
- 7) 请勿堵塞任何通风孔。请按照生产厂商的指示进行安装。
- 8) 请勿安装在散热器、暖风机出风口、火炉或其他发热的器具（包括放大器）等热源近旁。
- 9) 只能使用生产厂商规定的配件 / 附件。
- 10) 只能与生产厂商规定或随机附送的手推车、台架、三脚架、托架或桌子一起使用。使用手推车移动本装置时要特别注意，不要因倾翻而受伤。



- 11) 雷电交加的暴风雨天气或长期不使用本装置时，请拔下插头。
- 12) 本装置遭到损坏，比如发生电源线或插头受损、液体溅入或异物落入装置内、淋雨、受潮、不能正常工作或装置坠落等情况时，请尽快与经销商或维修服务中心联系。

有限责任

任何表述除其文字所提供之意思以外不作任何保证，无论明示还是暗示，包括但不限于产品特性、特殊功能的适用以及不侵害第三方权利的默认保证。本表述内容存在技术或印刷错误的可能性。为完善本表述与相关产品，该表述内容可能随时被更改。

免责条款

如本产品出现故障，本公司将根据保修条款进行修理或更换。但对下述情况本公司对任何团体或个人均不承担任何责任，包括但不限于：

- (1) 非归责于本产品质量原因引起的任何损害和损失，包括但不限于直接或间接的、特定的、相因而生的或典型的损害或损失；
- (2) 由于任何安装不当或用户的使用不当或不注意而引起的损害或本产品的破损等；
- (3) 当用户对本产品进行拆卸、修理或改造时，不管起因是否在此，而造成的一切故障和异常；
- (4) 由于任何理由或原因（包括产品的任何故障或问题）、由未能显示的图像所引起的不便或任何损失；
- (5) 与第三方的设备等组成的系统引起的异常或其结果所导致的不便、损失或损害；
- (6) 用户拍摄的监控图像（包括保存的数据）由于某种原因而被公开或被用于监控以外的目的，结果侵害了作为被摄对象的个人或团体的隐私等，并因此而提出的赔偿要求或投诉；
- (7) 由于本产品的VMD（移动检测功能）的不当检测或者漏检导致的任何问题，引发的不便，任何损失或损害。

前言

本机是一款视频监控用彩色闭路监控摄像机。本产品采用了1/4英寸CCD和36倍变焦镜头，并具有预置位置和内置PAN（水平转动）、TILT（俯仰转动）等摄像功能。

特点

超级动态6 (SUPER-D6)

对于明暗差极大的被拍摄物体，以像素为单位进行亮度补偿，拍摄出更为自然的图像。

具有降噪功能，能实现高灵敏度

由于引入了低噪电路设计，在彩色模式下，能实现最低照度为0.5 lx的灵敏度；在黑白模式下，能实现最低照度为0.04 lx的灵敏度。

具有夜间黑白模式切换功能

由于在低照度时，摄像机自动切换模式，图像会由彩色变为黑白，因此，夜间不必进行任何操作。

图像数字翻转功能

不具备此功能的摄像机在俯仰操作中转动至正下方时将停止转动。此功能使摄像机能够连续俯仰0°~180°，从而可以对从摄像机下方经过的物体进行连续追踪拍摄。

隐私区域

如果有些区域不希望被显示在屏幕上，可以将那个部分（隐私区域）进行遮蔽。

图像数字翻转操作

- 1 向下
- 2 在俯仰角度为大约135°的时候图像立即上下翻转。
- 3 向上

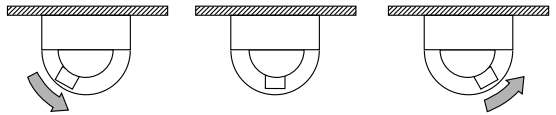

需要进行图像数字翻转操作时，向下扳动系统控制器的操作杆即可。

巡逻功能

巡逻功能可以记忆手动操作时摄像机移动的路线，在必要时可以按照学习过的操作进行自动巡逻监视。例如，可以通过预测人的移动路线，事先保存摄像机的移动路线，之后调用它，就可以自动完成复杂的巡逻监控动作。

摄像机位置记忆

系统可以配置256个摄像机位置。通过系统控制器的数字键盘输入适用的预置编号，即可选择和察看相应的摄像机位置。

移动检测

当摄像机检测到有移动时，或者当摄像机被布、盖子等盖着时，或者摄像机的方向在监控时有所改变时，都会发出报警信号。

关于使用说明书

WV-CS580/CH, WV-CS584CH有2套使用说明书：本书和“使用说明书 操作设置篇”（PDF）。

本书中有关于摄像机的安装方法。

关于本摄像机的操作和设置的说明，请参见光盘（附件）中的“使用说明书 操作设置篇”（PDF）。

阅读PDF文件时需使用Adobe® Reader®软件。

如果所使用的电脑上没有安装Adobe® Reader®软件，请从Adobe® Reader®网站上下载其最新版本然后安装。

商标和注册商标

Adobe和Reader是Adobe Systems Incorporated在美国和/或其他国家/地区的注册商标或商标。

目录

重要安全须知.....	3
有限责任.....	4
免责条款.....	4
前言.....	4
特点.....	5
关于使用说明书.....	5
商标和注册商标.....	5
注意事项.....	7
各部分的名称.....	9
安装时的注意事项.....	10
DIP开关的设置.....	11
安装.....	15
连接.....	18
故障排除.....	19
规格.....	22
附件.....	23
选购件.....	23
补充说明.....	24

注意事项

请勿试图拆开本产品

为了避免触电，请勿拆卸螺钉或机盖。

机内没有用户可自行维修的零件。有关维修工作，应由有资格的维修人员进行。

小心轻放本产品

避免坠落、强烈冲击或振动，以免损坏产品而造成功能不良。

向专家咨询安装表面和结构的承重能力。如果安装场所强度不够，摄像机可能会坠落下来。产品重量请参见规格部分。

请勿放置于容易产生盐害或腐蚀性气体的场所

否则安装部位容易老化，会导致坠落事故。可能会导致人员受伤。

请务必采取防坠落措施

否则可能会导致坠落、受伤等事故。请务必安装防坠落绳。

不要将摄像机对准太阳或其它非常光亮的物体

无论摄像机在使用中或非使用中，都不可使其对准太阳或其它非常光亮的物体。否则，可能造成图像模糊或产生光晕。

请勿将摄像机朝向强光源

聚光灯等强光源会造成显示屏老化。长时间将摄像机朝向强光源，可能会由于CCD上的色彩滤波器损坏而造成图像失去颜色。

不可将本产品颠倒安装

本产品是为安装在天花板上而设计的。如果颠倒安装使用本产品，例如安装在地板上使用等，会导致摄像机产生故障。

环境要求

- 请勿在高温、高湿的场所使用。否则有可能会损坏本产品的部件从而缩短使用寿命。请勿在靠近热源的地方（如加热器、暖气机、电热炉附近）使用本产品。
- 应在温度为-10°C至+50°C与湿度低于90%的条件下使用本产品。

WV-CS580/CH使用电源为交流220 V至240 V，WV-CS584CH使用电源为交流24 V。

不要将摄像机安装在空调的吹风口附近

如果在以下条件下使用摄像机，镜头会由于结露而变得模糊。

- 由于空调开和关造成的温度急剧变化。
- 由于频繁开关门造成的温度急剧变化。
- 在使眼镜起雾的环境中使用。
- 在充斥烟雾或者粉尘的室内使用。

如果镜头由于结露而变得模糊，取下球形罩用软布擦干所有潮湿表面。

消耗品

有触点的部件（如镜头驱动马达和内部安装的滑环）会因长时间使用而磨损。更换和维修这些部件时请向邻近的维修中心咨询。

关于镜头或云台

如果长时间不进行镜头或旋转或俯仰云台等的操作，在内部所涂抹的润滑油会变粘，这可能导致无法移动。请定期进行镜头或旋转或俯仰云台的操作，或使用位置刷新功能。

请勿安装于常振动的场所

常振动容易使螺钉或螺帽松动，可能会引起本产品坠落导致人员受伤。

[使用时的注意事项]

本产品没有电源开关

注意以下问题，确保长时间无故障操作

在高温和高湿的条件下长时间操作会导致元件损坏，摄像机使用寿命会缩短。

确保摄像机安装在不受散热器、加热器等散发的热量直接影响的地方。

关于摄像机的自我清洁功能

摄像机使用时间过长，可能导致监视器屏幕上出现噪点，或者造成预置位置发生偏移。

如果在对摄像机进行清洁（请参见“使用说明书 操作设置篇”（PDF）第20页）后仍然存在此类情况，请使用特殊设置菜单执行刷新操作（请参见“使用说明书 操作设置篇”（PDF）第25页）。

CCD滤色片老化

强光长时间集中在一点会导致CCD内部滤色片质量降低，受影响的部分会变色。即使摄像机的安装场所发生变化，画面上仍会留下先前光线集中的位置发生的变色。

请勿将摄像机朝向强光源

射灯等强光源有可能会造成画面发花（模糊）或者发晕（竖直线）。

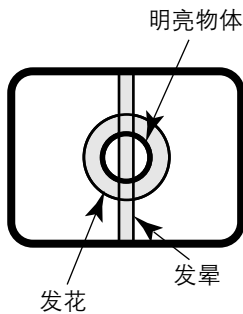

摄像机清洁

脏污的球形罩会导致画质下降。球形罩极易受损，请用软布轻轻擦拭。擦拭时，请小心不要划伤球形罩。

自我诊断功能

如果摄像机由于外部噪声的影响等原因异常工作30秒钟以上，摄像机将自动重新启动并恢复正常操作。摄像机打开时复位操作相同的初始化程序。在这种现象频繁发生的情况下检查是否存在大量的外部噪声源。这可能导致摄像机故障，所以应尽快与有资格的维修人员或系统安装人员联络。

关于同步模式的设置

本产品的图像同步模式仅为内同步（INT）。连接本公司的系统控制器时，请将复用垂直驱动（VD2）设置为关。

球形罩内部发生冷凝

拆卸球形罩，用软布擦干（请参见第10页）。

各部分的名称

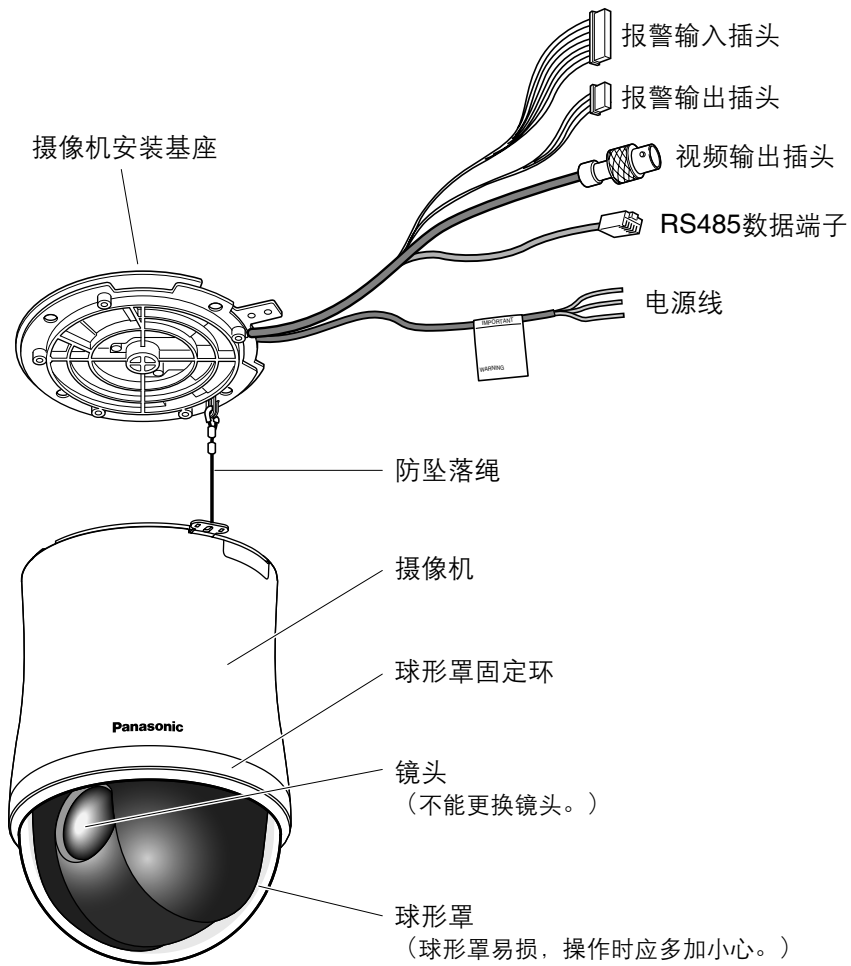

安装时的注意事项

Panasonic对于因未按照本资料的不当安装或使用操作而引起的问题所造成的人身伤害或财产损失不承担责任。

摄像机安装位置

- 在足以承受摄像机重量的天花板（混凝土等）上安装。
- 在不能承受摄像机重量的天花板上（如吊顶）安装摄像机时，可以选择使用天花板安装支架 WV-Q105/CH（选购件）。

本产品专为室内使用设计。

本产品仅为吊式结构设计，摄像机镜头朝上放置或倾斜使用会导致摄像机故障或使用寿命缩短。

水平方向安装摄像机，球形罩向下。

避免在以下场所安装：

- 直接溅到雨水或水的场所（也包括屋檐下等）；
- 游泳池等使用化学药剂的场所；
- 厨房或机械工厂等蒸汽或油烟较多的场所；
- 有可燃性气体等特殊环境的场所；
- 有放射线或X射线、以及强电波或电磁波的场所；
- 海上或海岸通道、以及温泉等产生腐蚀性气体的场所；
- 温度超出 -10°C 至 $+50^{\circ}\text{C}$ 范围的场所；
- 车辆或船舶等振动较大的场所（非车载设备）；
- 空调吹风口或户外空气入口附近等温度急剧变化的场所（这种情况下球形罩有可能会起雾或者结露）。

在给摄像机布线时，可以在摄像机侧面或顶部开孔以供电缆（电源、视频输出、RS485、报警输出、报警输入）穿过。

- 顶部电缆出口时，在天花板上开孔以穿过电缆（请参见第16页的步骤3）。
- 侧面电缆出口时，在机壳上准备一个孔（请参见第16页“摄像机预处理（从侧面引出电缆时）”）。

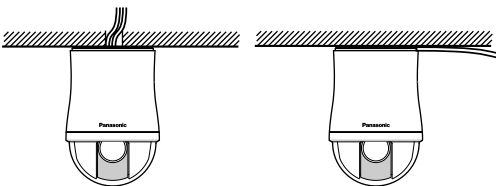

噪声干扰因素

在电源线的交流大于240 V及配线长度超过1米的情况下，使用单独的金属导管布线（金属导管必须接地）。

螺钉应另行准备

随机不提供螺钉。根据安装区域的材料和结构，以及摄像机和周边设备等的总重量准备螺钉。

安装螺钉

- 螺钉必须根据安装区域的材料或结构以适当的力矩上紧。
- 请勿使用冲击力较大的工具进行安装，否则有可能会损坏螺钉。
- 拧螺钉时要垂直用力。安装后目视确认无缝隙。

当不需要使用螺钉时请务必将其拆卸并放至合适的场所。

注：

- 如果需要接地，请在连接电源插头前完成接地连接。同样，在取消接地前，应按下电源插头。
- 摄像机没有电源开关，只需将电源线与电源引出线连接，摄像机即会开启。开启后，自动激活自我清洁功能，同时进行水平、俯仰、变焦、聚焦动作。

散热

摄像机表面会散热。在封闭的天花板或容易聚热的狭窄位置上安装摄像机时，应留出通风孔。

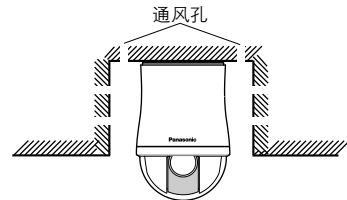

避免空气湿度过高

如果安装摄像机时湿度很大，水气会进入摄像机内部，使球形罩模糊。如遇球形罩模糊，在空气湿度较低时，打开球形罩并除去里面的水气，再重新装上（请参见第8页）。

连接前请检查

设备的兼容性是受限制的。在连接之前，检查所用设备的等级及规模大小。详情请咨询经销商。

DIP开关的设置

重要:

- 使用系统控制器通过RS485数据端口控制摄像机时，必须对DIP开关设置单元地址（地址码）和通讯参数（请参见第11页）。
如果未设置DIP开关，会导致系统控制器的控制失效，需重新安装摄像机，因此务必在安装摄像机前检查DIP开关设置。

在系统控制器使用摄像机的RS485数据端口控制摄像机（水平模式、俯仰模式等）时，必须对DIP开关设置单元地址（地址码）和通讯参数。需要拆卸安装基座打开DIP开关。有关如何拆卸摄像机安装基座的信息，请参见第17页“拆卸摄像机”章节中的步骤1和2。

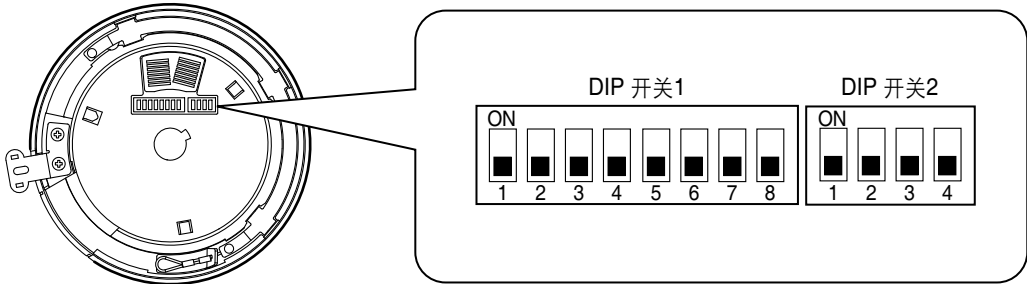

■ 通讯参数（DIP开关2）

DIP开关的出厂初始设置为“OFF”。

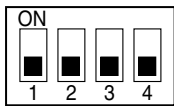

终端连接端子

通讯参数

开关1: 终端连接端子（终端内电阻）

在下列情况下设置为“ON”：

- 仅连接一台本产品时
- 连接多台摄像机，本产品作为终端时

开关2-4: 通讯参数

此设置用来实现通讯设备半双工和全双工的切换。

使用这些开关选择使用的通讯协议。

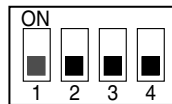

全双工通讯设置

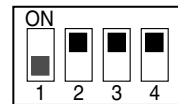





































































半双工通讯设置

■ 单元地址（地址码）（DIP 开关1）

DIP开关的出厂初始设置为“OFF”。（同轴多路通讯系统）

以下是使用本公司系统控制器时的设置值。

DIP 开关1	单元地址 (地址码)	DIP 开关1	单元地址 (地址码)	DIP 开关1	单元地址 (地址码)
	1 ~ 96		23		46
	1		24		47
	2		25		48
	3		26		49
	4		27		50
	5		28		51
	6		29		52
	7		30		53
	8		31		54
	9		32		55
	10		33		56
	11		34		57
	12		35		58
	13		36		59
	14		37		60
	15		38		61
	16		39		62
	17		40		63
	18		41		64
	19		42		65
	20		43		66
	21		44		67
	22		45		68

DIP 开关1	单元地址 (地址码)	DIP 开关1	单元地址 (地址码)	DIP 开关1	单元地址 (地址码)
	69		78		87
	70		79		88
	71		80		89
	72		81		90
	73		82		91
	74		83		92
	75		84		93
	76		85		94
	77		86		95

以下是使用Pelco公司系统控制器时的设置值。

DIP 开关1	单元地址 Pelco-P	单元地址 Pelco-D	DIP 开关1	单元地址 Pelco-P	单元地址 Pelco-D	DIP 开关1	单元地址 Pelco-P	单元地址 Pelco-D
	1	32 ~ 96		12	11		23	22
	2	1		13	12		24	23
	3	2		14	13		25	24
	4	3		15	14		26	25
	5	4		16	15		27	26
	6	5		17	16		28	27
	7	6		18	17		29	28
	8	7		19	18		30	29
	9	8		20	19		31	30
	10	9		21	20		32	31
	11	10		22	21			

[RS485 设置]菜单

** RS485 设置 **	
单元号	P1 D32
地址	---P
波特率	19200
数据位	8
校验位	无
停止位	1
XON/XOFF	不使用
等待时间	自动 2
报警延迟	关
返回	首页

使用操作杆等进行单元号 (32至96) 的设置。
(图中为单元号设置成32时的示例。)

重要：





- 使用Pelco协议前，请事先确认所连接的设备是否均正常动作。

注：

- 使用本公司系统控制器对单元地址（地址码）1至96进行设置时，以及使用Pelco-D的系统控制器对单元地址32至96进行设置时，需要使用RS485设置菜单对单元地址进行配置（请参见“使用说明书 操作设置篇”（PDF）第4页）。
- 设置单元地址后打开电源，在初始化过程中将显示RS485设置菜单。

■ RS485通讯参数（DIP开关1）

按照下图对DIP开关1进行设置时，可将通讯参数复位至出厂时的初始设置，也可根据需要调整设置值。

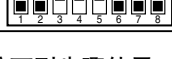
DIP 开关1	设置说明
	将通讯参数恢复为出厂初始设置
	BAUD RATE（波特率）：19,200位/秒，DATA BIT（数据位）：8位，PARITY CHECK（奇偶校验）：无，STOP BIT（停止位）：1位
	BAUD RATE（波特率）：9,600位/秒，DATA BIT（数据位）：8位，PARITY CHECK（奇偶校验）：无，STOP BIT（停止位）：1位
	BAUD RATE（波特率）：4,800位/秒，DATA BIT（数据位）：8位，PARITY CHECK（奇偶校验）：无，STOP BIT（停止位）：1位
	BAUD RATE（波特率）：2,400位/秒，DATA BIT（数据位）：8位，PARITY CHECK（奇偶校验）：无，STOP BIT（停止位）：1位

按下列步骤使用：

- (1) 关闭摄像机，使用DIP开关1对RS485通讯参数进行设置（如上图）。
- (2) 打开摄像机。将反映步骤（1）中设置的内容。
- (3) 关闭摄像机，使用DIP开关1进行单元地址设置（请参见第12、13页），然后重新启动摄像机。

安装

安装摄像机前，请注意以下事项：

重要：

- 根据要安装摄像机安装基座的区域的材质，准备四颗用于安装摄像机安装基座的安装螺钉（M4）。但是，请勿使用木螺钉和钉子。
（推荐上紧力矩 M4：1.6 N·m {16 kgf·cm}）
- 安装场所的单颗螺钉的拔出力为196 N {20 kgf}以上。
- 安装在石膏板等强度不够的天花板上时，请充分加固安装位置，或者使用选购件的天花板安装支架WV-Q105/CH（请参见本页的安装示例）。
- 为了防止摄像机安装基座脱落导致本产品坠落砸到周围的人等事故的发生，请安装防坠落绳。（仅限于带有防坠落绳的機種）

<使用WV-Q105/CH（选购件）时的安装示例>

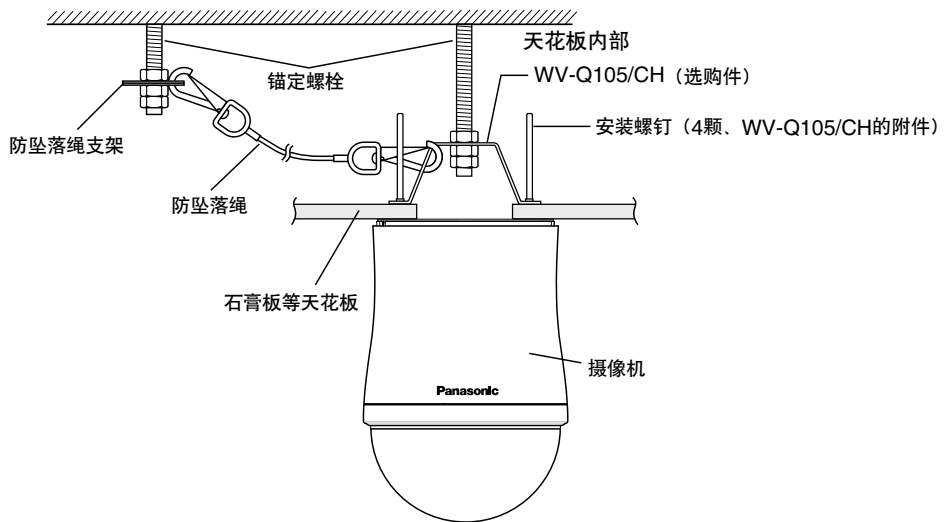

摄像机预处理（从侧面引出电缆时）

从本产品侧面的电缆出口处引出电缆（电源、视频输出、RS485、报警输入、报警输出），并将摄像机安装到天花板上时，摄像机应当按下图所示进行预处理。摄像机做预处理时，需要拆卸摄像机安装基座。有关如何拆卸摄像机安装基座，请参照“安装摄像机”章节中的步骤1和2。

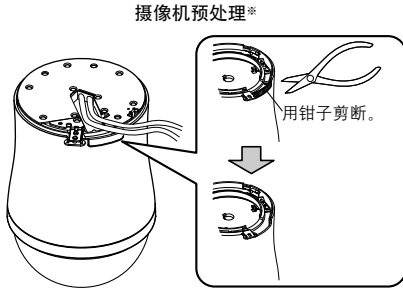

※ 预处理时，将球形罩放在软布上，防止刮擦。

安装摄像机

- 选择足以承受摄像机总重量的安装位置，安装位置不牢固会导致摄像机跌落。
 - 安装工作完成后，请剥去粘在球形罩上面的保护膜。
 - 如果使用选购件的安装支架安装摄像机，根据安装支架的使用说明书进行安装。
1. 将用于把摄像机固定在安装基座上的固定螺钉（M3×6）取下来。
将螺钉妥善保管。

注：

- 当安装支架难以取下时，请如下操作，首先松开螺钉，然后向上推，再取下螺钉。

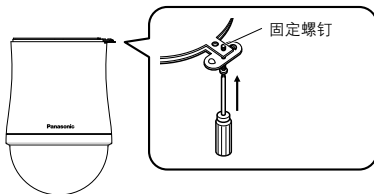

2. 按箭头方向转动摄像机安装基座，并取下来。

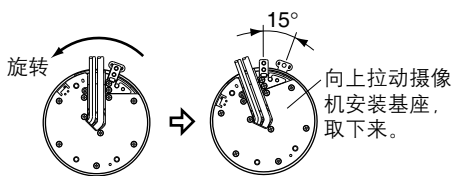

3. 将摄像机安装基座用作模板，在天花板上标记四个安装孔的位置。

如果使用顶部电缆出口配置，在天花板上标记电缆孔的位置，并钻孔。

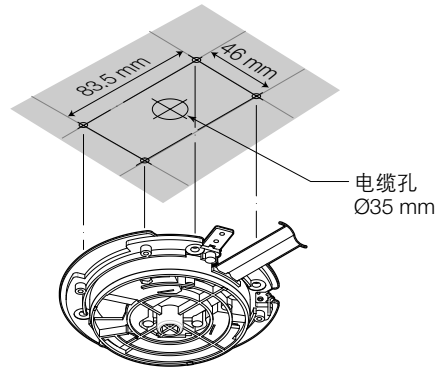

关于安装基座的连接放置方向，请参阅下图。

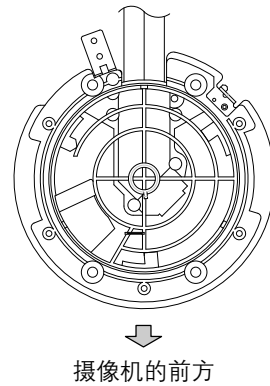

4. 使用螺钉(M4)将摄像机安装基座固定在天花板上。
如果不想立即安装摄像机，将防尘片贴到摄像机安装基座上，防止落尘。

注：

- 请另行准备螺钉。

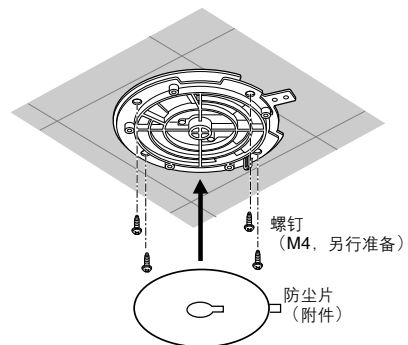

5. 进行电缆的连接。
关于连接的详细内容请参阅第18页。

6. 使用防坠落绳将摄像机牢固地连接在安装基座上。拉动防坠落绳确保拉环已经牢固地连接在安装基座的吊钩上。如果随摄像机提供的防尘片（附件）贴附在安装基座上，那么，执行此步骤前，请拆卸防尘片。

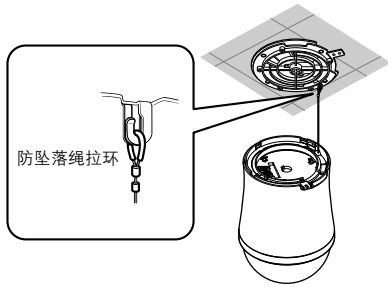

注意：

- 设计防坠落绳时仅设想了悬挂摄像机时的重量，因此请不要在防坠落绳上施加超过摄像机重量的力。

7. 将摄像机安装到安装基座上。
对准安装基座，尽可能向上推摄像机，并按箭头所示方向旋转摄像机。

注：

- 请不要握住球形罩旋转，以免造成破损。

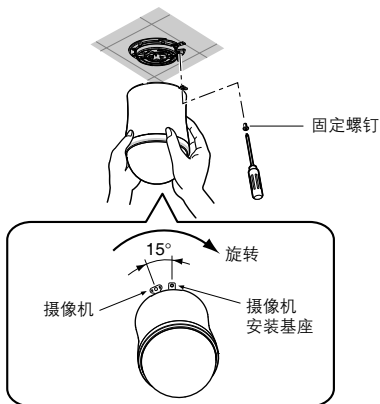

8. 使用在步骤1中拆卸的固定螺钉，将摄像机固定在安装基座上。

注：

- 推荐上紧力矩：0.68 N·m {7 kgf·cm}

9. 检查安装情况。

- 摄像机安装是否水平、牢固？
- 摄像机是否没有松脱？
- 摄像机的固定部位是否无法被旋转？

拆卸摄像机

摄像机及其安装基座是用螺钉固定的。因为此种构造是双重固定，所以请按照下列步骤拆卸摄像机。

1. 取下将摄像机固定于安装基座上的固定螺钉。将螺钉放在安全的地方。
2. 将摄像机从安装基座上取下来。按照箭头指示的方向旋转并取下摄像机。

注：

- 请不要握住球形罩旋转，以免造成破损。

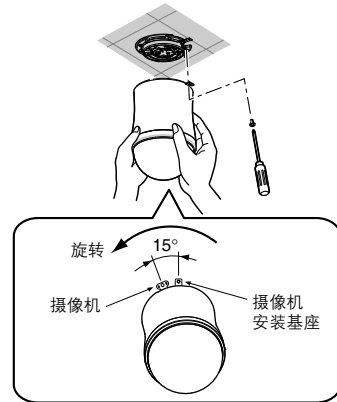

3. 从安装基座上取下防坠落绳。

连接

重要:

- 下列各连接工作，必须由有资格的专业技术人员或系统安装人员按照当地规范来完成。
- 电源线的连接请参见第2页。
- 安装工作开始前，请先切断保险盒的电源，否则可能会造成起火、触电、人身伤害及财产损失。

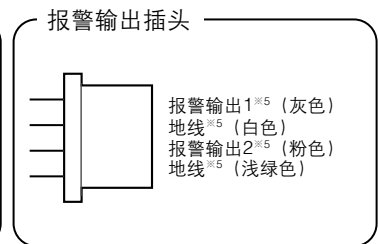
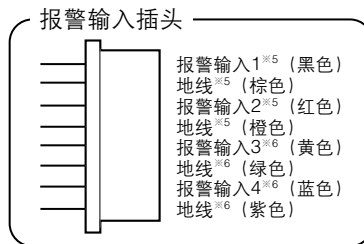
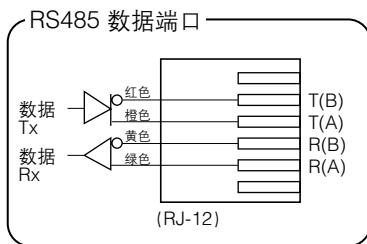
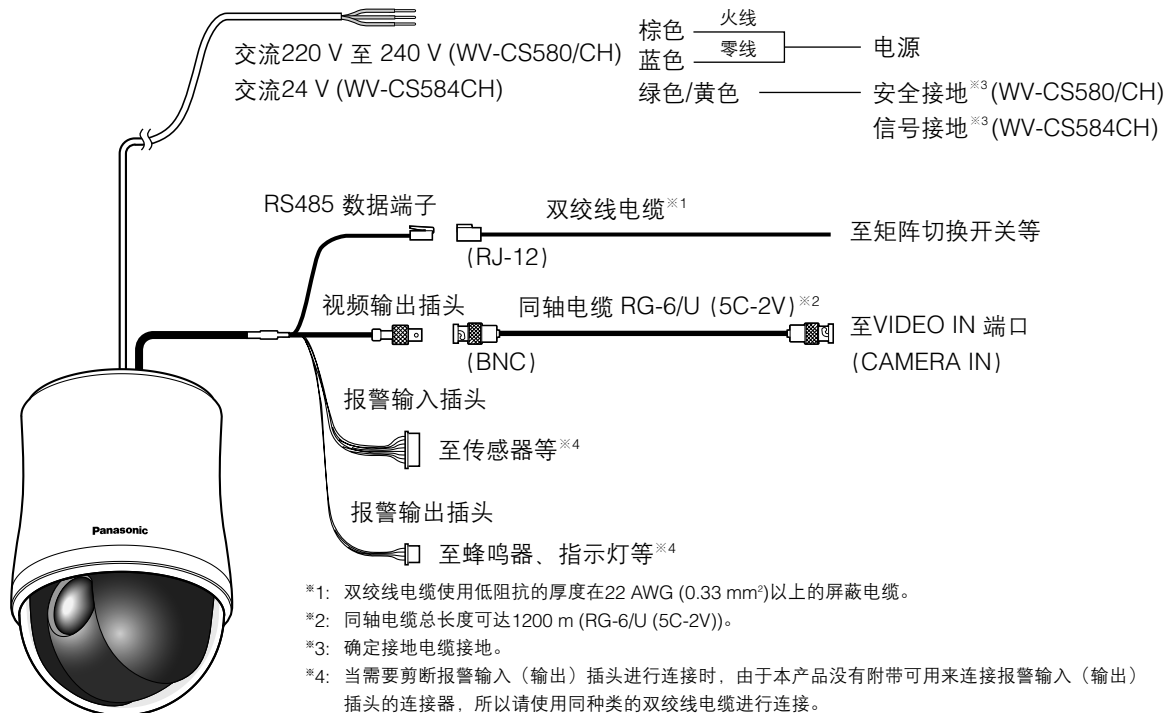

^{*5:} 双绞线电缆的种类为28 AWG。

^{*6:} 双绞线电缆的种类为26 AWG。

报警输入/输出额定值

报警输入: 直流5 V上拉输入。要求驱动电流至少0.2 mA。

无: 最小直流4 V, 最大直流5 V或者开路

有: 最大直流1 V或者短路

报警输出: 集电极开路输出。直流16 V, 最大驱动电流100 mA。

无: 开路

有: 最大100 mA

• 交流24 V电源连接

线径 (AWG)	#24 (0.22 mm ²)	#22 (0.33 mm ²)	#20 (0.52 mm ²)	#18 (0.83 mm ²)
电缆长度 (约) (米)	20	30	45	75

重要:

- 请使用加强绝缘或双重绝缘的交流24 V电源。

注:

- 只能连接至交流24 V电源。
- 使用报警输入插头和报警输出插头时，请直接连线（附件中没有专用电缆）。

故障排除

在送修之前，请先按照下表确认故障原因。

按照下表的方法操作仍无法排除故障或出现该表记述以外的故障时，请与经销商联系。

故障现象	原因/解决方法	参考页码
无图像（暗屏幕）	<ul style="list-style-type: none"> 摄像机连接是否正确？请查阅系统控制器的操作说明书。 	—
	<ul style="list-style-type: none"> 镜头光圈是否关闭？ 通过所使用的系统控制器执行光圈复位。 	使用说明书 操作设置篇
	<ul style="list-style-type: none"> 是否将摄像机快门设置为了关？ 	使用说明书 操作设置篇
白屏	<ul style="list-style-type: none"> 镜头光圈是否打开？ 	使用说明书 操作设置篇
	<ul style="list-style-type: none"> 是否为照度提升设置选择了固定？ 	使用说明书 操作设置篇
画面无法聚焦	<ul style="list-style-type: none"> 摄像机的球形罩或镜头是否脏了？如果是，请予以清洁。 	7
	<ul style="list-style-type: none"> 是否为自动聚焦模式设置了手动？ 	使用说明书 操作设置篇
	<ul style="list-style-type: none"> 被摄物体是否是难于聚焦的物体？如果是这样的物体，可采用手动聚焦。 	使用说明书 操作设置篇
画面内存在数字噪点	<ul style="list-style-type: none"> 滑环可能脏了。是否开启了自我清洁功能？ 	使用说明书 操作设置篇
图像中出现黑线	<ul style="list-style-type: none"> 连接的系统控制器是否设置成了复用垂直驱动（VD2）？ 	8
图像闪烁	<ul style="list-style-type: none"> 如果打开了超级动态6，要将其关闭。 	使用说明书 操作设置篇
画面中有残留图像	<ul style="list-style-type: none"> 检查数字降噪设置。 	使用说明书 操作设置篇

故障现象	原因/解决方法	参考页码
图像颜色质量不佳	• 检查白平衡设置。	使用说明书 操作设置篇
	• 使用特殊设置菜单调整画面质量。	使用说明书 操作设置篇
	• 摄像机的球形罩或镜头是否脏了？如果是，予以清洁。	7
黑白图像	• 摄像机具有自动黑白切换模式功能。查看一下这一模式的设置。	使用说明书 操作设置篇
频繁地在彩色模式与黑白模式之间进行切换	• 调整黑白模式切换敏感度以及延时设置。	使用说明书 操作设置篇
画面上有白色斑点	• 使用像素补偿功能进行像素补偿。	使用说明书 操作设置篇
菜单无法打开	• 摄像机连接是否正确？请查阅系统控制器的操作说明书。	—
	• 摄像机的通讯设置配置是否正确？	12-14
菜单设置无法改变	• 是否开启了密码锁定功能？	使用说明书 操作设置篇
忘记密码时	• 请与有资格的维修人员或者系统安装人员联系。	—
图像无法切换成黑白颜色	• 当报警输入4的设置是黑白时，将无法进行切换。请检查该设置。	使用说明书 操作设置篇
摄像机自动模式关、顺序、排序、自动转动、巡逻、自动跟踪设置被更改	• 请检查自动返回功能。	使用说明书 操作设置篇
摄像机不朝向已设置的预置位置	• 请执行特殊设置菜单的刷新功能。	使用说明书 操作设置篇

故障现象	原因/解决方法	参考页码
图像与已设置的预置位置不一致	<ul style="list-style-type: none"> 请使用预置位菜单及场景文件调整图像。 	使用说明书 操作设置篇
水平、俯仰、变焦或聚焦功能无法使用	<ul style="list-style-type: none"> 摄像机连接是否正确？请查阅系统控制器的操作说明书。 	—
	<ul style="list-style-type: none"> 摄像机具有转动角度限制功能。请查看转动角度限制设置。 	使用说明书 操作设置篇
	<ul style="list-style-type: none"> 马达或镜头可能损坏。请与有资格的维修人员或系统安装人员联系。 	—
摄像机的自动模式关、顺序、排序、自动转动、巡逻、自动跟踪不能用	<ul style="list-style-type: none"> 请查看自动返回功能。 	使用说明书 操作设置篇
	<ul style="list-style-type: none"> 请查看报警输入设置。 	使用说明书 操作设置篇
	<ul style="list-style-type: none"> 请查看移动检测恢复时间设置。 	使用说明书 操作设置篇
当摄像机处于水平方向时，图像上部呈黑色	<ul style="list-style-type: none"> 这是摄像机内盖所致。并不代表出现故障。 	—
摄像机自动转动起来	<ul style="list-style-type: none"> 如果开启了自我清洁功能，这是正常现象，并不代表出现故障。请查看一下清洁设置。 	使用说明书 操作设置篇
	<ul style="list-style-type: none"> 如果未开启自我清洁功能，这种现象可能是噪声所致。 	8, 10

● 定期检查电源线和插头

电源线受损	<ul style="list-style-type: none"> 电源线，连接端子或电源插头受损。继续使用存在造成触电和火灾的危险。请立即拔下电源插头，并与有资格的维修人员或者系统安装人员联系，予以修理。
在操作时电源线，连接端子或电源插头变热	
电源线在使用时受到弯曲或拉伸会变热	

规格

● 基础参数

	WV-CS580/CH	WV-CS584CH
电源	交流220 V至240 V、50 Hz	交流24 V、50 Hz
功耗	4.6 W	4.3 W
图像传感器	1/4型行间转换CCD	
有效像素	976 (H) x 582 (V)	
扫描面积	3.66 mm (H) x 2.73 mm (V)	
制式信号	PAL	
同步作用	内部同步(INT)	
扫描方式	隔行扫描2:1	
扫描频率	水平扫描频：15.625 kHz 垂直扫描频：50.00 Hz	
视频输出	VBS: 1.0 V [P-P]/75 Ω (BNC插头)	
清晰度 (中心)	水平分辨率：一般650线 (中心) 垂直分辨率：最低400线 (中心)	
最小照度	最低照度0.5 lx (彩色模式) 0.04 lx (黑白模式) 照度提升：关 AGC控制：高	
动态范围	一般54 dB (超级动态6：开)	
信噪比	最低52 dB (AGC控制：关)	
环境温度和湿度	-10°C至+50°C、湿度最大90% (无结露)	
外形尺寸	135 mm (直径) x 202 mm (高)	
重量	约1.6 kg	
表面颜色	本体：ABS+PC树脂 (白色涂装) 球形罩：透明丙烯酸树脂	

● 水平和俯仰

水平转动范围	360°无限
水平转动模式	手动、自动、手动位置、顺序位置
水平转动速度 ^{*1}	手动：约0.065°/秒至120°/秒 (8/16/64级) 预设值：约400°/秒
俯仰范围	-5°至185° (水平 - 垂直 - 水平) (根据俯仰角度)
俯仰模式	手动、手动位置、顺序位置
俯仰速度 ^{*1}	手动：约0.065°/秒至120°/秒 (8/16/64级) 预设值：约400°/秒

*1 实际速度取决于所采用的控制器类型。

● 镜头部分

变焦比	光学36倍 (数字变焦约为720倍)
焦距	3.3 mm至119 mm
最大光圈系数	1:1.4 (WIDE (广角)) 至 4.2 (TELE (远距))
物距	1.8 m
光圈范围	F1.4至F22 关闭
视角	水平：60.2°至1.7° 垂直：46.0°至1.3°

● 主要功能

控制接口	同轴多路系统、RS485
控制功能	水平和俯仰转动、变焦和聚焦控制功能、256个预置位置、基点位置、巡逻
AGC（自动增益控制）	开（低、中、高）、关
标题（ID（识别码））	开、关（预置位置标题、摄像机标题、区域标题：8个中文字符或16个英文字母）
变焦速度	在手动模式下变焦速度约为6.0秒（TELE（远距）到WIDE（广角））
变焦限制	1倍到720倍（光学36倍，电子20倍）
密码锁定	全部菜单
自动聚焦	手动/自动
光圈	ALC（可调开/关输出目标级）/手动
快门	关(1/50)、自动、1/120、1/250、1/500、1/1000、1/2000、1/4000、1/10000
电子照度提升	自动（最大32倍）/固定（最大512倍）
自动模式	关、顺序、排序、自动转动、巡逻、自动跟踪
自动转换键	顺序、排序、自动转动、巡逻、自动跟踪
数字翻转	开/关
超级动态6	开/关
VMD	关/移动检测/场景变化
报警输入/输出	4路输入（报警输入1至4） 2路输出（报警/AUX1、黑白/AUX2）
黑白模式开关	自动/开/关
隐私区域	开(1)/开(2)/关（8区设置）
巡逻	停止/执行/学习
清洁	开/关
图像保持	开/关
自动图像稳定器	开/关
场景设置	室内(L) / 室内(H) / 户外(L) / 户外(H)

重量和尺寸为近似值。规格如有变更，恕不另行通知。

附件

使用说明书 安装篇（本书） 1本
光盘*1 1张

下述为安装用：

防尘片 1片

*1 光盘中包含使用说明书操作设置篇（PDF）和软件。

选购件

天花板安装支架（表面安装） WV-Q105/CH

补充说明

在本章中用英语等语言记载着为在本产品上标识CE标记而需要的注意、警告、EU地区进口商的信息。关于中文的使用时的注意、警告等，在中文说明书中有记载，请参阅。

● 符合EMC指令的宣言

We declare under our sole responsibility that the product to which this declaration relates is in conformity with the standards or other normative documents following the provisions of Directives 2006/95/EC and 2004/108/EC.

Wij verklaren als enige aansprakelijke, dat het product waarop deze verklaring betrekking heeft, voldoet aan de volgende normen of andere normatieve documenten, overeenkomstig de bepalingen van Richtlijnen 2006/95/EC en 2004/108/EC.

Wir erklären in alleiniger Verantwortung, daß das Produkt, auf das sich diese Erklärung bezieht, mit den folgenden Normen oder normativen Dokumenten übereinstimmt. Gemäß den Bestimmungen der Richtlinie 2006/95/EC und 2004/108/EC.

Vi erklærer os eneansvarlige for, at dette produkt, som denne deklaration omhandler, er i overensstemmelse med standarder eller andre normative dokumenter i følge bestemmelserne i direktivene 2006/95/EC og 2004/108/EC.

Nous déclarons sous notre propre responsabilité que le produit auquel se réfère la présente déclaration est conforme aux normes spécifiées ou à tout autre document normatif conformément aux dispositions des directives 2006/95/CE et 2004/108/CE.

Vi deklarerar härmed vårt fulla ansvar för att den produkt till vilken denna deklaration hänvisar är i överensstämmelse med de standarder eller andra normativa dokument som framställs i direktiv nr 2006/95/EC och 2004/108/EC.

Nosotros declaramos bajo nuestra única responsabilidad que el producto a que hace referencia esta declaración está conforme con las normas u otros documentos normativos siguiendo las estipulaciones de las directivas 2006/95/CE y 2004/108/CE.

Ilmoitamme yksinomaisella vastuullamme, että tuote, jota tämä ilmoitus koskee, noudattaa seuraavia standardeja tai muita ohjeellisia asiakirjoja, jotka noudattavat direktiivien 2006/95/EC ja 2004/108/EC säädöksiä.

Noi dichiariamo sotto nostra esclusiva responsabilità che il prodotto a cui si riferisce la presente dichiarazione risulta conforme ai seguenti standard o altri documenti normativi conformi alle disposizioni delle direttive 2006/95/CE e 2004/108/CE.

Vi erklærer oss alene ansvarlige for at produktet som denne erklæringen gjelder for, er i overensstemmelse med følgende normer eller andre normgivende dokumenter som følger bestemmelsene i direktivene 2006/95/EC og 2004/108/EC.

● 注意、警告

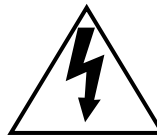
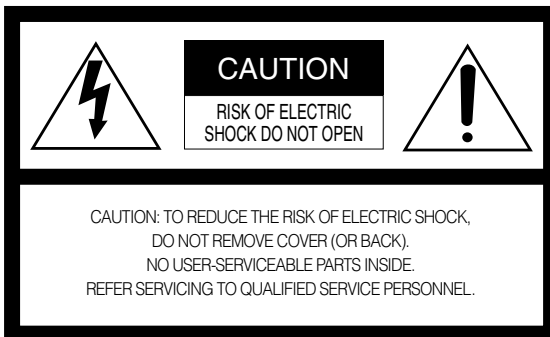

The lightning flash with arrowhead symbol, within an equilateral triangle, is intended to alert the user to the presence of uninsulated "dangerous voltage" within the product's enclosure that may be of sufficient magnitude to constitute a risk of electric shock to persons.



The exclamation point within an equilateral triangle is intended to alert the user to the presence of important operating and maintenance (servicing) instructions in the literature accompanying the appliance.

● 注意、警告 (续)

WARNING:

- This apparatus must be earthed.
- Apparatus shall be connected to a mains socket outlet with a protective earthing connection.
- The mains plug or an appliance coupler shall remain readily operable.
- To prevent fire or electric shock hazard, do not expose this apparatus to rain or moisture.
- The apparatus should not be exposed to dripping or splashing and that no objects filled with liquids, such as vases, should be placed on the apparatus.
- All work related to the installation of this product should be made by qualified service personnel or system installers.
- For PERMANENTLY CONNECTED APPARATUS provided neither with an all-pole MAINS SWITCH nor an all-all pole circuit breaker, the installation shall be carried out in accordance with all applicable installation rules.
- The connections should comply with local electrical code.

● EU地区进口商的名称及地址

Importer's name and address to follow EU rules:

Panasonic Testing Centre
Panasonic Marketing Europe GmbH
Winsbergring 15, 22525 Hamburg F.R.Germany

产品中有毒有害物质或元素的名称及含量

部件名称	有毒有害物质或元素					
	铅 (Pb)	汞 (Hg)	镉 (Cd)	六价铬 (Cr(VI))	多溴联苯 (PBB)	多溴二苯醚(PBDE)
机构材	×	○	×	○	○	○
电路板组件	×	○	×	○	○	○
内部线材/电气部材	×	○	×	○	○	○
说明书材料/光盘	○	○	○	○	○	○
线材/AC适配器	×	○	×	○	○	○
附件	○	○	○	○	○	○

○：表示该有毒有害物质在该部件所有均质材料中的含量均在SJ/T 11363-2006标准规定的限量要求以下。

×：表示该有毒有害物质至少在该部件的某一均质材料中的含量超出SJ/T 11363-2006标准规定的限量要求。

产品执行标准：GB8898<2001>、GB13837<2003> (WV-CS580/CH)
GB13837<2003> (WV-CS584CH)

松下系统网络科技（苏州）有限公司
苏州市新区滨河路 1478 号
原产地：中国
<http://panasonic.net>

© Panasonic System Networks Co., Ltd. 2011