

# Panasonic

## Guide d'installation

### Caméra CCTV Couleur

No. de modèle **WV-CW590/G**  
**WV-CW594E**

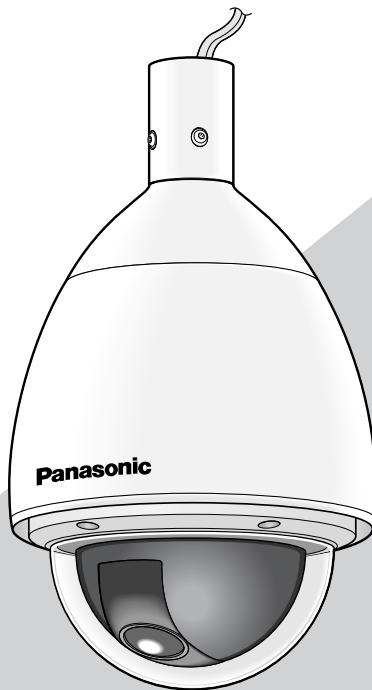

Nous vous recommandons de lire attentivement ces instructions avant de raccorder ou d'utiliser cet appareil et de conserver précieusement ce manuel à des fins de consultation ultérieure.

Le numéro de modèle est abrégé dans certaines descriptions dans le présent manuel.

**AVERTISSEMENT :**

- Cet appareil doit être relié à la terre.
- Le périphérique doit être connecté à une prise de sortie secteur munie d'une connexion de mise à la terre de sécurité.
- La prise de sortie secteur ou l'adaptateur d'alimentation du périphérique doit toujours être prêt à être utilisé.
- Tous les travaux d'installation de ce produit devraient être confiés à des techniciens et réparateurs professionnels ou des installateurs de système.
- Pour que l'APPAREIL SOIT CONNECTÉ DE MANIÈRE PERMANENTE à condition que ni le commutateur MAINS SWITCH tous pôles ni un circuit disjoncteur n'existe, l'installation sera effectuée selon toutes les règles applicables d'installation.
- Les connexions doivent être conformes au code électrique local.

Nous déclarons sous notre propre responsabilité que le produit auquel se réfère la présente déclaration est conforme aux normes spécifiées ou à tout autre document normatif conformément aux dispositions des directives 2006/95/CE et 2004/108/CE.

**ATTENTION :**

- Un commutateur général appelé ALL-POLE MAINS SWITCH avec une séparation de contact d'au moins 3 mm dans chaque pôle doit être incorporé dans l'installation électrique de l'immeuble.



**CAUTION**

RISK OF ELECTRIC SHOCK DO NOT OPEN



ATTENTION : AFIN DE PRÉVENIR LE RISQUE DE CHOCS ÉLECTRIQUES, NE PAS RETIRER LES VIS. TOUTE RÉPARATION DEVRAIT ÊTRE CONFIEE À UN PERSONNEL QUALIFIÉ.

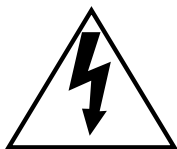

L'éclair à extrémité fléchée placé dans un triangle équilatéral est destiné à attirer l'attention de l'utilisateur sur la présence d'une "tension potentiellement dangereuse" et non isolée se trouvant dans les limites du coffret de l'appareil dont la puissance est suffisante pour constituer un risque important d'électrocution.



Le point d'exclamation placé dans un triangle équilatéral sert à attirer l'attention de l'utilisateur sur des instructions de fonctionnement et d'entretien (de réparation) à caractère important dans la brochure qui accompagne l'appareil.

Couper l'alimentation au niveau du secteur de manière à couper l'alimentation générale de tous les appareils.

**POUR VOTRE SÉCURITÉ, VEUILLEZ LIRE ATTENTIVEMENT LE TEXTE QUI SUIVIT.**

**AVERTISSEMENT : Cet appareil doit être relié à la terre.**

**IMPORTANT**

Les fils de ce cordon d'alimentation secteur ont une gaine de couleur conformément au code suivant.

Vert et jaune :	Terre
Bleu :	Neutre
Marron :	Actif

Étant donné que la couleur des gaines de ce cordon d'alimentation secteur risque de ne pas correspondre aux indications de couleur identifiant les bornes placées dans la prise, veuillez procéder comme suit.

Le fil à gaine **verte et jaune** doit être raccordé à la borne placée dans la prise qui est identifiée par la lettre **E** ou par le symbole de mise à la terre  $\perp$  ou de couleur **verte** ou encore de couleur **verte et jaune**.

Le fil à gaine **bleu** doit être raccordé à la borne placée dans la prise qui est identifiée par la lettre **N** ou de couleur **noire**.

Le fil à gaine **marron** doit être raccordé à la borne placée dans la prise qui est identifiée par la lettre **L** ou de couleur **rouge**.

# Table des matières

Instructions de sécurité importantes . . . . .	4
Limitation de responsabilité . . . . .	5
Déni de la garantie . . . . .	5
Préface . . . . .	5
Déni de la garantiecaractéristiques . . . . .	6
À propos des manuels d'utilisateur . . . . .	6
Marques commerciales et marques déposées . . . . .	6
Mesures de précautions. . . . .	7
Commandes de fonctionnement principales . . . . .	9
Précautions pour l'installation. . . . .	10
Réglages des interrupteurs dip . . . . .	12
■ Paramètres de communications (Interrupteur DIP 2) . . . . .	12
■ Numéro de caméra vidéo déterminé (Interrupteur DIP 1) . . . . .	13
■ Paramètres de communication RS485 (Interrupteur DIP 1) . . . . .	15
Installation . . . . .	16
■ Installation de la caméra vidéo . . . . .	16
Branchements . . . . .	20
En cas de problèmes . . . . .	22
Caractéristiques techniques . . . . .	26
Accessoires standard . . . . .	27
Accessoires en option . . . . .	27

## Instructions de sécurité importantes

- 1) Veuillez lire ces instructions.
- 2) Conservez ces instructions.
- 3) Tenir compte de tous les avertissements.
- 4) Conformez-vous à toutes les instructions.
- 5) Nettoyer uniquement avec un chiffon sec.
- 6) N'obturer aucune des ouvertures d'aération. Installer conformément aux instructions du fabricant.
- 7) Ne pas installer à proximité de sources de chaleur, telles que des radiateurs, des bouches de chauffage, des appareils de chauffage ou tout autre appareil (y compris les amplificateurs) produisant de la chaleur.
- 8) Ne pas asservir l'objectif de sécurité de la prise polarisée ou de la prise de mise à la terre. Une prise polarisée possède deux lames dont l'une est plus large que l'autre. Une prise de mise à la terre possède deux lames ainsi qu'un troisième élément, un ergot de mise à la terre. La lame qui est large ou le troisième élément, l'ergot, sont installés pour assurer votre sécurité. Si la prise fournie ne s'engage pas correctement dans votre prise, veuillez consulter un électricien pour qu'il effectue le remplacement de l'ancienne prise de sortie secteur.
- 9) Protéger le cordon d'alimentation afin que personne ne marche dessus et que le cordon ne soit pas pincé, notamment au niveau des prises, des prises pratiques et du point de sortie de l'appareil.
- 10) Utiliser uniquement les fixations ou les accessoires spécifiés par le fabricant.
- 11) Utiliser uniquement le chariot, le support, le trépied, la platine de fixation ou la tablette spécifiée par le fabricant ou vendu avec l'appareil. Quand un chariot est utilisé, prendre toutes les précautions nécessaires lors du déplacement de la combinaison chariot appareil afin que le tout ne se renverse pas.



- 12) Débrancher cet appareil pendant les orages électriques ou s'il n'est pas utilisé sur de longues périodes de temps.

## Limitation de responsabilité

CETTE PUBLICATION EST FOURNIE "COMME TEL" SANS GARANTIE DE TOUTE SORTE, EXPRÈS OU IMPLICITE, ÉTANT INCLUSE MAIS NON LIMITÉE AUX GARANTIES IMPLICITES DE LA VALEUR MARCHANDE, ADAPTATION POUR TOUT BUT PARTICULIER OU NON-INFRACTION DES DROITS D'UN TIERS.

CETTE PUBLICATION A PU INCLURE DES INEXACTITUDES TECHNIQUES OU DESERREURS TYPOGRAPHIQUES.

DES CHANGEMENTS SONT AJOUTÉS AUX INFORMATIONS CI-DESSUS, À TOUT MOMENT, AUX FINS D'AMÉLIORATION DE CETTE PUBLICATION ET/OU DU PRODUIT CORRESPONDANT(S).

## Déni de la garantie

EN AUCUN CAS Panasonic System Networks Co., Ltd. NE PEUT ÊTRE TENU POUR RESPONSABLE POUR TOUTE PARTIE OU TOUTE PERSONNE, À L'EXCEPTION DE DU REMPLACEMENT OU D'UNE MAINTENANCE RAISONNABLE DE CE PRODUIT POUR LES CAS CITÉS, INCLUS MAIS NON LIMITÉS À CE QUI SUIT :

- (1) TOUT DÉGÂT ET PERTE, Y COMPRIS SANS LIMITATION, DIRECT OU INDIRECT, SPÉCIAL, IMPORTANT OU EXEMPLAIRE, SURVENANT OU CONCERNANT LE PRODUIT;
- (2) BLESSURE PERSONNELLE OU TOUT DÉGÂT CAUSÉS PAR UN USAGE NON APPROPRIÉ OU UNE UTILISATION NÉGLIGENTE DE L'UTILISATEUR;
- (3) DÉMONTAGE, RÉPARATION OU MODIFICATION NON AUTORISÉS DU PRODUIT EFFECTUÉS PAR L'UTILISATEUR;
- (4) INCOMMODITÉ OU TOUTE PERTE SURVENANT LORSQUE LES IMAGES NE SONT PAS AFFICHÉES DÙ À TOUTE RAISON OU CAUSE Y COMPRIS TOUTE PANNE OU PROBLÈME DU PRODUIT;
- (5) TOUT PROBLÈME, INCOMMODITÉ IMPORTANTE OU PERTE OU ENDOMMAGEMENT, SURVENANT DU SYSTÈME COMBINÉ PAR LES APPAREILS DE TIERS;
- (6) TOUTE RÉCLAMATION OU ACTION ENTREPRISE POUR DES DOMMAGES, APPORTÉE PAR TOUTE PERSONNE OU ORGANISATION ÉTANT UN SUJET PHOTOGÈNE, DÙ À LA VIOLATION DE L'INTIMITÉ AVEC POUR RÉSULTAT DES IMAGES DE SURVEILLANCE DE CAMERA VIDÉO, Y COMPRIS DES DONNÉES SAUVEGARDÉES, POUR UNE RAISON QUELCONQUE, EST DIFFUSÉE PUBLIQUEMENT OU EST EMPLOYÉE DANS N'IMPORTE QUEL BUT;
- (7) PERTES DE DONNÉES ENREGISTRÉES PROVOQUÉES PAR UNE PANNE.

## Préface

Cette caméra de télévision en circuit fermé est un appareil de surveillance vidéo qui incorpore un capteur CCD de type 1/4, un zoom à 36X, des capacités prédéfinies, de panoramique et d'inclinaison dans une configuration en dôme.

## Déni de la garantie caractéristiques

### Super Dynamic 6 (SUPER-D6)

Le processeur SUPER-D6 permet la capture d'images claires de sujets diversement éclairés.

### Nouveau DSP pour une haute sensibilité

Un nouveau système de réduction de bruit réduit la luminance minimum à 0,5 lx en mode couleur et à 0,04 en mode noir-et-blanc.

### Passage automatique de nuit en mode noir-et-blanc

Cette caméra peut être configurée de manière à passer automatiquement en mode noir-et-blanc dans des conditions de faible lumière pour obtenir des images claires même de nuit.

### Digital flip (retournement numérique)

Une caméra doit normalement s'arrêter pour pointer vers le bas pendant une opération de retournement. Avec le retournement numérique, la caméra peut s'incliner de 0 à 180 ° d'un seul mouvement. Il devient ainsi possible de suivre sans problème des sujets passant directement sous la caméra

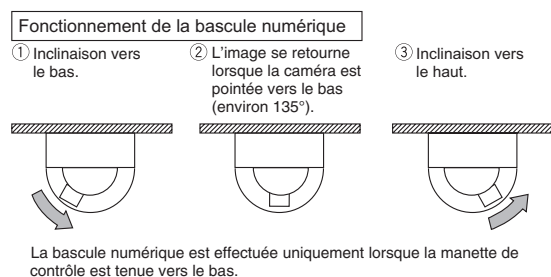

### Fonction zone de confidentialité

La fonction Zone de confidentialité permet de masquer des zones spécifiques de manière à ce qu'elles n'apparaissent pas.

### Fonction patrouille

La fonction Patrouille permet de stocker les mouvements de routine manuels de la caméra vidéo afin de pouvoir les relire. Il est ainsi possible de définir, au niveau de la caméra vidéo, les mouvements des personnes à surveiller, en relisant les paramètres mis en mémoire, les mouvements automatiques sont faits automatiquement.

### Mémoire de position caméra

Le système peut être configuré avec 256 positions caméra au maximum. Une position caméra particulière peut être sélectionnée et vue en saisissant le numéro de pré-réglée applicable sur le clavier à 10 touches.

### Détection de mouvement

Le système peut être configuré de sorte que le moindre mouvement sur l'écran de surveillance déclenche l'émission d'un signal d'alarme.

Cette fonction peut être utilisée avec un système de magnétoscope pour enregistrer des images d'intrusion nocturne.

### Ventilateur chauffant interne

Permet d'éviter la formation de neige et de givre au niveau du couvercle du dôme.\*1

### Spécifications relatives à l'étanchéité

Le coffret pour usage extérieur est basé sur IP66\*2 de la norme IEC60529

\*1 Ne fonctionne pas dans les environnements où la température ambiante est inférieure à -50 °C. Dans les environnements où la température est supérieure à -50 °C, il est possible que le dégivrage ne fonctionne pas en cas de vent violent ou de tempête de neige. Maintenir la caméra vidéo sous tension pour conserver une température intérieure supérieure à -10 °C.

\*2 La construction étanche du coffret lui offre une excellente résistance aux éclaboussures suivant la classification définie par le code de la Protection Internationale

## À propos des manuels d'utilisateur

Le manuel d'utilisation de la caméra vidéo se compose de 2 ensembles de manuels : cette brochure et le manuel d'utilisation (PDF).

Cette documentation explique comment installer la caméra vidéo. Se référer au "Manuel d'utilisation (PDF)" qui se trouve sur le CD-ROM en ce qui concerne les descriptions sur la façon d'exécuter les paramètres de l'appareil.

Le programme Adobe® Reader® est nécessaire pour pouvoir lire le fichier PDF. Lorsque le programme Adobe® Reader® n'est pas installé sur l'ordinateur personnel, télécharger la version la plus récente de Adobe® Reader® à partir du site Internet Adobe et l'installer.

## Marques commerciales et marques déposées

Adobe et Reader sont soit des marques déposées soit des marques commerciales de la firme Adobe Systems

Incorporated aux États-Unis d'Amérique et/ou dans d'autres pays.

## Mesures de précautions

**On observera les remarques suivantes aussi bien que celles de "Avertissement" et de "Précautions".**

### **Confier les travaux d'installation au distributeur.**

Les travaux d'installation exigent des connaissances techniques et de l'expérience. Dans le cas contraire, cela risque d'endommager le produit voire de provoquer des erreurs de fonctionnement. Faire en sorte de consulter le distributeur.

### **Ne pas introduire d'objets étrangers dans le produit.**

En effet, ceci risque d'endommager définitivement le produit.

Couper immédiatement l'alimentation de l'appareil et demander à un dépanneur professionnel de le vérifier.

### **Ne jamais chercher à démonter ni modifier ce produit.**

Le fait de ne pas respecter cette recommandation risque d'aboutir à des blessures voire un dysfonctionnement. Se mettre en rapport avec le distributeur en ce qui concerne les travaux de réparation et d'inspection.

### **Arrêter immédiatement en cas de dysfonctionnement du produit.**

Quand de la fumée se dégage du produit ou qu'une odeur de fumée sort du produit, l'utilisation continue de l'appareil aura comme conséquence un incendie, des blessures ou des dégâts du produit. Couper immédiatement l'alimentation de l'appareil et demander à un dépanneur professionnel de le vérifier.

### **Sélectionner un secteur d'installation capable de supporter le poids total.**

Le fait de sélectionner une surface inadéquate pour l'installation peut faire tomber le produit ou le renverser, ceci ayant pour résultat de blesser quelqu'un. Les travaux d'installation ne doivent commencer qu'après le renforcement suffisant de la surface d'accueil.

### **Des inspections périodiques doivent être effectuées.**

Une formation de rouille sur les parties métalliques ou sur les vis de fixation peut engendrer une chute de l'appareil et ceci peut entraîner des blessures. Se mettre en rapport avec le distributeur en ce qui concerne les inspections à faire.

### **Les mesures de protection nécessaires contre toute chute de cet appareil doivent être prises.**

Le fait de ne pas respecter cette recommandation risque d'entraîner une chute capable de blesser quelqu'un ou provoquer des accidents.

### **Ne pas toucher au bloc principal tandis que ce produit opère un balayage panoramique ou une inclinaison.**

On risque de se faire pincer les doigts par la partie mobile et cela peut avoir comme conséquence d'occasionner des blessures.

### **Ne pas se suspendre au produit ou utiliser ce produit comme un piédestal.**

Le fait de ne pas respecter cette recommandation risque de causer des blessures ou des accidents.

### **Ne pas endommager le câble d'alimentation.**

Ne pas endommager, transformer, tordre, étirer, lier ou plier le câble d'alimentation. Ne pas poser d'objets lourds dessus. Tenir à l'écart des sources de chaleur. L'utilisation du câble d'alimentation endommagé peut provoquer une décharge électrique, un court-circuit ou un incendie.

Se mettre en rapport avec le distributeur en ce qui concerne la réparation.

### **Ne pas installer ce produit dans un endroit qui est fortement influencé par le vent.**

Une installation dans un lieu où la vitesse du vent est d'au moins 40 m/s peut faire tomber le produit, entraînant des blessures ou des accidents.

### **Installer ce produit dans un endroit dénué de toute vibration.**

Le fait de ne pas respecter ces recommandations risque de faire que les vis et les boulons se desserrent et par conséquent, de faire tomber l'appareil et de blesser quelqu'un.

### **Installer ce produit suffisamment haut pour avoir l'assurance que les gens ne s'y heurtent pas leurs têtes.**

Le fait de ne pas respecter cette recommandation risque d'entraîner une chute capable de blesser quelqu'un ou provoquer des accidents.

### **Ne pas frapper ni soumettre l'appareil à des chocs violents.**

Le fait de ne pas respecter cette recommandation risque d'aboutir à des blessures voire provoquer un incendie.

### **Ne pas frapper ni soumettre ce produit à des chocs violents.**

Le fait de ne pas respecter cette précaution risque de provoquer une électrocution. De plus, des court-circuits ou de mauvais câblages peuvent entraîner des incendies.

### **Ne pas exposer ce produit à une atmosphère en présence de gaz inflammables.**

Le fait de ne pas respecter cette précaution risque d'aboutir à une explosion.

### **Éviter d'installer cet appareil dans des emplacements où des dégâts par le sel se produisent ou du gaz corrosif est produit.**

Autrement les dispositifs de montage se détérioreront, ceci entraînant la chute du produit et entraîner des accidents.

### **Utiliser la platine de fixation d'installation indiquée.**

Le fait de ne pas respecter cette recommandation risque d'entraîner une chute capable de blesser quelqu'un ou provoquer des accidents.

## Ne jamais frotter le bord des parties métalliques à mains nues.

Le fait de ne pas respecter cette précaution risque d'aboutir à des blessures.

## Les vis et les dispositifs d'installation doivent être serrés au couple indiqué.

Le fait de ne pas respecter cette recommandation risque d'entraîner une chute capable de blesser quelqu'un ou provoquer des accidents.

### [Précautions lors de l'installation]

#### Cet appareil ne possède aucun interrupteur d'alimentation.

Au moment de couper l'alimentation électrique, arrêter le disjoncteur.

#### Pour avoir l'assurance d'obtenir des performances stables

Certaines parties de cet appareil risquent une détérioration et ceci peut écourter la durée de service utile de l'appareil s'il est utilisé dans des emplacements à hautes températures et humidité élevée. Ne pas exposer directement cet appareil à des sources de chaleur telles que celle produite par un appareil de chauffage.

#### Manipulez ce produit avec soin.

Ne pas faire tomber ce produit, ni le heurter ou le soumettre à des vibrations.

#### Ne pas toucher directement le couvercle en dôme à mains nues.

Une dégradation de la qualité d'image se produit avec un couvercle en dôme sale.

#### Que faire lorsque le message "WARMING UP, PLEASE WAIT." apparaît sur l'écran?

Ce message indique que la température intérieure de la caméra vidéo est extrêmement basse. En pareil cas, attendre que l'appareil de chauffage de la caméra vidéo augmente la température interne (pendant environ 2 heures ou plus à des températures inférieures à -10 °C) et remettre sous tension.

#### Que faire si "TEMP. DE LA CAMÉRA TROP FROIDE. FONCTIONNEMENT À -30 °C (-22 °F) OU PLUS." apparaît sur l'affichage.

La température ambiante est trop faible.

Veillez mettre le produit sous tension dans des conditions où la température ambiante est supérieure à -30 °C.

#### Décoloration se produisant sur le filtre couleur de CCD

Lorsqu'une puissante source d'éclairage tel que des projecteurs est filmée, cela risque de détériorer le filtre couleur du dispositif à transfert de charges et de provoquer également une décoloration. Même lorsque l'orientation fixe de la prise de vues est modifiée après avoir effectué une prise de vues en continu d'un projecteur d'éclairage pendant un certain moment, la décoloration risque de subsister.

#### Ne pas diriger ce produit vers de puissantes sources d'éclairage.

Une source d'éclairage telle que celle d'un projecteur d'éclairage risque de provoquer une hyper-luminosité du spot (sorte de saturation de l'éclairage) voire une marbrure (lignes verticales).

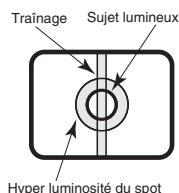

#### Nettoyage du boîtier du produit Couper l'alimentation avant de nettoyer cet appareil.

Ne jamais se servir de puissants produits abrasifs pour nettoyer le coffret de cet appareil. Sinon, cela risque de provoquer une décoloration.

#### À propos de la fonction d'autodiagnostic

Lorsque le produit continue à fonctionner de façon anormale en raison d'un bruit exogène, etc. pendant 30 secondes ou davantage, le produit sera réinitialisé et retournera à son fonctionnement normal. Lorsque le produit est réinitialisé, l'initialisation aura lieu avec la mise sous tension du produit. Lorsque le produit est réinitialisé à plusieurs reprises, le niveau de bruit exogène environnant le produit risque d'être élevé et d'être à l'origine de ce dysfonctionnement. Prendre contact avec votre distributeur pour les instructions nécessaires.

#### Objectif et tête de balayage panoramique ou d'inclinaison

Si des opérations de commande d'objectif et de tourelle télécommandée à balayage panoramique et réglage d'inclinaison ne sont pas effectuées pendant une longue période de temps, l'enduit de graisse à l'intérieur de ces composants risque de devenir collant. Cela peut entraver le mouvement de ces composants. Pour empêcher que cela se produise, effectuer des opérations de commande d'objectif ou de tourelle télécommandée à balayage panoramique et réglage d'inclinaison périodiquement. Ou changez régulièrement la position.

#### A propos de la fonction de rafraîchissement de position

Du bruit peut se produire ou les positions prédéfinies peuvent devenir inexacts après un long fonctionnement. Exécutez régulièrement l'opération "ACTUALISER", la position de la caméra sera corrigée et il est également recommandé de nettoyer l'anneau de coulissement. Référez-vous au mode d'emploi (PDF) pour plus d'informations.

#### Pièces fongibles

Les éléments suivants sont des pièces de remplacement : Les remplacer conformément à leurs durées utiles. Leurs durées utiles varient selon l'environnement et les conditions d'utilisation.

Unité de l'objectif, anneau de coulissement : Environ 3,7 millions d'opérations (une durée de vie d'environ 20 000 heures est une simple indication lors de l'utilisation de la caméra à +35 °C)

Ventilateur de refroidissement (moteur) : environ 52000 heures

#### Réglage du mode synchrone

Le mode synchrone de l'image de cette caméra n'indique que la synchronisation interne (INT). Réglez le pilote vertical multiplex (VD2) sur OFF (ARRÊT) lorsque la caméra est connectée au contrôleur du système de la société.



## Commandes de fonctionnement principales

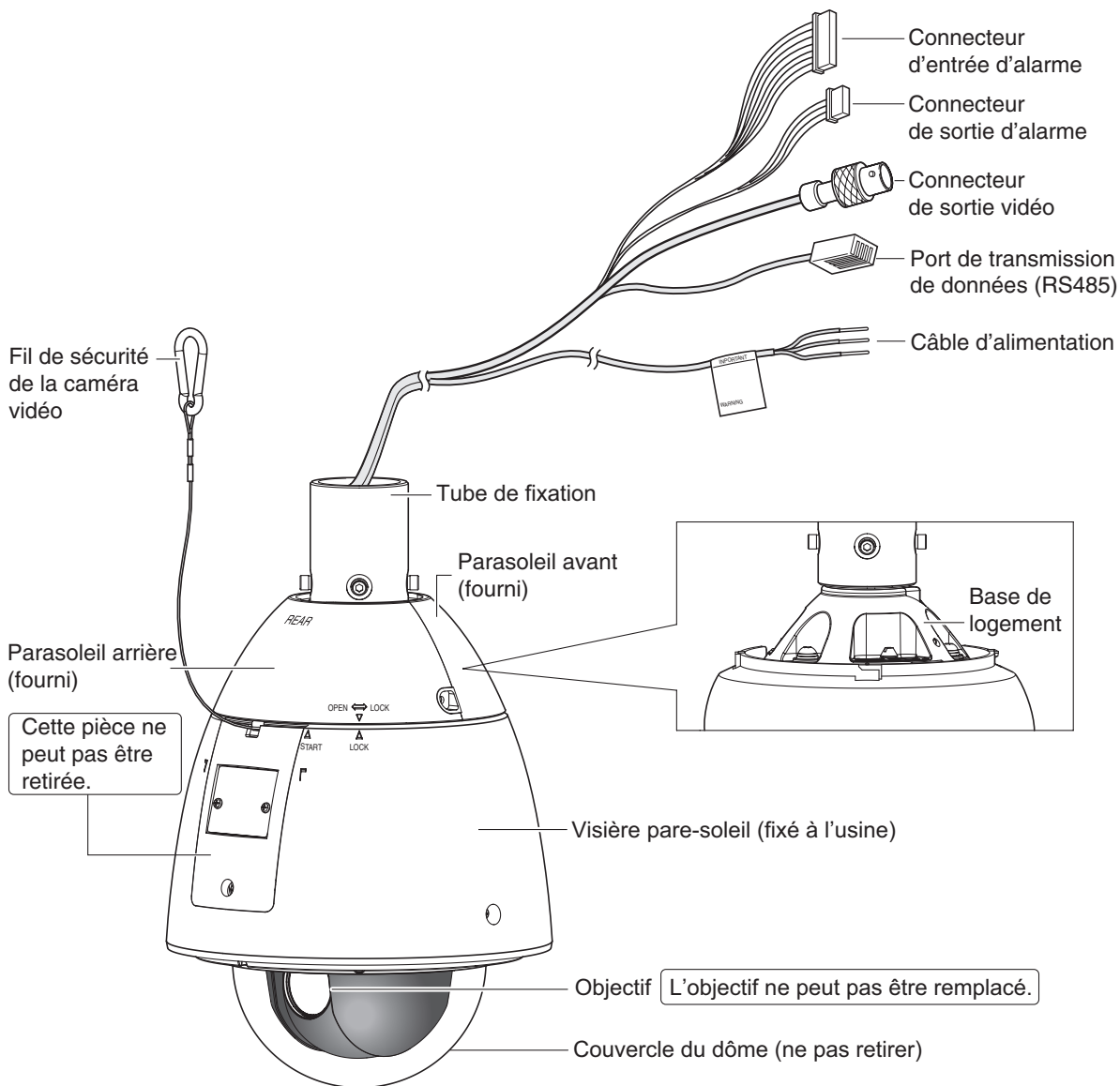

### Fonctionnement sans problème

- Cette caméra vidéo utilise une "bague collectrice" pour la transmission de l'alimentation électrique et des signaux. Une bague collectrice encrassée peut provoquer une détérioration de la qualité de l'image pendant le balayage ainsi que du bruit. Pour que la caméra fonctionne sans problème assurez-vous que la fonction nettoyage est activée. Référez-vous au mode d'emploi (PDF).
- Si le nettoyage de la bague collectrice ne suffit pas à améliorer la qualité d'image, cela voudrait dire que la bague collectrice a atteint la fin de sa durée de fonctionnement. Demandez à un technicien ou à l'installateur système qualifiés de la remplacer.

## Précautions pour l'installation

Il faudra observer les points suivants ainsi que le contenu de " Avertissement " et de " Mise en garde ".

**Panasonic n'assume aucune responsabilité en cas de dommages corporels ou matériels résultant de pannes dues à une installation incorrecte ou à une utilisation contraire à ce qui est indiqué dans cette documentation.**

**Les travaux d'installation doivent être exécutés selon le niveau de technologie d'une installation électrique.**

### Avertissement :

- Sélectionner un emplacement suffisamment solide pour l'installation. Si vous installez la caméra au plafond ou au mur, Panasonic ne peut être tenu responsable des accidents occasionnés par la chute de la caméra suite à une installation incorrecte (à l'exception des accidents occasionnés par la caméra elle-même). Soyez vigilant lors de l'installation de la caméra. Si l'installation n'est pas suffisamment stable, veillez à la renforcer de manière adaptée et à vous assurer qu'elle est sûre.
- Afin d'éviter que la caméra vidéo ne tombe, fixer le fil de sécurité au support de montage ou au boulon d'ancrage avant de commencer à installer la caméra vidéo.
- L'installation doit toujours être effectuée par un technicien ou un installateur système qualifiés. Le manque de connaissances techniques entraîne un risque d'incendie, d'électrocution, de blessures et de dommages matériels.

### Emplacement et installation de la caméra

- Fixer la caméra vidéo au plafond ou sur un mur en béton à un emplacement suffisamment solide pour la supporter.
- Dans le cadre du montage au mur, utiliser le support de montage au mur disponible en option (WV-Q122).
- Les boulons permettant de fixer le tube de fixation du support au plafond ou sur le mur ne sont pas fournis. Ils doivent être achetés séparément, conformément avec les matériaux et l'emplacement d'installation de la caméra vidéo.

**La caméra vidéo est uniquement prévue pour fonctionner en position suspendue.**

**Installez la caméra en position horizontale, dôme pointé vers le bas.**

Pour le montage mural, utilisez le support de montage mural (WV-Q122) disponible en option.

Utilisez les vis consignées dans le tableau ci-dessous.

Les vis ne sont pas fournies, et elles doivent être préparées en conformité avec les matériaux, la structure et le poids brut de l'endroit où vous installez la caméra.

Conditions de montage						
Cette caméra	Applicable pour le montage mural			Partie commune à la surface du mur ou du plafond		
Poids	Modèle	Poids	Position de montage	Vis recommandée	Quantité de vis	Minimum de résistance à l'arrachement (pour 1 pièce)
Environ 4,5 kg	WV-Q122	Environ 2 kg	Sur le mur	M8	4 pièces	823 N {84 kgf}

- S'assurer que la surface de montage, l'ancrage et les vis sont assez solides.
- Ne pas monter ce produit sur un panneau de placoplâtre ou de bois parce qu'ils sont trop faibles. Si ce produit est doit être monté sur de telles surfaces, elles doivent être bien renforcées.

### Éviter toute installation de ce produit dans les emplacements suivants.

- Emplacements où un agent chimique est utilisé comme dans le cas d'une piscine.
- Emplacements exposés à de la vapeur ou à des émanations d'huile comme dans le cas d'une cuisine, Emplacements à proximité de gaz ou de vapeur inflammable.
- Emplacements où il existe des radiations ou une émission de rayons X.
- Emplacements où du gaz corrosif est produit, emplacements où il peut être endommagé par de l'air saumâtre tel qu'en bord de mer.
- Emplacements où la température ambiante ne se situe pas dans les limites de -50 °C à +50 °C.
- Emplacements soumis à des vibrations. (Cet appareil n'est pas conçu pour être utilisé dans un véhicule.)
- Emplacements sujet à une condensation résultant de changements importants de température (Si toutefois le produit est installé dans ces emplacements, le couvercle en dôme risque de s'embuer ou de la condensation peut se former sur le couvercle.)

### Évitez des lieux humides ou poussiéreux pour installer ce produit.

Sinon, la durée de vie des pièces internes risque d'être sérieusement écourtée.

### Évitez d'installer ce produit dans un lieu avec un niveau de bruit élevé.

L'installation près d'un climatiseur, un filtre à air, un distributeur automatique, des appareils du même type peut constituer une source de bruit.

### Retirer sans faute le produit s'il n'est pas utilisé.

### Gardez le produit éloigné du câble d'éclairage luminescent.

Installez le réseau d'alimentation pour conserver une distance d'au moins 1 m de la ligne électrique à 220 V – 240 V. Ou installez le conduit de câbles électriques séparément.

Le fait de ne pas respecter cette précaution risque de produire des parasites.

### Interférence radio

Si la caméra vidéo est utilisée près d'un récepteur de télévision ou d'une antenne radio, d'un champ électrique ou d'un champ magnétique puissant (près d'un moteur ou d'un transformateur), les images risquent d'être déformées tandis que le son risque d'être reproduit parasite.

En pareil cas, acheminer le câble de caméra vidéo dans des tubes en acier spécialisés.

### Prendre connaissance de l'humidité.

Installer ce produit lorsque l'humidité est faible. Si ce produit est installé par temps de pluie ou à une humidité élevée, l'intérieur risque d'être exposé à l'humidité et le couvercle en dôme risque de s'embuer.

### Vis de fixation à se procurer localement

Les vis ne sont pas fournies avec ce produit.

Se procurer les vis de fixation à utiliser en fonction des matériaux, de la structure et des autres facteurs de la surface d'installation et du poids total des accessoires d'installation.

### Serrage de vis

- Les vis de fixation et les boulons d'installation doivent être serrés au couple de serrage approprié en fonction des matériaux et de la résistance de la surface appelée à accueillir le produit.
- Ne pas se servir d'un tournevis à percussion à impact. L'utilisation d'un tournevis à percussion risque d'endommager les vis de fixation ou d'engendrer un serrage excessif.
- Quand une vis est serrée, faire en sorte que la vis se trouve à angle droit par rapport à la surface. Une fois le serrage des vis de fixation ou des boulons terminé, procéder à un examen visuel afin de s'assurer que le serrage est suffisant et qu'il n'y a pas de jeu.

### Dispositif de chauffage

Ce produit est équipé d'un appareil de chauffage interne pour une utilisation dans les climats froids. Le réchauffeur s'allume automatiquement quand la température à l'intérieur du produit tombe en dessous de +10 °C. Toutefois, dans un environnement à la température extrêmement faible inférieure de -30 °C, dégager la neige et le givre du couvercle en dôme. Lors de l'utilisation de ce produit dans des climats froids, notez les températures ambiante et interne du produit.

Lorsque ce produit est installé et utilisé à des températures faibles inférieures à -10 °C, il se peut que vous n'obteniez pas des images normales immédiatement après le démarrage. Dans ce cas, attendre environ 2 heures ou davantage et remettre sous tension.

### Influence sur les images et leur qualité

Ce produit ne possède aucun dispositif essuie-glace. Sous les conditions suivantes, la qualité d'image peut se détériorer ou des images risquent de ne pas être visionnées correctement.

#### (1) Influencer par les pluies

Due au vent qui accompagne la pluie, les gouttes de pluie peuvent tomber sur le couvercle en dôme. Ce qui peut faire que les images sont clairement visionnées.

#### (2) Influencer par les chutes de neige

Due au vent qui accompagne les chutes de neige, la neige risque de tomber sur le couvercle en dôme. Cela peut faire qu'une partie des images de surveillance ne soient pas clairement visionnées. (L'ampleur du manque de visionnement des images peut dépendre de la quantité de chutes de neige et de la qualité de la neige.)

#### (3) Influence de la présence de poussière ou des émissions de gaz provenant des véhicules

Selon l'environnement d'installation, le couvercle en dôme peut-être sale à cause de la poussière dans l'air ou les émissions de gaz provenant des véhicules. Cela peut dégrader la qualité des images.

### Vérifier avant la connexion

La compatibilité des appareils est limitée. Avant de faire les connexions, vérifier les puissances et les dimensions des appareils destinés à être utilisés.

Prendre contact avec votre distributeur pour obtenir les détails nécessaires.

### Conseils importants dans le cadre de l'installation

Lorsque la caméra vidéo est mise sous tension, la fonction de nettoyage automatique est activée (PAN/TILT/ZOOM/FOCUS).

# Réglages des interrupteurs dip

## Attention :

- Avant de régler la caméra pour une configuration dans laquelle son port de données (RS485) est utilisé pour le contrôle caméra (balayage, inclinaison) par un contrôleur de système, les interrupteurs DIP doivent être configurés conformément au numéro de caméra déterminé et aux paramètres de communication.  
Si la configuration DIP n'est pas effectuée, le contrôle du contrôleur de système ne sera pas possible et le réglage de la caméra devra être effectué à nouveau. Veuillez à contrôler les réglages de l'interrupteur DIP avant d'installer la caméra.

1. Fixation et retrait de la base de logement  
Retrait de la base du boîtier se référer aux pages 16 à 19.

2. Paramètres de communication : à définir à l'aide de l'interrupteur 2.  
Numéro de l'unité : à définir à l'aide de l'interrupteur 1.

Vue supérieure de la caméra vidéo

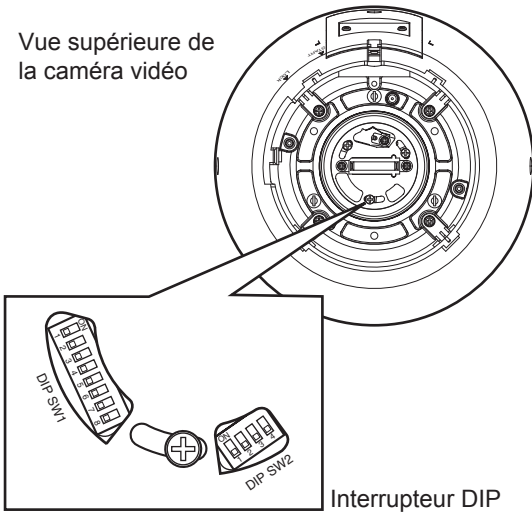

Interrupteur DIP

## ■ Paramètres de communications (Interrupteur DIP 2)

Par défaut, les réglages sont tous désactivés.

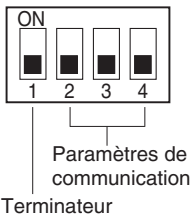

**Interrupteur 1 :** Termineur (Résistance de la terminaison interne)

Le régler sur ON dans les conditions suivantes.

- Quand 1 caméra vidéo est connectée à cet appareil
- Quand 2 caméras vidéo ou davantage sont connectées à cet appareil qui tient le rôle de terminaison

**Interrupteurs 2 à 4 :** Paramètres de communication

Ce réglage alterne entre une communication à 2 ou à 4 lignes. Utilisez ces interrupteurs pour sélectionner le protocole de communication en cours d'utilisation.

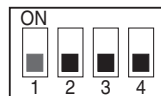

Communication à 4 lignes

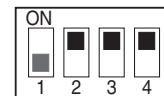





















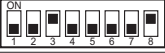







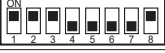

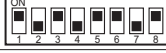









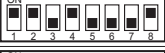
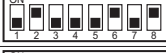

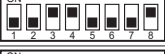

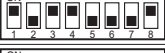
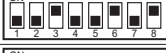
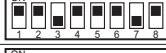



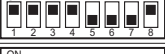

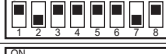













Communication bi-filaire

## ■ Numéro de caméra vidéo déterminé (Interrupteur DIP 1)

Le réglage d'usine par défaut de ces interrupteurs DIP sont tous OFF. (Système coaxial multiplexe)

### Configuration pour l'utilisation du protocole de Panasonic.

Interrupteur DIP 1	Numéro de caméra	Interrupteur DIP 1	Numéro de caméra	Interrupteur DIP 1	Numéro de caméra
	1 ~ 96 *		23		46
	1		24		47
	2		25		48
	3		26		49
	4		27		50
	5		28		51
	6		29		52
	7		30		53
	8		31		54
	9		32		55
	10		33		56
	11		34		57
	12		35		58
	13		36		59
	14		37		60
	15		38		61
	16		39		62
	17		40		63
	18		41		64
	19		42		65
	20		43		66
	21		44		67
	22		45		68

Interrupteur DIP 1	Numéro de caméra	Interrupteur DIP 1	Numéro de caméra	Interrupteur DIP 1	Numéro de caméra
	69		78		87
	70		79		88
	71		80		89
	72		81		90
	73		82		91
	74		83		92
	75		84		93
	76		85		94
	77		86		95

### Configuration pour l'utilisation du protocole Pelco

Interrupteur DIP 1	Numéro de caméra Pelco-P	Numéro de caméra Pelco-D	Interrupteur DIP 1	Numéro de caméra Pelco-P	Numéro de caméra Pelco-D	Interrupteur DIP 1	Numéro de caméra Pelco-P	Numéro de caméra Pelco-D
	1	32-96		12	11		23	22
	2	1		13	12		24	23
	3	2		14	13		25	24
	4	3		15	14		26	25
	5	4		16	15		27	26
	6	5		17	16		28	27
	7	6		18	17		29	28
	8	7		19	18		30	29
	9	8		20	19		31	30
	10	9		21	20		32	31
	11	10		22	21			

#### Avertissement :





- Lorsque vous utilisez Pelco, veillez à ce que le système fonctionne correctement avant de l'utiliser. Certaines fonctions utilisant le protocole Pelco peuvent être limitées lorsque cette caméra et les appareils (en vente dans le commerce) compatibles avec le protocole Pelco fonctionnent ensemble.

#### Remarques :

- Lorsque vous utilisez le numéro de l'appareil 1 à 96 du protocole Panasonic, et le numéro de l'appareil 32 à 96 du protocole Pelco-D, le paramètre du numéro de l'appareil doit être configuré en utilisant le menu de CONFIGURATION RS485. Pour des détails sur la configuration de ce réglage, référez-vous au mode d'emploi (PDF).
- Mettre sous tension alors que ce réglage est sélectionné déclenche l'affichage du menu RS485 AJUST pendant la routine d'initialisation.

## ■ Paramètres de communication RS485 (Interrupteur DIP 1)

Le fait de configurer l'interrupteur DIP 1 de la manière indiquée ci-dessous réinitialise les paramètres de communication à leurs réglages par défaut d'usine. Vous pouvez changer ces réglages selon vos souhaits.

Interrupteur DIP 1	Description du réglage
	Ce réglage remet les paramètres de communication à leurs réglages par défaut d'usine.
	VITESSE : 19 200 bits par seconde, DATA BIT : 8 bits, CONTR PARITE : NON, BIT DE STOP : 1 bit
	VITESSE : 9 600 bits par seconde, DATA BIT : 8 bits, CONTR PARITE : NON, BIT DE STOP : 1 bit
	VITESSE : 4 800 bits par seconde, DATA BIT : 8 bits, CONTR PARITE : NON, BIT DE STOP : 1 bit
	VITESSE : 2 400 bits par seconde, DATA BIT : 8 bits, CONTR PARITE : NON, BIT DE STOP : 1 bit

Exécutez les étapes suivantes pour utiliser ce réglage.

- (1) Mettez la caméra vidéo hors tension et utilisez l'interrupteur DIP 1 pour configurer les paramètres de communication RS485 comme indiqué ci-dessus.
- (2) Mettez la caméra vidéo sous tension.  
Ceci a pour effet d'appliquer les paramètres configurés à l'étape (1).
- (3) Mettez la caméra hors tension, utilisez l'interrupteur DIP 1 pour régler le numéro de caméra (voir pages 13 et 14) puis remettez la caméra sous tension.

## Mesures de précaution

- S'assurer que l'emplacement d'installation de la caméra vidéo est suffisamment solide pour la supporter. Dans le cas contraire, la caméra vidéo risque de tomber et de blesser quelqu'un.
- Les étapes d'installation indiquées ci-après et les branchements doivent être confiés à un dépanneur qualifié ou des installateurs de système professionnels en conformité à tous les codes locaux en vigueur.
- Ne pas oublier de couper l'alimentation avant de procéder à l'installation et aux branchements.
- La caméra vidéo ne doit pas être installée près d'une bouche d'aération d'air conditionné.

## ■ Installation de la caméra vidéo

### Fixation sur un mur

La figure représente un exemple montrant la caméra vidéo fixée sur un mur avec la platine de fixation murale optionnelle WV-Q122. Consultez les directives qui accompagnent le support optionnel.

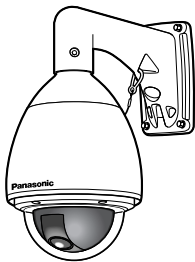

### Avertissement :

- Lors de l'utilisation de ce support de montage, les vis hexagonales (M6) qui sont accessoires pour les supports ne peuvent pas être utilisées en tant que vis de montage pour cette caméra. Utilisez les vis hexagonales (M5) fixées à la base de logement.

### Fixation au plafond

La figure représente un exemple montrant la caméra vidéo fixée au plafond avec un support que l'on s'est procuré localement. Référez-vous aux directives qui accompagnent le support pour les intervalles et les trous à remplir de matière imperméable.

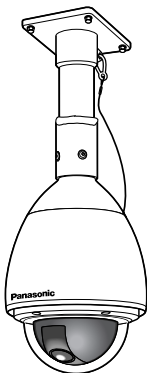

## ● Construction

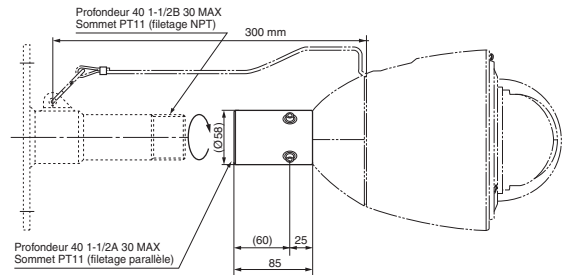

### Étape 1

Fixez la caméra sur la base du logement et sécurisez la caméra et le logement avec la vis de montage (X3). Les vis qui sont retirées doivent être utilisées au cours de l'assemblage. Veillez à ne pas les perdre.

- \* Vis spéciale (vis de montage) : utiliser une clé hexagonale pour la vis hexagonale (M5).

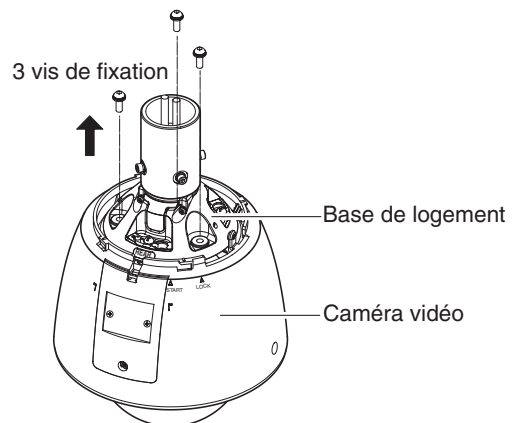

### Remarque :

- Lors du retrait des pare-soleil avant et arrière, suivez les étapes 5 à 7 dans l'ordre inverse.



## Étape 2

Pour détacher la base du logement, faites pivoter la caméra dans le sens des aiguilles d'une montre jusqu'au bout, vue depuis la base.

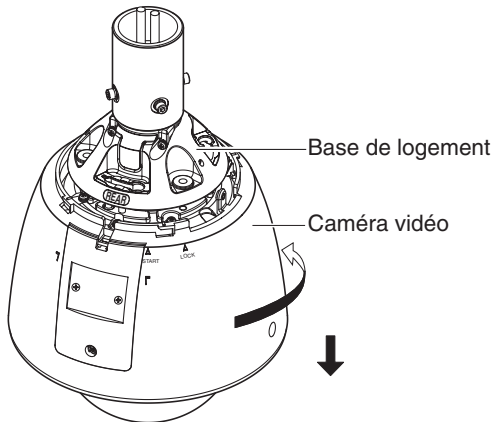

## Étape 3

Retirez le tube accessoire de la base de logement en desserrant 4 vis.

\* Vis spéciale (vis de montage) : utiliser une clé hexagonale pour la vis hexagonale (M6).

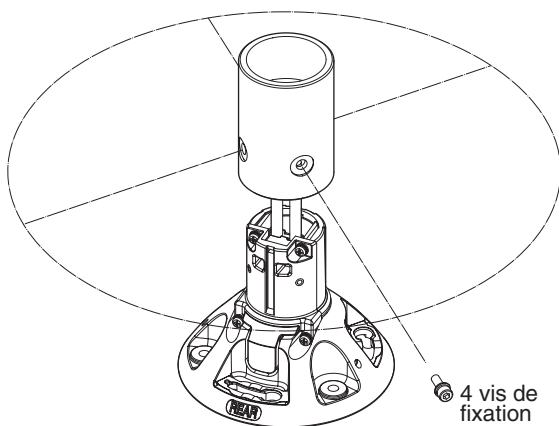

## Étape 4

- (1) Fixez la platine de fixation sur la surface d'installation en utilisant les boulons appropriés, les écrous de fixation ou un moyen similaire (non fourni).

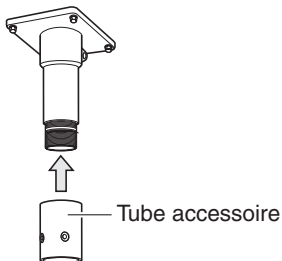

- (2) Fixez le tube accessoire à la platine de fixation.

## Étape 5

Faites passer les câbles dans la platine de fixation. Connecter les câbles à la caméra (voir page 20).

### Avertissement :

- Appliquer un joint en plastique ou en caoutchouc sur les câbles afin d'éviter que ceux-ci ne soient exposés.

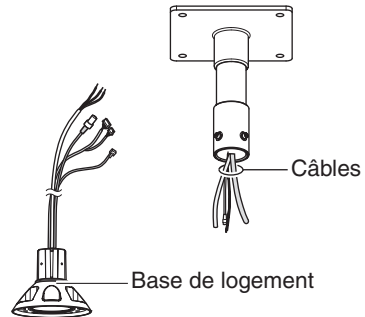

## Étape 6

Fixer la base de logement au tube de fixation.

- Serrer les quatre vis (les vis retirées à l'étape 3) en veillant à ce que l'inscription "REAR" de la base de logement soit orientée vers le mur.  
(Couple de serrage recommandé : environ 2,45 N/m)
- Comblers l'écart entre le support et le tube de fixation à l'aide de matériaux étanches (silicone, argile, par exemple). Voir les instructions du support pour plus de détails.

### Avertissement :

- Appliquer délicatement le joint de manière à ce que l'eau ou l'humidité ne puisse pas pénétrer. Si de l'eau pénètre dans la caméra vidéo, un choc électrique ou un incendie risque de survenir. De même, si de l'humidité pénètre dans la caméra vidéo, le dôme risque d'être embrumé.

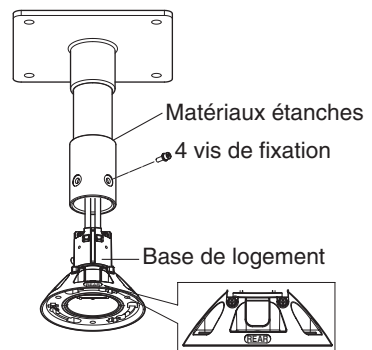

## Étape 7

- (1) Vérifiez que la projection du ressort à lames au sommet de la caméra est en position "START" (démarrage). Si la projection n'est pas en position "START" (démarrer), faites pivoter la plaque dans le sens des aiguilles d'une montre pour qu'elle corresponde à la position "START".

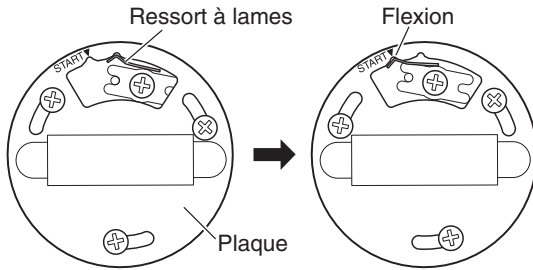

- (2) Veillez à accrocher le fil de sécurité de la caméra dans le support.

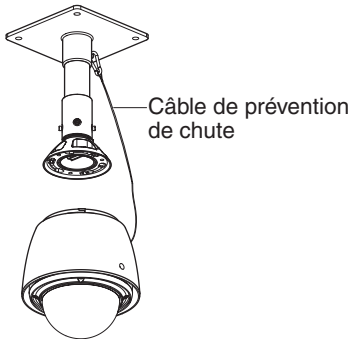

### Avertissement :

- Donner au fil de sécurité une longueur suffisante lors de l'installation.
- Fixer le fil de sécurité en un lieu solide à cause du poids de la caméra (4,5 kg).

- (3) Installez la caméra à la base de montage du logement. Installez la caméra sur la base de montage du logement pour que la tige de guidage au sommet de la caméra soit dirigée vers la mention "REAR"(arrière) gravée sur la base de montage du logement. Faites pivoter la caméra dans le sens inverse des aiguilles d'une montre, vue depuis la base, pour confirmer qu'elle est fixée. Serrez fermement les vis\* qui ont été enlevées lors du retrait de la base de montage du logement.

Couple de serrage recommandé :  
environ 2,45 N/m

\* Vis spéciale (vis de montage) : utiliser une clé hexagonale pour la vis hexagonale (M5).  
Vue de dessus

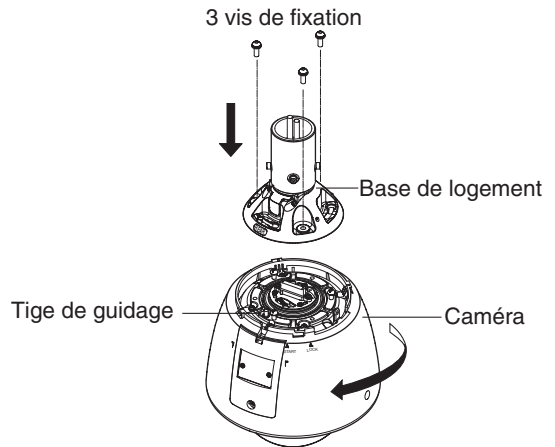
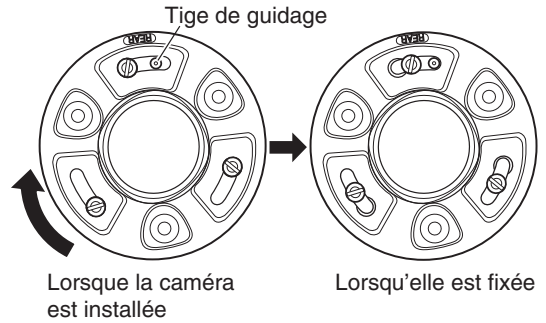

Si les vis ne sont pas suffisamment serrées, de l'eau risque de pénétrer dans la caméra vidéo ou un incendie risque de survenir.

## Étape 8

Fixez les pare-soleil avant et arrière (accessoire) sur la caméra.

- (1) Placez les doigts sur les dents des pare-soleil avant et arrière pour détacher les crochets des deux côtés. Le pare-soleil sera divisé en deux. Pour éviter des pertes, un côté du pare-soleil avant et un côté du pare-soleil arrière sont reliés ensemble à l'aide d'un fil.

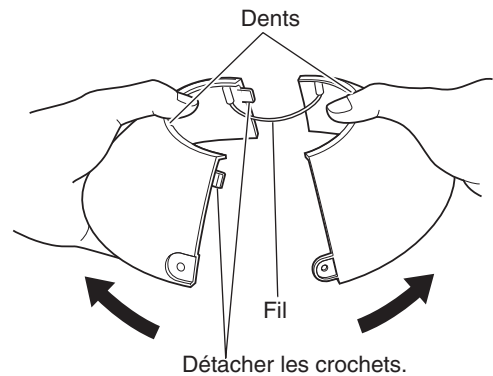

(2) Localisez les pare-soleil avant et arrière à la position qui recouvre la base du logement.

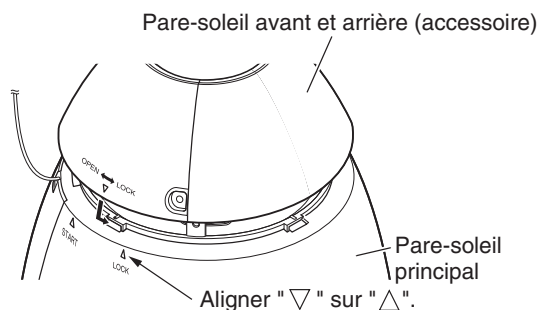
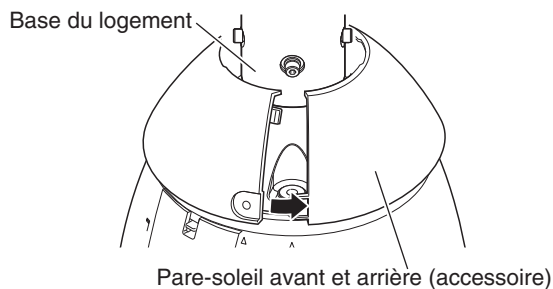

(3) Joignez les deux côtés des pare-soleil avant et arrière. Joignez le crochet et les dents sur le côté relié, puis joignez l'autre côté.

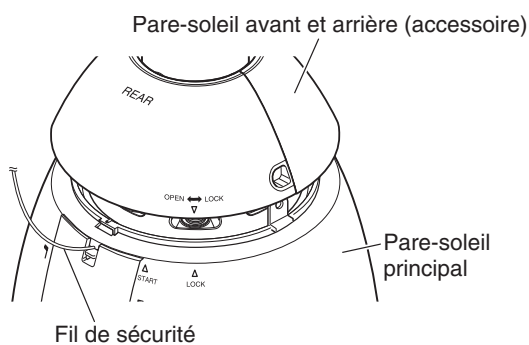

### Étape 10

Fixez les pare-soleil avant et arrière sur la caméra à l'aide de la vis de fixation des pare-soleil avant et arrière (accessoire). (Couple de serrage recommandé : 0,72 N·m)

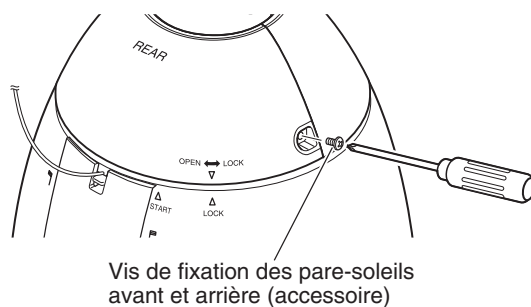

#### Avertissement :

- Joignez les deux côtés des pare-soleil avant et arrière avant d'installer le pare-soleil principal.
- Ne pas piéger le fil de sécurité à l'intérieur.
- Le fil de sécurité est conçu pour ne soutenir que le poids de la caméra si elle tombe. Ne pas appliquer un poids excessif que le fil ne peut pas soutenir.

#### Avertissement :

- Une fois mise sous tension, la caméra commence à panoramiquer et la position sera automatiquement initialisée.

### Étape 9

Installez les pare-soleil avant et arrière dans le pare-soleil principal.

- Alignez "▽" du pare-soleil arrière sur "△ START" du pare-soleil principal. Ensuite, faites pivoter les pare-soleil avant et arrière vers "LOCK" jusqu'à l'émission d'un déclic.

#### Remarque :

- Lors du retrait des pare-soleil avant et arrière, procédez aux étapes de 8 à 10 dans l'ordre inverse.

# Branchements

## Mesures de précautions

- Les branchements suivants doivent être exécutés par un dépanneur ou un installateur système qualifiés en conformité avec les codes locaux en vigueur.
- Voir le verso de la page de couverture pour le branchement des fils de connexion.
- Couper l'alimentation au niveau de la boîte à fusibles avant de commencer le travail d'installation, faute de quoi un incendie, un choc électrique, des blessures ou des dégâts matériels risquent de survenir.

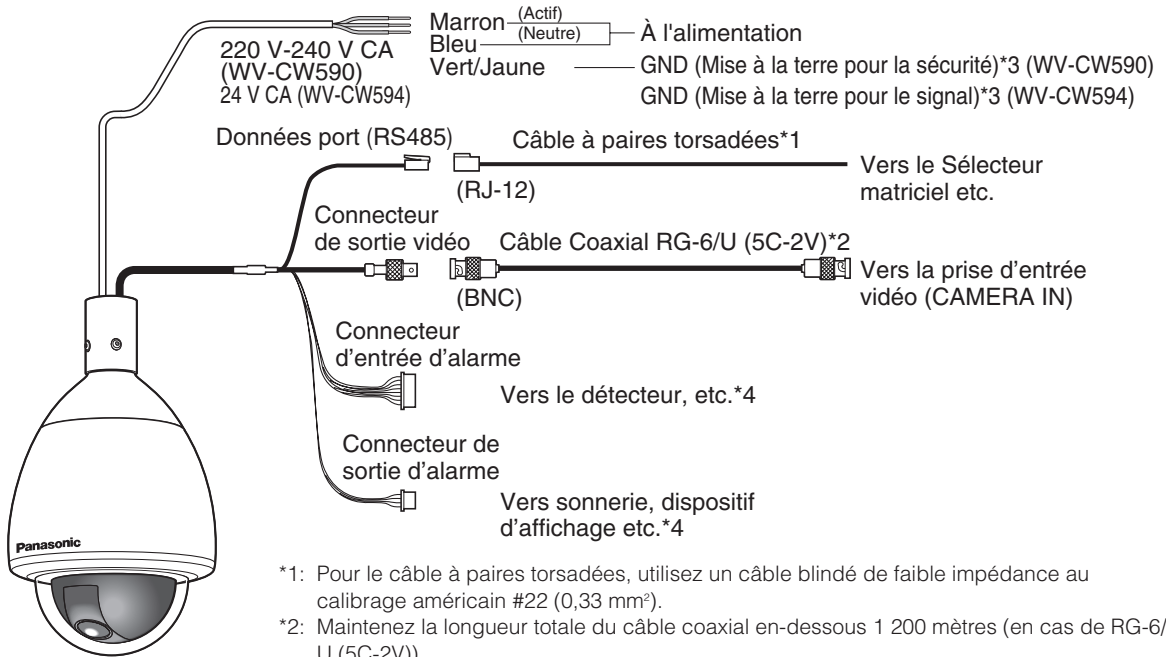

\*1: Pour le câble à paires torsadées, utilisez un câble blindé de faible impédance au calibrage américain #22 (0,33 mm<sup>2</sup>).

\*2: Maintenez la longueur totale du câble coaxial en-dessous 1 200 mètres (en cas de RG-6/U (5C-2V)).

\*3: Assurez-vous de connecter le câble conducteur de terre à la terre.

\*4: Puisqu'il n'y a pas de câble femelle fixé, couper le connecteur et connecter au câble à paire torsadée du même type.

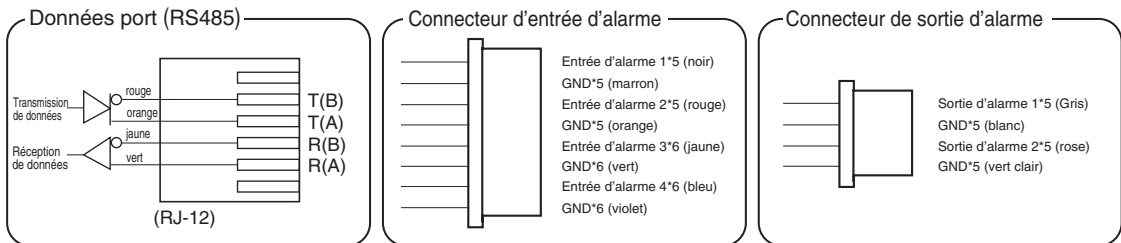

\*5: Le type de câble à paire torsadée est AWG # 28.

\*6: Le type de câble à paire torsadée est AWG # 26.

**Capacités entrée/sortie d'alarme**

**Entrée d'alarme** : Entrée amplifiée 5 V CC Capacité d'excitation requise d'au moins 0,2 mA.

**OFF** : 4 V à 5 V CC ou ouvert

**OUI** : 1 V CC ou inférieure, ou à court

**Sortie d'alarme** : Sortie collecteur ouvert. 16 V CC, intensité de commande maxi.: 100 mA

**OFF** : Ouvert

**OUI** : 100 mA ou moins

---

**Remarque :**

- Ne mettez pas la caméra hors tension dans les 30 secondes qui suivent sa mise sous tension. Sinon le balayage panoramique, l'inclinaison, le zooming, ou la mise au point risquent de se dérégler.
- 

**• Connexion d'alimentation en courant alternatif de 24 V**

Calibres recommandés des fils de connexion pour une alimentation en courant alternatif 24 V.

Calibre des fils de cuivre (AWG)	#24 (0,22 mm <sup>2</sup> )	#22 (0,33 mm <sup>2</sup> )	#20 (0,52 mm <sup>2</sup> )	#18 (0,83 mm <sup>2</sup> )	
Longueur de câble (approx.)	(m)	20	30	45	75

---

**Avertissement :**

- L'alimentation 24 V CA doit être isolée contre le courant 220 V à 240 V CA.
-

## En cas de problèmes

Avant de vous adresser à un réparateur, vérifiez les symptômes suivants et essayez de résoudre le problème.

Si les solutions données ci-dessous ne corrigent pas le problème ou si les problèmes que vous rencontrez ne sont pas abordés ici, contactez un dépanneur ou un installateur système qualifiés.

Problème	Cause et action recommandée	Pages de référence
<b>Aucune image (écran sombre)</b>	<ul style="list-style-type: none"> <li>La camera est-elle correctement branchée ? Consultez le mode d'emploi fourni avec le contrôleur de système.</li> </ul>	—
	<ul style="list-style-type: none"> <li>L'objectif est-il fermé ? Lancez la réinitialisation du diaphragme du contrôleur de système utilisé.</li> </ul>	<b>Manuel d'utilisation</b>
	<ul style="list-style-type: none"> <li>La caméra est-elle réglée sur une vitesse d'obturation fixe ?</li> </ul>	<b>Manuel d'utilisation</b>
<b>Image blanche</b>	<ul style="list-style-type: none"> <li>L'objectif est-il ouvert ?</li> </ul>	<b>Manuel d'utilisation</b>
	<ul style="list-style-type: none"> <li>FIXE est-il sélectionné pour le réglage d'accroissement de sensibilité électronique (VISION NUIT) ?</li> </ul>	<b>Manuel d'utilisation</b>
<b>Image floue</b>	<ul style="list-style-type: none"> <li>Le couvercle du dôme ou l'objectif est-il sale ? Si oui, nettoyez-les.</li> </ul>	<b>7</b>
	<ul style="list-style-type: none"> <li>MANUEL est-il sélectionné pour le mode de mise au point automatique ?</li> </ul>	<b>Manuel d'utilisation</b>
	<ul style="list-style-type: none"> <li>L'objet est-il incompatible avec la mise au point automatique ? Pour ce genre d'objets, faire la mise au point manuellement.</li> </ul>	<b>Manuel d'utilisation</b>
<b>Bruit numérique sur l'image</b>	<ul style="list-style-type: none"> <li>La bague collectrice est peut-être sale. La fonction nettoyage est-elle activée ?</li> </ul>	<b>Manuel d'utilisation</b>
	<ul style="list-style-type: none"> <li>La camera est-elle correctement réglée ?</li> </ul>	<b>10</b>

Problème	Cause et action recommandée	Pages de référence
Couleurs d'image de mauvaise qualité	<ul style="list-style-type: none"> <li>• Vérifiez le réglage de balance des blancs</li> </ul>	<b>Manuel d'utilisation</b>
	<ul style="list-style-type: none"> <li>• Utilisez le menu de réglage spécial pour le réglage de la qualité d'image.</li> </ul>	<b>Manuel d'utilisation</b>
	<ul style="list-style-type: none"> <li>• Le couvercle du dôme ou l'objectif est-il sale ? Si oui, nettoyez-les.</li> </ul>	<b>7</b>
Image vacillante	<ul style="list-style-type: none"> <li>• Si Super Dynamic 6 est activé, désactivez-le.</li> </ul>	<b>Manuel d'utilisation</b>
Rémanences d'image	<ul style="list-style-type: none"> <li>• Vérifier le réglage RÉDUCT BRUIT.</li> </ul>	<b>Manuel d'utilisation</b>
Image en noir-et-blanc	<ul style="list-style-type: none"> <li>• La caméra possède une fonction de commutation automatique en noir-et-blanc. Vérifiez le réglage de ce mode.</li> </ul>	<b>Manuel d'utilisation</b>
Alternance fréquente entre les modes couleur et noir-et-blanc	<ul style="list-style-type: none"> <li>• Ajustez le niveau de commutation de mode noir-et-blanc et le réglage la durée du délai.</li> </ul>	<b>Manuel d'utilisation</b>
Points blancs sur l'image	<ul style="list-style-type: none"> <li>• Utilisez la fonction PIX OFF pour effectuer une compensation d'imperfection.</li> </ul>	<b>Manuel d'utilisation</b>
Le menu n'ouvre pas.	<ul style="list-style-type: none"> <li>• La camera est-elle correctement branchée ? Voir le mode d'emploi fourni avec le contrôleur de système que vous utilisez.</li> </ul>	<b>—</b>
	<ul style="list-style-type: none"> <li>• Est ce que des réglages de communication de caméra sont configurés correctement ?</li> </ul>	<b>12-15 20</b>

Problème	Cause et action recommandée	Pages de référence
<p><b>La ligne noire s'affiche dans l'image</b></p>	<ul style="list-style-type: none"> <li>• Que ce soit ou non le contrôleur du système connecté est réglé en tant que pilote vertical multiplex (VD2)?</li> </ul>	<p><b>7</b></p>
<p><b>Les réglages de menu ne changent pas</b></p>	<ul style="list-style-type: none"> <li>• La fonction verrouillage de mot de passe est-elle activée?</li> </ul>	<p><b>Manuel d'utilisation</b></p>
<p><b>J'ai oublié le mot de passe.</b></p>	<ul style="list-style-type: none"> <li>• Contactez un dépanneur ou un installateur système qualifiés.</li> </ul>	<p>—</p>
<p><b>L'image ne passe pas en noir-et-blanc.</b></p>	<ul style="list-style-type: none"> <li>• La commutation n'est pas effectuée si le réglage d'ALARME IN 4 est sur NB. Vérifiez le réglage.</li> </ul>	<p><b>Manuel d'utilisation</b></p>
<p><b>Balayage panoramique, inclinaison, zoom et mise au point ne fonctionnent pas.</b></p>	<ul style="list-style-type: none"> <li>• La camera est-elle correctement branchée ? Voir le mode d'emploi fourni avec le contrôleur de système que vous utilisez.</li> </ul>	<p>—</p>
	<ul style="list-style-type: none"> <li>• La caméra a une fonction de limite de balayage panoramique. Vérifier les réglages LIMIT PAN.</li> </ul>	<p><b>Manuel d'utilisation</b></p>
	<ul style="list-style-type: none"> <li>• Le moteur ou l'objectif peuvent être usés. Contactez un dépanneur ou un installateur système qualifiés.</li> </ul>	<p>—</p>
<p><b>Les modes de mouvement de la caméra (OFF, SEQ, TRI, AUTOPAN, PATROUILLE, SUIVIAUTO) ne fonctionnent pas.</b></p>	<ul style="list-style-type: none"> <li>• Vérifiez la fonction de retour automatique.</li> </ul>	<p><b>Manuel d'utilisation</b></p>
	<ul style="list-style-type: none"> <li>• Vérifiez les réglages d'ALM IN.</li> </ul>	<p><b>Manuel d'utilisation</b></p>
	<ul style="list-style-type: none"> <li>• Vérifiez le réglage de durée de rétablissement du détecteur de mouvement.</li> </ul>	<p><b>Manuel d'utilisation</b></p>



Problème	Cause et action recommandée	Pages de référence
Le réglage de mode de mouvement de la caméra (OFF, SEQ, TRI, AUTOPAN, PATROUILLE, SUIVIAUTO) change.	<ul style="list-style-type: none"> <li>• Vérifiez la fonction de retour automatique.</li> </ul>	<b>Manuel d'utilisation</b>
La position de la caméra est différente de la position préréglée	<ul style="list-style-type: none"> <li>• Faites RAFFRAICHIR à partir du menu de réglage spécial.</li> </ul>	<b>Manuel d'utilisation</b>
L'image est différente par rapport au réglage de position.	<ul style="list-style-type: none"> <li>• Ajustez l'image avec le menu préréglé et un fichier de scène.</li> </ul>	<b>Manuel d'utilisation</b>
La partie supérieure de l'image est noire lorsque la caméra est en orientation horizontale.	<ul style="list-style-type: none"> <li>• Cela vient du couvercle interne de la caméra. Ceci n'indique pas un dysfonctionnement.</li> </ul>	<b>Manuel d'utilisation</b>
La caméra commence toute seule un balayage panoramique.	<ul style="list-style-type: none"> <li>• Si la fonction de nettoyage est activée, ceci est normal et n'indique pas de dysfonctionnement. Vérifiez les réglages de NETTOYAGE.</li> </ul>	<b>Manuel d'utilisation</b>
	<ul style="list-style-type: none"> <li>• Si la fonction nettoyage est désactivée, ce symptôme pourrait être dû à du bruit.</li> </ul>	<b>7, 10</b>

● **Vérifier régulièrement le cordon d'alimentation.**

La gaine du câble d'alimentation est endommagée.	<ul style="list-style-type: none"> <li>• Le cordon d'alimentation est endommagé. Il y a risque d'électrocution et d'incendie à continuer à les utiliser. Débranchez immédiatement le câble d'alimentation et contactez un dépanneur ou un installateur système qualifiés.</li> </ul>
Le cordon d'alimentation chauffe pendant le fonctionnement.	
Le câble d'alimentation devient tiède ou chaud lorsqu'il est plié ou tiré en cours de fonctionnement.	

## Caractéristiques techniques

### ● Général

	WV-CW590	WV-CW594
Puissance requise	220 V - 240 V CA, 50 Hz	24 V CA, 50 Hz
Puissance consommée	80 W	98 W
Dispositif de prise de vue	Capteur CCD 1/4" à transfert d'interligne	
Pixels effectifs	976 (H) × 582 (V)	
Zone de balayage	3,66 mm (H) × 2,73 mm (V)	
Signal	PAL	
Synchronisation	Interne (INT)	
Balayage	Entrelacement 2:1	
Fréquences de balayage	Horizontale : 15,625 kHz, Verticale : 50,00 Hz	
Sortie vidéo	VBS : 1,0 V [p-p]/75 Ω (prise BNC)	
Résolution (Centre)	Horizontale : 650 lignes TV minimum (Centre) Verticale : 400 lignes TV minimum (Centre)	
Éclairage minimum	0,5 lx (mode couleur) 0,04 lx (Mode noir-et-blanc) VISION NUIT : OFF; CAG : ÉLEVÉ	
Gamme dynamique	54 dB typ. (SUPER-D6 : OUI)	
Rapport S/N	52 dB minimum (CAG : OFF)	
Température ambiante de fonctionnement	-50 °C à +50 °C, Humidité 90 % max. (non condensation) *1	
Résistance à l'eau	Protection IP66 pour les jets d'eau provenant d'une buse (IEC60529)	
Dimensions	229 mm(P) × 360 mm(H), diamètre du dôme : 150 mm	
Poids	Environ 4,5 kg (y compris les pare-soleils avant et arrière)	
Finition	Caméra vidéo : aluminium moulé sous pression, enrobé (couleur de la peinture : argent naturel) Parasoleil *2 : résine ASA, enrobé (couleur de la peinture : argent naturel) Dôme : résine de polycarbonate transparente	

\*1 Lorsque la caméra vidéo est en permanence sous tension (la température intérieure de la caméra vidéo est cependant égale ou supérieure à -10 °C).

\*2 Le pare-soleil ne peut pas être retiré.

### ● Pan/Azimuth

Limite de balayage panoramique	360°, infini
Modes de balayage panoramique	Manuel, auto, position manuelle, position séquentielle
Vitesse de balayage panoramique*3	Manuel : Environ 0,065 °/s à 120 °/s 8 pas, 16 pas, 64 pas Préréglé : Environ 400 °/s
Limites d'inclinaison	-5° à 185° (horizontale - verticale - horizontale)
Modes d'inclinaison	Manuel, position manuelle, position séquentielle
Vitesse d'inclinaison*3	Manuelle : Environ 0,065 °/s à 120 °/s 8 pas, 16 pas, 64 pas Préréglée : Environ 400 °/s

\*3 La vitesse réelle dépend du type de contrôleur utilisé.

### ● Objectif

Rapport zoom	36x (Environ 720x avec zoom numérique)
Longueur focale	3,3 mm à 119 mm
Rapport d'ouverture maximum	1:1,4 (WIDE) à 4,2 (TELE)
Distance de l'objet	2,0 m
Limites de réglage de diaphragme	F1,4 à 22, Close
Champ angulaire d'observation	Horizontal : 1,7° (TELE) à 60,2° (WIDE) Vertical : 1,3° (TELE) à 46,0° (WIDE)

## ● Fonctions principales

Interface contrôleur	Système coaxial multiplex, RS485
Fonctions de contrôle	Balayage panoramique et inclinaison, zoom et mise au point, 256 positions préréglées, position d'origine, patrouille
CAG	OUI (BAS), OUI (MOYEN), OUI (ELEVE), OFF
Titre (ID)	OUI, OFF (ID préréglée, ID caméra, titre de zone : 16 caractères alphanumériques)
Vitesse zoom	Environ 6,0 secondes (TELE WIDE) en mode manuel
Contrôle de rapport de zoom	1x à 720x (plus de 36x zoom numérique)
Verrouillage mot de passe	Tous menus
Mise au point auto	MANUEL/AUTO (lié PAN, AZIMUTH, ZOOM)
Diaphragme	ALC (Niveau cible OUV/FERMER réglable)/MANUEL
Obturateur	OFF (1/50), AUTO, 1/120, 1/250, 1/500, 1/1000, 1/2000, 1/4000, 1/10000
Accroissement de la sensibilité électronique	32X max. AUTO. 512X max. FIXE
Mode automatique	OFF, SÉQ, TRI, AUTOPAN, PATR, SUIVIAUTO
Touche balayage panoramique	SÉQ, TRI, AUTOPAN, PATR, SUIVIAUTO
Digital Flip (retournement numérique)	OUI/NON
SUPER-D6	OUI/NON
VMD	OFF/DÉTECT MVT / CHANGEMENT DE SCÈNE
Entrée/sortie d'alarme	4 entrées (ALM IN 1 à ALM IN 4) 2 sorties (ALARME/AUX1, NB/AUX2)
Basculement en mode noir-et-blanc	AUTO/OUI/NON
Zone de confidentialité	OUI/NON (8 réglages de zone)
Patrouille	STOP/LECTURE/MÉMORISATION
Nettoyage	OUI/NON
Maintien d'image	OUI/NON
Stabilisateur d'images automatique	OUI/NON
Réglage de sélection de scène	INTERIEUR (-) /INTERIEUR (+) /EXTERIEUR (-) /EXTERIEUR (+)
Réglage de langue	Japonais, anglais, allemand, français, italien, espagnol, russe, chinois

## Accessoires standard

CD-ROM\* ..... 1 él.

Guide d'installation (ce livre) ..... 1 él.

\*Le CD-ROM contient les instructions d'utilisation (PDF).

Les pièces suivantes sont utilisées pendant les procédures d'installation.

Pare-soleil avant et arrière..... 1 unité chaque

Vis de fixation des pare-soleil avant et arrière ..... 2 él (\*incl. 1 unité de rechange)

## Accessoires en option

Support de montage mural

WV-Q122

## **Informations relatives à l'évacuation des déchets, destinées aux utilisateurs d'appareils électriques et électroniques (appareils ménagers domestiques)**



Lorsque ce symbole figure sur les produits et/ou les documents qui les accompagnent, cela signifie que les appareils électriques et électroniques ne doivent pas être jetés avec les ordures ménagères. Pour que ces produits subissent un traitement, une récupération et un recyclage appropriés, envoyez-les dans les points de pré-collecte désignés, où ils peuvent être déposés gratuitement. Dans certains pays, il est possible de renvoyer les produits au revendeur local en cas d'achat d'un produit équivalent.

En éliminant correctement ce produit, vous contribuez à la conservation des ressources vitales et à la prévention des éventuels effets négatifs sur l'environnement et la santé humaine, pouvant être dus à la manipulation inappropriée des déchets. Veuillez contacter les autorités locales pour connaître le point de précollecte le plus proche.

Des sanctions peuvent être appliquées en cas d'élimination incorrecte de ces déchets, conformément à la législation nationale.

### **Utilisateurs professionnels de l'Union européenne**

Pour en savoir plus sur l'élimination des appareils électriques et électroniques, contactez votre revendeur ou fournisseur.

### **Informations sur l'évacuation des déchets dans les pays ne faisant pas partie de l'Union européenne**

Ce symbole n'est reconnu que dans l'Union européenne. Pour supprimer ce produit, contactez les autorités locales ou votre revendeur afin de connaître la procédure d'élimination à suivre.

**Panasonic Corporation**

<http://panasonic.net>

Importer's name and address to follow EU rules:

Panasonic Testing Centre  
Panasonic Marketing Europe GmbH  
Winsbergring 15, 22525 Hamburg F.R.Germany