

## 使用说明书

### 墙壁安装支架

型号 WV-Q150C/CH  
WV-Q150S/CH

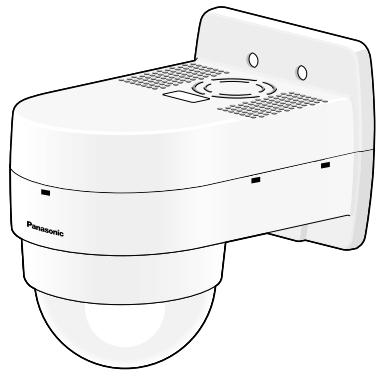

在连接和使用本产品前，请仔细阅读以下说明并保存此说明书以备日后之用。



本说明书中不显示型号后缀。

发行：2010年11月 NM0107-4110 3TR004891EAA 在日本印刷

## 前言

本安装支架是专门为将网络摄像机, WV-NS202, 安装到墙壁上设计的。网络摄像机应当在将此安装支架安装到混凝土墙上以后安装到此安装支架上。

- WV-Q150C/CH: 透明球形盖
- WV-Q150S/CH: 烟色型透明球形盖(大约50%透明)

## 注意事项

- 向供货商咨询安装工作。  
安装工作需要技术和经验。务必将安装工作由供货商进行以避免起火, 电击, 受伤, 或者产品损伤。
- 仅使用指定的摄像机。  
不遵守这一条会造成不适当的摄像机跌落而造成受伤或者事故。仅将WV-NS202安装到架上。
- 应当进行防止摄像机跌落的测量。  
不这样做可能导致伤害。务必安装此支架专用安全绳。
- 避免将此架安装在有烟侵或者腐蚀性气体的位置。  
否则, 安装部位会损坏而发生摄像机跌落等事故。
- 螺钉和固定机件应当牢固上紧。  
不遵守这一点会造成摄像机跌落并引起受伤或者事故。
- 应当进行定期检查。  
金属部件或者螺钉生锈会造成摄像机跌落并引起受伤或者事故。  
务必向供货商咨询检查工作。
- 不要用手揉金属部件的边缘。  
不这样做可能导致伤害。
- 安装前确认安装区域足够坚固能够支持摄像机组件的全部重量(大约1.8 kg)。
- 未提供将此支架安装到墙上用的螺钉。根据安装区域的材料, 结构, 强度, 和其他因素以及要安装问题的总重量准备螺钉。(4只M4螺钉或者2只M4螺钉和2只M6或者M8膨胀螺钉)在这种情况下, 不应当使用木螺钉或者钉子。
- 避免在以下位置安装。
  - 可能从雨水或者溅水污染潮湿(不仅户外)的位置
  - 游泳池等使用化学品的位置
  - 厨房等有蒸汽和油烟的位置
  - 靠近可燃性气体或者蒸汽的位置
  - 有放射性或者X射线的位置
  - 有强磁场或者无线电波的位置
  - 海滨等有咸空气的位置
  - 温度超出-10°C - +50°C范围的位置
  - 有振动的位置(本产品不是为车载使用设计的。)
  - 空调的出风口或者对着外面的门的周围等温度变化快的位置。(安装在这些位置的情况下球形罩将会起雾或者在盖上产生凝结水。)
- 螺钉和螺母必须根据安装区域参考的强度以适当的力矩上紧。上紧螺钉或者螺母后, 目测检查保证上得足够紧且没有后座。
- 安装区域的拉出强度应当为每只螺钉392 N (40 kgf) 以上。
- 安装后应当揭下贴在球形罩上的保护套。

## 主要操作控制器及其功能

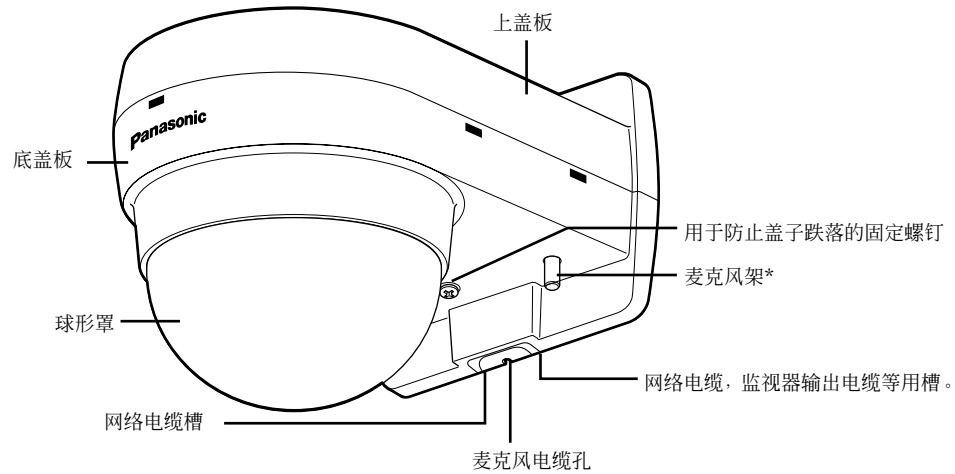

\* 如果使用麦克风将麦克风安装在橡胶做的麦克风座上。除非使用麦克风, 否则用镊子切下橡胶或者进行其他处理。

## 安装区域

机器的安装说明和接线例子如下所示。

\* 安装区域的拉出强度应当为每只螺钉392 N (40 kgf) 以上。

### ● 嵌入盒

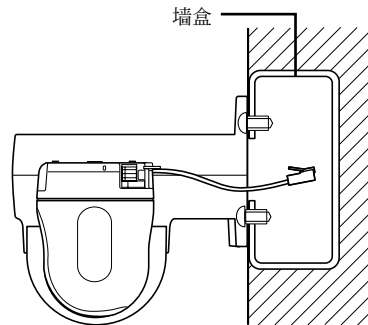

### ● 坚固的墙

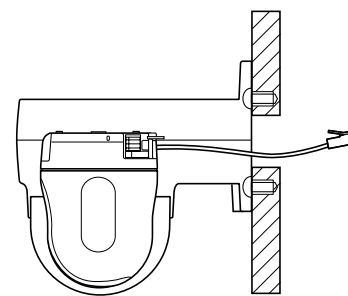

### ● 混凝土

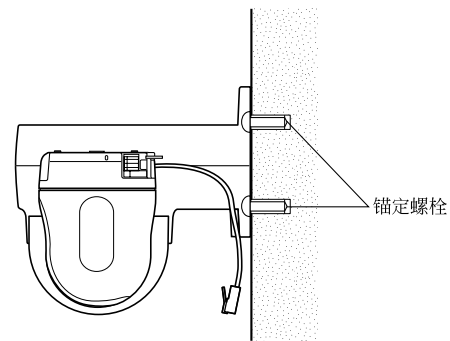
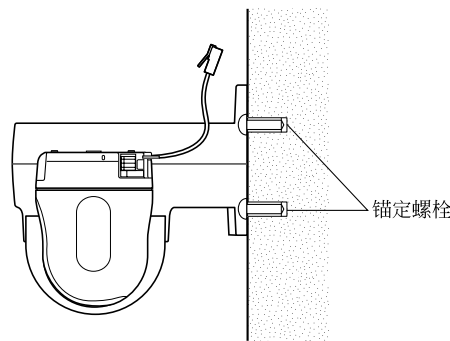

## 安装

安装前务必阅读“注意事项”。还应当阅读网络摄像机的安装指南。

1. 将模板(附件)靠在墙上并且标出固定螺钉的位置和穿电缆的孔。  
如果通过墙穿电缆, 钻一个穿墙的孔。

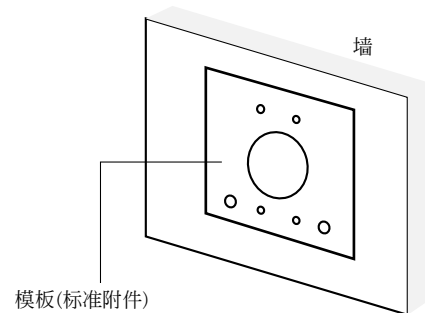

2. 从支架上取下底盖。
  - ① 松开防止盖子跌落的固定螺钉(不能取下)。
  - ② 按住标志(图中a所示)下拉底盖将其取下。  
\* 注意盖内有内壳。

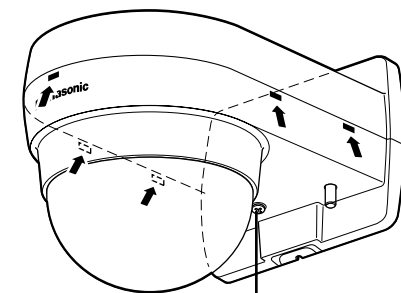

用于防止盖子跌落的固定螺钉

## 安装(续)

### 3. 安装内壳。

滑动位于摄像机两侧的盖并且将内壳放到摄像机上直到内壳内的钩子钩住摄像机的孔(直到听到咔的一声)。

**重要：**将内壳放下到摄像机上直到不能从内壳的开口看到摄像机的外盖(从那里能够看到摄像机镜头)。如果不能成功进行这个整合，内壳会移动或者屏幕顶部的隐藏部分会在WIDE模式下变得较大。

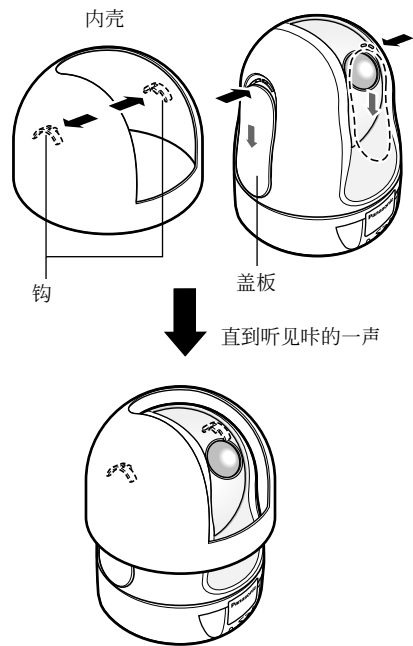

### 如何取下内壳

从前后侧向内按内壳(在与钩子相同的垂直位置)使壳弯曲将壳从摄像机上取下。

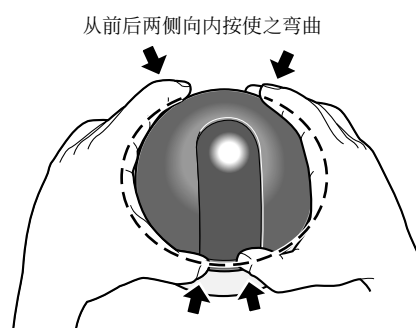

### 4. 将顶盖安装到墙上并且穿过电缆。

使用下述方法之一固定顶盖：①和②。未提供螺钉。根据安装区域购买螺钉。

① M4螺钉，4个位置(a)

或

② M4螺钉，2个位置((a)上边2个位置，下边位置没有)和M6或者 M8膨胀螺钉，2个位置(b)

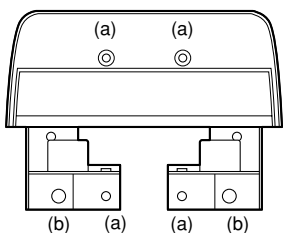

**重要：**膨胀螺钉的凸出长度(膨胀螺钉端部到机壳安装表面之间的距离)应为7 mm以下。不遵守这一点会造成膨胀螺钉与底盖之间的冲突。因此，底盖不能安装。

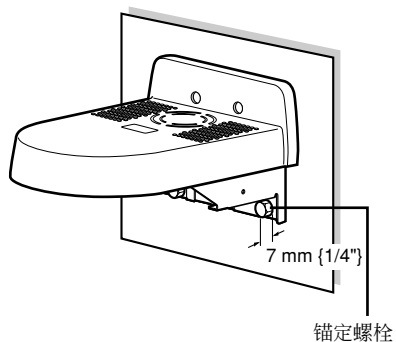

### 5. 安装摄像机。

进一步信息参见WV-NS202安装指南的“安装/连接”部分。在购买时摄像机安装支架已经固定在此支架上。

**重要：**安装时务必将摄像机牢固推到摄像机安装支架上。

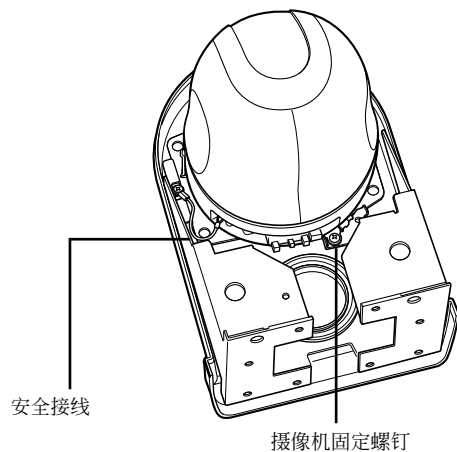

### 6. 取下底盖。

务必向上推底盖直到听见咔哒一声。

**重要：**进行安装工作时不要让电缆挂住。

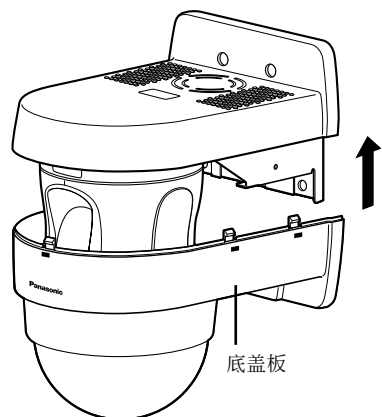

### 7. 将用于防止盖子跌落的固定螺钉上紧。

推荐上紧力矩：1.6 N·m (16 kgf·cm)

注：摄像机镜头指向水平方向时，内壳妨碍摄像机的视界，结果导致大约一半监视器屏幕隐藏到WIDE模式中

## 规格

环境温度：-10°C至+50°C  
外形尺寸：165(宽)×206.5(高)×217.5(深) mm  
重量：约950 g

## 标准附件

使用说明书(本书) ..... 1个

以下部件用于安装：

模板 ..... 1张

内壳 ..... 1个

制造商：松下系统网络科技株式会社  
日本福冈县福冈市博多区美野岛四丁目1番62号

进口商：松下电器(中国)有限公司  
北京市朝阳区景华南街5号 远洋光华中心C座 3层、6层

原产地：日本  
<http://panasonic.net>