

在连接和使用本产品前，  
请仔细阅读以下说明并保存此说明书以备日后之用。

发行：2011年12月 AF0207-7121 3TR004855HAA 在日本印刷

## 功能

墙壁安装支架：  
将墙壁支架安装在混凝土或其他坚固的墙体上，即可安装组合摄像机。

### 注意事项

- 确保摄像机的安装位置足以承受其总重，否则可能导致摄像机坠落伤人。
- 下列安装和连接的步骤应当由有资格的维修人员或系统安装人员进行，并且应当符合所有当地的有关规定。
- 在安装和连接前确认切断摄像机的电源。
- 不要将摄像机安装在空调机的出气口附近。

## 注意事项

- 将支架牢牢固定在天花板上，需使其足以能够承受摄像机的重量（约3 kg）。
  - 定期用柔软的干布，或以普通厨房清洁剂的水溶液沾湿的布来擦拭支架。
  - 由于化学制品可能对表面造成损坏，请勿用他们来清洁外壳。
  - 安装本产品所需的所有必要步骤必须由合格的维修人员或系统安装人员来完成。
  - 请务必使用防坠钢丝绳。
  - 请勿将此支架用于不适合的摄像机。
  - 使用此悬挂式天花板安装支架安装摄像机时，请遵守当地和国家适用的有关用电、防火和安全方面的法律法规。
- 本操作说明书中的型号无后缀。

## 安装地点

如下图所示，有各种安装摄像机的方式。

### ● 暗线箱

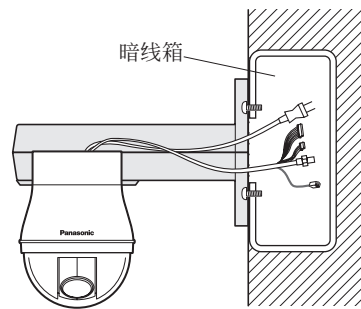

### ● 木墙板

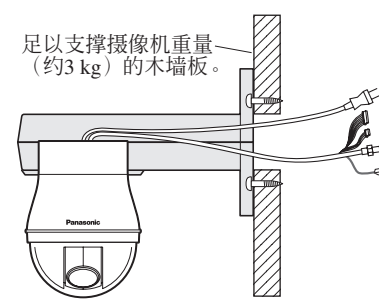

### ● 混凝土

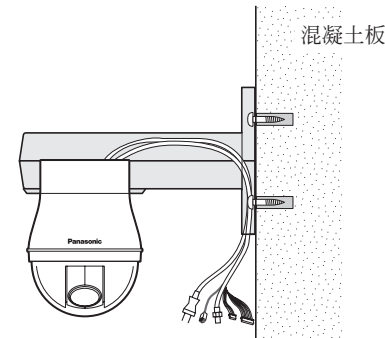
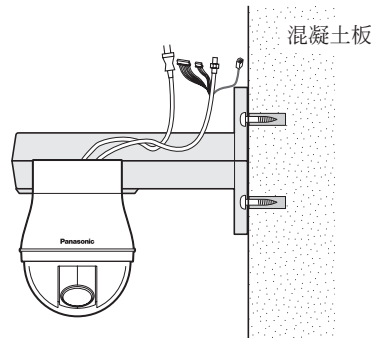

## 安装

- 1** 用模板（配件）在墙壁上做4个孔。

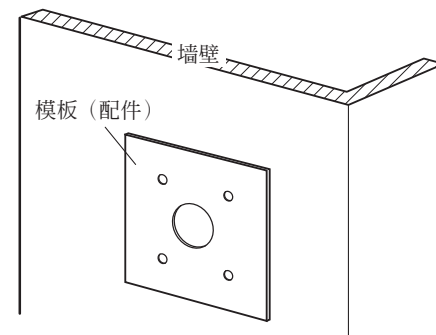

- 2** 用保护盖（配件）包覆摄像机连接线，使其与压铸机壳相适合。

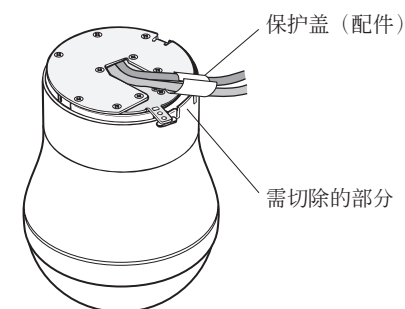

- 3** 拆下安装螺丝（M3，配件），拉起摄像机安装底座，将其从摄像机上拆下，并按逆时针方向转动摄像机。

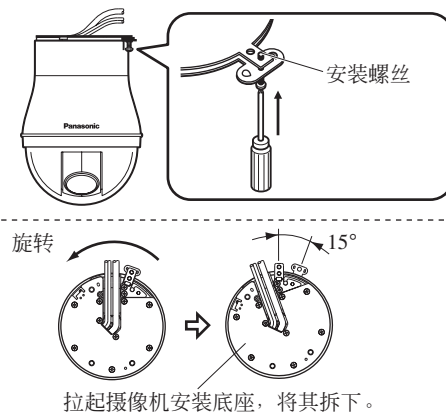

- 4** 如图所示切削压铸机壳。

注：请务必用保护盖（配件）保护视频和电源连接线。

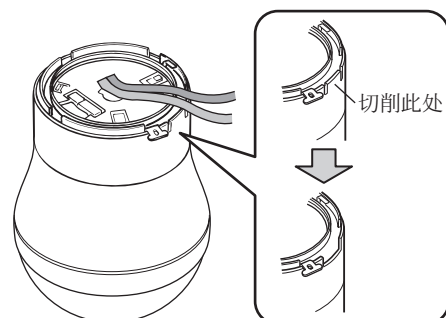

**5** 按照先(1)然后(2)的顺序拆下装饰盖。  
按(1) 1个位置和(2) 4个位置上的点，可拆下装饰盖。

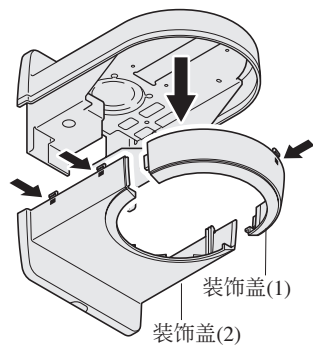

**6** 用4个M4-L8螺丝（配件）将摄像机安装底座（随摄像机一起提供）安装至支架上。

推荐的紧固力矩：1.56 N·m {16 kgf·cm}

注：请务必按如图所示以向上方向固定摄像机安装底座。

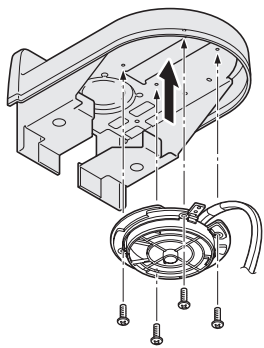

**7** 沿外部布排连接线，用夹具对其进行紧固。  
用夹具紧固连接线，使其沿上型箱内部布排，以便在对箱和相机进行安装时，连接线不会碍事。

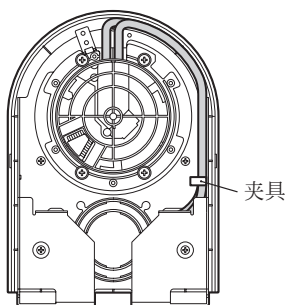

**8** 将上型箱安装至墙上，布排连接线。  
用4个螺丝对其进行安装。未提供螺丝。将其与安装摄像机的位置对准。

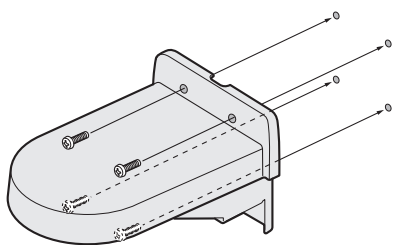

**9** 将拆下的装饰盖(2)放回到支架和摄像机上。

注：向上推装饰盖，直至其发出咔哒声而安装到支架上。

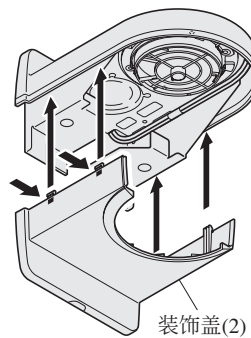

**10** 从摄像机安装底座悬挂防坠钢丝绳。

注：  
• 请确保钢丝绳与防坠钢丝绳固定角度相匹配。  
• 图中未显示支架。

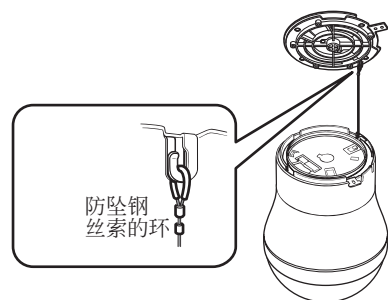

**11** 将摄像机安装至摄像机安装底座，按顺时针方向转动摄像机，紧固安装螺丝（M3，配件）。

推荐的紧固力矩：0.68 N·m {7 kgf·cm}

注：

- 用螺丝刀紧固摄像机固定螺丝。
- 将摄像机安装至摄像机安装底座时，松开摄像机固定螺丝（M3），然后在将其向上推的同时，用螺丝刀重新进行紧固。
- 图中未显示支架。

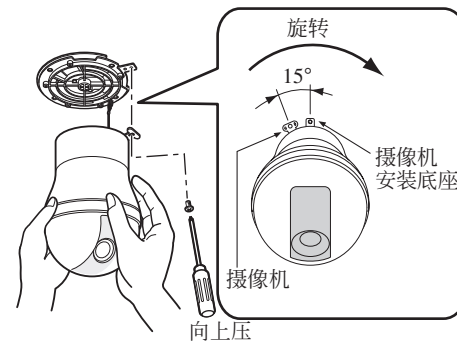

**12** 将拆下的装饰盖(1)放回到支架和摄像机上。

注：向上推装饰盖，直至其发出咔哒声而安装到支架上。

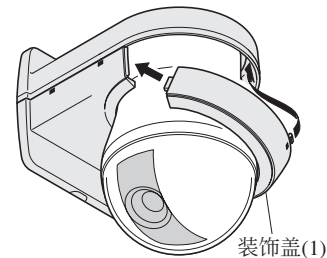

## 规格

环境工作温度：	10 °C - +50 °C
尺寸：	165 (W) × 140 (H) × 217.5 (D) mm
重量：	650 g

标出的重量和尺寸为近似值。  
未经通知，可以改变规格。

## 标准配件

螺丝（M4-L8）.....	4个
（M4-L4）.....	4个（备用）
模板.....	1个
保护盖.....	1个



制造商：松下系统网络科技株式会社  
日本福冈县福冈市博多区美野岛四丁目1番62号  
进口商：松下电器（中国）有限公司  
北京市朝阳区景华南街5号 远洋光华中心C座 3层、6层  
原产地：日本  
<http://panasonic.net>