

Panasonic®

使用说明书

墙壁安装支架

型号 WV-Q122/CH

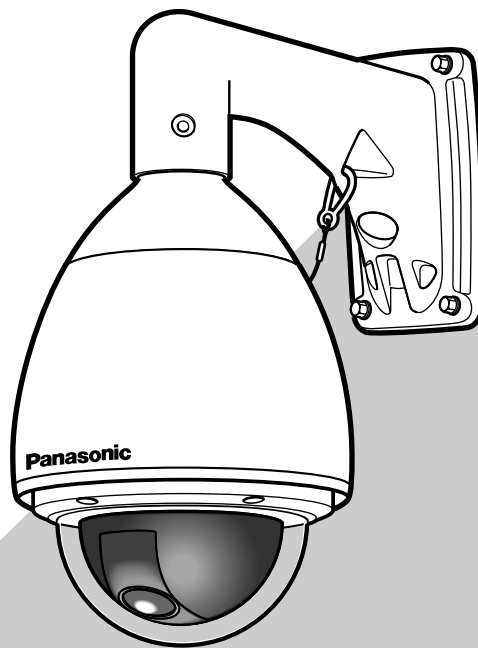

图中所示的摄像机为另外销售的商品。

在连接和使用本产品前，请仔细阅读以下说明并保存此说明书以备日后之用。

注意事项

- 确保摄像机的安装位置足以承受其总重，否则可能导致摄像机坠落伤人。
- 下列安装和连接的步骤应当由有资格的维修人员或系统安装人员进行，并且应当符合所有当地的有关规定。
- 在安装和连接前确认切断摄像机的电源。
- 不要将摄像机安装在空调机的出气口附近。

■ 概要

墙壁安装支架WV-Q122/CH（以下简称“支架”）适用于将彩色摄像机WV-CW960/CH 或WV-CW964CH安装到墙壁上。支架上有两个电缆穿引孔，电缆可以从支架的前面或者后面穿入。

从支架前面穿引电缆时

1. 准备工作

确定支架安装位置，在墙壁上标记固定螺钉（4只）的位置，然后在标记好的位置开孔。关于孔的尺寸大小，请参阅第7页的外观尺寸图。

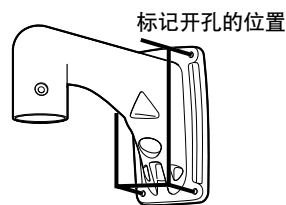

2. 盖帽（有孔）

用盖帽（有孔）（附件）塞住支架前面的电缆穿引孔（以下称“前侧电缆穿引孔”）。

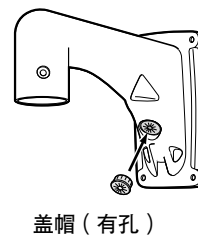

3. 穿引电缆

将各根连接电缆从前侧电缆穿引孔穿入，再从管口引出。

4. 支架的安装

使用螺栓和螺母，锚定螺栓和锚定螺母等合适的紧固件（当地购买），将支架固定到墙壁上。

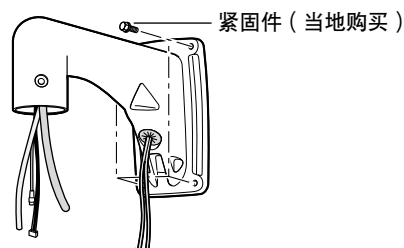

5. 拆卸摄像机

- (1) 松开3只螺钉，取下摄像机的基座。取下的螺钉在安装时还要使用，故请妥善保管，不要丢失。旋转基座将其分离。

* 专用螺钉（安装螺钉）：对于内六角螺钉(M6)，请使用内六角扳手。

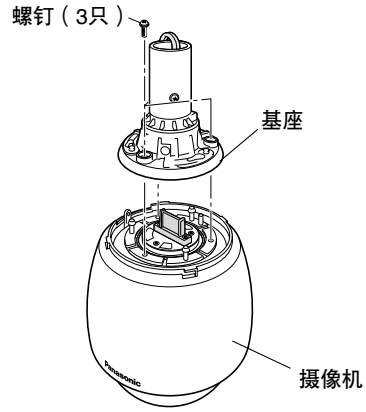

- (2) 松开4只螺钉，从基座上取下安装辅助管。

* 专用螺钉（安装螺钉）：对于内六角螺钉(M6)，请使用内六角扳手。

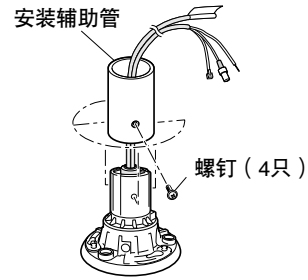

6. DIP 开关设置

请参阅彩色摄像机WV-CW960/CH 或WV-CW964CH的使用说明书中的“DIP 开关的设置”。

7. 电缆连接

请参阅彩色摄像机WV-CW960/CH 或WV-CW964CH的使用说明书中的“连接方法”。

警告： 为避免电缆裸露，需使用电工用塑料胶带或橡皮胶带等绝缘胶带对电缆连接处作封止处理。

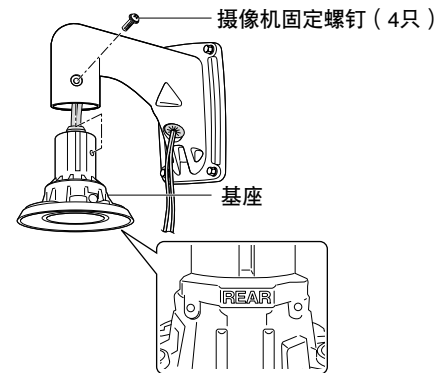

8. 安装基座

将基座安装到支架上。

- 拧紧在“5.拆卸摄像机”的步骤(2)中取下的4只螺钉，并确保基座上刻有“REAR”的一侧对着墙壁。

9. 防水

用防水材料填充前侧电缆穿引孔。

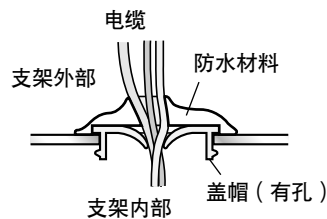

警告： 为防止水或湿气渗入，请仔细进行封止处理。如果摄像机内部浸水，可能会造成触电或引起火灾。如果湿气侵入摄像机内部，可能造成球形罩里产生雾气，使图像变模糊。

10. 安装摄像机

- (1) 使“START”箭头对准摄像机顶部的平板弹簧的突起位置。

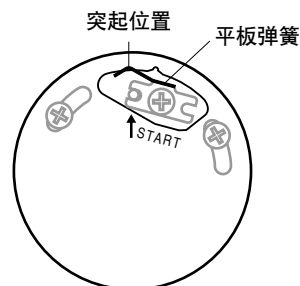

(2) 务必用防坠落钢绳钩住支架的防坠落钢绳安装孔。

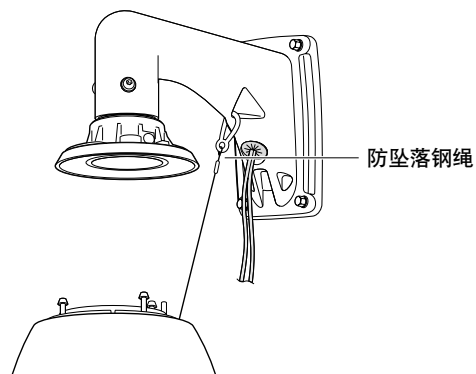

(3) 将摄像机固定到基座上。

- 用摄像机的定位销对准基座的定位孔，向上移动摄像机，使定位销穿过定位孔。
- 从下面观察，逆时针方向旋转摄像机，直到将摄像机旋紧为止。
- 将在“5.拆卸摄像机”的步骤(1)中取下的3只螺钉拧紧。

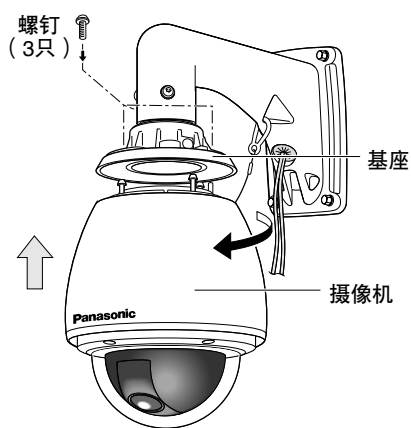

注意：为固定基座，务必拧紧这3只螺钉。

推荐力矩：大约2.45 N/m。

若螺钉未拧紧，可能导致摄像机内部浸水或起火。

(4) 将彩色摄像机WV-CW960/CH 或WV-CW964CH附件中的防水盖（3个）套在螺钉上面。

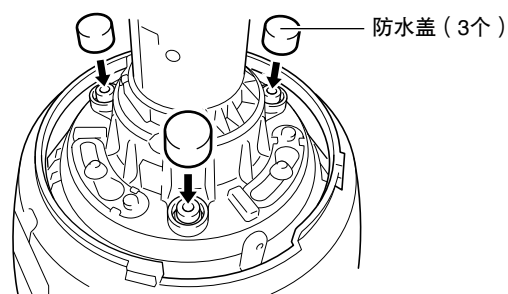

从支架后面穿引电缆时

1. 准备工作

确定支架安装位置，在墙壁上标记固定螺钉（4只）的位置，然后在标记好的位置开孔。

注意在这种情况下，还需要在墙壁上打一个电缆穿引孔。

关于孔的尺寸大小请参阅第7页的外观尺寸图。

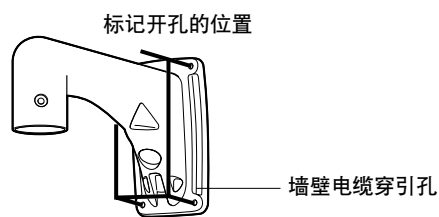

2. 从支架后面穿入电缆

(1) 取下4只螺钉，拆下支架后底板，然后在上原有的孔状部分戳一个孔（以下称“后侧电缆穿引孔”）。

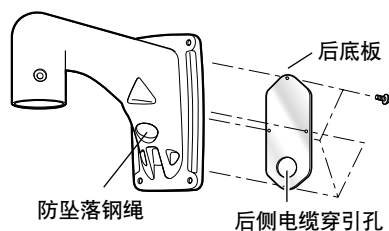

(2) 用盖帽（无孔）（附件）塞住支架的前侧电缆穿引孔。

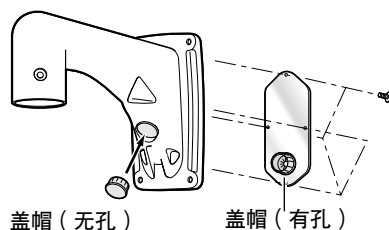

(3) 用盖帽（有孔）（附件）塞住支架的后侧电缆穿引孔。

3. 穿引电缆

(1) 将连接电缆从支架的后侧电缆穿引孔穿入，再从管口引出。

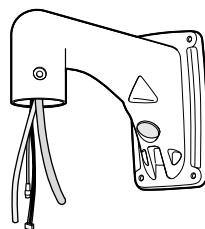

(2) 将后底板装到支架上，并将步骤(1)中取下的4只螺钉拧紧。

4. 防水

用防水材料填充后侧电缆穿引孔。

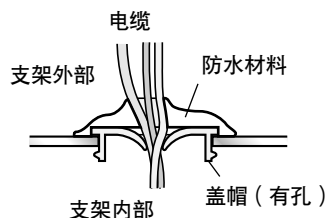

5. 支架的安装

使用螺栓和螺母，锚定螺栓和锚定螺母等合适的紧固件（当地购买），将支架固定到墙壁上。

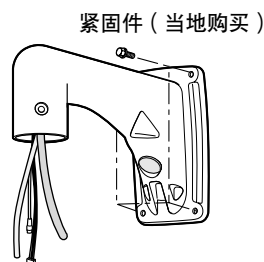

6. 拆卸摄像机

(1) 松开3只螺钉，取下摄像机的基座。取下的螺钉在安装时还要使用，故请妥善保管，不要丢失。旋转基座将其分离。

* 专用螺钉（安装螺钉）：对于内六角螺钉(M6)，请使用内六角扳手。

(2) 松开4只螺钉，从基座上取下安装辅助管。

* 专用螺钉（安装螺钉）：对于内六角螺钉(M6)，请使用内六角扳手。

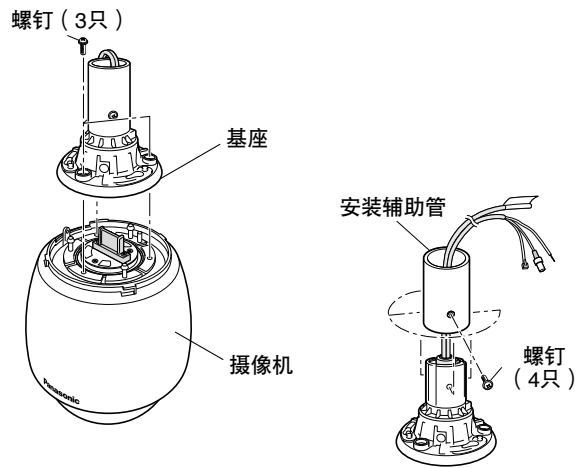

7. 开关的设置

请参阅彩色摄像机WV-CW960/CH 或WV-CW964CH的使用说明书中的“DIP 开关的设置”。

8. 电缆连接

请参阅彩色摄像机WV-CW960/CH 或WV-CW964CH的使用说明书中的“连接方法”。

警告： 为避免电缆裸露，需使用电工用塑料胶带或橡皮胶带等绝缘胶带对电缆连接处作封止处理。

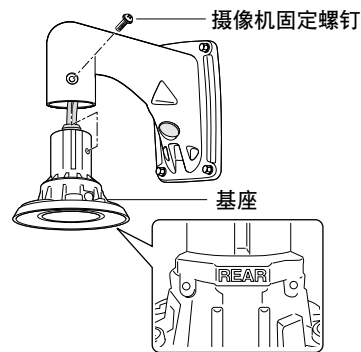

9. 安装基座

将基座安装到支架上。

- 拧紧在“6.拆卸摄像机”的步骤(2)中取下的4只螺钉，并确保基座上刻有“REAR”的一侧对着墙壁。

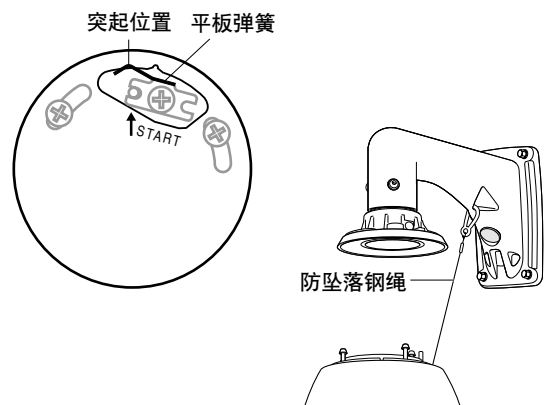

10. 安装摄像机

(1) 使“START”箭头对准摄像机顶部的平板弹簧的突起位置。

(2) 务必用防坠落钢丝绳钩住支架的防坠落钢丝绳安装孔。

(3) 将摄像机固定到基座上。

- 用摄像机的定位销对准基座的定位孔，向上移动摄像机，使定位销穿过定位孔。
- 从下面观察，逆时针方向旋转摄像机，直到将摄像机旋紧为止。
- 将在“5.拆卸摄像机”的步骤(1)中取下的3只螺钉拧紧。

注意： 为固定基座，务必拧紧这3只螺钉。

推荐力矩：大约2.45 N/m。

若螺钉未拧紧，可能导致摄像机内部浸水或起火。

(4) 将彩色摄像机WV-CW960/CH 或WV-CW964CH附件中的防水盖（3个）套在螺钉上面。

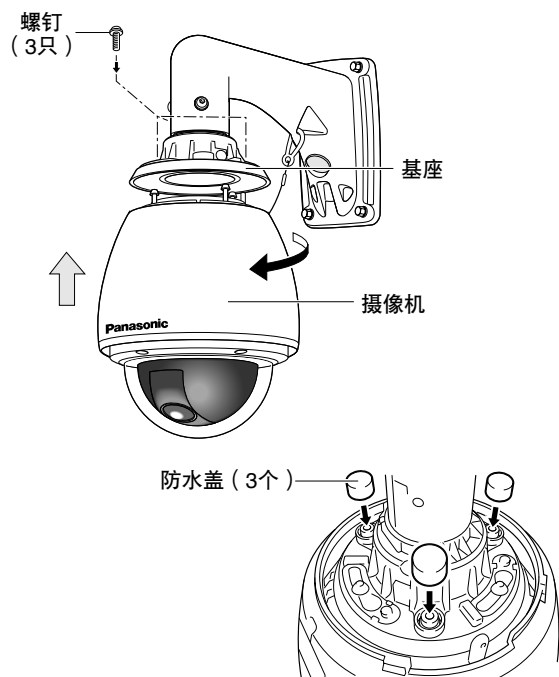

■ 外观尺寸图

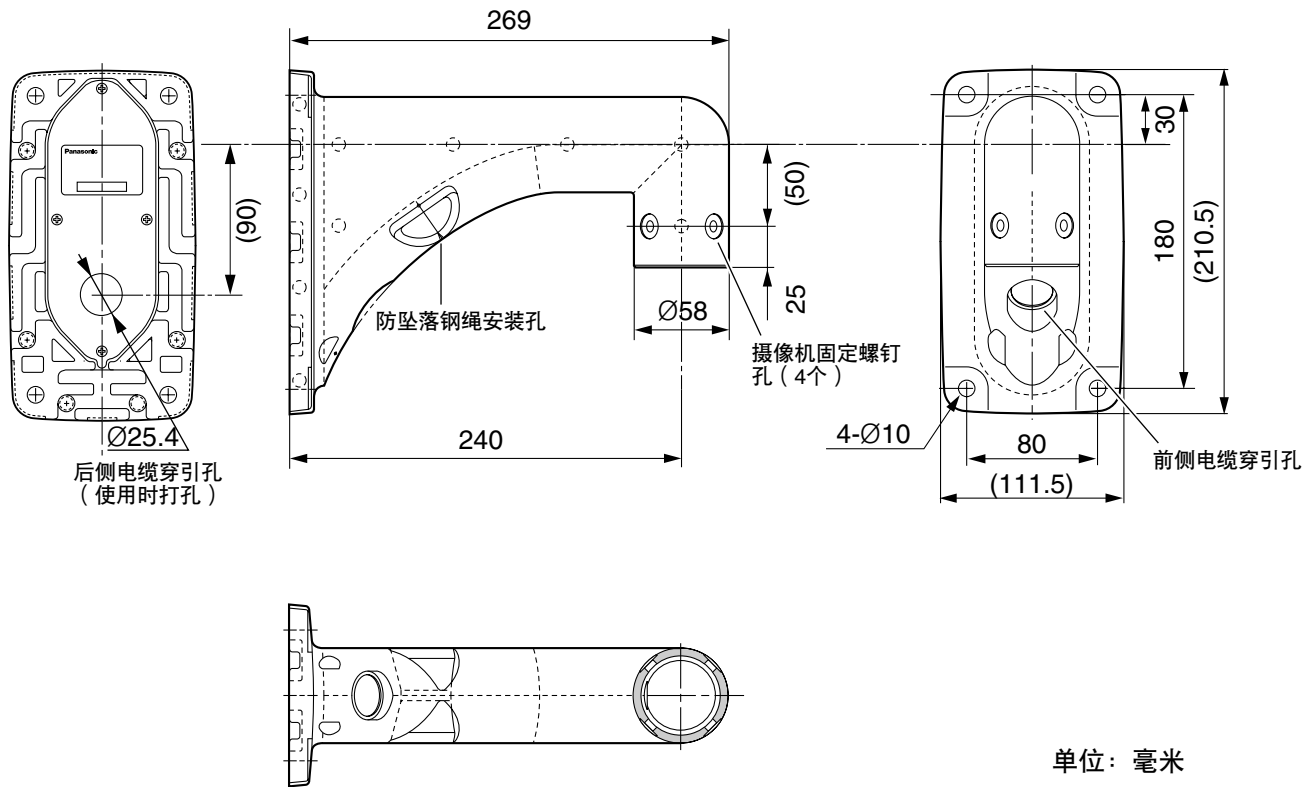

■ 规格

尺寸：111.5 mm（宽）x 210.5 mm（高）x 269 mm（深）

重量：大约2 kg

重量和尺寸为近似值。

规格如有变更，恕不另行通知。

■ 附件

使用说明书（本书）1本

以下部件用于安装：

摄像机固定螺钉（六角螺钉(M6)）4只

盖帽（有孔）1个

盖帽（无孔）1个

产品中有毒有害物质或元素的名称及含量



部件名称	有毒有害物质或元素					
	铅(Pb)	汞(Hg)	镉(Cd)	六价铬(Cr(VI))	多溴联苯(PBB)	多溴二苯醚(PBDE)
机构材	×	○	×	○	○	○
说明书材料/光盘	○	○	○	○	○	○

○：表示该有毒有害物质在该部件所有均质材料中的含量均在SJ/T 11363-2006标准规定的限量要求以下。
 ×：表示该有毒有害物质至少在该部件的某一均质材料中的含量超出SJ/T 11363-2006标准规定的限量要求。

松下系统网络科技(苏州)有限公司
 苏州市新区滨河路1478号
 原产地：中国
<http://panasonic.net>