



Guide Radar de sécurité

WV-RD5500-CE/WV-RD5500-CSE

Contenus

1	Introduction	1
1.1	À propos du guide Radar de sécurité pour la surveillance	1
1.2	Modèles et symboles pris en charge par ce manuel	1
1.3	Abréviations	2
1.4	Clause de non-responsabilité	2
1.5	Marques commerciales et marques déposées	3
1.6	Notes sur le réseautage	3
1.7	Notes sur l'utilisation	4
2	Introduction	7
2.1	À propos de l'étalonnage	7
3	Opération	10
3.1	Paramètres initiaux	10
3.2	Affichage d'images depuis un PC	15
3.2.1	visionnage Radar de sécurité images	15
3.2.2	À propos des pages d'images en direct	19
3.3	À propos des pages d'images en direct dans Radar de sécurité	20
3.4	Fonctionnement en cas d'alarme	25
3.4.1	Type d'alarme	25
3.4.2	Fonctionnement en cas d'alarme	26
3.5	Lecture d'images stockées sur une carte mémoire SD	27
3.5.1	Lecture d'images stockées sur une carte mémoire SD	28
4	Paramètre	33
4.1	Ouvrir le panneau Paramètres depuis le PC	33
4.1.1	Comment afficher	33
4.1.2	Mode d'emploi	33
4.1.3	À propos de l'écran du panneau de paramètres	34
4.2	Réglage du radar [Radar]	36

4.3	Configuration des paramètres liés aux erreurs d'angle d'installation [Détection des erreurs d'angle d'installation]	37
4.4	Réglage de l'alarme [Alarme]	37
5	Affichage du menu Paramètres avancés de l'Radars de sécurité depuis le PC	40
<hr/>		
5.1	Comment afficher	40
5.2	Mode d'emploi	41
5.3	Écran du menu des paramètres de l'appareil photo	43
6	Paramètres avancés	45
<hr/>		
6.1	Pour définir l'opération d'événement [Opération d'événement]	45
6.1.1	Réglage de la programmation/alarme (écran de réglage du type d'événement)	49
6.1.2	Alarme : Configuration du terminal et détection de fonctionnement (écran de configuration de l'alarme)	50
6.1.3	Alarme : Définir les conditions de fonctionnement (écran de réglage du type d'alarme)	54
6.1.4	Alarme : Définir les conditions détaillées de transfert et d'enregistrement d'images	55
6.1.5	Alarme : Réglage des bornes de sortie	58
6.1.6	Alarmes : Configurer les notifications par e-mail et les serveurs de messagerie	58
6.1.7	PROGRAMME : Configurer l'enregistrement sur carte SD (Fenêtre de configuration de l'enregistrement vidéo)	60
7	Paramètres avancés : Effectuez les réglages de base de cette machine. [Base]	66
<hr/>		
7.1	Effectuer les réglages de base [Base]	66
7.2	Configuration d'une carte mémoire SD [Carte de mémoire SD]	70
7.2.1	Détection de falsification	79
7.3	Définir une image de superposition [Image de surimpression]	82
8	Configuration des paramètres avancés d'image et audio [Vidéo/Audio] ...	86
<hr/>		
8.1	Réglage du mode d'imagerie [Vidéo]	86

8.2	Configuration des images JPEG [Vidéo]	86
8.3	Configuration des paramètres de flux [Vidéo]	88
8.4	Réglage de la qualité d'image [Qualité]	95
8.4.1	Réglage de la qualité d'image (écran de réglage de la qualité)	97
8.4.2	Définir la zone du masque	107
8.4.3	Ajustez le zoom numérique	109
8.4.4	Configuration des paramètres de la zone de confidentialité (écran des paramètres de la zone de confidentialité)	110
8.4.5	Définir le VIQS	112
8.4.6	Réglage de la correction de la distorsion de l'objectif	114
8.4.7	Détection d'erreur d'angle de réglage	115
8.5	Réglage du son [Son]	115
9	Réglage du radar avancé [Radar]	119

9.1	Configuration des paramètres de l'unité [Paramètres du radar]	119
9.2	Configuration des paramètres de base du radar [Paramètres du radar]	119
9.3	Réglage de l'affichage radar [Réglage radar]	121
9.4	Confirmation de la connectivité des caméras PTZ enregistrées [Coopération PTZ]	122
9.5	Configuration du suivi de la caméra PTZ [Coopération PTZ]	122
9.6	Réglage de la détection radar [Détection radar]	123
9.6.1	Paramètres de détection radar [Écran de paramètres de détection radar]	124
9.6.2	Paramètres détaillés [Écran de configuration de la détection radar]	129
9.6.3	Réglage de la liaison d'alarme [Écran de réglage de la détection radar]	130
9.7	Réglage de la détection des interférences radar [Paramètres du radar]	132
10	Paramètres d'alarme avancés [Alarme]	133

10.1	[Alarme] pour le réglage des opérations d'alarme	133
10.2	[Alarme] pour le réglage des broches	137
10.3	[Alarme] dont le nom AUX doit être modifié	139
10.4	[Alarme] pour la configuration du fonctionnement d'alarme interverrouillée	140
10.4.1	Configurer l'envoi d'e-mails en cas d'alarme	141

10.4.2	Paramètres relatifs à l'enregistrement sur carte mémoire SD en cas d'alarme	141
10.4.3	Paramètres relatifs à la notification d'alarme TCP lorsqu'une alarme se produit	141
10.4.4	Paramètres relatifs à la notification d'alarme HTTP lorsqu'une alarme se déclenche	141
10.4.5	Paramétrage de l'envoi SNMP en cas d'alarme	141
10.5	[Secteur VMD] pour configurer la détection de fonctionnement	142
10.6	[Secteur VMD] pour définir la zone de détection des opérations	145
10.7	Configuration [Secteur SCD] pour la détection des perturbations	147
10.8	[Secteur SCD] pour définir la zone de détection des perturbations	150
10.9	Configuration [Détection de son] des paramètres de détection sonore	153
10.10	Configurer la détection d'impact [Détection d'impact]	154
10.11	[Transmission] pour le réglage de la notification d'alarme	156
10.11.1	Configuration des notifications d'alarme TCP	156
10.11.2	Configuration de la notification d'alarme HTTP	158
11	Paramètres réseau avancés [Réseau]	161
11.1	[Réseau] pour configurer le réseau	161
11.2	[Avancé] pour les paramètres réseau avancés	166
11.2.1	Configuration de l'envoi de courriers électroniques	166
11.2.2	Configurer le SNMP	171
11.2.3	Configurer le MQTT	177
12	[Planification] pour définir une planification avancée	180
12.1	Comment établir le planning	184
12.2	Comment supprimer un planning	187
12.3	Régler la qualité d'image selon le lever et le coucher du soleil	189
13	Autre	191
13.1	affichage du journal système	191
13.2	Dépannage	192
13.3	Structure du répertoire de la carte mémoire SD	201
13.3.1	À propos de la configuration de répertoire Radar de sécurité	201

Guide d'étalonnage	202
1. Flux global	202
2. Simulation avec System Design Tool	204
2.1 Lancer System Design Tool	204
2.2 Ajout de modèles Radar de sécurité aux modèles représentatifs	205
2.3 Chargement des données cartographiques dans System Design Tool	208
2.4 Placement de l'Radar de sécurité sur la carte	210
2.5 Saisie des informations d'installation et vérification de la portée de détection	213
2.6 Positionnement PTZ de la caméra sur la carte	214
2.7 Exportation des fichiers de projet	215
2.8 Pré-simulation de l'évitement des interférences radio avec i-PRO Configuration Tool	217
2.9 Préparation de la configuration d'étalonnage du Radar de sécurité avec i-PRO Configuration Tool	218
3. Préparation de l'outil i-PRO Configuration Tool	222
3.1 Obtention et installation de l'outil i-PRO Configuration Tool	222
3.2 Vérification de la connectivité de l'environnement matériel	223
3.3 Démarrage de i-PRO Configuration Tool	223
4. Éviter les interférences radio	229
4.1 Procédures pour éviter les interférences radio	229
5. Paramètres d'étalonnage Radar de sécurité	234
5.1 Pour démarrer l'écran d'étalonnage	234
5.2 Sélectionnez le modèle de configuration	236
5.3 Paramètres initiaux Radar de sécurité	238
5.4 Lien vers System Design Tool	239
5.5 caméras PTZ en liaison	242
5.6 Calibrage de l'Radar de sécurité	245
5.7 Calibrage de la caméra PTZ	264
5.8 Saisie des informations de latitude et de longitude	270
5.9 Paramètre de notification d'alarme	271
5.10 Paramètres radar (Radar de sécurité)	276

1 Introduction

1.1 À propos du guide Radar de sécurité pour la surveillance

Ce manuel explique le fonctionnement du logiciel de la machine. Il explique également comment calibrer la machine à l'aide de l'outil de configuration i-PRO (iCT).

Pour la surveillance à l'aide d'un navigateur Web dans ce document radar à ondes millimétriques Ce chapitre explique le fonctionnement et les paramètres, mais nous vous recommandons d'utiliser l'outil de configuration i-PRO (iCT) pour certains réglages. Vous trouverez l'utilitaire de configuration i-PRO (iCT) sur notre site web d'informations techniques. <Numéro de contrôle : C0133> Voir aussi.



[Remarque:]

• [utilisé] dans ce document [<Numéro de contrôle : Cxxxx>] est le numéro utilisé pour rechercher les informations pertinentes sur notre site web d'informations techniques.

[https://i-pro.com/products_and_solutions/en/surveillance/apprentissage et soutien/base de connaissances/informations techniques](https://i-pro.com/products_and_solutions/en/surveillance/apprentissage_et_soutien/base_de_connaissances/informations_techniques)

- Les captures d'écran sont utilisées conformément aux directives de Microsoft Corporation.
- Ce document décrit le fonctionnement lors de l'utilisation de la version japonaise de Google Chrome à titre d'exemple. Pour confirmer le fonctionnement avec votre navigateur Web, veuillez consulter notre site Web d'informations techniques. <Numéro de contrôle : C0132>.

1.2 Modèles et symboles pris en charge par ce manuel

Les modèles pris en charge dans ce manuel sont répertoriés dans la colonne « Modèle » du tableau ci-dessous.

Les fonctions restreintes par modèle dans ce manuel indiquent les modèles qui peuvent être utilisés avec les symboles et la terminologie suivants. Tous les modèles sont compatibles avec les

fonctions pour lesquelles ce symbole n'est pas utilisé.

Symbole	Terme	Modèle
[Radar de sécurité radar]	Radar à ondes millimétriques pour la surveillance	WV-RD5500-CE/ WV-RD5500-CSE



[Avis]

• La partie caméra de l'équipement est désignée par le terme « Caméra », et la partie radar par le terme « Radar ».

1.3 Abréviations

Les abréviations suivantes sont utilisées dans ce document :

Les cartes mémoire microSDXC/microSDHC/microSD sont appelées cartes SD ou cartes mémoire SD.

Le système Universal Plug and Play est appelé UPnP™ ou UPnP.

1.4 Clause de non-responsabilité

- Ce produit est conçu pour obtenir des images à des fins de surveillance de zones spécifiques. Il ne permet pas, à lui seul, de prévenir les crimes.
- Nous ne serons en aucun cas responsables de.
 1. Tous dommages accessoires, spéciaux ou consécutifs, ou dommages découlant directement ou indirectement du produit
 2. Toute panne ou tout dysfonctionnement causé par un démontage, une réparation ou une modification du produit par le client, qu'il soit ou non imputable à ce démontage ou à cette modification.
 3. Tout inconvénient, dommage ou préjudice causé par l'impossibilité d'afficher des images pour quelque raison que ce soit, y compris une panne ou un dysfonctionnement du produit, ne saurait être tenu responsable.
 4. Panne, désagrément, dommage ou dommage causé par un système combiné à un dispositif tiers
 5. Les demandes d'indemnisation, réclamations, etc. découlant de l'utilisation d'images ou

d'enregistrements surveillés rendus publics par le client pour quelque raison que ce soit (y compris l'utilisation dans un système OFF authentifié par l'utilisateur) ou de l'atteinte à la vie privée par la personne ou l'entité concernée ne seront pas prises en compte.

6. Les données enregistrées sont perdues pour une raison ou une autre (notamment lorsque le produit est initialisé en oubliant les identifiants tels que le code de réparation, le nom d'utilisateur et le mot de passe).

1.5 Marques commerciales et marques déposées

- **Marques commerciales et marques déposées**

- Microsoft, Windows, Windows Media, Internet Explorer, Microsoft Edge et ActiveX sont des marques déposées ou des marques commerciales de Microsoft Corporation aux États-Unis et/ou dans d'autres pays.
- Intel, Intel Core est une marque déposée d'Intel Corporation ou de ses filiales aux États-Unis et/ou dans d'autres pays.
- Android et Google Chrome sont des marques déposées de Google LLC.
- Firefox est une marque déposée de la Fondation Mozilla aux États-Unis et ailleurs.
- Les autres noms de sociétés et de produits mentionnés dans ce manuel sont des marques commerciales ou des marques déposées de leurs sociétés respectives.

1.6 Notes sur le réseautage

Étant donné que cette machine est connectée au réseau, les dommages suivants peuvent survenir.

1. Fuites et fuites d'informations à travers la machine
2. Utilisation non autorisée de cet équipement par un tiers malveillant
3. Interférence malveillante d'un tiers ou blocage de l'instrument

Pour éviter de tels dommages, prenez des mesures de sécurité réseau complètes, y compris les mesures suivantes, sous la responsabilité du client.

- Utilisez cette machine sur un réseau sécurisé utilisant un pare-feu ou un dispositif similaire.
- Lors de l'utilisation de cette machine dans un système auquel un PC est connecté, assurez-vous de vérifier et de désinfecter régulièrement votre ordinateur à la recherche de virus et de programmes malveillants.

- Pour vous protéger contre les attaques non autorisées, utilisez l'authentification des utilisateurs, définissez des noms d'utilisateur et des mots de passe, et limitez les utilisateurs autorisés à se connecter.
- Pour empêcher la fuite sur le réseau de données d'image, d'informations d'authentification (nom d'utilisateur, mot de passe), d'informations de courriel d'alarme, d'informations du serveur FTP et d'informations du serveur DDNS, des mesures telles que la restriction d'accès avec authentification de l'utilisateur sont mises en œuvre.
- Veillez à fermer tous les navigateurs après que l'administrateur ait accédé à cette machine.
- Changez régulièrement le mot de passe administrateur. De plus, les informations d'authentification (nom d'utilisateur et mot de passe) doivent être conservées de manière à empêcher tout accès par des tiers.
- N'installez pas le serveur dans un endroit où il peut être facilement détruit.

1.7 Notes sur l'utilisation

Lors de l'utilisation de cet appareil via Internet

Afin d'empêcher tout accès non intentionnel par des tiers,
Conservez le paramètre d'authentification utilisateur sur [Activé].

Pour assurer un fonctionnement stable à long terme

Évitez toute utilisation prolongée dans des endroits chauds ou humides. La détérioration des pièces réduit la durée de vie.

Améliorer le rayonnement thermique sur le lieu d'installation et veiller à ce que le produit ne soit pas exposé à une chaleur directe.

Les coupures et remises en marche répétées peuvent entraîner un dysfonctionnement.

Manipuler avec précaution

Ne laissez pas tomber le produit et évitez de le soumettre à des chocs ou des vibrations importants. Cela pourrait entraîner un dysfonctionnement.

Ne touchez pas directement le couvercle du dôme.

La saleté peut détériorer la qualité de l'image.

Redémarrage automatique en cas d'erreur.

Si une erreur est détectée pour quelque raison que ce soit, le serveur redémarre automatiquement. Le redémarrage du système s'effectue également lors de la mise sous tension. Environ 2 minutes L'opération ne peut être effectuée.

Fonction de détection de l'état de fonctionnement

Si un fonctionnement anormal persiste pendant plus de 30 secondes en raison de perturbations extérieures, l'appareil redémarre automatiquement et retrouve son fonctionnement normal. Le redémarrage effectue les mêmes opérations qu'à la mise sous tension. Toutefois, si ce problème se produit fréquemment, il est possible que l'environnement d'installation de l'appareil soit perturbé par d'importantes perturbations extérieures. Veuillez contacter votre revendeur au plus vite afin d'éviter tout dysfonctionnement.

Lorsqu'une distorsion périodique de l'écran se produit

Si cet appareil est installé dans un endroit légèrement sujet aux vibrations (par exemple, à proximité d'un appareil vibrant), l'écran peut se dilater et se contracter périodiquement, provoquant une distorsion.

Il s'agit d'un phénomène particulier qui se produit lorsque le capteur CMOS est utilisé pour la capture d'image. Ce phénomène est dû au mouvement périodique de l'écran et à la synchronisation de l'affichage. Il ne s'agit pas d'un dysfonctionnement de l'appareil. Pour atténuer ce phénomène, vérifiez les conditions d'installation et assurez-vous de la stabilité de la machine.

Nous déclinons toute responsabilité en cas d'impossibilité d'enregistrer ou de modifier correctement des images, ou de perte de données enregistrées ou modifiées, suite à une défaillance de cet appareil ou de la carte mémoire microSD. De même, nous ne serons pas responsables des dommages directs ou indirects qui en découleraient. Cette clause s'applique également en cas de réparation de l'appareil.

À propos des capteurs CMOS

- Si une zone lumineuse, comme un projecteur, apparaît dans une partie de l'image, le filtre de couleur à l'intérieur du capteur CMOS peut se détériorer et la zone peut se décolorer.
- Lorsqu'un objet se déplaçant rapidement est affiché, les objets situés à l'écran peuvent se courber en formant un angle.

Entretien

Coupez l'alimentation électrique avant d'effectuer cette procédure. Le non-respect de cette consigne peut entraîner des blessures.

Ne pas vaporiser ni utiliser de bengin, de diluant ou tout autre produit organique. Le boîtier pourrait se décolorer. Lors de l'utilisation d'un chiffon chimique, suivre les consignes de sécurité. Ne desserrez ni ne retirez les vis qui ne sont pas indiquées dans le manuel d'instructions.

Nettoyage du couvercle du dôme

Si le couvercle du dôme est sale, nettoyez-le avec un papier de nettoyage pour lentilles (utilisé pour nettoyer les appareils photo et les lunettes).

Lorsque l'équipement est transféré ou mis au rebut

Les informations enregistrées sur cet appareil et sur le support de stockage associé peuvent

constituer des données personnelles. En cas de mise au rebut, de transfert, de réparation ou de cession de cet équipement à un tiers, il convient de le manipuler avec précaution. Lors de la mise au rebut d'un support de stockage, il est recommandé de le détruire physiquement après avoir effacé son contenu à l'aide d'un ordinateur.

De plus, supprimez les informations relatives à l'appareil ou à l'utilisateur enregistrées dans le service ou l'application externe qui utilise cette machine.

Se connecter à Internet

Ce combiné ne peut pas se connecter directement aux lignes de télécommunications (y compris les réseaux locaux sans fil publics) des opérateurs de télécommunications (opérateurs de téléphonie mobile, opérateurs de téléphonie fixe, fournisseurs d'accès Internet, etc.). Pour connecter cet appareil à Internet, veillez à utiliser un routeur ou un autre dispositif similaire.

Protection des informations personnelles

Les informations qui peuvent être distinguées par une personne filmée par un système utilisant cette machine correspondent à des « informations personnelles » définies dans la « Loi sur la protection des informations personnelles »*. Traitez les informations vidéo correctement, conformément à la loi.

*Veuillez vous référer à la section [Cas applicables aux renseignements personnels] des « Lignes directrices pour la protection des renseignements personnels (Règles générales) » du Comité de protection des renseignements personnels.

À propos des routeurs

Pour connecter cet appareil à Internet via un routeur, utilisez un routeur haut débit doté d'une fonction de redirection de ports (NAT, masquage d'adresse IP). Pour plus d'informations sur la fonction de redirection de ports, consultez le manuel d'utilisation.

À propos du réglage de l'heure

L'heure doit être réglée avant la mise en marche de cette machine. Pour plus d'informations sur le réglage de l'heure, veuillez consulter le manuel d'utilisation.

2 Introduction

Les paramètres de base comprennent le nom de l'appareil photo, la date et l'heure, les cartes mémoire SD et les superpositions. La page principale se compose des onglets [Base], [Carte de mémoire SD] et [Image de surimpression].

2.1 À propos de l'étalonnage

L'étalonnage est un paramètre qui correspond à l'emplacement physique des appareils liés (Radar de sécurité ou PTZ).

Il est recommandé d'effectuer l'étalonnage en utilisant les outils suivants dans le flux.

Radar de sécurité[Flux de travail d'étalonnage radar](#)

Les étapes d'étalonnage suivantes sont nécessaires lors de l'initialisation de l'Radar de sécurité.

Consultez le guide d'étalonnage pour plus de détails. →[Guide d'étalonnage](#)

Si l'étalonnage a déjà été effectué, les points (1) à (10) ne sont pas nécessaires.

(11) Pour plus de détails concernant (12), reportez-vous au chapitre 3 « FONCTIONNEMENT » et aux chapitres suivants. →[3 Opération](#)

Procédure d'étalonnage

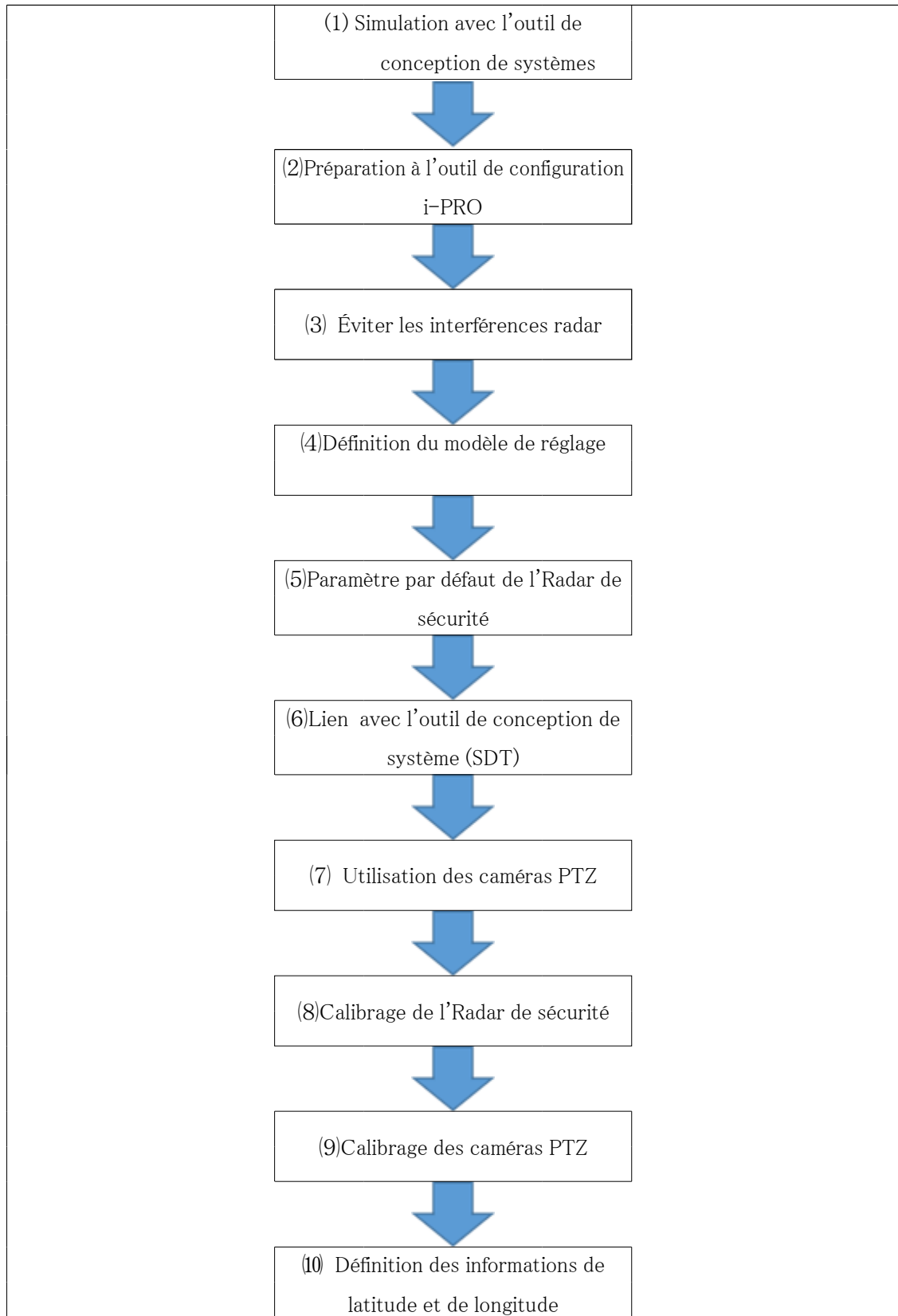

Procédure d'étalonnage (*suite*)

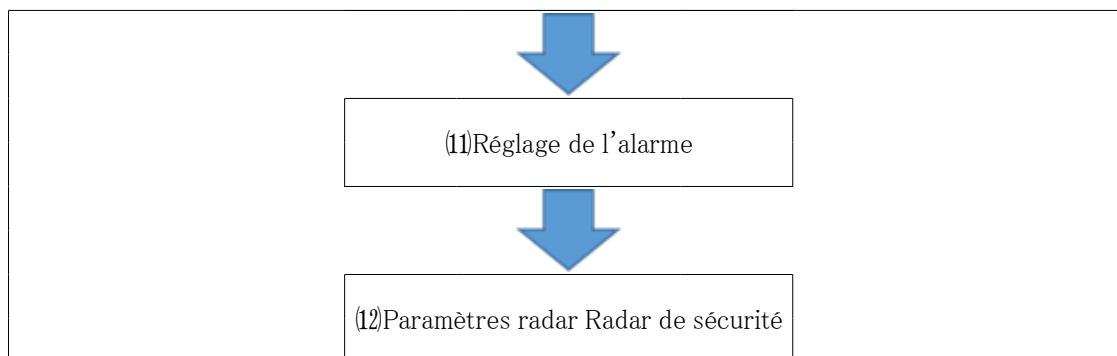

3 Opération

3.1 Paramètres initiaux

Inscription d'un administrateur

L'écran d'enregistrement de l'administrateur s'affiche lors du premier accès à la caméra (il s'affiche également lors de l'initialisation de la machine).

Indiquez le nom d'utilisateur et le mot de passe de l'administrateur, puis vérifiez-les. Ils serviront pour les connexions ultérieures.

Administrator registration

The initial setup of the administrator name and password is required on this screen.

Manage them safely and be sure not to forget them.

User name (1 to 32 characters)

Password (8 to 32 characters)

Retype password

Set

Note:

- (1) Distinguish between upper- and lower cases.
- (2) Entry of the following is not allowed as a user name: 2-byte characters, and 1-byte symbols " & ; \
- (3) Entry of the following is not allowed as a password: 2-byte characters, and 1-byte symbols " &
- (4) For the password, use three or more types of characters from upper- and lowercase alphabetic characters, numbers, and symbols.
- (5) Keep the user name and password at hand so as not to lose.
- (6) It is recommended to change the password periodically.
- (7) Set the password which does not include the user name.

• [Nom de l'utilisateur (1 à 32 caractères)]

Saisissez le nom d'utilisateur de l'administrateur.

- **Nombre de caractères pouvant être saisis** : 1 à 32 caractères
- **Caractères non autorisés** : Symbole de deux octets ou d'un octet & ; ¥



[Avis]

• L'affichage des caractères "¥" qui ne peuvent pas être saisis peut varier selon le modèle.

• [Mot de passe (8 à 32 caractères)] / [Retaper le mot de passe]

Saisissez le mot de passe de l'administrateur.

- **Nombre de caractères pouvant être saisis** : 8 à 32 caractères
- **Caractères non autorisés** : Symbole de deux octets ou d'un octet&



[Avis]

- Veuillez le saisir en majuscules et en minuscules.
- Utilisez au moins trois types de mots de passe : lettres majuscules, lettres minuscules, chiffres et symboles.
- Assurez-vous que le mot de passe ne contient pas de nom d'utilisateur.



[Important]

- Si vous ne connaissez pas le nom d'utilisateur et le mot de passe, vous devez initialiser l'appareil photo. Le formatage de l'appareil photo efface tous les paramètres. Conservez le nom d'utilisateur et le mot de passe en lieu sûr, hors de portée des regards indiscrets. Pour la méthode d'initialisation : Consultez les instructions en ligne S'il te plaît.
- N'utilisez pas d'autres caméras, appareils ou mots de passe.

Après l'enregistrement du nom d'utilisateur et du mot de passe de l'administrateur, l'écran de configuration de la langue, de la date et de l'heure s'affiche.

[Paramètres de langue/date/heure](#)

Language/time and date setting

Menu language	Date/time display	Time display format	Date/time display format
English ▾	On ▾	24h ▾	Mmm-DD-YYYY ▾
Date	Time	Date/time position	
Nov-27-2025 📅	16:52:47 🕒	Upper left ▾	

Set PC time to the camera

Time zone

(GMT+09:00) Osaka, Sapporo, Tokyo ▾

Summer time(daylight saving)

Out ▾

Screen setting

Color	Operation panel layout
Light ▾	Bottom ▾

Set

Paramètres de langue/date/heure

- **[Langue]**

Choisissez la première langue qui apparaît lorsque vous accédez à l'appareil photo :

[Automa.]/[Anglais]/[Japonais]/[Italien]/[Français]/[Allemand]/[Espagnol]/[Chinois]/
[Russe]/[Portugais]

[Automa.]La langue utilisée dans le navigateur est sélectionnée automatiquement. Si votre téléphone ASUS ne prend pas en charge la langue, l'anglais sera sélectionné.

- **[Format d'affichage de l'heure]**

Choisissez le format d'affichage de l'heure : 24 h ou 12 h.

- **[Format d'affichage de la date ou de l'heure]**

Sélectionnez le format d'affichage de la date. Lorsque [Date] est défini sur [1er avril 2021 à 13:10:00 secondes], les formats d'affichage sont les suivants.

- JJ/MM/AAAA : 01/04/2021 13:10:00

- MM/JJ/AAAA : 04/01/2021 13:10:00
- JJ/Mmm/AAAA : 01/avr/2021 13:10:00
- AAAA/MM/JJ : 2021/04/01 13:10:00
- Mmm/JJ/AAAA : 01/04/2021 13:10:00
- **[Date]**
 - ☐ Cliquez sur le bouton pour régler la date de l'appareil photo.
 - ☐ En cliquant dessus, la date du PC est récupérée et affichée.
- **[Temps]**
 - 🕒 Cliquez sur le bouton pour saisir l'heure de la prise de vue.
 - 🕒 En cliquant dessus, l'heure du PC est acquise et affichée.



[Important]

- Si le fonctionnement du système requiert une synchronisation horaire plus précise, utilisez un serveur NTP. Consultez le manuel d'utilisation pour plus d'informations.

- **[Position d'affichage d'heure/date]**

Sélectionnez l'emplacement où afficher la date et l'heure sur l'image.

 - [En haut à gauche] : S'affiche en haut à gauche de la fenêtre.
 - [En bas à gauche] : Apparaît en bas à gauche de la fenêtre.
 - [Centre supérieur] : Apparaît en haut au centre de l'écran.
 - [Centre inférieur] : Apparaît au centre inférieur de la fenêtre.
 - [En haut à droite] : Apparaît dans le coin supérieur droit de la fenêtre.
 - [En bas à droite] : Apparaît dans le coin inférieur droit de la fenêtre.



[Avis]

- Pour définir si la date et l'heure doivent être affichées sur la photo, utilisez [Base] du menu avancé.

→7 Paramètres avancés : Effectuez les réglages de base de cette machine. [Base]

- **[Fuseau horaire]**

Sélectionnez le fuseau horaire correspondant à la région de la caméra que vous utilisez.
- **[DST(Heure d'été)]**

Indiquez si l'heure d'été doit être utilisée. [Entrée]/[Sortie]/[Automa.]. Définissez le fuseau horaire où l'heure d'été est appliquée.

 - [In] : Passe à l'heure d'été. [*] s'affiche sur l'écran de l'heure.
 - [Sortie] : L'heure d'été est désactivée.
 - [Auto] : Passe à l'heure d'été en fonction de la date et de l'heure de début et de la date et de

l'heure de fin définies (mois, semaine, jour de la semaine et heure).

- **[Heure de début] & date [Heure de fin] & date]**

Lorsque l'option [Automa.] est sélectionnée dans les paramètres [DST(Heure d'été)], définissez les dates et heures de début et de fin de l'heure d'été par mois, semaine, jour de la semaine et heure.

Paramètres d'affichage

- **[Couleur]**

Permet de sélectionner la couleur [Light] ou [Foncé] comme couleur d'arrière-plan des menus Panneau de configuration/Paramètres avancés.

- **[Disposition du panneau de commande]**

Sélectionnez l'emplacement du panneau de commande parmi [Droit], [Gauche] et [Bas].

3.2 Affichage d'images depuis un PC

Cette section décrit comment visualiser les images Radar de sécurité depuis un PC.

3.2.1 visionnage Radar de sécurité images

- 1 Lancez votre navigateur web sur PC.
- 2 Saisissez l'adresse IP que vous avez configurée dans le logiciel IP Quick Setup dans la zone [Adresse] de votre navigateur Web.

Exemple d'entrée d'adressage IPv4 :URL enregistrée par adresse http://IPv4

http://192.168.0.10/

Exemple d'entrée d'adressage IPv6 :URL stockée dans http://[[IPv6]

http://[2001:db8::10]/



[Important]

• Si le numéro de port HTTP a été modifié par rapport à [80], saisissez [http:// Adresse IP de la caméra : Numéro de port] dans la zone [Adresse].

Exemple : Si le numéro de port est défini sur 8080 : http://192.168.0.11:8080

- Si cette machine se trouve sur le réseau local, configurez les paramètres du serveur proxy ([Valider]-[Réseau et Internet]-[Proxy]) afin que le serveur proxy ne soit pas utilisé pour l'adresse locale.
- Lorsqu'elle est accessible via IPv6, la vidéo en streaming ne peut pas être affichée sur l'écran d'image en direct. Si vous souhaitez visionner la vidéo en streaming dans la fenêtre d'image en direct, veuillez utiliser l'adresse IPv4.



[Avis]

- En raison des limitations des navigateurs, le nombre de navigateurs pouvant afficher une vidéo simultanément est limité. Si vous tentez d'afficher des images dans plusieurs navigateurs, il est possible qu'elles ne s'affichent pas correctement.
- Si vous avez configuré [HTTPS] dans [HTTPS]-[Connexion] sur l'onglet [Avancé] de la page Réseau, consultez la vidéo sur la page de vidéos d'assistance de notre site Web d'informations techniques. <Numéro de contrôle : P0002>
<Numéro de contrôle : P0003> Voir aussi.
→ [11 Paramètres réseau avancés \[Réseau\]](#)

- 3 [Entrée] Appuyez sur la touche pour afficher l'écran de saisie du nom d'utilisateur et du mot de passe.

Language/time and date setting

Menu language	Date/time display	Time display format	Date/time display format
English ▾	On ▾	24h ▾	Mmm-DD-YYYY ▾

Date	Time	Date/time position
Nov-27-2025 📅	16:52:47 🕒	Upper left ▾

Set PC time to the camera

Time zone

(GMT+09:00) Osaka, Sapporo, Tokyo ▾

Summer time(daylight saving)

Out ▾

Screen setting

Color	Operation panel layout
Light ▾	Bottom ▾

Sign in

http://192.168.0.10
Your connection to this site is not private

Username

Password



[Avis]

- Si le paramètre [Auth. util.] est défini sur [Arrêt], la fenêtre de saisie du nom d'utilisateur/mot de passe ne s'affiche pas avant l'affichage des pages d'images en direct.

- 4 Saisissez votre nom d'utilisateur et votre mot de passe. Cliquer sur « [Accès au système] » affiche les pages d'images en direct. Pour plus d'informations sur les pages d'images en direct, consultez les ressources suivantes :

→3.2.2 [À propos des pages d'images en direct](#)



[Important]

- En fonction des performances du PC, une image peut ne pas s'afficher si vous essayez d'afficher plus d'une image H.265 (ou H.264) sur un seul PC.



[Avis]

- Le nombre maximal d'utilisateurs pouvant accéder simultanément à la machine est [Max. Users], soit la somme des utilisateurs recevant des images H.265 (ou H.264) et de ceux recevant des images JPEG. Cependant, selon le paramètre [Contrôle de bande passante(taux binaire)] [Débit binaire par client*], ce nombre peut être limité à [Max. users]. Si ce nombre maximal est dépassé, un message d'accès dépassé s'affiche. Lorsque le paramètre [Type de transmission] [Numéros de flux] est défini sur [Multidiffusion], les utilisateurs suivants recevant des images H.265 (ou H.264) ne sont pas comptabilisés.
- [Nombre maximal d'utilisateurs] est de 14.
- Lorsque l'option [Transmission débit] est réglée sur [Activé], les images H.265 (ou H.264) sont affichées conformément au paramètre [Compression]. Lorsqu'elle est réglée sur [Arrêt], les images JPEG sont affichées. Même si l'option [Transmission débit] est réglée sur [Activé], vous pouvez toujours visualiser des images JPEG. Cependant, la fréquence de rafraîchissement des images JPEG est limitée, comme indiqué dans les tableaux suivants.

→8.3 [Configuration des paramètres de flux \[Vidéo\]](#)

- La vitesse de mise à jour des images JPEG peut être plus lente en fonction de l'environnement réseau, des performances du PC, de l'objet et du nombre d'accès.

Radars de sécurité

Veillez lire ce qui suit pour connaître la relation entre le modèle et les symboles et la terminologie.

→1.3 [Abréviations](#)

Radar de sécurité : Côté radar

Mode de capture d'image	Taille de la capture d'image	Streaming	
		Sur	Désactivé
		JPEG	JPEG
Mode 16:9 (mode 30 images/seconde)	1920x1080	Max. 5 images par seconde	Max. 5 images par seconde
Mode 16:9 (mode 25 images/seconde)	1280x720		
	640x360		
	320x180		

Radar de sécurité : Côté caméra

Mode de capture d'image	Taille de la capture d'image	Streaming	
		Sur	Désactivé
		JPEG	JPEG
Mode 16:9 (mode 30 images/seconde)	1920x1080	Max. 5 ips/4,2 ips	Max. 30 ips/25 ips
Mode 16:9 (mode 25 images/seconde)	1280x720		
	640x360		
	320x180		

3.2.2 À propos des pages d'images en direct



[Avis]

- Les boutons et les éléments de configuration affichés sur les pages d'images en direct peuvent être modifiés en fonction des privilèges de l'utilisateur. Ces privilèges sont définis dans les paramètres. [Auth. util.] de la [Gestion d'utilisateur] Pour plus d'informations, veuillez consulter le manuel d'utilisation.
- La conception et la mise en page de l'écran peuvent changer.

3.3 À propos des pages d'images en direct dans Radar de sécurité



1. [Titre de caméra vidéo]

[Caméra vidéo] sur la page à onglets [Base]TitreCaméra entrée]TitreS'affiche.

Cliquez sur l'icône et sur l'appareil photo. TitreLe texte devient une boîte et peut être modifié.

2. [État de sauvegarde SD]

Affiche l'état de l'enregistrement des données sur la carte mémoire SD.

Lorsque l'enregistrement démarre, le voyant d'état de l'enregistrement sur carte SD devient rouge. Lorsque l'enregistrement s'arrête, il s'éteint.

Ce message apparaît lorsque l'option [Déclencheur de sauvegarde] du menu Paramètres est réglée sur [Sauvegarde manuelle] ou [Planification].

→7.2 Configuration d'une carte mémoire SD [Carte de mémoire SD]

3. [Afficher l'image]

Vous pouvez basculer entre l'écran radar et l'écran de la caméra.

4. [Affichage des informations du flux]

Affiche la compression vidéo, la taille de capture d'image et la fréquence d'images.

5. Bouton [Instantané]

Une capture d'écran (une image fixe) est effectuée et affichée dans une fenêtre séparée. Un clic droit sur l'image permet de l'enregistrer à l'aide du navigateur web.



[Avis]

- Si la prise de la capture d'écran prend plus de temps qu'un certain laps de temps, par exemple en raison d'un environnement réseau, l'image risque de ne pas s'afficher.
 - Si l'image JPEG de la taille de capture spécifiée ne peut être obtenue, les images JPEG de la taille de capture disponible sont affichées.
- Par conséquent, si vous prenez une image JPEG en instantané et que vous la visualisez sur votre PC, sa taille peut différer de celle affichée à l'écran.

6. **[Affichage de la sélection du flux] bouton**

Vous pouvez afficher ou masquer la fenêtre contextuelle sur l'écran de sélection du flux. Dans la fenêtre de sélection du flux, vous pouvez configurer des paramètres tels que le mode hors bande ([Flux direct]).

7. **[Comparer les images avant/après] bouton**

Cliquez sur l'icône pour télécharger et afficher l'image fixe. Vous pouvez ainsi comparer l'image obtenue avec l'image d'origine, avant toute modification du paramètre de qualité.

1:1: L'image fixe téléchargée et la dernière image sont affichées à la même taille.

1:2: L'image fixe acquise et la dernière image sont affichées côte à côte, de sorte que la dernière image soit deux fois plus grande.

Désactivé: Affiche uniquement l'image la plus récente.

8. **[Support] bouton**

Cliquez sur le bouton Assistance pour afficher notre site d'informations techniques dans une nouvelle fenêtre. Ce site contient des informations techniques, une FAQ (Foire aux questions), etc.

9. **Bouton Plein écran**

Une nouvelle fenêtre s'ouvre avec l'image en plein écran.

10. **[Affichage de grille] bouton**

Vous pouvez activer/désactiver l'affichage en grille, qui permet d'ajuster la position de la machine lors de l'utilisation du logiciel d'extension.

Pour plus d'informations sur le dimensionnement de chaque logiciel d'extension que nous vendons et fournissons, consultez notre site Web d'informations techniques. <Numéro de contrôle : C0320> Ils sont répertoriés.

11. **Bouton d'affichage de la fréquence d'images/du débit binaire**

L'image en direct affiche la fréquence d'images et le débit binaire du flux affiché.



[Avis]

Le bouton ne s'affiche pas lorsque l'image en direct affichée est la suivante.

- vue en flux JPEG
- Mise à jour d'une image fixe JPEG

12. **Bouton [Changer l'angle de vue]**

L'écran indicateur de l'angle de vue pour l'installation s'affiche.

→ [4.3 Configuration des paramètres liés aux erreurs d'angle d'installation \[Détection des erreurs d'angle d'installation\]](#)

13. **[Affichage du panneau de commande de la caméra] bouton()**

Vous pouvez afficher ou masquer le panneau de commande de la caméra. Les paramètres [Luminosité] et autres réglages peuvent être configurés sur ce panneau.

14. **bouton [Valider]()**

Vous pouvez afficher ou masquer le panneau des paramètres.

→ [4.1.3 À propos de l'écran du panneau de paramètres](#)

15. **[Suivi manuel PTZ]**

Cliquer sur l'image du radar permettra de prendre une photo de l'endroit où les caméras PTZ liées ont cliqué.

La fonction PTZ suit ce sur quoi vous avez cliqué sur l'image radar.



[Avis]

• Pour les caméras PTZ avec suivi automatique activé, il est possible que les caméras PTZ connectées suivent des objets différents selon leur point de vue. Ce phénomène peut être atténué en effectuant un nouvel étalonnage. Consultez le manuel d'utilisation pour plus d'informations sur le suivi automatique.

Reportez-vous au guide d'étalonnage pour plus de détails.

→ [Guide d'étalonnage](#)

16. **[Zone principale]**

Affiche l'image de la caméra.

La date et l'heure actuelles sont affichées conformément aux paramètres [Format d'affichage de l'heure] et [Format d'affichage de la date ou de l'heure].

→ [7 Paramètres avancés : Effectuez les réglages de base de cette machine. \[Base\]](#)

De plus, les caractères de l'écran sont affichés. Le nombre de lignes affichées est de 2.

Lors de l'affichage en H.265, si le débit binaire est élevé, l'image peut s'afficher pendant l'intervalle de rafraîchissement.

17. **[Flux direct]-menu déroulant [Flux direct]**

Vous pouvez sélectionner parmi les images suivantes celles qui s'afficheront dans la zone principale.

Lorsque [Radar]/[Caméras] est sélectionné : [Débit(1)]/[Débit(2)]/[JPEG]

Lorsque [Double] est sélectionné : [Débit(2)]/[JPEG]

Les images de la zone principale sont affichées selon les paramètres des flux (1) à (2) et du JPEG.

Vous pouvez également définir le premier flux qui s'affiche lors de l'accès à la caméra en mode [Débit d'affichage initial] dans l'onglet [Numéros de flux].

→8.3 Configuration des paramètres de flux [Vidéo]

18. **[Flux direct]–Menu déroulant [Disposition]**

Sélectionnez la disposition des images de la caméra à afficher dans la zone principale à partir des options [Affichage gauche/droite] et [Affichage haut/bas].

19. **[Flux direct]–menu déroulant [Ordre d'affichage de la caméra vidéo]**

Dans [Ordre d'affichage de la caméra vidéo], sélectionnez [Radar–Caméra] ou [Caméra–Radar] pour l'ordre d'affichage de la caméra.



[Avis]

• Vous ne pouvez configurer [Disposition] et [Ordre d'affichage de la caméra vidéo] que si vous sélectionnez [Double] pour [Caméra vidéo à afficher].

20. **Informations sur la diffusion [Débit]–Show**

Affiche la compression vidéo, la taille de capture d'image et la fréquence d'images.

21. **[Panneau de commande de la caméra]–[Luminosité]**

Réglable de 0 à 255. + Cliquer sur le bouton éclaircit l'image, – Cliquez sur le bouton pour assombrir l'image. ↻ Cliquez sur le bouton pour rétablir les paramètres par défaut. Cette option n'est pas disponible lorsque [Double] ou [Radar] est sélectionné dans [Afficher l'image].

22. **[Panneau de commande de la caméra]–[Voix (Écouter le PC)]**

Cet élément peut être configuré selon les paramètres suivants : • Lorsque [Mode de transmission de son] est défini sur [Entrée micro.] ou [Interactif(Duplex total)]/[Interactif (Semi-duplex)]

• Lorsque [Format d'encodage d'entrée audio] est défini sur [AAC-LC]

– bouton + En cliquant sur le bouton ou en déplaçant le curseur de volume, vous pouvez régler le volume de l'écouteur sur quatre niveaux : [Arrêt]/[Fbl.]/[Moyen]/[High].

→8.5 Réglage du son [Son]

23. **[Panneau de commande de la caméra]–[Voix envoyée (Parler depuis le PC)]**

Cet élément n'est configurable que lorsque [Mode de transmission de son] est défini sur [Sortie audio] ou [Interactif(Duplex total)] [Interactif(Semi-duplex)] dans le menu de configuration.

— bouton + En cliquant sur le bouton ou en déplaçant le curseur de volume, vous pouvez régler le volume du dialogue sur quatre niveaux : [Arrêt]/[Fbl.]/[Moyen]/[High].

→8.5 Réglage du son [Son]



[Avis]

• Lorsque le mode [Mode de contrôle de volume de son] est réglé sur [Ajuster entrée mic.] dans le menu Réglages, vous ne pouvez pas contrôler les curseurs de volume lorsque vous utilisez [Son] ou [Détection de son].

• Lorsque vous redémarrez l'enregistreur vocal, le volume de l'écouteur modifié par le curseur de volume revient au volume de l'écouteur défini dans l'onglet [Son] du menu Paramètres.

→8.5 Réglage du son [Son]

• Le curseur de volume ne peut pas être réglé avec précision à l'écran. Il fonctionne en quatre étapes.

• Si vous ouvrez plusieurs navigateurs de caméra simultanément sur le même ordinateur, le son de la caméra ouverte en dernier ne sera pas audible. Veuillez accéder à un seul appareil à la fois et le vérifier.

• En cas d'instabilité du réseau, la réception vocale peut s'interrompre. Dans ce cas, appuyez sur la touche Marche/Arrêt de l'écouteur pour rétablir la réception vocale.

24. [Panneau de commande de la caméra]–[AUX]

Cet élément est disponible uniquement lorsque [PIN 3] de l'[Alarme] est réglé sur [Sortie AUX] dans le menu PARAMÈTRES AVANCÉS.

→6.1.2 Alarme : Configuration du terminal et détection de fonctionnement (écran de configuration de l'alarme)

Bouton [Open] : Les connecteurs AUX sont maintenant ouverts.

Bouton [Fermer] : Le terminal AUX passe en état fermé.



[Avis]

• Vous pouvez modifier les noms des paramètres [AUX], [Open] et [Fermer].

→10.3 [Alarme] dont le nom AUX doit être modifié

25. [Panneau de commande de l'appareil photo] – Carte mémoire SD –[Journal/Lecture]

Cliquer sur [Démarrage] affiche la liste des journaux et permet de lire les images stockées sur la carte mémoire SD. Pour plus de détails sur la liste des journaux et la lecture des images, veuillez consulter les informations suivantes.

26. [[Notification d'alarme]

En cas d'alarme, une notification s'affiche. [X] Cliquez sur le bouton pour réinitialiser le terminal de sortie et effacer l'affichage.



[Avis]

- La notification d'alarme n'est pas liée aux opérations de notification d'alarme telles que l'enregistrement sur une carte mémoire SD ou le transfert par e-mail ; veuillez donc vérifier les paramètres de fonctionnement correspondants.

3.4 Fonctionnement en cas d'alarme

Lorsque les alarmes suivantes se produisent, l'unité effectue une opération d'alarme (opération de la caméra associée à une alarme) conformément au réglage.

3.4.1 Type d'alarme

[Alarme par borne] :Lorsqu'un dispositif d'alarme tel qu'un capteur est connecté à la borne d'entrée d'alarme, l'alarme se déclenche lorsque le dispositif d'alarme connecté se déclenche.

[Alarme de détection de changement de scène radar] :Une alarme se déclenche lorsqu'il est constaté que la détection radar ne fonctionne pas correctement, par exemple en plaçant un obstacle devant l'œil du radar.

[Alarme par VMD] :Si un changement (mouvement) est détecté dans l'image de la zone de détection de l'opération définie, l'opération d'alarme est effectuée.

* Détection de mouvement : VMD (Détecteur de mouvement vidéo) = Fonction de détection de mouvement

[Alarme de détection de changement dans la scène (SCD)] :L'alarme se déclenche lorsque l'objet change, par exemple en recouvrant la caméra avec un tissu, un couvercle, etc., ou en changeant la direction de la caméra.

[Instruction d'alarme] :Lorsqu'une notification d'alarme TCP est reçue du périphérique connecté via le réseau, l'alarme se déclenche.

[Alarme de détection de son] :Lorsque le seuil de détection sonore défini est dépassé, l'alarme se déclenche.

[Alarme de détection d'impact] : Une alarme se déclenche lorsqu'un impact est détecté sur le corps.



[Avis]

- L'option [Alarme de détection de changement de scène radar] s'affiche uniquement lorsque l'option [Radar] est sélectionnée.
- Les options [Alarme par VMD] et [Alarme de détection de changement dans la scène (SCD)] ne sont affichées que lorsque l'option [Caméras] est sélectionnée.

3.4.2 Fonctionnement en cas d'alarme

Affichage des notifications d'alarme sur les pages d'images en direct

Lorsqu'une alarme se déclenche, une notification d'alarme s'affiche sur la page [En direct].

→ [3.2.2 À propos des pages d'images en direct](#)

Notification d'une alarme à un appareil connecté à la borne de sortie

Une alarme se déclenche. Cela vous permet d'émettre un signal depuis la borne de sortie et de déclencher une alarme, etc. Vous pouvez configurer la sortie de signal dans la section [Alarme] de la page Alarmes. Les paramètres [Type de sortie d'alarme], [Sortie déclencheur] et « Durée d'émission des impulsions » peuvent être définis lorsque l'option « Démarrage de l'autodiagnostic radar » est sélectionnée pour [Borne 1].

→ [6.1.5 Alarme : Réglage des bornes de sortie](#)

Stockage sur carte mémoire SD

En cas d'alarme, les images (H.265/H.264) sont enregistrées sur la carte mémoire SD. Les paramètres d'enregistrement des images sur carte SD sont configurés dans l'onglet [Carte de mémoire SD] de la page principale et dans l'onglet [Alarme] de la page d'alarme.

→ [7.2 Configuration d'une carte mémoire SD \[Carte de mémoire SD\]](#)

→ [10.1 \[Alarme\] pour le réglage des opérations d'alarme](#)

Notification d'alarme par e-mail

Lorsqu'une alarme se déclenche, un message d'alarme (notification d'alarme) est envoyé à l'adresse e-mail enregistrée. Vous pouvez enregistrer jusqu'à quatre adresses e-mail d'alarme. Vous pouvez également joindre une image fixe à votre e-mail d'alarme. La configuration des e-mails d'alarme se fait dans les paramètres. [Alarme] onglet de la page Alarmes et dans le [Avancé] onglet de la page Réseau.

→ [10.1 \[Alarme\] pour le réglage des opérations d'alarme](#)

→ Pour plus de détails sur l'envoi de courriels, veuillez consulter le manuel d'utilisation.

Notification d'alarme TCP : une alarme s'est déclenchée à l'adresse spécifiée.

Cette fonction est disponible lors de l'utilisation de nos équipements (tels qu'un enregistreur de disque réseau). Lorsque le mode hors bande ([Notification d'alarme TCP]) est activé ([Activé]), vous pouvez être notifié(e) en cas d'alarme. Vous configurez les paramètres de notification d'alarme TCP dans la section [Transmission] de la page Alarmes. Consultez le manuel d'utilisation pour plus d'informations sur la notification d'alarme TCP.

Notification au serveur HTTP spécifié qu'une alarme s'est produite (notification d'alarme HTTP)

Lorsqu'une alarme se déclenche, elle est envoyée au serveur HTTP préalablement enregistré.

Vous pouvez enregistrer jusqu'à cinq serveurs HTTP de destination. Vous pouvez également définir l'URL à envoyer lors de la notification du serveur HTTP. La configuration des alarmes HTTP s'effectue dans les paramètres suivants : [Transmission] section de la page Alarmes. Pour les alarmes HTTP, reportez-vous au manuel d'utilisation.

3.5 Lecture d'images stockées sur une carte mémoire SD

Cliquer sur l'heure dans la liste des journaux permet de basculer entre les pages d'images en direct et la page de lecture. Le format varie selon le [Format d'enregistrement] de la carte mémoire SD.



[Important]

- La vitesse de mise à jour des images peut ralentir pendant la lecture ou le téléchargement des images.
- Si la carte mémoire SD contient de nombreuses photos, leur affichage sur la page de lecture peut prendre un certain temps.
- Lorsque le format d'image est réglé sur [16:9], les images enregistrées sur la carte mémoire SD s'affichent en format [640x360], quelle que soit leur taille d'origine. Par conséquent, l'affichage peut paraître pixélisé sur la page de lecture.
- Lors de l'enregistrement sur une carte mémoire SD, la lecture peut être lente. Lors de la lecture d'images enregistrées en H.265, si le débit binaire d'enregistrement est élevé, le taux de rafraîchissement peut être incorrect.

3.5.1 Lecture d'images stockées sur une carte mémoire SD



[Important]

- Selon votre environnement réseau, le téléchargement de la vidéo peut échouer. Si la lecture est en cours, vous pourrez peut-être la télécharger en l'interrompant puis en la relançant.
- En fonction de votre environnement réseau ou de l'état de la caméra, il se peut que vous ne puissiez pas effectuer d'opérations en continu sur cet écran.

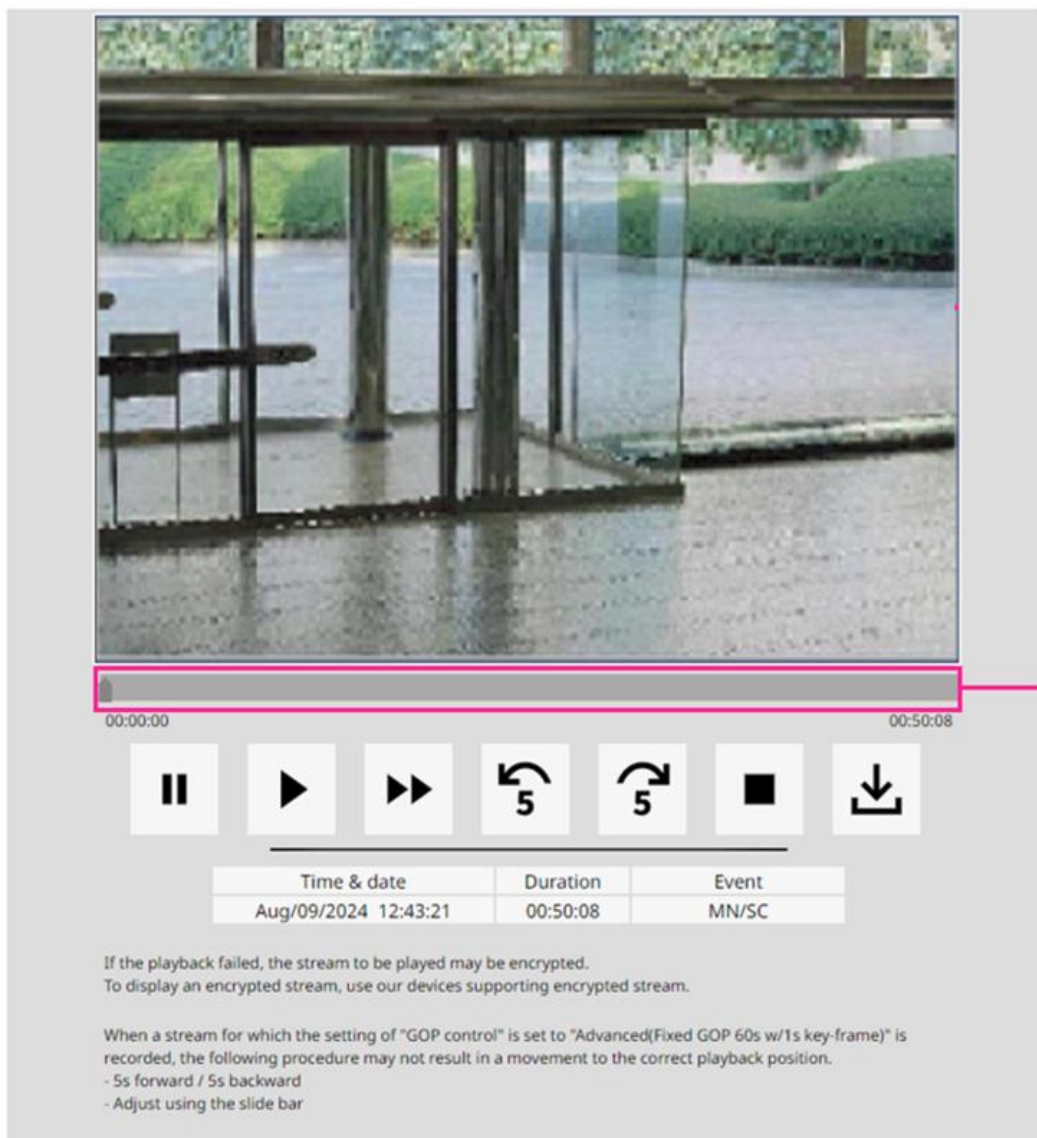

1.Barre de défilement

Vous pouvez utiliser le curseur pour lire à partir de n'importe quelle position. Vous pouvez l'utiliser uniquement avant le début de la lecture, pendant la pause et après la fin de la lecture.



[Avis]

- Déplacez le curseur pour vous positionner sur l'image I à l'endroit où vous l'avez déplacée. Par conséquent, si un flux avec [Contrôle GOP] réglé sur [Avancé (GOP fixe 60s + 1s image clé)] est enregistré, la position déplaçable est limitée à un intervalle de 60 secondes.

▣ Bouton (Pause)

Cliquez pendant la lecture pour la mettre en pause.

▶ Bouton (Lecture)

Lit les données enregistrées.



[Avis]

- Lors de l'enregistrement audio, les données enregistrées sont également lues, mais l'image et le son ne sont pas synchronisés. Il peut donc y avoir un léger décalage entre l'image et le son. Lors de l'enregistrement sur une carte mémoire SD, la lecture audio peut être interrompue ou la qualité sonore peut se dégrader.
- Lors de la lecture des données enregistrées, la vitesse de mise à jour des images en direct et de lecture des images peut être lente.
- Si le paramètre [Mode de transmission de son] dans la section [Son] de la page Vidéo/Audio est défini sur [Arrêt] ou [Interactif(Semi-duplex)], les enregistrements ne sont pas lus.

▶ (Bouton de lecture rapide)

À chaque clic sur le bouton, la vitesse de lecture change.

Pendant la lecture à haute vitesse ▶ Cliquez sur le bouton pour revenir à la vitesse de lecture normale.



[Avis]

- La vitesse maximale de lecture haute vitesse varie en fonction du réglage [Enregistrement débit]-[Débit binaire] de la carte mémoire SD.
- Les données enregistrées ne sont pas lues lors de la lecture à haute vitesse.
- En fonction du réglage [Enregistrement débit]-[Débit binaire], l'affichage peut être retardé ou la durée d'affichage peut être omise lors d'une lecture à haute vitesse.

↶ (bouton de retour en 5 secondes)

À chaque clic sur le bouton, l'appareil revient à 5 secondes en arrière et relit les données enregistrées.



[Avis]

• Si un flux avec [Contrôle GOP] réglé sur [Avancé (GOP fixe 60s + 1s image clé)] est enregistré, la position de lecture peut retourner plus de 5 secondes en fonction de la durée de l'enregistrement de l'image I.

⏻ (Bouton d'alimentation de 5 secondes)

Chaque fois que vous cliquerez sur le bouton, les enregistrements seront lus en 5 secondes.



[Avis]

• Si un flux avec [Avancé (image clé GOP fixe 60s + 1s)] réglé sur [Contrôle GOP] est enregistré, la position de lecture peut revenir en fonction de la durée d'enregistrement de l'image I.

▪ Bouton (Sortie)

La lecture s'arrête et l'utilisateur revient aux pages d'images en direct.

[Temps]

Affiche la date et l'heure d'enregistrement du journal.

[Durée]

Affiche le nombre d'heures pendant lesquelles les données ont été enregistrées sur la carte mémoire SD.

[Événement]

Affiche la cause de l'occurrence dans le journal.

- MN/SC : Enregistrement manuel, enregistrement programmé
- TRM1 : Alarme déclenchée par l'entrée d'une alarme sur la borne 1
- TRM2 : Alarme déclenchée par l'entrée d'une alarme sur la borne 2
- TRM3 : Alarme déclenchée par l'entrée d'une alarme sur la borne 3
- VMD : Alarme basée sur une alarme de détection de mouvement
- SCD : Alarme par détection de brouillage ou alarme de détection de brouillage radar
- COM : Alarmes par commande
- IMPACT : Alarmes par détection d'impact
- INSTALLATION : Alarme par détection d'erreur à l'angle d'installation
- INT : Alarmes anti-intrusion par détection radar
- LOI : Alarme retardée par détection radar
- CLD : Alarme de franchissement de ligne avec détection radar

⏴ Bouton (Télécharger)

L'enregistrement sélectionné est téléchargé sur l'ordinateur.

Vérifiez les paramètres de votre navigateur pour connaître le répertoire dans lequel vous

3 Opération

3.5 Lecture d'images stockées sur une carte mémoire SD

souhaitez enregistrer le PC.

☱ Cliquez sur le bouton pour afficher l'écran de téléchargement. Dans la fenêtre de téléchargement, appuyez sur [OK].



[Avis]

- Vous ne pouvez pas utiliser l'écran de lecture pendant le téléchargement. Veuillez l'utiliser une fois le téléchargement terminé.
- Si vous cliquez sur le bouton [Cancel] pendant le téléchargement, celui-ci est annulé. Les vidéos téléchargées avant de cliquer sur [Cancel] sont enregistrées sur votre ordinateur.
- Les données vidéo étant enregistrées par fichiers d'environ 60 Mo, si leur taille dépasse 60 Mo, plusieurs fichiers seront téléchargés.
- Les vidéos H.264 enregistrées sur PC peuvent être lues à l'aide de Windows Media® Player, etc. Cependant, nous ne garantissons pas le bon fonctionnement du logiciel.
- Selon l'état de la carte mémoire SD ou du Lecteur Windows Media, il se peut que vous ne puissiez pas lire les films H.264.
- Pour plus d'informations sur la lecture des vidéos H.265, consultez notre site Web d'informations techniques.<Numéro de contrôle : C0303> Voir aussi.

4 Paramètre

4.1 Ouvrir le panneau Paramètres depuis le PC

Les principaux paramètres Radar de sécurité se trouvent dans le panneau des paramètres.



[Important]

- Le panneau de configuration ne peut être utilisé que par les utilisateurs disposant de [1. Administrateur] Niveau d'accès. Pour plus d'informations sur la configuration du niveau d'accès, veuillez consulter le manuel d'utilisation.

4.1.1 Comment afficher

1. Affiche les pages d'images en direct.
→ [3.2.2 À propos des pages d'images en direct](#)
2. Dans les pages d'images en direct  Cliquez sur le bouton pour afficher le panneau des paramètres.

Appuyez de nouveau pour le masquer. Pour plus d'informations sur ce panneau, consultez les informations suivantes :

→ [4.1.3 À propos de l'écran du panneau de paramètres](#)

4.1.2 Mode d'emploi

- 1 Cliquez sur chaque onglet du panneau Paramètres.

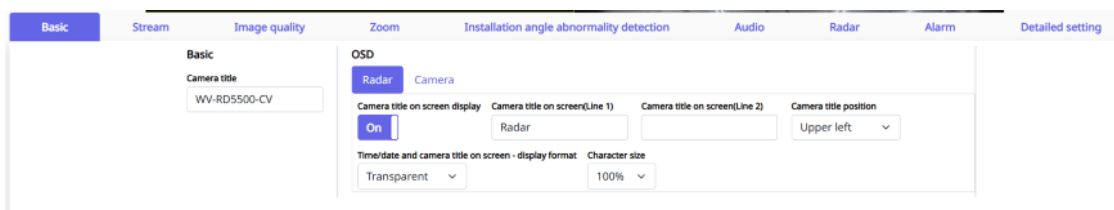

- 2 Saisissez chaque élément sur la page des paramètres.



[Avis]

- Certains éléments ne peuvent pas être configurés en fonction du contenu affiché dans la zone principale.

Si l'élément que vous souhaitez paramétrer n'est pas affiché,  Cliquez ou utilisez la barre de défilement pour afficher et saisir l'élément que vous souhaitez définir.

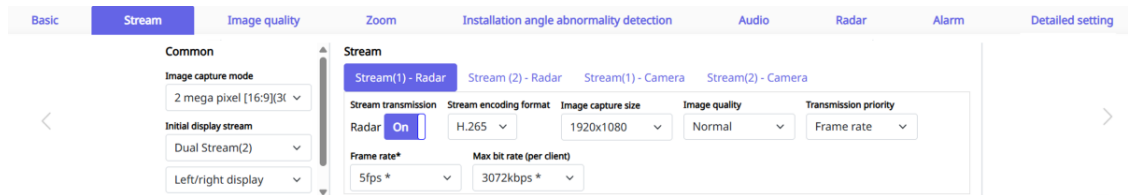

- 3 Lorsque vous aurez terminé de saisir du texte, confirmez votre [Valider] en cliquant dessus. Les autres éléments sont confirmés lorsqu'une valeur de paramètre est sélectionnée.



[Important]

- S'il y a plus d'un bouton [Valider], [Activer le compte] ou [Executer] sur la page, cliquez sur le bouton [Valider], [Activer le compte] ou [Executer] pour chaque élément.

4.1.3 À propos de l'écran du panneau de paramètres

Radars de sécurité

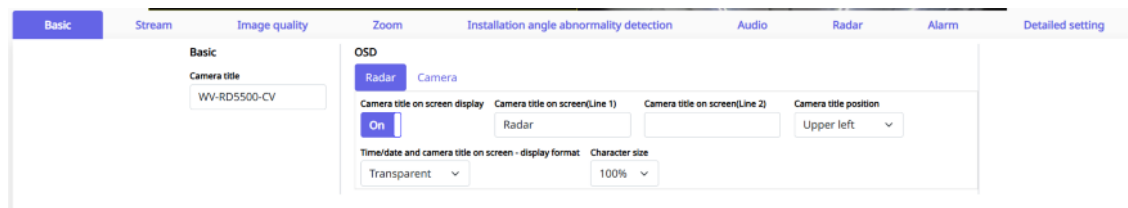

1. **page à onglets [Base]**

Affiche la page à onglets [Base]. Onglet [Base]. Vous pouvez configurer des paramètres tels que le titre et le texte de la caméra.

→7 [Paramètres avancés : Effectuez les réglages de base de cette machine.](#) [Base]

2. **[Numéros de flux] page à onglets**

Affiche la page à onglets [Numéros de flux]. Utilisez les onglets [Numéros de flux] pour configurer des paramètres tels que le mode de capture et la diffusion.

→8.3 [Configuration des paramètres de flux](#) [Vidéo]

3. **page à onglets [Qualité]**

Affiche la page à onglets [Qualité]. Cette page permet de modifier des paramètres tels que la qualité d'image.

→[8.4 Réglage de la qualité d'image \[Qualité\]](#)

4. **[Zoom]Languette**

Affiche la page à onglets [Zoom]. Onglet [Zoom]. Permet de régler le zoom et autres paramètres.

→[8.4.3 Ajustez le zoom numérique](#)



[Avis]

• Le zoom est disponible uniquement lors de l'utilisation de la caméra.

5. **[Détection d'anomalie d'angle d'installation]Languette**

Affiche la page à onglets [Détection d'anomalie d'angle d'installation]. Dans l'onglet [Détection d'anomalie d'angle d'installation] : configurez les paramètres de détection d'erreurs lors de l'installation.

→[8.4.7 Détection d'erreur d'angle de réglage](#)

6. **page à onglets [Son]**

Affiche la page à onglets [Son]. Sur cette page, vous pouvez effectuer des réglages liés à l'audio.

→[8.5 Réglage du son \[Son\]](#)

7. **page à onglets [Radar]**

Affiche la page à onglets [Radar]. Dans l'onglet [Radar], configurez les paramètres relatifs au radar.

→1 [Radar] to set advanced radar settings

8. **page à onglets [Alarme]**

Affiche la page à onglets [Alarme]. Dans l'onglet [Alarme], configurez les paramètres relatifs aux alarmes.

→[10 Paramètres d'alarme avancés \[Alarme\]](#)

9. **page à onglets [Paramétrage détaillé]**

Affiche la page à onglets [Paramétrage détaillé]. Sur cette page, vous pouvez accéder aux paramètres avancés et configurer les paramètres du panneau opérateur.

→[7 Paramètres avancés : Effectuez les réglages de base de cette machine. \[Base\]](#)



[Avis]

- Si la prise de la capture d'écran prend plus de temps qu'un certain laps de temps, par exemple en raison d'un environnement réseau, l'image risque de ne pas s'afficher.
 - Si l'image JPEG de la taille de capture spécifiée ne peut être obtenue, les images JPEG de la taille de capture disponible sont affichées.
- Par conséquent, si vous prenez une image JPEG en instantané et que vous la visualisez sur votre PC, sa taille peut différer de celle affichée à l'écran.

4.2 Réglage du radar [Radar]

Dans l'onglet [Radar], configurez les paramètres relatifs au radar. Consultez la page Radar avancé pour obtenir une explication détaillée des paramètres et les précautions à prendre lors de leur configuration.

→1 [Radar] to set advanced radar settings

[Paramètres d'affichage]

Configurez les paramètres d'affichage du radar.

- **[Couleur d'arrière-plan de l'écran radar]**
Définit l'arrière-plan de l'image semi-circulaire qui montre la zone d'irradiation radar en [Blanc] et [Gris].
- **[Transparence de l'écran radar]**
Réglez la transparence des images semi-circulaires qui indiquent la zone radar à [Arrêt]-[90%].
- **[Affichage des données de piste]**
Sélectionnez [Arrêt] ou [24h] pour afficher les données de trajectoire dans la fenêtre radar.
- **[Affichage des données du nuage de points]**
Définissez la trajectoire [Affichage] de la fenêtre radar avec [Activé]/[Arrêt].



[Avis]

- Les données du nuage de points sont les données brutes avant la détection par radar.
- **[Taille de l'icône/du texte]**

Définissez l'[Taille de l'icône/du texte] à partir de l'[Grande], [Moyen] et [Petite].

- [Affichage du type d'objet]

Définir l'[Affichage du type d'objet] dans l'[Activé]/[Arrêt] de l'[Affichage].

- [Affichage de la vitesse de déplacement]

Définir l'[Affichage de la vitesse de déplacement] dans l'[Activé]/[Arrêt] de l'[Affichage].

[Liaison PTZ]

- [Affichage PTZ enregistré]

Définir l'[Affichage PTZ enregistré] dans l'[Activé]/[Arrêt] de l'[Affichage].

- [Affichage des points importants]

Définir l'[Affichage des points importants] dans l'[Activé]/[Arrêt] de l'[Affichage].

4.3 Configuration des paramètres liés aux erreurs d'angle d'installation [Détection des erreurs d'angle d'installation]

[Détection d'anomalie d'angle d'installation]

- [Confirmation de l'angle d'installation]

Configurez l'[Confirmation de l'angle de vue de l'installation] dans l'[Affichage].

Vous pouvez corriger la position de la caméra tout en vérifiant l'écart par rapport à la position lorsque l'angle d'installation est enregistré.

- [Enregistrement de l'angle de vue]

Définissez l'[Executer] et l'[Supprimer] dans l'[Enregistrement de l'angle de vue].

4.4 Réglage de l'alarme [Alarme]

Onglet [Alarme]. Configurer les paramètres relatifs aux alarmes.

Consultez la section [Alarme] de la page Alarmes avancées pour obtenir une description détaillée des paramètres et des notes sur ces paramètres.

→10 Paramètres d'alarme avancés [Alarme]

[Alarme]

Configurer le fonctionnement du terminal et les éléments d'alarme.

- **[Borne 1]**

Définit le fonctionnement du terminal 1.

- **[Borne 2]**

Définit le fonctionnement du terminal 2.

- **[Borne 3]**

Définit le fonctionnement du terminal 3.

- **[Alarme de détection de changement de scène radar]**

Indiquez si vous souhaitez utiliser le mode [Activé] ou [Arrêt] pour la détection du brouillage radar.

Lorsque le mode [Activé] est activé, la détection de déni radar est activée. Pour configurer des paramètres supplémentaires pour la détection de déni radar, rendez-vous dans la section [Radar SCD] de la page Alarmes avancées.

→1.7 [Radar Settings] for setting radar disturbance detection

L'onglet [Radar SCD] de la page Alarmes avancées est accessible via le lien Dessin en direct.

- **[Alarme par VMD]**

Indiquez si la détection des opérations doit être effectuée avec [Activé]/[Arrêt].

Lorsque l'option [Activé] est activée, toutes les zones sont incluses dans la zone de détection des opérations. Pour spécifier une zone de détection d'actions, vous pouvez la configurer dans la section [Secteur VMD] de la page Alarmes avancées.

→10.5 [Secteur VMD] pour configurer la détection de fonctionnement

L'onglet [Secteur VMD] de la page Alarmes avancées est accessible via le lien Dessin en direct.

- **[Alarme de détection de changement dans la scène (SCD)]**

Définir si la détection des perturbations doit être effectuée à l'aide de [Activé]/[Arrêt].

Lorsque l'option « [Activé] » est sélectionnée, la zone de détection des perturbations est entièrement couverte. Pour spécifier une zone de détection particulière, configurez-la dans la section « [Secteur SCD] » de la page « Alarmes avancées ».

→10.7 Configuration [Secteur SCD] pour la détection des perturbations

L'onglet [Secteur SCD] de la page Alarmes avancées est accessible via le lien Dessin en direct.



[Avis]

- L'option [Alarme de détection de changement de scène radar] s'affiche uniquement lorsque l'option [Radar] est sélectionnée.

- Les options [Alarme par VMD] et [Alarme de détection de changement dans la scène (SCD)] ne sont affichées que lorsque l'option [Caméras] est sélectionnée.

- **[Alarme de détection de son]**

Utilisez les boutons [Activé] et [Arrêt] pour indiquer si la détection sonore doit être effectuée ou non.

En mode [Activé] (Out-of-Board), tous les objets d'identification sonore sont activés. Pour configurer des paramètres détaillés de détection sonore, rendez-vous dans la section [Détection de son] de la page Alarmes avancées.

→ [10.9 Configuration \[Détection de son\] des paramètres de détection sonore](#)

L'onglet [Détection de son] de la page Alarmes avancées est accessible via le lien Dessin en direct.

- **[Alarme de détection de choc]**

détection d'impact.

Lorsque le mode [Activé] est activé, la détection des impacts est activée.

Lors de la configuration des détails de la détection d'impact, configurez-les dans l'onglet [Détection d'impact] de la page d'alarme des paramètres détaillés.

→ [10.10 Configurer la détection d'impact \[Détection d'impact\]](#)

L'onglet [Détection d'impact] de la page Alarme avancée est accessible via le lien dans l'image en direct.

- **[Durée de désactivation d'alarme]**

Définissez la durée pendant laquelle l'opération de détection n'est pas exécutée après la détection d'une alarme. Par exemple, si vous configurez une alarme pour envoyer une notification par e-mail à votre appareil mobile ou votre tablette, ce paramètre vous évite d'envoyer trop d'e-mails.

5 Affichage du menu Paramètres avancés de l'Radar de sécurité depuis le PC

Les paramètres Radar de sécurité sont configurés dans le menu Paramètres.



[Important]

- Le menu de configuration ne peut être utilisé que par les utilisateurs disposant de [1. Administrateur] Niveau d'accès. Pour plus d'informations sur la configuration du niveau d'accès, veuillez consulter le manuel d'utilisation.

5.1 Comment afficher

- 1 Affiche les pages d'images en direct.
→ [3.2.2 À propos des pages d'images en direct](#)
- 2 Afficher le panneau des paramètres.
- 3 Sélectionnez l'onglet [Paramétrage détaillé].
- 4 Cliquer sur la touche [Paramétrage détaillé] affiche le menu des paramètres avancés.
Pour plus d'informations sur ce menu, veuillez lire :
→ [5 Affichage du menu Paramètres avancés de l'Radar de sécurité depuis le PC](#)

5.2 Mode d'emploi

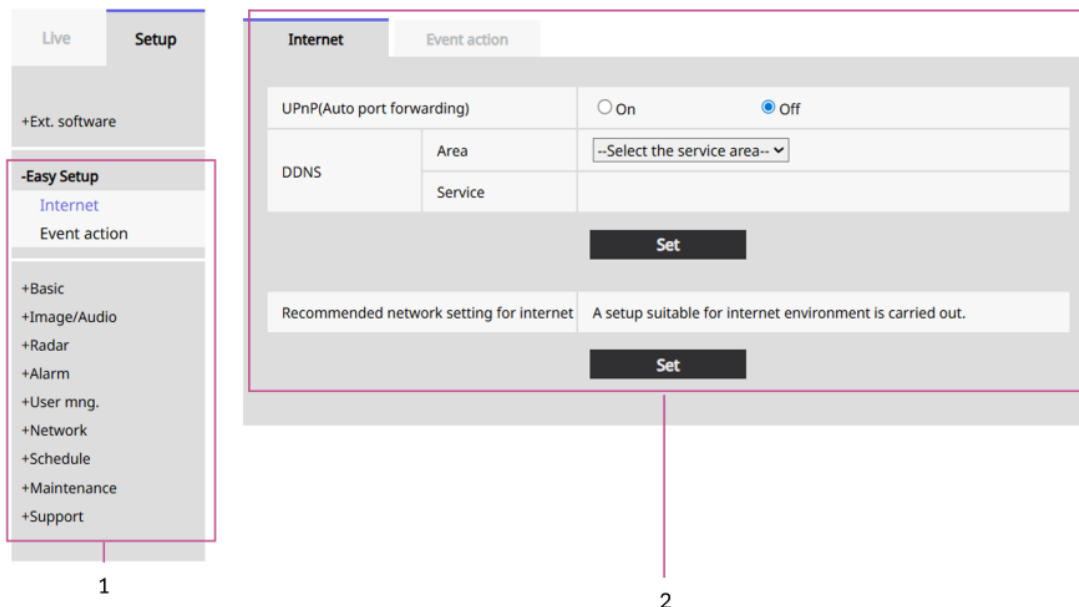

1. Bouton Menu

2. Page de configuration

1. Cliquez sur le bouton de menu situé à gauche de l'écran pour afficher la page des paramètres.
Si la page comporte plusieurs onglets, cliquez sur chaque onglet.
2. Saisissez chaque élément sur la page des paramètres.
3. Lorsque vous aurez terminé, confirmez votre inscription en cliquant sur [Valider].



[Important]

• S'il y a plus d'un bouton [Valider], [Activer le compte] ou [Executer] sur la page, cliquez sur le bouton [Valider], [Activer le compte] ou [Executer] pour chaque élément.

<Exemple>

The screenshot shows the 'Internet' settings page with two tabs: 'Internet' and 'Event action'. The 'Internet' tab is active. The settings are organized into two columns. Column A contains 'UPnP(Auto port forwarding)' with radio buttons for 'On' and 'Off' (selected), and 'DDNS' with sub-fields for 'Area' (a dropdown menu showing '--Select the service area--') and 'Service'. Column B contains a message: 'Recommended network setting for internet' and 'A setup suitable for internet environment is carried out.' Below each column is a 'Set' button. Annotations A, A-1, B, and B-1 are shown on the right side of the image, with lines pointing to the respective elements.

UPnP(Auto port forwarding)		<input type="radio"/> On <input checked="" type="radio"/> Off
DDNS	Area	--Select the service area--
	Service	
		Set
Recommended network setting for internet		A setup suitable for internet environment is carried out.
		Set

Lorsque vous avez terminé de paramétrer les éléments de la colonne A, appuyez sur le bouton [Valider] (A-1) situé sous la colonne A.

Si vous n'appuyez pas sur la touche [Valider] (A-1) située sous le champ A, les paramètres ne seront pas confirmés.

Lorsque vous avez terminé de configurer les éléments de la colonne B comme décrit ci-dessus, appuyez sur le bouton [Valider] (B-1) situé sous la colonne B.

5.3 Écran du menu des paramètres de l'appareil photo

Radars de sécurité

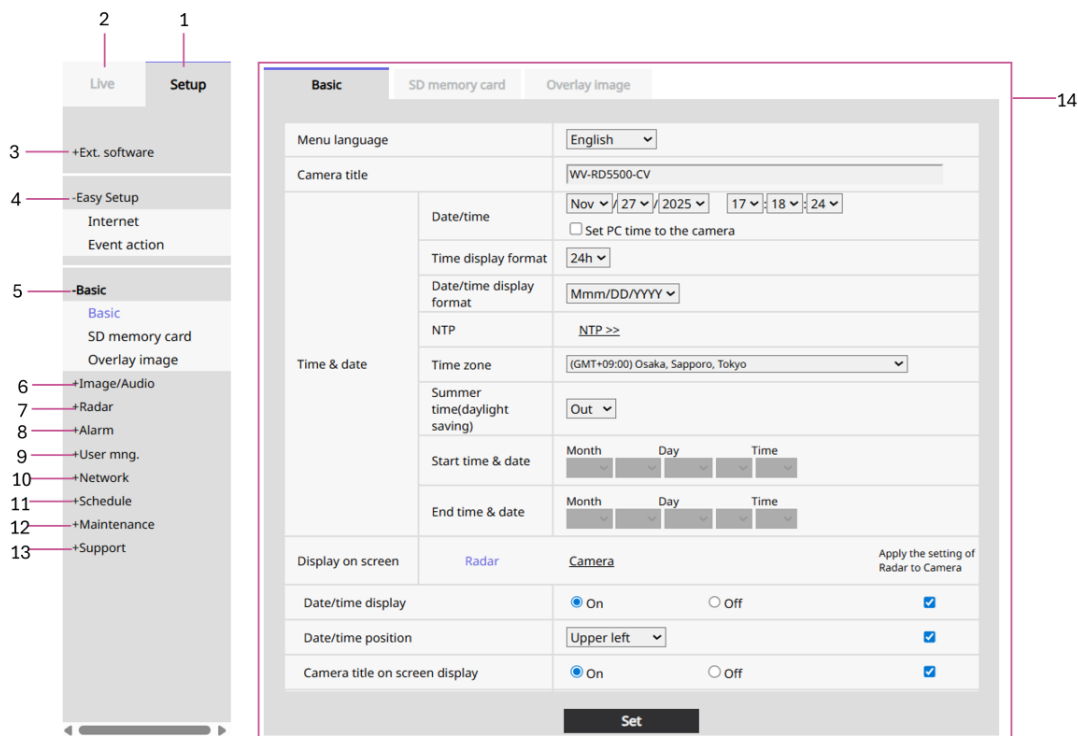

1. **[Configuration] bouton**
Indique le menu de configuration.
2. **[En direct] bouton**
Affiche les pages d'images en direct.
3. **[Logiciel ext.] bouton**
Les logiciels d'extension peuvent être gérés et programmés. Si vous avez installé un logiciel d'extension, vous serez invité à le faire. Consultez le manuel d'utilisation pour plus de détails.
4. **[Configuration aisée] bouton**
La page de configuration simplifiée s'affiche. Sur cette page, vous pouvez configurer l'accès à Internet et les opérations d'événements, comme les paramètres d'alarme et le fonctionnement des alarmes liées. Consultez le manuel d'utilisation pour plus de détails.
5. **[Base] bouton**
Affiche la page d'accueil. Les paramètres de base tels que la date et l'heure, le nom de l'appareil photo et les paramètres relatifs à la carte mémoire SD peuvent être configurés.
→ [7 Paramètres avancés](#) : Effectuez les réglages de base de cette machine. [\[Base\]](#)

6. **[Image/Son]bouton**

Affiche la page Vidéo/Audio. Sur cette page, vous pouvez configurer les paramètres de la caméra, tels que la qualité d'image et la taille de capture des images JPEG/H.265/H.264.

→[8.5 Réglage du son \[Son\]](#)

7. **[Radar]bouton**

Affiche la page radar. Sur cette page, vous pouvez configurer les paramètres radar, la liaison PTZ, la détection radar et la détection des perturbations radar.

→[1 \[Radar\] to set advanced radar settings](#)

8. **[Alarme]bouton**

Affiche la page d'alarme. Sur cette page, vous pouvez configurer le mode de déclenchement de l'alarme, la zone de détection des perturbations, la détection des chocs, la détection sonore et les notifications d'alarme.

→[10 Paramètres d'alarme avancés \[Alarme\]](#)

9. **[Gestion d'utilisateur]bouton**

Affiche la page Gestion des utilisateurs. Sur la page Connexion utilisateur, vous pouvez configurer l'authentification et le chiffrement des données afin de limiter l'accès à cette machine aux utilisateurs et aux ordinateurs. Consultez le manuel d'utilisation pour plus d'informations.

10. **[Réseau]bouton**

Affiche la page Réseau. La page Réseau permet de configurer les paramètres réseau et le DDNS (DNS dynamique), le serveur NTP (SNMP, UPnP, HTTPS, QoS, SRTP, MQTT, LLDP).

→[11 Paramètres réseau avancés \[Réseau\]](#)

11. **[Planification]bouton**

La page « Planification » s'affiche. Sur cette page, vous pouvez configurer une planification pour l'autorisation de détection des opérations, des perturbations et des sons.

→[12 \[Planification\] pour définir une planification avancée](#)

12. **[Maintenance]bouton**

Affiche la page Maintenance. Sur cette page, vous pouvez consulter le journal système, mettre à jour le logiciel, vérifier l'état et initialiser les paramètres de l'instrument.

Reportez-vous au manuel d'utilisation pour plus de détails.

13. **[Support]bouton**

La page d'assistance s'affiche. Elle fournit des informations sur la manière d'accéder à notre site web d'assistance. Consultez le manuel d'utilisation pour plus de détails.

14. **[Page de paramètres]**

La page de chaque menu de paramètres s'affiche. Certains menus comportent plusieurs onglets. La partie inférieure de la page de paramètres est masquée.

6 Paramètres avancés

6.1 Pour définir l'opération d'événement [Opération d'événement]

Sur la page Configuration simplifiée, sélectionnez [Action d'événement]. Pour plus d'informations sur l'affichage et l'utilisation du menu Paramètres, reportez-vous aux instructions suivantes.

→[4.1.1 Comment afficher](#)

→[4.1.2 Mode d'emploi](#)

Ici, vous pouvez consulter les paramètres actuels de l'opération événementielle.

[Current settings]	
Alarm	
Alarm condition	Off
Alarm	Off
Output terminal	Off
E-mail notification	Off

Schedule	
Schedule	Off

[Notes]

- When the operating condition is changed, some settings will be cancelled. Confirm the settings after completing the setup.

Next

L'action d'événement vous permet de définir l'action à effectuer pour l'enregistrement programmé sur carte SD ou la détection d'alarme. Après avoir effectué les réglages dans la fenêtre des paramètres, cliquez sur [Suivant] pour continuer.

Le flux de configuration est le suivant.



[Avis]

- Cliquer sur [Suivant] enregistre les paramètres de la fenêtre.

Flux opérationnel de l'événement

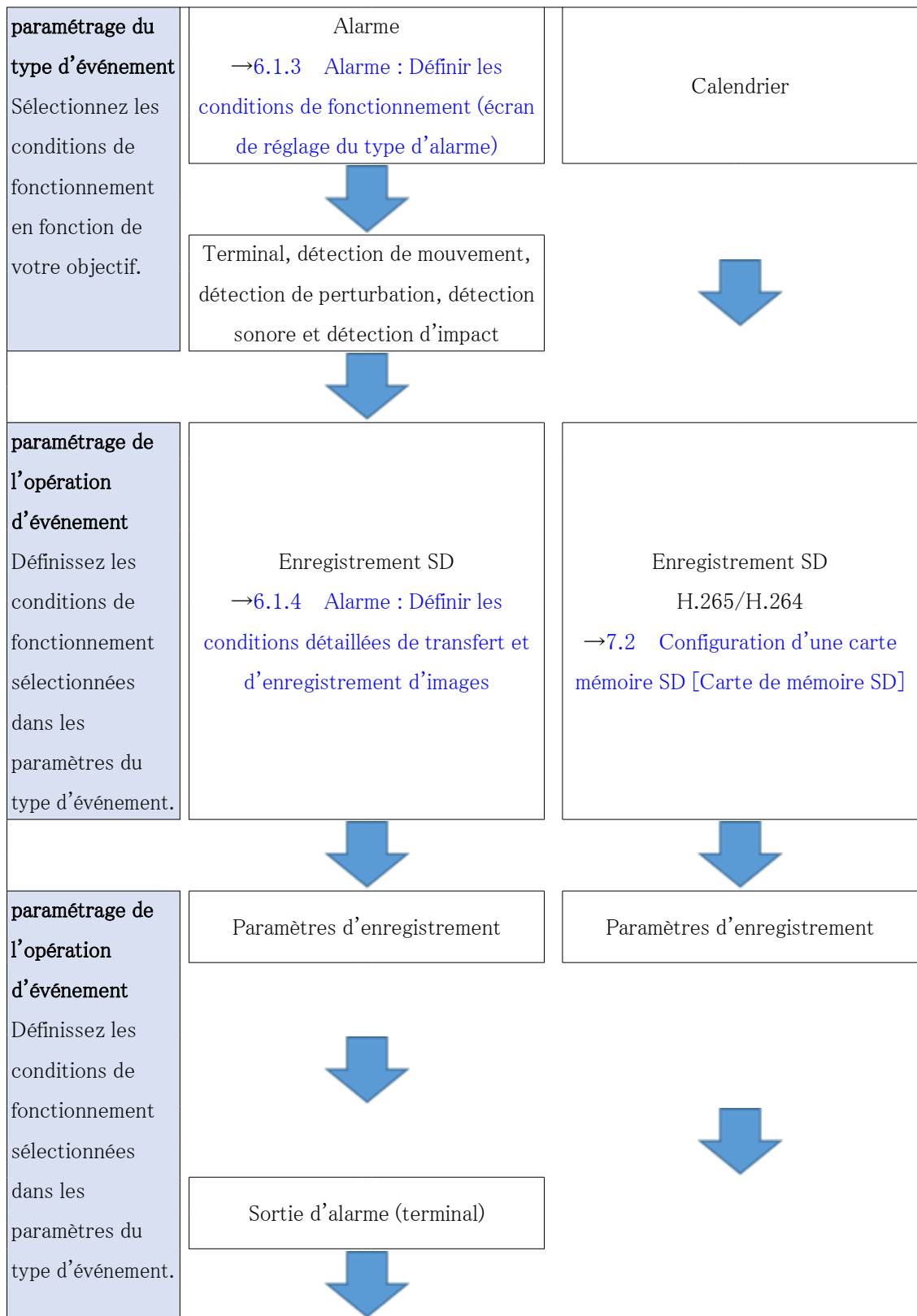

6 Paramètres avancés

6.1 Pour définir l'opération d'événement [Opération d'événement]

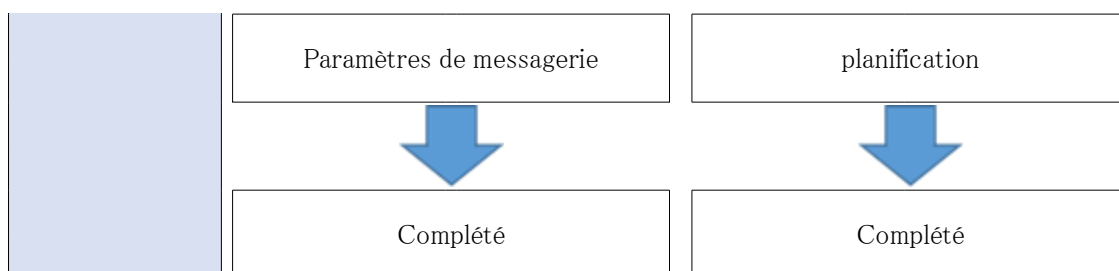

6.1.1 Réglage de la programmation/alarme (écran de réglage du type d'événement)

Ici, vous sélectionnez le type d'événement.

Trigger	Action
SD memory card format	Alarm <input type="button" value="Execute"/>

Next

[Déclencheur]

[Alarme] :Sélectionnez cette option lors du paramétrage de la détection d'alarme.

[Planification] :Sélectionnez cet élément lorsque l'option [Enregistrement en mémoire SD] est sélectionnée.

[Formatage de carte de mémoire SD]

Pour formater une carte mémoire SD, appuyez sur [Executer].

Cliquer sur [Executer] affiche la fenêtre de confirmation [Formatage].

Appuyez sur [OK] pour commencer la mise en forme.

Lorsque la fenêtre [Formatage] Complete apparaît, appuyez sur [x].



[Important]

- Le formatage effacera tous les fichiers présents sur la carte mémoire SD.
- Ne mettez pas cet appareil hors tension pendant le formatage.

Bouton [Suivant]

Sélectionnez [Alarme] et appuyez sur [Suivant] pour ouvrir la fenêtre Paramètres d'alarme.

→[6.1.2 Alarme : Configuration du terminal et détection de fonctionnement \(écran de configuration de l'alarme\)](#)

Sélectionnez [Planification] et cliquez sur [Suivant] pour ouvrir la fenêtre de configuration du type de planification.

→[12 \[Planification\] pour définir une planification avancée](#)

6.1.2 Alarme : Configuration du terminal et détection de fonctionnement (écran de configuration de l'alarme)

Ici, le fonctionnement qui se déclenche lorsqu'une alarme est détectée est défini.

Configure the alarm condition to be used for the alarm detection.
The whole area of area 1 is to be set as the detection area for the motion detection alarm.
The whole area is to be set as the detection area for SCD alarm.

Alarm	
Terminal 1	Off
Terminal 2	Off
Terminal 3	Off
VMD alarm	<input type="radio"/> On <input checked="" type="radio"/> Off
SCD alarm	<input type="radio"/> On <input checked="" type="radio"/> Off
Audio detection alarm	<input type="radio"/> On <input checked="" type="radio"/> Off
Impact detection alarm	<input type="radio"/> On <input checked="" type="radio"/> Off
Alarm deactivation time	5 s (5-600s)

Back Next

Alarme

[Borne 1]

Définit le fonctionnement du terminal 1.

- **[Arrêt]** Les fonctions des broches ne sont pas utilisées.
- **[Entrée d'alarme (TRM1)]**: Accepte les entrées d'alarme du terminal.
- **[Fermer]** Une alarme est détectée lorsque l'état de la broche passe à [Fermer] (Out Of Board).
- **[Open]** Une alarme est détectée lorsque l'état de la broche passe à [Open] (Out Of Board).
- **[Fermer (Continue)]** Une alarme est détectée lorsque l'état de la broche passe à [Fermer] (Out Of Board). Lorsque la broche est hors bande ([Fermer]), l'alarme est détectée périodiquement à l'intervalle de non-détection d'alarme.
- **[Ouvert (Continue)]** Une alarme est détectée lorsque l'état de la broche passe à [Open] (Out Of Board). Lorsque la broche est hors bande ([Open]), l'alarme est détectée périodiquement à l'intervalle de non-détection d'alarme.
- **[Radar]**: Fonctionne comme entrée d'alarme radar.
- **[Caméras]**: Sert d'entrée d'alarme pour la caméra.

- **[Radar Self check Start]** :Vous pouvez vérifier si le radar fonctionne normalement.
- **[Fermer]**: L'autotest du radar démarre lorsque l'état de la broche passe à [Fermer].
- **[Open]**: L'autotest du radar démarre lorsque l'état de la broche passe à [Open].
- **[Entrée blanche & noire]**Accepte les entrées de commutation noir et blanc. (Pat en noir et blanc lorsque l'entrée est [Activé].)
- **[Réglage horaire automatique]**Accepte le réglage de l'heure par entrée terminale. Si l'écart par rapport à l'heure (toutes les heures 00 minutes) est inférieur à 29 minutes, l'heure est réglée sur 00 minutes 00 secondes. Si l'écart est inférieur à 5 secondes pendant l'enregistrement sur carte SD, l'heure reste inchangée. Lorsque l'option « RÉGLAGE AUTOMATIQUE DE L'HEURE » est sélectionnée, les menus déroulants de sélection de court-circuit et de circuit ouvert s'affichent.
- **[Fermer]**Lorsque le statut de la broche passe à [Fermer] (hors bande), la montre ajuste automatiquement l'heure.
- **[Open]**Lorsque le statut de la broche passe à [Open] (hors bande), la montre ajuste automatiquement l'heure.



[Référence]

- Lorsque le terminal 1 est sélectionné comme [Démarrage de l'autodiagnostic], le résultat est affiché sur le terminal 3 conformément au paramétrage.

[Borne 2]

Définit le fonctionnement du terminal 2.

- **[Arrêt]**: Les fonctions des broches ne sont pas utilisées.
- **[Entrée d'alarme (TRM2)]**:Accepte les entrées d'alarme du terminal.
- **[Court-circuit]** :L'alarme est détectée lorsque l'état de la broche passe à [Fermer] (Out Of Board).
- **[Ouvrir]**:La détection d'alarme est effectuée lorsque l'état du terminal passe à [Open] (Out Of Board).
- **[Court (suite)]** :L'alarme est détectée lorsque l'état de la broche passe à [Fermer] (hors bande). Lorsque l'état de la broche est [Fermer], l'alarme est détectée périodiquement à l'intervalle de non-détection d'alarme.
- **[Ouvrir (Continuer)]** :L'alarme est détectée lorsque l'état de la broche passe à [Open] (hors bande). Lorsque l'état de la broche est [Open], l'alarme est détectée périodiquement à l'intervalle de non-détection d'alarme.
- **[Radar]**: Fonctionne comme entrée d'alarme radar.
- **[Caméras]**: Sert d'entrée d'alarme pour la caméra.
- **[Sortie d'alarme]** :L'alarme est déclenchée en fonction du contenu défini dans les paramètres

[Borne de sortie].

- **[Radar]** Sorties générées lorsqu'une alarme est détectée par le radar.
 - **[Caméras]**: Sorties générées lorsqu'une alarme est détectée par la caméra.
- 10.2 [\[Alarme\] pour le réglage des broches](#)

[Borne 3]

Définit le fonctionnement du terminal 3.

- **[Désactivé]**: Les fonctions des broches ne sont pas utilisées.
- **[Entrée d'alarme (TRM3)]**: Accepte les entrées d'alarme du terminal.
- **[Court-circuit]**: L'alarme est détectée lorsque l'état de la broche passe à [Fermer] (Out Of Board).
- **[Ouvrir]**: L'alarme est détectée lorsque l'état de la broche passe à [Open] (Out Of Board).
- **[Court (suite)]**: L'alarme est détectée lorsque l'état de la broche passe à [Fermer] (hors bande). Lorsque l'état de la broche est [Fermer], l'alarme est détectée périodiquement à l'intervalle de non-détection d'alarme.
- **[Ouvrir (Continuer)]**: L'alarme est détectée lorsque l'état de la broche passe à [Open] (hors bande). Lorsque l'état de la broche est [Open], l'alarme est détectée périodiquement à l'intervalle de non-détection d'alarme.
- **[Radar]**: Fonctionne comme entrée d'alarme radar.
- **[Caméras]**: Sert d'entrée d'alarme pour la caméra.
- **[Sortie d'alarme]**: L'alarme est déclenchée en fonction du contenu défini dans les paramètres [Borne de sortie].
- **[Radar]** Sorties générées lorsqu'une alarme est détectée par le radar.
- **[Caméras]**: Sorties générées lorsqu'une alarme est détectée par la caméra.
- **[Sortie AUX]**: Effectue l'exportation AUX. Affiche le contenu [AUX] sur les pages d'images en direct.



[Référence]

- L'option [Radar Self check Output] s'affiche uniquement lorsque l'option [Radar Self check Start] est sélectionnée au terminal 1.
- Dans [Résultat de l'autodiagnostic], si le signal provenant de la broche 1 est transmis à la broche 3, le fonctionnement est normal. Dans le cas contraire, une erreur se produit.

[Alarme par VMD]

[Sur]: Si la zone de détection des opérations n'est pas définie, définissez la zone entière. Pour ce faire, accédez à l'onglet « [Secteur VMD] » de la page « Alarme ».

→10.6 [\[Secteur VMD\] pour définir la zone de détection des opérations](#)

[Désactivé]: Désactive toutes les conditions de détection de fonctionnement.

[Alarme de détection de changement dans la scène (SCD)]

[Sur]: Si la zone de détection des perturbations n'est pas définie, définissez la zone entière. Si vous souhaitez configurer la zone de détection des perturbations, vous pouvez le faire dans le [Secteur SCD] section de la page Alarmes.

→ [10.8 \[Secteur SCD\] pour définir la zone de détection des perturbations](#)

[Désactivé]: Désactive toutes les conditions de détection d'intrusion.

[Alarme de détection de son]

[Sur]: Utiliser une alarme de détection sonore. Toutes les identifications sonores sont activées.

→ [10.9 Configuration \[Détection de son\] des paramètres de détection sonore](#)

[Désactivé]: L'alarme de détection sonore n'est pas utilisée.

[Impactalarme de détection]

[Utilisez le bouton Marche/Arrêt pour activer ou désactiver la détection d'impact.]

[Sur]: Permet la détection des impacts.

→ [10.10 Configurer la détection d'impact \[Détection d'impact\]](#)

[Désactivé]: Désactive la détection des impacts.

[Durée de désactivation d'alarme]

Définissez la durée pendant laquelle l'opération de détection n'est pas exécutée après la détection d'une alarme. Par exemple, si vous configurez une alarme pour envoyer une notification par e-mail à votre appareil mobile ou votre tablette, ce paramètre vous évite d'envoyer trop d'e-mails.

[0,5 sec, 1-600 sec]



[Avis]

- Le délai de détection des alarmes est géré pour chaque type d'alarme. Par exemple, l'alarme de détection de fonctionnement est détectée même pendant la période de non-détection de l'alarme terminale 1.

Bouton [Suivant]

[Cliquez sur le bouton [Suivant] pour afficher l'écran de réglage du type d'alarme.]

→ [6.1.1 Réglage de la programmation/alarme \(écran de réglage du type d'événement\)](#)



[Avis]

- Cliquer sur [Suivant] enregistre les paramètres de la fenêtre.

Bouton [Back]

Retour à l'écran précédent.

6.1.3 Alarme : Définir les conditions de fonctionnement (écran de réglage du type d'alarme)

Ici, vous pouvez configurer l'opération à effectuer lorsqu'une alarme est détectée.

Event action	
Select the stream to be recorded when an alarm is detected.	
Trigger	SD memory recording
Recording format	Off ▼

Back Next

[Format d'enregistrement]

Lorsque [Enregistrement en mémoire SD] est sélectionné pour [Déclencheur], sélectionnez la méthode de compression de l'image à enregistrer à partir de [Débit (1) Radar/Caméra] et [Débit (2) Radar/Caméra].

Bouton [Suivant]

Sélectionnez [Enregistrement en mémoire SD] dans [Déclencheur] ou Stream dans [Format d'enregistrement] et appuyez sur [Suivant] pour ouvrir la fenêtre des paramètres d'enregistrement vidéo.

→6.1.4 Alarme : Définir les conditions détaillées de transfert et d'enregistrement d'images



[Avis]

- Cliquer sur [Étape suivante] enregistre les paramètres dans la fenêtre.
- Les alarmes de détection sonore ne peuvent pas être enregistrées sur la carte mémoire SD.

Bouton [Back]

Retour à l'écran précédent.

6.1.4 Alarme : Définir les conditions détaillées de transfert et d'enregistrement d'images

Réglage de l'enregistrement SD (H.265 ou H.264) (Fenêtre de réglage de l'enregistrement vidéo)

Ici, vous pouvez configurer l'enregistrement SD (H.265 ou H.264) lorsqu'une alarme est détectée.

Stream recording(Alarm)	
Audio recording	<input type="radio"/> On <input checked="" type="radio"/> Off
Frame rate*(Radar)	5fps * ▾
Frame rate*(Camera)	30fps * ▾
Pre alarm (recording) duration	Off ▾
Post alarm (recording) duration	30s ▾

Back Next

[Enregistrement du son]

Utilisez [Activé]/[Arrêt] pour sélectionner si vous souhaitez enregistrer des données audio.

[Activé] :Vous pouvez enregistrer des fichiers audio dans des films (formats MP4).

[Arrêt] :Les fichiers audio ne sont pas enregistrés dans les films (formats MP4).



[Avis]

- Cette option ne peut pas être configurée lorsque le mode de diffusion audio est défini sur bidirectionnel (semi-duplex).

[Fréquence d'images* (Radar)]

Réglez la fréquence d'images du H.265 (ou H.264) à enregistrer.

[Fréquence d'images* (Caméra)]

Réglez la fréquence d'images du H.265 (ou H.264) à enregistrer.



[Avis]

- Voir [Fréquence de trame*] ci-dessous pour connaître la fréquence d'images configurable et le débit binaire à définir en fonction de la fréquence d'images.

→ [6.1.7 PROGRAMME : Configurer l'enregistrement sur carte SD \(Fenêtre de configuration de l'enregistrement vidéo\)](#)

[Durée de pré alarme (enregistrement)]

Choisissez si l'enregistrement doit avoir lieu avant le déclenchement de l'alarme. Définit la durée d'enregistrement sur les cartes mémoire SD.

[Arrêt]/ [1s]/ [2s]/ [3s]/ [4s]/ [5s]/ [8s]/ [10s]/ [15s]/ [20s]/ [25s]/ [30s]/ [40s]/ [50s]/ [60s]



[Avis]

- Les paramètres disponibles dépendent de la taille de capture d'image et du débit binaire des flux enregistrés. Plus le débit binaire est élevé, plus la valeur maximale du délai de pré-alarme est faible.

[Durée de post-alarme (enregistrement)]

Définissez la durée d'enregistrement sur la carte mémoire SD après le déclenchement de l'alarme.

[10s]/ [20s]/ [30s]/ [40s]/ [50s]/ [60s]/ [120s]/ [180s]/ [240s]/ [300s]

Bouton [Suivant]

Sélectionnez [Sortie d'alarme] dans la fenêtre Paramètres d'alarme et cliquez sur [Suivant] pour ouvrir la fenêtre Paramètres de sortie d'alarme.

→ [6.1.5 Alarme : Réglage des bornes de sortie](#)

Si vous ne sélectionnez pas [Sortie d'alarme] dans la fenêtre Paramètres d'alarme et que vous cliquez ensuite sur [Suivant], la fenêtre Paramètres de messagerie apparaît.

→ [6.1.6 Alarmes : Configurer les notifications par e-mail et les serveurs de messagerie](#)



[Avis]

- Cliquer sur [Suivant] enregistre les paramètres de la fenêtre.

Bouton [Back]

Retour à l'écran précédent.

6.1.5 Alarme : Réglage des bornes de sortie

Configurez ici la sortie d'alarme. Affichée lorsque l'option [Sortie d'alarme] est sélectionnée dans la fenêtre de configuration d'alarme.

Lors de la configuration des connecteurs de sortie :

Set the action of the output terminal when an alarm is detected.
When "Latch" is selected for "Alarm output type", the alarm output is cancelled by clicking the alarm occurrence indication button in the "Live" page.

Output terminal	
Terminal output upon alarm detection	<input type="radio"/> On <input checked="" type="radio"/> Off
SD memory card error	<input type="radio"/> On <input checked="" type="radio"/> Off
Terminal state upon alarm detection	<input checked="" type="radio"/> Latch <input type="radio"/> Pulse
Terminal action upon alarm detection	<input type="radio"/> Open <input checked="" type="radio"/> Close
Pulse output width	<input type="text" value="1"/> s (1-120s)

Pour plus de détails sur la configuration de l'écran ci-dessus, veuillez vous référer à ce qui suit.

→ [10.2 \[Alarme\] pour le réglage des broches](#)

Bouton [Suivant]

[Cliquez sur le bouton [Suivant] pour afficher l'écran des paramètres de messagerie.

→ [6.1.6 Alarmes : Configurer les notifications par e-mail et les serveurs de messagerie](#)



[Avis]

- Cliquer sur [Suivant] enregistre les paramètres de la fenêtre.

Bouton [Back]

Retour à l'écran précédent.

6.1.6 Alarmes : Configurer les notifications par e-mail et les serveurs de messagerie

Ici, vous pouvez effectuer les réglages relatifs à la messagerie.

6 Paramètres avancés

6.1 Pour définir l'opération d'événement [Opération d'événement]

Internet | **Event action**

Set the method of mail notification when an alarm is detected.

E-mail notification	
E-mail notification	<input type="radio"/> On <input checked="" type="radio"/> Off
Alarm image attachment	<input type="radio"/> On <input checked="" type="radio"/> Off
Image capture size	1920x1080

SMTP server address	<input type="text"/> Example of entry: 192.168.0.10
SMTP port	<input type="text"/> 25 (1-65535)
POP server address	<input type="text"/> Example of entry: 192.168.0.10
Authentication	Type <input checked="" type="radio"/> None <input type="radio"/> POP before SMTP <input type="radio"/> SMTP
	User name <input type="text"/>
	Password <input type="text"/>
Sender's E-mail address	<input type="text"/>
SSL	<input type="radio"/> On <input checked="" type="radio"/> Off

Destination of notification	Destination E-mail address
Address 1	<input type="text"/> Delete
	<input type="checkbox"/> Terminal 1 <input type="checkbox"/> Terminal 2 <input type="checkbox"/> Terminal 3 <input type="checkbox"/> VMD <input type="checkbox"/> SCD <input type="checkbox"/> Audio detection <input type="checkbox"/> Impact detection <input type="checkbox"/> Installation angle abnormality detection <input type="checkbox"/> Radar detection <input type="checkbox"/> Tamper Detection <small>* For alarms by the "Ext. Software", e-mail notification will be provided only by configuring the destination e-mail address setting.</small>
Address 2	<input type="text"/> Delete
	<input type="checkbox"/> Terminal 1 <input type="checkbox"/> Terminal 2 <input type="checkbox"/> Terminal 3 <input type="checkbox"/> VMD <input type="checkbox"/> SCD <input type="checkbox"/> Audio detection <input type="checkbox"/> Impact detection <input type="checkbox"/> Installation angle abnormality detection <input type="checkbox"/> Radar detection <input type="checkbox"/> Tamper Detection <small>* For alarms by the "Ext. Software", e-mail notification will be provided only by configuring the destination e-mail address setting.</small>
Address 3	<input type="text"/> Delete
	<input type="checkbox"/> Terminal 1 <input type="checkbox"/> Terminal 2 <input type="checkbox"/> Terminal 3 <input type="checkbox"/> VMD <input type="checkbox"/> SCD <input type="checkbox"/> Audio detection <input type="checkbox"/> Impact detection <input type="checkbox"/> Installation angle abnormality detection <input type="checkbox"/> Radar detection <input type="checkbox"/> Tamper Detection <small>* For alarms by the "Ext. Software", e-mail notification will be provided only by configuring the destination e-mail address setting.</small>
Address 4	<input type="text"/> Delete
	<input type="checkbox"/> Terminal 1 <input type="checkbox"/> Terminal 2 <input type="checkbox"/> Terminal 3 <input type="checkbox"/> VMD <input type="checkbox"/> SCD <input type="checkbox"/> Audio detection <input type="checkbox"/> Impact detection <input type="checkbox"/> Installation angle abnormality detection <input type="checkbox"/> Radar detection <input type="checkbox"/> Tamper Detection
E-mail subject(Alarm)	<input type="checkbox"/> Use the camera title <input type="checkbox"/> Cause of alarm <input type="text"/>
E-mail subject(Diag.)	<input type="checkbox"/> Use the camera title <input type="text"/> [Information]
E-mail body(Alarm)	<input checked="" type="checkbox"/> Cause of alarm <input checked="" type="checkbox"/> Occurrence time <input type="text"/> The %p% alarm was occurred at %t%.

Back **Set**

Pour plus de détails sur la configuration de l'écran ci-dessus, veuillez consulter le manuel d'utilisation.

[Valider]bouton

Cliquer sur la touche [Valider] termine la configuration.

Bouton [Back]

Retour à l'écran précédent.

6.1.7 PROGRAMME : Configurer l'enregistrement sur carte SD (Fenêtre de configuration de l'enregistrement vidéo)

Ici, vous configurez l'enregistrement SD programmé (H.265 ou H.264).

Cliquer sur [Étape suivante] après avoir défini la fréquence d'enregistrement ou la fréquence d'images dans l'écran des paramètres d'enregistrement vidéo affiche l'écran de planification et vous permet de définir la planification.

- 1 Configurez les paramètres d'enregistrement, de fréquence d'images et d'écrasement de la carte mémoire SD dans la fenêtre des paramètres d'enregistrement vidéo.

6 Paramètres avancés

6.1 Pour définir l'opération d'événement [Opération d'événement]

Internet **Event action**

Set the recording method of the SD memory recording to be registered in the schedule.

Stream recording	
Audio recording	<input type="radio"/> On <input checked="" type="radio"/> Off
Frame rate*(Radar)	5fps * ▾
Frame rate*(Camera)	30fps * ▾
Overwrite	<input checked="" type="radio"/> On <input type="radio"/> Off

Back **Next**

[Enregistrement du son]

Indiquez si vous souhaitez enregistrer les données vocales.

[Activé] :Vous pouvez enregistrer des fichiers audio dans des films (formats MP4).

[Arrêt] :Les fichiers audio ne sont pas enregistrés dans les films (formats MP4).



[Avis]

- Cette option ne peut pas être configurée lorsque le mode de diffusion audio est défini sur bidirectionnel (semi-duplex).



[Important]

- S'il n'y a pas suffisamment d'espace sur la carte mémoire SD, [Réécriture] est passé de [Arrêt] à [Activé] Les images les plus anciennes pourront être supprimées en vue de la rédaction.

[Fréquence d'images* (Radar)]

Définissez la fréquence d'images du H.265 (ou H.264) à enregistrer.

-Si [Mode de capture d'image] est réglé sur 30 ips/25 ips :

1 ips / 3 ips / 5 ips*

[Fréquence d'images*(Caméra)]

Définissez la fréquence d'images du H.265 (ou H.264) à enregistrer.

-Si [Mode de capture d'image] est réglé sur 30 images/seconde :

1 ips / 3 ips / 5 ips* / 7,5 ips* / 10 ips* / 12 ips* / 15 ips* / 20 ips* / 30 ips*

-Si [Mode de capture d'image] est réglé sur 25 images/seconde :

1 ips / 3,1 ips / 4,2 ips* / 6,25 ips* / 8,3 ips* / 12,5 ips* / 20 ips* / 25 ips*



[Avis]

- Cliquer sur le bouton [Suivant] configure le mode [Priorité de transmission] en mode [Priorité de fréquence de trame].

Le débit binaire est automatiquement ajusté en fonction de la taille de capture d'image et de la fréquence d'images sélectionnées. Pour connaître le débit binaire défini, consultez le paramètre [Débit binaire par client*] de chaque flux.

[Réécriture]

Permet de déterminer si les images doivent être écrasées lorsque l'espace libre sur la carte mémoire SD est faible.

[Activé] :Lorsque la carte mémoire SD est pleine, vous pouvez écraser les images les plus anciennes et les enregistrer à nouveau.

[Arrêt] : Si la carte mémoire SD n'a plus d'espace, l'enregistrement sur la carte mémoire SD est interrompu.



[Important]

• S'il n'y a pas suffisamment d'espace sur la carte mémoire SD, [Réécriture] est passé de [Arrêt] à [Activé]. Les images les plus anciennes pourront être supprimées en vue de la rédaction.

Bouton [Suivant]

Cliquer sur [Étape suivante] affiche une fenêtre permettant de programmer l'enregistrement sur la carte mémoire SD.

Bouton [Back]

Retour à l'écran précédent.

2 Configurez le planning dans l'écran de paramétrage.

6 Paramètres avancés

6.1 Pour définir l'opération d'événement [Opération d'événement]

Internet **Event action**

Select "Recording to SD (Recording stream)" for "Schedule mode" of the schedule (1 - 5) to be registered, and set the recording schedule.
When "Recording to SD (Recording stream)" is not select for "Schedule mode", recording will not be performed.

Schedules	Schedule mode	Time range
Schedule 1 (White)	Off	Mon Tue Wed Thu Fri Sat Sun 24h
Schedule 2 (Blue)	Off	Mon Tue Wed Thu Fri Sat Sun 24h
Schedule 3 (Green)	Off	Mon Tue Wed Thu Fri Sat Sun 24h
Schedule 4 (Red)	Off	Mon Tue Wed Thu Fri Sat Sun 24h
Schedule 5 (Black)	Off	Mon Tue Wed Thu Fri Sat Sun 24h
Schedule 6 (Yellow)	Off	Mon Tue Wed Thu Fri Sat Sun 24h
Schedule 7 (Light blue)	Off	Mon Tue Wed Thu Fri Sat Sun 24h
Schedule 8 (Purple)	Off	Mon Tue Wed Thu Fri Sat Sun 24h

Scene settings linked to sunrise and sunset times [To scene setting \(image quality adjustment\)](#)
When using this function, set the time zone. [Basic settings >>](#)

Auto Scheduler (Manual/ City Selection)	Not use
Latitude	(-90.000000 - 90.000000)
Longitude	(-180.000000 - 180.000000)
Altitude	m(-500 - 9000)
Automatic calculation result	Sunrise time : Sunset time :
Sunrise time and sunset time correction	Sunrise time + Minutes (-60 - 60) Sunset time + Minutes (-60 - 60) The time of the automatic calculation result can be corrected between -60 minutes and +60 minutes.

	0:00	6:00	12:00	18:00	24:00
Mon					
Tue					
Wed					
Thu					
Fri					
Sat					
Sun					

The color of each schedule is not linked with the area color of "VMD area".
When "VMD permission" is set, the VMD functions in all the areas set with "VMD area".
"VMD permission" and "SCD permission" are required when assigning the period to be detected. Setting is not necessary when detection at any time.

Back **Set**

Pour plus de détails sur la configuration de l'écran ci-dessus, veuillez vous référer à ce qui suit.

→12 [\[Planification\] pour définir une planification avancée](#)

[Valider]bouton

Cliquer sur la touche [Valider] termine la configuration.

Bouton [Back]

Retour à l'écran précédent.



[Avis]

•Si l'option [Enregistrement en mémoire SD] n'est pas sélectionnée dans [Mode de fonctionnement], l'enregistrement n'est pas effectué.

7 Paramètres avancés : Effectuez les réglages de base de cette machine. [Base]

Les paramètres de base comprennent le nom de l'appareil photo, la date et l'heure, les cartes mémoire SD et les superpositions. La page principale se compose des onglets [Base], [Carte de mémoire SD] et [Image de surimpression].

7.1 Effectuer les réglages de base [Base]

Cliquez sur l'onglet [Base] de la page d'accueil. Consultez le manuel d'utilisation pour plus de détails sur l'affichage et l'utilisation du menu des paramètres avancés.

Ici, vous pouvez définir le nom de la caméra, la date et l'heure, etc.

[Langue]

Choisissez la première langue qui apparaît lorsque vous accédez à l'appareil photo :

[Automa.]/[Anglais]/[Japonais]/[Italien]/[Français]/[Allemand]/[Espagnol]/[Chinois]/[Russe]/
[Portugais]

[Automa.] : La langue utilisée dans le navigateur est sélectionnée automatiquement. Si cet ordinateur ne prend pas en charge la langue, l'anglais sera sélectionné.

[Titre de caméra vidéo]

Saisissez le nom de cette machine. Une fois la saisie effectuée, cliquer sur « [Valider] » affichera le nom saisi dans le titre.

Nombre de caractères pouvant être saisis : 0 à 20 caractères

Caractères non saisis : Symboles de demi-ton " &

[Date]

Veillez saisir la date et l'heure actuelles. Si vous avez sélectionné [12h] pour [Format d'affichage de l'heure], veuillez sélectionner [AM] ou [PM].

Lorsque l'option [Régler l'heure du PC sur celle de la caméra vidéo] est cochée et que l'on clique sur [Valider], la date et l'heure du PC sont acquises et définies sur cette machine.

Plage de réglage : 01/01/2013 00:00:00 ~ 31/12/2035 23:59:59



[Important]

• Si des paramètres horaires plus précis sont nécessaires au fonctionnement du système, utilisez un serveur NTP.

Pour connaître la méthode de réglage, veuillez vous référer au manuel d'utilisation.

[Affichage de la date ou de l'heure]

Utilisez les boutons [Activé] et [Arrêt] pour indiquer si la date et l'heure doivent être affichées sur les images. Sélectionnez [Arrêt] si la date et l'heure ne doivent pas être affichées.

[Format d'affichage de l'heure]

Choisissez le format d'affichage de l'heure : 24 h ou 12 h. Saisissez les informations [Date] en fonction de ce paramètre.

[Format d'affichage de la date ou de l'heure]

Sélectionnez le format d'affichage de la date. Lorsque [Date] est défini sur [1er avril 2022 à 13:10:00 secondes], les formats d'affichage sont les suivants.

JJ/MM/AAAA : 01/04/2022 13:10:00

JJ/MM/AAAA : 04/01/2022 13:10:00

JJ/Mmm/AAAA : 01/avr/2022 13:10:00

AAAA/MM/JJ : 2022/04/01 13:10:00

Mmm/JJ/AAAA : 01/04/2022 13:10:00

[Position d'affichage d'heure/date]

Sélectionnez l'emplacement où afficher la date et l'heure sur l'image.

[Supérieur gauche] : Apparaît en haut à gauche de la fenêtre.

[Inférieur gauche] : Apparaît en bas à gauche de la fenêtre.

[Centre supérieur] : Affiché en haut au centre de la fenêtre.

[Centre inférieur] : Affiché en bas au centre de la fenêtre.

[Supérieur droit] : Apparaît dans le coin supérieur droit de la fenêtre.

[Inférieur droit] : Apparaît en bas à droite de la fenêtre.

[NTP]

Cliquer sur [NTP >>] affiche l'onglet [Avancé] de la page Réseau.

Pour connaître la méthode de réglage, veuillez vous référer au manuel d'utilisation.

[Fuseau horaire]

Sélectionnez le fuseau horaire correspondant à la région de la caméra que vous utilisez.

[DST(Heure d'été)]

Indiquez si l'heure d'été doit être utilisée. [Entrée]/[Sortie]/[Automa.]. Définissez le fuseau horaire où l'heure d'été est appliquée.

[Entrée] : Réglez l'heure sur l'heure d'été. [*] s'affiche sur l'affichage de l'heure.

[Sortie] :Le passage à l'heure d'été est annulé.

[Automa.] :Passe à l'heure d'été en fonction des paramètres de date et d'heure de début et de fin (mois, semaine, jour de la semaine et heure).

[Heure et date de démarrage] [Heure et date de clôture]

Lorsque l'option [Automa.] est sélectionnée dans les paramètres [DST(Heure d'été)], définissez les dates et heures de début et de fin de l'heure d'été par mois, semaine, jour de la semaine et heure.

[Affichage sur l'écran]

Pour configurer les paramètres individuellement, sélectionnez [Radar]/[Caméras] pour configurer les paramètres.

En cochant [Réfléchir les paramètres radar sur Tout], l'affichage configuré côté radar peut être identique à celui de la caméra.

[Affichage de la date ou de l'heure]

[Position d'affichage d'heure/date]

[Affichage de titre de caméra vidéo sur l'écran]

[Position d'affichage de titre de caméra vidéo]

[Affichage de titre de caméra vidéo sur l'écran]

Indiquez si le texte doit être affiché sur les images. [Activé]/[Arrêt].

Lorsque l'option [Activé] est sélectionnée, le texte saisi dans [Titre de caméra vidéo sur l'écran] s'affiche à la position sélectionnée dans [Position].

[Position d'affichage de titre de caméra vidéo]

Sélectionne la position du texte affiché dans l'image.

[Supérieur gauche] :Affichage en haut à gauche de l'écran.

[Inférieur gauche] :Affichage en bas à gauche de l'écran.

[Centre supérieur] :Affichage en haut au centre de l'écran.

[Centre inférieur] :Affichage en bas au centre de l'écran.

[Supérieur droit] :Affichage en haut à droite de l'écran.

[Inférieur droit] :Affichage en bas à droite de l'écran.

[Titre de caméra vidéo sur l'écran]

Saisissez la chaîne de caractères à afficher dans l'image.

[Radar]

[Ligne 1]/[Ligne 2]

[Caméras]

[Ligne 1]/[Ligne 2]

Nombre de caractères pouvant être saisis :0 à 40 caractères

Personnages disponibles :Demi-largeur (0 à 9, A à Z, a à z), pleine largeur (kanji, hiragana,

katakana, alphanumérique), symbole demi-largeur/pleine largeur ! " # \$ % & ' () * + , - . / : ; = ?



[Avis]

- Il est possible de configurer jusqu'à deux lignes [Titre de caméra vidéo sur l'écran].

[Affichage sur écran] – [Type d'affichage]

Définissez le format d'affichage sur [Imprégnation] ou [Opaque].

[Imprégnation] :Affiche la date, l'heure et les caractères à l'écran en caractères transparents.

[Opaque] :Affiche la date et l'heure ainsi que les caractères à l'écran en caractères non transparents (texte blanc sur fond noir).

[Affichage sur écran] – [Taille de caractère]

Permet de sélectionner la taille des caractères de la date/heure et de la chaîne de caractères affichée dans l'image.

50%:Affichage à la taille standard de 50 %.

75%:Affichage à la taille standard de 75 %.

100%:Écrans de taille standard.

150%:Affichage à 150 % de la taille standard.

200%:Affichage à 200 % de la taille standard.



[Important]

- Si les paramètres [Position d'affichage d'heure/date] et [Position d'affichage de titre de caméra vidéo] diffèrent, la fréquence d'images peut être inférieure à la valeur définie.
- Si les paramètres [Position d'affichage d'heure/date] et [Position d'affichage de titre de caméra vidéo] diffèrent, les caractères peuvent être coupés ou se chevaucher selon le paramètre [Taille de caractère] et le nombre de caractères. Veuillez vérifier le résultat d'affichage avant utilisation.
- Si [Taille de caractère] est réglé sur [150%] ou [200%], la fréquence d'images peut être inférieure à la valeur définie.
- Selon le réglage de [Taille de caractère] En raison du nombre de caractères ou de la taille de l'image capturée, l'affichage peut être incomplet ou difficilement lisible. Veuillez vérifier le résultat d'affichage avant utilisation.



[Avis]

- Même lorsque les valeurs 50 % et 75 % sont définies, [Titre de caméra vidéo sur l'écran] s'affiche à 100 % de sa taille sur les images 640x360 et 320x180.
- Lorsque [surimpression] de [Paramétrage détaillé] est défini sur [Activé], [X]&[150%] et [200%] ne peuvent pas être définis dans [Taille de caractère].

[Affichage d'état de système]

Activez le bouton Marche/Arrêt pour afficher la luminosité lors du réglage de celle-ci.



[Avis]

- L'affichage intégré de l'état de luminosité s'affiche lorsque la luminosité est ajustée par le périphérique système.

[Diode électroluminescente de liaison/d'accès]

Choisissez si vous souhaitez allumer ou éteindre la lampe. Sélectionnez [Activé] si vous souhaitez vérifier l'état de fonctionnement à l'aide du voyant.

[Activé] : S'allume en permanence une fois réglé.

[Arrêt] : S'éteint systématiquement lorsqu'il est réglé.

7.2 Configuration d'une carte mémoire SD [Carte de mémoire SD]

Cliquez sur l'onglet [Carte de mémoire SD] de la page d'accueil. Consultez le manuel d'utilisation pour plus de détails sur l'affichage et l'utilisation du menu des paramètres avancés.

Ici, vous pouvez effectuer les réglages relatifs aux cartes mémoire SD.

Mode de fonctionnement

[Carte de mémoire SD]

Indiquez si vous souhaitez utiliser une carte mémoire SD ou non.

[Mode de logiciel ext.]

Si le logiciel d'extension installé utilise la carte mémoire SD de cet appareil, réglez ce paramètre sur [Activé].

[Activé] : Le logiciel d'extension pourra utiliser la carte mémoire SD de cet appareil.

[Arrêt] : Le logiciel d'extension ne peut pas utiliser la carte mémoire SD de cet appareil.



[Avis]

- Lors du passage du mode logiciel d'extension de [Activé] à [Arrêt], il est recommandé de formater la carte mémoire SD.
- L'enregistrement des fonctions sur une carte mémoire SD ne peut être garanti lorsque le logiciel d'extension est utilisé avec une carte mémoire SD.

[Format du système de fichiers de la carte mémoire SD]

Vous pouvez sélectionner le format du système de fichiers de la carte mémoire SD. Cette option n'est disponible que lorsque le mode [Mode de logiciel ext.] est défini sur [Activé].

[FAT(FAT16/FAT32/exFAT)] :Utilisez des cartes mémoire SD au format FAT.

[ext(ext4)]:Utilisez des cartes mémoire SD au format externe.



[Important]

- Si vous avez modifié le [format du système de fichiers de la carte mémoire SD], formatez la carte mémoire SD en cliquant sur la touche [Executer] d'[Formatage].



[Avis]

- Si vous sélectionnez [ext(ext4)], vous ne pourrez utiliser la carte mémoire SD que dans le logiciel Extension.

Par conséquent, des fonctions telles que l'enregistrement sur carte mémoire SD, la fonction d'enregistrement et la notification d'espace restant sur la carte mémoire SD ne seront pas disponibles.

- Si vous sélectionnez [ext(ext4)], l'historique des données de la carte mémoire SD sera effacé dans l'onglet [Statut]. Vous ne pourrez plus consulter ces données.
- Si vous sélectionnez [ext(ext4)], la capacité de la carte mémoire SD ne peut pas être affichée.

→ Consultez le manuel d'utilisation pour plus de détails.

[Son]

Indiquez si l'audio doit être enregistré lors de l'enregistrement des vidéos au format MP4.

[Arrêt] :Les fichiers audio ne sont pas enregistrés dans les films (formats MP4).

[Activé] :Vous pouvez enregistrer des fichiers audio dans des films (formats MP4).



[Avis]

- Si vous utilisez [Son], vous devez configurer l'[Format d'enregistrement] en mode streaming.

[Notification de capacité disponible]

Lorsque vous utilisez la fonction de notification par e-mail ou la fonction de notification d'alarme TCP pour signaler l'espace restant sur la carte mémoire SD, sélectionnez le pourcentage d'espace libre à signaler lorsqu'il est atteint.

50% / 20% / 10% / 5% / 2%



[Avis]

• Une notification d'espace restant est émise pour chaque valeur d'espace restant inférieure ou égale à la valeur définie.

Par exemple, si la valeur [50 %] est définie, une notification est envoyée lorsque la capacité restante atteint 50 %, 20 %, 10 %, 5 % ou 2 %. Le moment de la notification peut être légèrement décalé.

[Réécriture]

Permet de déterminer si les images doivent être écrasées lorsque l'espace libre sur la carte mémoire SD est faible.

[Activé] : Lorsque la carte mémoire SD est pleine, vous pouvez écraser les images les plus anciennes et les enregistrer à nouveau.

[Arrêt] : Si la carte mémoire SD n'a plus d'espace, l'enregistrement sur la carte mémoire SD est interrompu.



[Important]

• Lorsque vous n'utilisez pas de carte mémoire SD, réglez sur [Non].

• Avant de retirer une carte mémoire SD du piano numérique, assurez-vous de la régler d'abord sur [Non].

Retirer la carte mémoire SD de l'appareil photo lorsque celui-ci est en mode [Oui] peut endommager les données.

• Lorsque [Oui] est sélectionné et qu'une carte mémoire SD est insérée, les données sont enregistrées conformément au paramètre [Déclencheur de sauvegarde].

• Après avoir inséré la carte mémoire SD, réglez-la sur [Oui].

• Si la vitesse de mise à jour des images est rapide, le calendrier et l'intervalle des notifications et des enregistrements peuvent être modifiés.

De plus, si plusieurs utilisateurs reçoivent des images, les notifications et les enregistrements risquent de ne pas fonctionner comme prévu.

Dans ce cas, ralentissez la vitesse de mise à jour des images.

• La carte mémoire SD a une limite en termes de nombre de réécritures. Si la

fréquence de réécriture est élevée, sa durée de vie peut être réduite.

- La durée de vie d'une carte mémoire SD est affectée par le nombre de fichiers image enregistrés sur la carte et par le nombre d'écritures dans le journal.
- En sélectionnant un flux dans [Format d'enregistrement] et en définissant une valeur plus petite pour [Débit binaire par client*] du flux à enregistrer, le nombre de fichiers à enregistrer sur la carte mémoire SD peut être réduit.
- Si le nombre d'écritures sur la carte mémoire SD augmente et que le taux d'écriture diminue, nous vous recommandons de remplacer la carte mémoire SD par une neuve.
- Si l'espace disponible sur la carte mémoire SD est insuffisant lors du passage du mode [Arrêt] au mode [Activé], les images les plus anciennes peuvent être supprimées en vue de l'écriture.

Paramètres de sécurité de la carte mémoire SD

[Information supplémentaire de détection d'une altération]

Définit si des données doivent être ajoutées pour détecter toute altération des données sur la carte mémoire SD.

Seules les vidéos (formats MP4) peuvent être modifiées et peuvent être vérifiées avec le logiciel dédié.

Le logiciel dédié à la détection des tentatives de falsification et son utilisation sont disponibles sur notre site web d'informations techniques. <Numéro de contrôle : C0304> Voir aussi.

[Paramètres détaillés]>> Cliquez sur le bouton] pour afficher l'écran de configuration permettant d'ajouter des informations de détection de falsification dans une fenêtre séparée.

→ [7.2.1 Détection de falsification](#)

[Verrouillage de mot de passe de carte de mémoire SD]

Définissez un mot de passe pour la carte mémoire SD. Une fois le mot de passe défini, aucun autre appareil ne pourra lire ni écrire sur la carte mémoire SD.

En cas de vol ou de perte de votre carte mémoire SD, vous pouvez réduire les risques de fuite de données.

[Valider]

Si une carte mémoire SD sans mot de passe est insérée, le mot de passe peut être défini à l'aide du bouton Set.

[Mot de passe] / [Retaper le mot de passe]

Saisissez un mot de passe.

Nombre de caractères pouvant être saisis : 4 à 16 caractères

Caractères non autorisés : Symbole de deux octets ou d'un octet &

[Cancel]

Si une carte mémoire SD protégée par un mot de passe a été insérée, vous pouvez annuler ce mot de passe en appuyant sur le bouton de déverrouillage.

[Mot de passe]

Saisissez un mot de passe.

Nombre de caractères pouvant être saisis :4 à 16 caractères

Caractères non autorisés :Symbole de deux octets ou d'un octet&

[Changer]

Si une carte mémoire SD protégée par un mot de passe a été insérée, vous pouvez modifier ce mot de passe en appuyant sur le bouton Changer.

[Ancien mot de passe]/[Nouveau mot de passe]/[Retaper le nouveau mot de passe]

Saisissez un mot de passe.

Nombre de caractères pouvant être saisis :4 à 16 caractères

Caractères non autorisés :Symbole de deux octets ou d'un octet&

[Statut]

Affiche l'état du paramètre de verrouillage par mot de passe.

[[Pendant que verrouillé] :Un mot de passe a été attribué à la carte mémoire SD et la fonction de verrouillage a été activée.

[Non défini] :La fonction de verrouillage est désactivée.

Affiche également l'état du paramétrage du mot de passe de la carte mémoire SD.

[[Mot de passe défini] :Le mot de passe a été défini avec succès.

[Erreur (carte mémoire SD incompatible)] :Une carte ne prenant pas en charge le verrouillage par mot de passe est insérée. Vérifiez qu'une carte mémoire SDHC ou SDXC est insérée.

[Erreur (mot de passe incorrect)] :Le mot de passe de la carte mémoire SD ne correspond pas à celui de cet appareil ; vous ne pouvez donc pas utiliser la carte mémoire SD. Veuillez vérifier que le mot de passe est correct.

[Erreur (autre erreur)] :Ce message s'affiche lorsqu'une erreur s'est produite sur la carte mémoire SD. Vérifiez la carte mémoire SD.



[Avis]

- Seules les cartes mémoire SDHC ou SDXC prennent en charge la fonction de verrouillage par mot de passe.
- Si vous utilisez une carte mémoire SD protégée par un mot de passe sur un appareil autre que cet appareil, déverrouillez le mot de passe à l'aide du bouton prévu à cet effet, puis retirez la carte mémoire SD. Les mots de passe ne peuvent

pas être annulés par un ordinateur ou tout autre appareil que l'appareil photo.

- Lorsque le mode [Statut] de l'[Verrouillage de mot de passe de carte de mémoire SD] est réglé sur [Verrouiller] et qu'une carte mémoire SD sans mot de passe est insérée dans le piano numérique, un mot de passe est automatiquement attribué à la carte mémoire SD.



[Important]

- Si vous oubliez le mot de passe défini, vous ne pourrez pas le supprimer. La carte mémoire SD sur laquelle le mot de passe a été défini sera inutilisable ; pensez-y.
- Si vous oubliez le mot de passe défini et que vous remplacez la carte mémoire SD par une nouvelle, veuillez définir [Verrouillage de mot de passe de carte de mémoire SD]'s [Statut] à [Pas encore paramétré] dans l'une ou l'autre des étapes suivantes.
 - Saisissez le mot de passe avec le bouton Release et appuyez sur le bouton Set.
 - Initialisez la valeur du paramètre depuis la page de maintenance.

Flux d'enregistrement

[Format d'enregistrement]

Sélectionnez le type d'images à enregistrer sur la carte mémoire SD.

[Arrêt] : Ne sauvegarde pas les données d'image.

[Débit (1) Radar/Caméra] : Enregistre la vidéo (diffusée en continu (1)) au format MP4. Les données sont enregistrées conformément aux paramètres [Débit(1)] de l'onglet [Image] sur la page Vidéo/Audio.

[Flux (2)Radar/caméra] : Enregistre la vidéo (diffusée en continu (2)) au format MP4. Les données sont enregistrées conformément aux paramètres [Débit(2)] de l'onglet [Image] sur la page Vidéo/Audio.



[Important]

- Utilisez une carte mémoire SD qui prend en charge la classe de vitesse Class10 et qui est compatible avec UHS-I (Ultra High Speed-I).
- Il est recommandé d'utiliser une carte mémoire microSD dédiée aux appareils i-PRO.
- Si vous utilisez une carte mémoire SD qui ne prend pas en charge la classe de vitesse Class10, réglez le débit binaire [Format d'enregistrement] sur 6144 kbps.
- Si vous utilisez une carte mémoire SD compatible avec la classe de vitesse Class10, assurez-vous que le débit binaire du flux sélectionné par [Format d'enregistrement] est de 12288 kbps.



[Avis]

- Lorsque [Numéros de flux] est sélectionné, le paramètre [Numéros de flux] dans [Image] sur la page Vidéo/Audio est défini sur [Débit].&Passe en mode d'enregistrement vidéo.
- Si vous modifiez le paramètre [Format d'enregistrement] en [Numéros de flux], les paramètres des fonctions suivantes peuvent être corrigés.
 - Si [Priorité de transmission] était réglé sur [Meilleur effort], il est maintenant réglé sur [Priorité de fréquence de trame].
 - Définir sur [1s] si [Intervalle rafraîc.] était défini sur [2s], [3s], [4s] ou [5s].
- Si [Format d'enregistrement] est [Numéros de flux], le nom du fichier à enregistrer est automatiquement attribué.
- Si le [Format d'enregistrement] est [Numéros de flux], il se peut que moins d'utilisateurs soient disponibles pour se connecter.
- Lorsque le mode [Son] est réglé sur [Activé], le débit binaire maximal pouvant être défini pour un flux est limité.
- Lorsque le mode [Information supplémentaire de détection d'une altération] est réglé sur [Activé], le débit binaire maximal pouvant être défini pour un flux est limité.

[Déclencheur de sauvegarde]

Sélectionnez le mode d'enregistrement des images sur la carte mémoire SD.

[Entrée d'alarme] :Enregistrer une image en cas d'alarme.

[Sauvegarde manuelle] :Enregistrez l'image manuellement.

[Planification] :Enregistrez l'image selon vos paramètres de planification. Disponible uniquement si l'option [Numéros de flux] est sélectionnée dans les paramètres [Format d'enregistrement].

→6.1 Pour définir l'opération d'événement [Opération d'événement]

Si vous avez sélectionné [Entrée d'alarme] pour [Déclencheur de sauvegarde], vous pouvez sélectionner le type d'alarme parmi les suivants :

[Borne 1] :Sauvegardez l'image lorsqu'une alarme se déclenche au terminal 1.

[Borne 2] :Sauvegardez l'image lorsqu'une alarme se déclenche au terminal 2.

[Borne 3] :Sauvegardez l'image lorsqu'une alarme se produit au terminal 3.

[VMD] :L'image est enregistrée lorsqu'une opération est détectée.

[SCD] :Sauvegardez l'image en cas de détection de perturbation.

[Détection d'impact] :Enregistrez l'image lorsqu'un impact est détecté.

[Instruction d'alarme] :Enregistre une image lorsqu'une alarme de commande est saisie.

[Détection d'anomalie d'angle d'installation] :Enregistrez l'image lorsqu'une erreur d'angle

d'installation est détectée.

[Détection radar] : Enregistrez l'image lorsqu'une détection radar se produit.

[Radar SCD] : Enregistrez l'image lorsqu'une détection de brouillage radar se produit.



[Avis]

- Pour générer une alarme, configurez-la dans l'onglet [Alarme].
- Le mode [Déclencheur de sauvegarde] peut apparaître grisé dans le menu [Échec de réseau] lors de la connexion à un enregistreur réseau Tektronix. Pour modifier le paramètre [Déclencheur de sauvegarde] après la déconnexion de l'enregistreur, définissez [Carte de mémoire SD] sur [Non] puis [Oui].
- Les flux avec [Avancé (image clé GOP fixe 60s + 1s)] réglés sur [Contrôle GOP] ne peuvent pas être configurés pour l'enregistrement d'alarme.
- Lorsqu'une alarme de détection sonore se déclenche, la vidéo n'est pas enregistrée.

Enregistrement vidéo (lorsqu'une alarme se déclenche)

Stream recording(Alarm)	
Pre alarm (recording) duration	Off ▾
Post alarm (recording) duration	30s ▾

Ce paramètre ne peut être configuré que lorsque le mode [Format d'enregistrement] de la carte mémoire SD est réglé sur Stream et le mode [Déclencheur de sauvegarde] sur [Entrée d'alarme].

[Durée de pré alarme (enregistrement)]

Choisissez si l'enregistrement doit avoir lieu avant le déclenchement de l'alarme. Définit la durée d'enregistrement sur les cartes mémoire SD.

[Arrêt]/ [1s]/ [2s]/ [3s]/ [4s]/ [5s]/ [8s]/ [10s]/ [15s]/ [20s]/ [25s]/ [30s]/ [40s]/ [50s]/ [60s]/ [90s]/ [120s]



[Avis]

- Les paramètres disponibles dépendent de la taille de capture d'image et du débit binaire des flux enregistrés. Plus le débit binaire est élevé, plus la valeur maximale du délai de pré-alarme est faible.

[Durée de post-alarme (enregistrement)]

Définissez la durée d'enregistrement sur la carte mémoire SD après le déclenchement de l'alarme.

[10s]/ [20s]/ [30s]/ [40s]/ [50s]/ [60s]/ [120s]/ [180s]/ [240s]/ [300s]

* La durée d'enregistrement réelle peut être supérieure à la durée définie dans le réglage de l'alarme.

Informations sur la carte mémoire SD

[Capacité disponible]

La capacité restante et la capacité totale de la carte mémoire SD sont affichées.

Le message suivant peut apparaître en fonction de l'état de la carte mémoire SD.

Dans l'affichage	Description
-----MB/-----MB	Aucune carte mémoire SD n'est insérée. Sinon, la capacité restante ne pourra pas être acquise en raison d'une erreur de lecture.
*****MB/*****MB	La carte mémoire SD n'est pas formatée.
#####MB/#####MB	Les verrous de mot de passe sur les cartes mémoire SD ne peuvent pas être annulés.



[Avis]

- Lorsque [Réécriture] est réglé sur [Arrêt], les images ne seront pas enregistrées sur la carte mémoire SD si l'espace restant sur la carte mémoire SD devient [0MB].

La fonction de notification peut être utilisée pour avertir l'adresse e-mail spécifiée ou la destination de notification d'alarme TCP lorsque l'espace libre sur la carte mémoire SD est épuisé.

→ Consultez le manuel d'utilisation pour plus de détails.

[Formatage]

Pour formater une carte mémoire SD, appuyez sur [Executer].

Formate le fichier au format de fichier sélectionné dans [Format du système de fichiers de la carte mémoire SD].



[Avis]

- Lors du formatage d'une carte mémoire SD en sélectionnant [ext(ext4)] dans [SD Memory Card File System Format], le formatage peut prendre jusqu'à 20 minutes, en fonction de la carte mémoire SD.
- Après avoir formaté la carte mémoire SD au format ext, vérifiez le fonctionnement du logiciel d'extension qui utilise la carte mémoire SD.



[Important]

- Avant la mise en forme, définissez [Carte de mémoire SD] sur la page de base sur [Oui].
- Veillez à formater la carte mémoire SD avant de l'utiliser en mode [Carte de

mémoire SD]. Les fonctions suivantes risquent de ne pas fonctionner correctement si la carte a été formatée avec un autre appareil.

-Enregistrement/Acquisition d'une image lors du déclenchement d'une alarme

- Enregistrement/Récupération d'images lors d'un enregistrement manuel

-Stockage/Récupération d'images à l'aide de la fonction Planification

-Journal des alarmes, journal de sauvegarde manuelle/programmée, sauvegarde/récupération du journal système

-Enregistrement et acquisition d'images à l'aide de la fonction d'enregistrement sur carte SD de notre enregistreur réseau.

-Lecture et téléchargement d'images stockées sur une carte mémoire SD

• Si un autre utilisateur est en train de formater le fichier, le processus est interrompu.

• L'écriture sur une carte mémoire SD est impossible pendant le formatage.

• Le formatage effacera tous les fichiers présents sur la carte mémoire SD.

• Ne mettez pas cet appareil hors tension pendant le formatage.

• Après le formatage, le répertoire initial nécessaire au fonctionnement est créé sur la carte mémoire SD. Par conséquent, la capacité restante affichée est inférieure à la capacité totale.

• Il est recommandé d'utiliser une carte mémoire SD dédiée aux appareils i-PRO.

• Utilisez une carte mémoire SD fiable et durable lorsque vous utilisez la fonction d'écrasement automatique pour stocker des images de manière répétée sur une carte mémoire SD.

• Si votre carte mémoire SD prend en charge la classe de vitesse Class10, utilisez une carte qui prend en charge UHS- I (Ultra High Speed-I).

7.2.1 Détection de falsification

Si la détection de falsification est activée, les données présentes sur la carte mémoire SD peuvent être détectées à l'aide du logiciel dédié. En cas de falsification...

Seuls les fichiers vidéo (formats MP4) peuvent être altérés.

Pour plus de détails sur la configuration de la détection de falsification, consultez la page vidéo d'assistance du site d'assistance.<Numéro de contrôle : P0001>Voir aussi.

Le logiciel dédié à la détection des tentatives de falsification et son utilisation sont disponibles sur notre site web d'informations techniques.<Numéro de contrôle : C0304>Voir aussi.

7 Paramètres avancés : Effectuez les réglages de base de cette machine. [Base]

7.2 Configuration d'une carte mémoire SD [Carte de mémoire SD]

Alteration detection	
Select certificate	Pre-installed ▾
Additional info for detecting alteration	<input type="radio"/> On <input checked="" type="radio"/> Off
Set	
Pre-installed certificate	
Certificate download	Execute
CA Certificate	
CRT key generate	Execute
Generate Certificate Signing Request	Execute
CA Certificate install	ファイルを選択 選択されていません Execute
Information	Invalid Confirm Delete
Certificate download	Execute
Close	

Détection d'altération

[Sélectionner le certificat]

Sélectionnez le certificat utilisé pour la détection de falsification.

[Préinstallé] :Sélectionnez un certificat préinstallé.

[Californie] :Sélectionnez le certificat d'autorité de certification. Affiché uniquement si le certificat d'autorité de certification est installé.

[Information supplémentaire de détection d'une altération]

Définit s'il faut ajouter des données de détection de falsification aux fichiers vidéo (formats MP4) à enregistrer sur la carte mémoire SD.

Certificat préinstallé

[Télécharger le certificat]

Cliquez sur le bouton Exécuter pour télécharger le certificat racine du certificat préinstallé. Ce certificat permettra, grâce au logiciel dédié, de détecter toute altération des fichiers vidéo (MP4) présents sur la carte mémoire SD.

Certificats CA

[Génère clé CRT]

Génère la clé CRT (clé de chiffrement) utilisée pour la détection des falsifications.

La clé CRT est générée dans la [boîte de dialogue de génération de clé CRT] qui s'affiche lorsque la clé [Executer] est cliquée.

[Génère le certificat requis]

Lorsque vous utilisez un certificat d'autorité de certification (CA) émis par une autorité de certification comme certificat CA utilisé pour la détection de falsification, vous générez une demande de signature (CSR : Demande de signature de certificat) à soumettre à l'autorité de certification.

La génération de la demande de signature (CSR) est effectuée dans la [boîte de dialogue de génération de demande de signature (CSR)] qui s'affiche lorsque l'utilisateur clique sur [Executer].

[Installe le certificat CA]

Installe un certificat (certificat CA) émis par une autorité de certification et affiche le certificat installé (certificat CA).

Sélectionnez le fichier du certificat (certificat CA) émis par l'autorité de certification dans la [boîte de dialogue Ouvrir un fichier] qui s'affiche lorsque vous cliquez sur le bouton [Sélectionner un fichier], puis cliquez sur le bouton [Executer] pour installer le certificat (certificat CA).

Si un certificat (certificat d'autorité de certification) est installé, le nom du fichier du certificat installé est affiché.

[Information]

Affiche le certificat (certificat CA) émis par l'autorité de certification.

Cliquer sur [Quitter] affiche les informations enregistrées du certificat installé (certificat CA) dans la [boîte de dialogue de confirmation du certificat CA].

Cliquer sur [Supprimer] supprime le certificat installé (certificat d'autorité de certification).

[Télécharger le certificat]

Le certificat (certificat CA) émis par l'autorité de certification est téléchargé depuis cette machine.

Le certificat téléchargé est utilisé pour détecter toute falsification de films (fichiers MP4) sur la carte mémoire SD grâce au logiciel dédié.



[Important]

- Lors de la suppression d'un certificat valide (certificat d'autorité de certification), assurez-vous d'en avoir sauvegardé une copie sur votre ordinateur, un support d'enregistrement, etc. Vous aurez besoin de ce certificat (certificat d'autorité de certification) pour le réinstaller.

Pour plus de détails sur la configuration de la détection de falsification, consultez la page vidéo d'assistance du site d'assistance.<Numéro de contrôle : P0001>Voir aussi.

7.3 Définir une image de superposition [Image de surimpression]

La fonction de superposition d'images est une fonction permettant d'intégrer des images téléchargées sur cet appareil dans des images en direct (affichage en superposition).

Cliquez sur l'onglet [Image de surimpression] de la page d'accueil. Consultez le manuel d'utilisation pour plus de détails sur l'affichage et l'utilisation du menu des paramètres avancés.

Ici, vous pouvez effectuer les réglages relatifs à la fonction d'image superposée.

[surimpression]

Utilisez les boutons [Activé] et [Arrêt] pour indiquer si les images téléchargées doivent être

superposées.

[Activé] :Affiche une superposition. En mode [Activé] (Out Of Board), les images superposées sont enregistrées même lors de l'enregistrement sur une carte mémoire SD.

[Arrêt] :N'affiche pas les superpositions.



[Avis]

- Si [150%] ou [200%] est sélectionné pour l'[Taille de caractère] dans la fenêtre [Date et heure], l'[surimpression] ne peut pas être défini.

[Sélection d'images]

Suivez la procédure ci-dessous pour télécharger le fichier image à superposer.

- 1)Sélectionnez le fichier image enregistré sur le PC en cliquant sur [Sélectionner un fichier].
- 2)Cliquez sur « [Executer] » pour charger le fichier image sélectionné dans l'enregistreur. Une fois le fichier image chargé, l'image s'affiche en surimpression sur l'écran de réglage.

Des fichiers image présentant les spécifications suivantes sont disponibles pour l'affichage en superposition.

- Format d'image : bitmap 256 couleurs (BMP : format Windows)
- Taille de l'image : 24 pixels × 24 pixels - 512 pixels × 512 pixels
- Taille du fichier : 257 Kbyte ou moins



[Avis]

- Enregistrez le fichier image dans un dossier ne contenant ni espaces ni caractères pleine largeur. Les fichiers enregistrés dans des dossiers contenant des espaces ou des caractères codés sur deux octets ne pourront pas être téléchargés.



[Important]

- Ne mettez pas le piano numérique hors tension et ne l'utilisez pas pendant le chargement d'un fichier image.
- L'image affichée sera réduite en fonction de la taille de la capture d'écran de l'image en direct. La qualité de l'image téléchargée peut être dégradée. Consultez l'image superposée sur les pages d'images en direct.
- Les images téléchargées sont enregistrées dès leur téléchargement.

[Position]

La position d'affichage de l'image téléchargée (coin supérieur gauche de l'image) est affichée en coordonnées [X] et [Y].

7 Paramètres avancés : Effectuez les réglages de base de cette machine. [Base]
7.3 Définir une image de superposition [Image de surimpression]

The screenshot shows the 'Overlay image' configuration interface. At the top, there are three tabs: 'Basic', 'SD memory card', and 'Overlay image'. The main area displays a camera feed with a blue square overlay. Below the feed, the settings are as follows:

Overlay image	Camera
Overlay	<input checked="" type="radio"/> On <input type="radio"/> Off
Image Selection	<input type="button" value="Choose File"/> No file chosen <input type="button" value="Execute"/>
Position	X <input type="text" value="493"/> Y <input type="text" value="283"/>
Permeation	<input checked="" type="radio"/> On <input type="radio"/> Off
Selection of color to be penetrated	<input type="button" value="Color Selection"/> R:255,G:255,B:255 <input type="checkbox"/>

* In case of upload of overlay image and drag of overlay image, the setting will be immediately reflected.
* If "Character size" of "OSD" is "150%" or "200%", "Overlay image" is not selectable.

Il existe deux façons de modifier la position d'affichage des images téléchargées :

- Faites glisser et déposez l'image à télécharger affichée à l'aide de la souris.
- Entrez les coordonnées dans [X] et [Y], puis appuyez sur [Valider].

Nombres pouvant être saisis

X:0 ~ (639 moins la taille indiquée à côté de l'image téléchargée)

Y:0 ~ (359 moins la taille verticale de l'image téléchargée)



[Avis]

- Vous pouvez modifier la position d'affichage en déplaçant le cadre rouge qui apparaît lorsque vous faites glisser une image à télécharger.
- Il est impossible de définir les coordonnées au-delà desquelles l'image téléchargée s'affiche au-delà de l'écran de configuration.

- Si vous déplacez l'image téléchargée avec la souris, sa position affichée est enregistrée sans avoir à cliquer. [Valider].
- Même si vous déplacez l'image téléchargée jusqu'au bord de l'écran, un espace peut se créer entre les bords de l'écran.



[Important]

- Après avoir changé le [Mode de capture d'image] Dans les paramètres, vérifiez la position des images importées. Si l'affichage est incorrect, repositionnez-la. Si l'image importée s'affiche en dehors de l'écran des paramètres, sa position sera automatiquement recalculée (au centre de l'image).

[Imprégnation]

Utilisez la fonction [Activé]/[Arrêt] pour définir si les couleurs sélectionnées dans [Sélection de la couleur à pénétrer] sont transparentes.

[Activé] : Transmet les couleurs sélectionnées dans le [Sélection de la couleur à pénétrer].

[Arrêt] : Les couleurs sélectionnées dans [Sélection de la couleur à pénétrer] ne sont pas transparents.

[Sélection de la couleur à pénétrer]

Utilisez la procédure suivante pour sélectionner la couleur que vous souhaitez rendre transparente.

- 1 Cliquer sur [Couleur Sélection] affiche une sous-fenêtre contenant les images téléchargées.

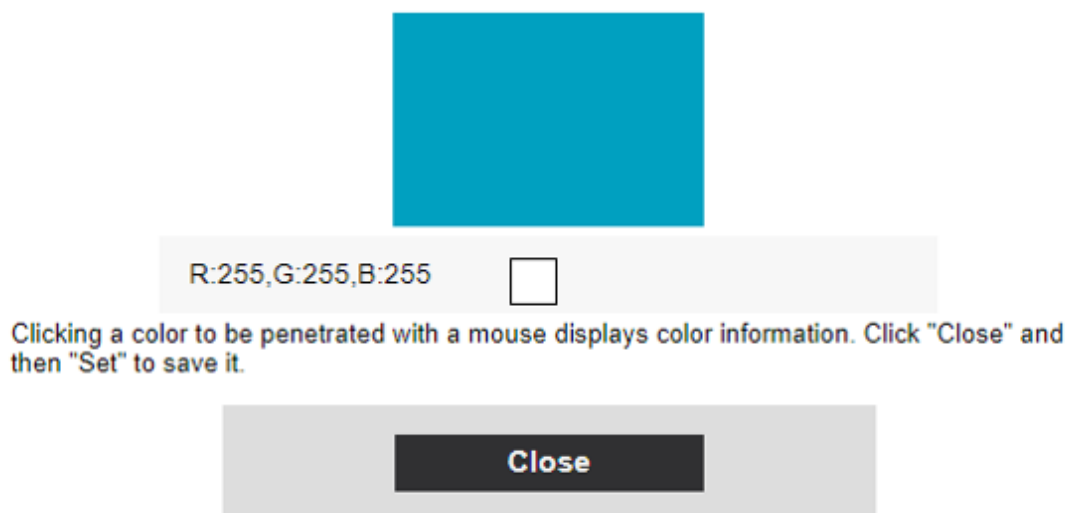

- 2 Cliquez sur la couleur que vous souhaitez rendre transparente dans l'image affichée. La couleur sélectionnée et ses valeurs RVB s'affichent.
- 3 Fermez la sous-fenêtre en cliquant sur [Fermer].
- 4 Enfin, cliquer sur le bouton [Valider] rendra les couleurs sélectionnées transparentes.

8 Configuration des paramètres avancés d'image et audio [Vidéo/Audio]

Sur la page Vidéo/Audio, vous pouvez configurer les images JPEG, les images H.265 et les images H.264, ainsi que la qualité de l'image et du son.

La page Vidéo/Audio comprend les onglets [Image], [Qualité] et [Son].

8.1 Réglage du mode d'imagerie [Vidéo]

Sur la page Image, sélectionnez [Image]. Consultez le manuel d'utilisation pour plus de détails sur l'affichage et l'utilisation du menu des paramètres avancés.

[Mode de capture d'image]

Sélectionne une image à afficher sur une image en direct.

Modèle	Mode de capture d'image
Radars de sécurité (Taille de capture d'image radar/caméra : 2 MP)	Mode 16:9 (mode 30 images/seconde) Mode 16:9 (mode 25 images/seconde)

8.2 Configuration des images JPEG [Vidéo]

Sur la page Vidéo/Audio, sélectionnez [Image]. Pour plus d'informations sur l'affichage et l'utilisation du menu des paramètres avancés, reportez-vous au manuel d'utilisation.

[Image en direct \(par défaut\)](#)

Ici, vous pouvez définir les paramètres par défaut qui s'afficheront sur l'image en direct.

[Débit d'affichage initial]

Sélectionnez les images que vous souhaitez afficher dans les pages d'images en direct :

[Flux d'affichage sur 2 écrans (2)]/ [Affichage JPEG sur 2 écrans]/ [Débit de radar (1)]/[Débit de radar (2)]/[Radar JPEG]/[Débit de Caméra vidéo (1)]/[Débit de Caméra vidéo (2)]/[Caméra vidéo JPEG]

**[Avis]**

• Sélectionnez [flux d'affichage à 2 écrans (2)] et [affichage à 2 écrans JPEG] pour sélectionner la disposition des deux écrans dans l'image en direct.

[Positionnement gauche/droite]/[Positionnement haut/bas]

• Après avoir sélectionné le format JPEG, vous pouvez sélectionner le taux de rafraîchissement.

MJPEG/ [Inter. rafra.:1s]/[Inter. rafra.:3s]/[Inter. rafra.:5s]/[Inter. rafra.:10s]/
[Inter. rafra.:30s]/[Inter. rafra.:60s]

• Les flux peuvent être sélectionnés lorsque [Transmission débit] est [Activé].

JPEG

Ici, vous définissez les paramètres [Taille image import] [Qualité] [Intervalle de rafraîchissement (JPEG)*] du JPEG. Pour les paramètres relatifs aux images H.265 (ou H.264), reportez-vous au manuel d'utilisation.

[Taille image import]

Lors de l'affichage d'images JPEG, sélectionnez la taille de capture de l'image que vous souhaitez visualiser.

Radars de sécurité

Modèle	Mode de capture d'image	JPEG
Radars de sécurité (radar/caméra)	Mode 16:9 (mode 30 images/seconde)	1920x1080
		1280x720
	Mode 16:9 (mode 25 images/seconde)	640x360
		320x180

[Qualité]

Définit la qualité des images JPEG pour chaque taille de capture d'image.

[0 Ultra-précis]/[1 Précis]/2/ 3/ 4/ [5 Normal]/6/ 7/ 8/ [9 Inférieur]

[Taux de mise à jour des images JPEG (film)*]

Sélectionnez la fréquence de mise à jour des images JPEG.

Le [Mode de capture d'image] est [Source unique [4:3](Mode 30f/s)] :

0,1 ips / 0,2 ips / 0,33 ips / 0,5 ips / 1 ips / 2 ips / 3 ips / 5 ips / 6 ips / 10 ips / 12 ips / 15 ips / 30 ips

Le [Mode de capture d'image] est [Source unique [4:3](Mode 25f/s)] :

0,08 ips / 0,17 ips / 0,28 ips / 0,42 ips / 1 ips / 2,1 ips / 3,1 ips / 4,2 ips / 5 ips / 8,3 ips / 12,5 ips / 25 ips



[Important]

[Taux de mise à jour de l'image (film)*] du radar est de 30 images/s et le taux de mise à jour de 25 images/s est le suivant.

0,1 ips / 0,2 ips / 0,33 ips / 1 ips / 2 ips / 3 ips / 5 ips



[Avis]

- Si vous définissez [Transmission débit] sur [Activé] et définissez une valeur avec [*], la vitesse de mise à jour de l'image peut être plus lente que la valeur définie.
- [*] est omis dans la liste des options.
- En fonction de l'environnement réseau, de la taille de la capture d'image, de la qualité de l'image, du nombre d'accès simultanés, etc., la vitesse de mise à jour de l'image peut être inférieure à la valeur définie.
- Si l'image n'est pas fournie à la fréquence de mise à jour définie, vous pouvez réduire la taille de capture ou la qualité de l'image pour la rapprocher de la valeur définie.
- Permet de sélectionner la fréquence de mise à jour du mode de capture d'image sélectionné.

8.3 Configuration des paramètres de flux [Vidéo]

Sur la page Vidéo/Audio, sélectionnez [Image]. Consultez le manuel d'utilisation pour plus de détails sur l'affichage et l'utilisation du menu des paramètres avancés.

Ici, vous pouvez définir le [débit binaire par client*], [Taille image import] et [Qualité] des images H.265 (ou H.264).

Pour les paramètres relatifs aux images JPEG, veuillez vous référer à ce qui suit.

→ [8.2 Configuration des images JPEG \[Vidéo\]](#)

Rivières

Le streaming est un mécanisme permettant de diffuser simultanément des images avec des tailles de capture et des fréquences d'images différentes.

Le nombre de flux pouvant être diffusés simultanément est indiqué sous la forme du nombre de flux.

[Transmission débit]

Indiquez si les images H.265 (ou H.264) doivent être livrées en [Activé]/[Arrêt].

[Activé] : Fournir des images H.265 (ou H.264).

[Arrêt] :Les images H.265 (ou H.264) ne sont pas transmises.



[Avis]

- Si vous définissez le [Transmission débit] de chaque flux sur [Activé], vous pouvez visualiser à la fois les images H.265 (ou H.264) et JPEG dans les pages d'images en direct.

- Si l'un des [Transmission débit] de chaque flux est configuré en [Activé], le taux de rafraîchissement des images JPEG est limité.

Pour plus d'informations sur la vitesse de mise à jour des images JPEG lorsque [Transmission débit] est défini sur [Activé], consultez :

→ [3.2 Affichage d'images depuis un PC](#)

[Compression]

Sélectionnez la méthode de compression du flux à diffuser.

H.265 :Diffuser des images H.265.

H.264 :Diffuser des images H.264.

[Taille image import]

Sélectionnez la taille de capture d'image de la photo H.265 (ou H.264) :

Radar de sécurité

Modèle	Mode de capture d'image	H.265/H.264	
		Flux 1	Flux 2
Radar de sécurité (radar/caméra)	Mode 16:9 (mode 30 images/seconde)	1920x1080	
	Mode 16:9 (mode 25 images/seconde)	1280x720	
	Mode 16:9 (mode 25 images/seconde)	640x360	640x360
		320x180	320x180

[Priorité de transmission]

Définissez le mode de diffusion du flux parmi les options suivantes :

- **[Taux binai. cons.]** :Fournit des images H.265 (ou H.264) au débit binaire défini dans [Taux binaire maxi. (par client)*].

- **[VBR]** :Fournit des images H.265 (ou H.264) à la fréquence d'images définie dans [Fréquence de trame*] tout en maintenant le niveau de qualité d'image défini dans [Qualité].

À ce moment-là, le débit binaire est distribué avec une valeur variable dans la limite du débit binaire maximal fixé. [Taux binaire maxi. (par client)*]La capacité d'enregistrement varie en fonction de [Qualité] paramétrage et statut de l'objet.

- **[Priorité de fréquence de trame]**: Fournit des images H.265 (ou H.264) à la fréquence d'images

définie dans [Fréquence de trame*].

- **[Meilleur effort]**: En fonction de la bande passante de votre réseau, vous pouvez distribuer des images H.265 (ou H.264) à des débits binaires variables, jusqu'au débit binaire maximal défini dans [Taux binaire maxi. (par client)*].



[Avis]

- Si vous configurez [Priorité de transmission] sur [Priorité de fréquence de trame], il se peut que moins d'utilisateurs soient disponibles pour se connecter.

[Fréquence de trame*]

Définissez la fréquence d'images à partir des valeurs suivantes.

-Si le mode de capture d'image est [16:9 mode(mode 30f/s)] :

1 ips / 3 ips / 5 ips / 7,5 ips / 10 ips / 12 ips / 15 ips / 20 ips / 30 ips

-Si le mode de capture d'image est [16:9 mode(mode 25f/s)] :

1 ips / 3,1 ips / 4,2 ips / 6,25 ips / 8,3 ips / 12,5 ips / 20 ips / 25 ips



[Important]

En mode 30 images par seconde comme en mode 25 images par seconde, [Fréquence de trame*] Le radar est mis à jour à la fréquence suivante.

1 ips / 3 ips / 5 ips



[Avis]

- Le mode [Fréquence de trame*] est limité au mode [Taux binaire maxi. (par client)*]. Si une valeur marquée d'un astérisque (*) est définie, la fréquence d'images peut être inférieure à la valeur définie.

Si le mode hors bande ([Priorité de transmission]) est réglé sur hors champ ([VBR]), la vidéo peut se mettre en pause périodiquement en fonction des paramètres [Taux binaire maxi. (par client)*] et [Qualité]. Vérifiez la vidéo après la configuration.

- [*] est omis dans la liste des options.
- Vous pouvez sélectionner une fréquence d'images jusqu'au mode de capture d'image sélectionné.
- La fréquence d'images peut être inférieure à la valeur définie en fonction du nombre d'utilisateurs connectés simultanément ou de la combinaison de fonctions utilisées. Vérifiez la vidéo après la configuration.
- Lorsque la fréquence d'images est réglée sur une valeur faible, les images peuvent ne pas s'afficher correctement selon le navigateur Web utilisé.

[Taux binaire maxi. (par client)*]

1 Sélectionnez le débit binaire H.265 (ou H.264) pour le client :

64 kbps / 128 kbps * / 256 kbps * / 384 kbps * / 512 kbps * / 768 kbps * / 1024 kbps * / 1536 kbps * / 2048 kbps * / 3072 kbps * / 4096 kbps * / 6144 kbps * / 8192 kbps * / 10240 kbps * / 12288 kbps * / 14336 kbps * / 16384 kbps * / 20480 kbps * / 24576 kbps * / --Free Input--

Lorsque [--Free Input--] est sélectionné, le débit binaire peut être saisi librement dans la plage paramétrable.

Quand [Priorité de transmission] est [Taux binai. cons.], [Priorité de fréquence de trame] ou [Meilleur effort]

Pour 320x180, 640x360:64 kbps à 4 096 kbps *

1280x720*1Pour:128 kbps *~8192 kbps *

1920x1080*1Pour:256 kbps *~12288 kbps *

Quand [Priorité de transmission] est [VBR]

Pour 320x180, 640x360:64 kbps à 12 288 kbps *

1280x720*1Pour:128 kbps *~12288 kbps *

1920x1080*1Pour:256 kbps *~24576 kbps *



[Avis]

•Le débit du flux est limité à la bande passante hors bande ([Contrôle de bande passante(taux binaire)]) définie dans l'onglet [Réseau] de la page Réseau. Par conséquent, si une valeur marquée d'un astérisque (*) est définie, la vidéo risque de ne pas être diffusée.

→ Consultez le manuel d'utilisation.

•Nous recommandons un débit binaire de 8192 kbps pour le flux. Si une valeur supérieure à 8192 kbps est définie, la continuité de la vidéo enregistrée risque d'être altérée.

•Si la fréquence de rafraîchissement est faible, le débit binaire défini peut être dépassé en fonction de l'objet.

•En fonction du nombre d'utilisateurs simultanés ou des fonctions utilisées, le débit binaire peut être inférieur à la valeur définie. Veuillez vérifier la vidéo après la configuration.

[Qualité]

Sélectionnez la qualité des images H.265 (ou H.264) :

Pour [Taux binai. cons.], [Priorité de fréquence de trame] et [Meilleur effort] :Priorité au mouvement/Standard/Priorité à la qualité d'image

Pour [VBR] : [0 Qualité d'image maximale]/ [1 Précis]/2/3/4/[5 Normal]/6/7/8/[9 Inférieur]

[Codage intelligent] – [Contrôle du Parti républicain]

Vous pouvez utiliser le contrôle GOP pour réduire le volume de données.

Lorsque [H.265] est sélectionné dans [Compression] : [Désactivé]/ [Faible (GOP variable 1s-8s)]/[Moyen (GOP variable 4s-16s)]/ [Avancé(GOP Fixe 60s avec image clé 1s)]/[Contrôle de la fréquence d'images (GOP4s-16s variables + contrôle de la fréquence d'images)]

Lorsque [H.264] est sélectionné dans [Compression] : [[Désactivé]/ [Faible (GOP variable 1s-8s)]/Moyen (GOP variable 4s-16s)]

[Codage intelligent] –[Automa. VIQS]

Auto VIQS vous permet de détecter les mouvements dans une image et de compresser les images dans une zone sans mouvement.

[Activé] :Utilisez la fonction VIQS automatique.

[Arrêt] :La fonction VIQS automatique n'est pas utilisée.



[Important]

•Les paramètres [mode Codage intelligent] concernent uniquement la caméra. Ils ne sont pas affichés côté radar.



[Important]

•Si vous définissez [Faible (GOP variable 1s-8s)], [Moyen (GOP variable 4s-16s)] ou [Contrôle de la fréquence d'images (GOP variable 4s-16s+ contrôle de la fréquence d'images)], vous ne pouvez pas enregistrer sur la carte mémoire SD. De plus, si vous définissez un niveau avancé (GOP fixe 60s + 1s keyframe), vous ne pouvez enregistrer sur SD qu'en mode [enregistrement manuel]. [Planification].



[Avis]

- L'utilisation du contrôle GOP augmente le temps entre les rafraîchissements des images H.265 (ou H.264). Par conséquent, il est déconseillé de l'utiliser en cas d'erreurs fréquentes sur le réseau.
- [Faible (GOP variable 1s-8s)]/[Moyen (GOP variable 4s-16s)]/[Contrôle de la fréquence d'images (GOP variable 4s-16s + contrôle de la fréquence d'images)] ne peut être défini que lorsque [VBR] est sélectionné dans [Priorité de transmission]. [Avancé (image clé GOP fixe 60s + 1s)] peut être défini indépendamment de l'[Priorité de transmission].
- [Faible (GOP variable 1s-8s)]/[Moyen (GOP variable 4s-16s)]/[Contrôle de la fréquence d'images (GOP variable 4s-16s + contrôle de la fréquence d'images)] peut réduire le volume de données lorsqu'il n'y a pas d'objets détectables

(Visage/Humain/Voiture/Deux roues) dans l'image.

[Avancé (image clé GOP fixe 60s + 1s)] peut réduire le volume indépendamment de la présence d'objets détectés.

- Lorsque [Frame rate control (Variable GOP 4s-16s + frame rate control)] est défini, la fréquence d'images peut être modifiée de 1 ips à [Fréquence de trame*] en fonction de la présence ou de l'absence de l'objet détecté.
- Si [Contrôle de la fréquence d'images (GOP variable 4s-16s + contrôle de la fréquence d'images)] est activé, l'affichage peut temporairement ralentir ou accélérer lors du changement de la fréquence d'images.

[Intervalle rafraîc.]

H.265 (ou H.264) Sélectionne l'intervalle (intervalle i-image : 0,2 à 5 secondes) auquel les images sont actualisées.

En cas de nombreuses erreurs dans l'environnement réseau, la réduction de l'intervalle d'actualisation permettra de diminuer la distorsion de l'image.

Toutefois, la vitesse de mise à jour de l'image peut diminuer ou le débit binaire défini peut être dépassé.

[0,2s]/ [0,25s]/ [0,33s]/ [0,5s]/ [1s]/ [2s]/ [3s]/ [4s]/ [5s]



[Avis]

- Si [Contrôle GOP] est réglé sur [Faible (GOP variable 1s-8s)], le taux de rafraîchissement est réglé sur le plus élevé 8s.
- Si [Contrôle GOP] est réglé sur [Mid (variable GOP 4s-16s)], le taux de rafraîchissement est réglé sur le plus élevé de 16s.
- Si [Contrôle GOP] est réglé sur [Avancé (GOP fixe 60s + 1s image clé)], le taux de rafraîchissement est réglé sur 60s.
- Si [Contrôle GOP] est réglé sur [Contrôle de la fréquence d'images (GOP variable 4s-16s + contrôle de la fréquence d'images)], la fréquence d'images variera entre les paramètres 1 ips et [Fréquence de trame*] en fonction de l'ampleur du changement dans l'image.

Plus la fréquence d'images est faible, plus l'intervalle de rafraîchissement est long.

La fréquence de rafraîchissement est au maximum de 16 secondes.

[Type de transmission]

Sélectionnez le mode de transmission des images H.265 (ou H.264) :

[Port de diffusion unique (AUTO)] :

Lors de l'envoi d'images et de sons depuis cet appareil, les paramètres [Diffusion unique1(Image)]

et [Diffusion unique2(Audio)] sont automatiquement définis.

Nous vous recommandons de le configurer en mode [Port de diffusion unique (AUTO)] si vous n'avez pas besoin de fixer le numéro de port qui diffuse le flux, par exemple, lors de son utilisation sur un réseau.

[Port de diffusion unique (MANUEL)] :

Lors de l'envoi d'images et de son depuis cette machine, vous devez configurer manuellement les paramètres [Diffusion unique1(Image)] et [Diffusion unique2(Audio)].

→ Consultez le manuel d'instructions.

Lors de l'accès à la caméra via un navigateur, le numéro de port est sélectionné automatiquement, même si ce paramètre est défini. En revanche, lors de la diffusion en continu via Internet, assurez-vous de configurer le numéro de port d'autorisation de communication sur votre routeur (ci-après dénommé « routeur »).

Pour plus de détails, veuillez consulter le manuel d'utilisation du routeur.

[Multidiffusion] :

Vous pouvez accéder simultanément à la machine sans limitation du nombre de personnes. Pour diffuser des flux en multidiffusion, saisissez [Adresse multidiffusion], [Port multidiffusion] et [Limites TTL/HOP de multidiffusion].



[Avis]

- Pour connaître le nombre maximal d'accès unicast simultanés, veuillez vous référer au manuel d'utilisation.
- Si l'option [Port de diffusion unique (MANUEL)] est sélectionnée, vous devez configurer les numéros de port unicast.
- Si vous configurez la multidiffusion, vous ne pourrez pas visualiser les images H.265 (ou les images H.264) dans le navigateur.
- Si l'option [Multidiffusion] est sélectionnée, vous devez configurer l'adressage IP multicast.

[Diffusion unique1(Image)]

Saisissez le numéro de port unicast (utilisé pour l'envoi d'images depuis cette machine).

Numéro de port configurable : De 1024 à 50000 (les nombres pairs peuvent être définis)

[Diffusion unique2(Audio)]

Saisissez le numéro de port unicast (utilisé pour la transmission audio depuis cet appareil).

Numéro de port configurable : De 1024 à 50000 (les nombres pairs peuvent être définis)

[Adresse multidiffusion]

Saisissez l'adresse IP multicast.

Les images et les sons sont envoyés à l'adresse IP spécifiée.

Plage de paramètres IPv4 :224.0.0.0~239.255.255.255

Plage de paramètres IPv6 :Adresse de multidiffusion commençant par FF



[Avis]

- Veuillez vérifier l'adresse IP multicast disponible avant de saisir l'adresse.

[Port multidiffusion]

Saisissez le numéro de port multicast (utilisé pour l'envoi d'images depuis cette machine).

Numéro de port configurable :De 1024 à 50000 (les nombres pairs peuvent être définis)



[Avis]

- Lors de la transmission audio depuis cette machine, le numéro de port obtenu en ajoutant [1000] au numéro de port multicast est utilisé.

[Limites TTL/HOP de multidiffusion]

Saisissez la valeur TTL/HOPLimit pour la multidiffusion.

Valeur assignable :1~254



[Important]

- Lors de la diffusion de flux via Internet, l'image peut ne pas s'afficher correctement en fonction des paramètres du serveur proxy ou du pare-feu. Dans ce cas, veuillez contacter votre administrateur réseau.
- Désactivez les cartes réseau qui ne sont pas utilisées pour la réception lors de l'affichage d'images multicast sur un PC contenant plusieurs cartes réseau.

8.4 Réglage de la qualité d'image [Qualité]

Sur la page Vidéo/Audio, sélectionnez [Qualité]. Consultez le manuel d'utilisation pour plus de détails sur l'affichage et l'utilisation du menu des paramètres avancés.

Pour chaque article, [Paramétrages avancés>>>] Cliquer sur ce bouton affiche l'écran de configuration détaillé dans une fenêtre séparée, vous permettant d'effectuer des réglages tout en visualisant les images affichées dans l'onglet [Qualité].

Ici, vous pouvez régler la qualité d'image, le zoom numérique, la zone de confidentialité, le VIQS,

la compensation de la distorsion de l'objectif et la détection d'erreur d'angle d'installation.



[Réglage d'image]

[Configuration>>] Cliquez sur le bouton affiche l'écran de réglage de la qualité d'image dans une fenêtre séparée.

→8.4.1 Réglage de la qualité d'image (écran de réglage de la qualité)

[Zoom numérique]

[Configuration>>] Cliquez sur le bouton pour ouvrir l'écran de réglage du zoom numérique dans une fenêtre séparée.

→8.4.3 Ajustez le zoom numérique

[Zone de confidentialité]

[Configuration>>] Cliquez sur [Zone de confidentialité] bouton permettant d'afficher l'écran de configuration de la zone de confidentialité.

→8.4.4 Configuration des paramètres de la zone de confidentialité (écran des paramètres de la zone de confidentialité)

[VIQS]

[Configuration>>] Cliquez sur le bouton affiche la fenêtre de configuration VIQS.

→8.4.5 Définir le VIQS

[Distorsion de l'objectif]compensation]

[Configuration>>] Cliquez sur le bouton pour afficher l'écran de réglage de la correction de la distorsion de l'objectif dans une fenêtre séparée.

→8.4.6 Réglage de la correction de la distorsion de l'objectif

[Détection d'anomalie d'angle d'installation]

[Configuration>>] Cliquez sur le bouton [Installer la détection d'erreur d'angle] pour afficher l'écran de configuration dans une autre fenêtre.

→8.4.7 Détection d'erreur d'angle de réglage

8.4.1 Réglage de la qualité d'image (écran de réglage de la qualité)

Sur la page Vidéo/Audio, dans l'onglet [Qualité]. Dans le menu [Réglage d'image], allez dans [Paramètres avancés >>] Cliquez sur le bouton.

→8.4 Réglage de la qualité d'image [Qualité]

Vous pouvez régler la qualité de l'image dans l'écran de paramètres affiché dans une fenêtre séparée.

Si vous modifiez la valeur, les modifications seront reflétées dans les images affichées sur l'écran. [Qualité].

Cliquer sur le bouton [+] à gauche de chaque élément dans l'écran de configuration permet de développer chaque élément afin de pouvoir effectuer des réglages détaillés.

Cliquez sur la marque [-] à gauche de chaque élément développé pour revenir à l'écran précédent celui où l'élément a été développé.

Réglage de base de la qualité d'image

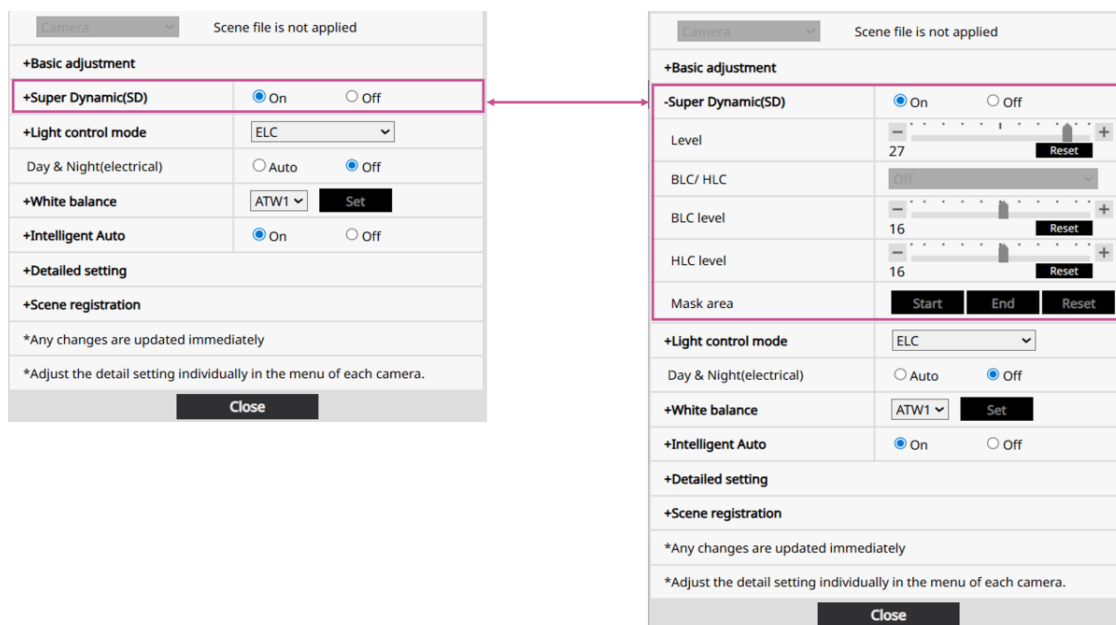

Réglage de base de la qualité d'image

[Luminosité]

Régule la luminosité.

Déplacez le curseur dans le [+] direction pour éclaircir l'image.

Déplacez le curseur dans la direction [-] pour assombrir l'image.

Appuyez sur [Réinit] pour revenir à la luminosité par défaut.

[Gain maximum]

Ajuste le gain maximal. Lorsque l'objet s'assombrit, le gain augmente automatiquement pour éclaircir l'affichage.

Augmenter le gain peut également augmenter le bruit.

Déplacez le curseur dans le [+] direction pour augmenter le gain maximal.

Déplacez le curseur dans la direction [-] pour diminuer le gain maximal.

Cliquer sur la touche [Réinit.] rétablit les paramètres par défaut.

[Niveau de gain de chrominance]

Ajuste le niveau de chrominance (saturation des couleurs).

Déplacer le curseur dans la direction [+] produit une couleur vive et éclatante.

Déplacez le curseur dans la direction [-] pour stabiliser la couleur.

Cliquer sur la touche [Réinit.] rétablit les paramètres par défaut.

[Niveau de netteté]

Ajuste le niveau de netteté (amélioration des contours).

Déplacer le curseur vers la droite [+] donnera une image plus nette, tandis que le déplacer vers la gauche [-] donnera une image plus douce.

Cliquer sur la touche [Réinit.] rétablit les paramètres par défaut.

[Réduction de bruit numérique]

La fonction de réduction numérique du bruit réduit automatiquement le bruit dans des conditions de faible luminosité.

Déplacez le curseur dans le [+] direction pour augmenter l'effet de réduction du bruit. Lorsque le flou augmente il y a.

Déplacez le curseur vers la gauche [-] pour réduire l'effet de réduction du bruit. Le flou est alors atténué.

Cliquer sur la touche [Réinit.] rétablit les paramètres par défaut.

Super dynamique

[Super Dynamique]

Utilisez les boutons [Activé] et [Arrêt] pour indiquer si la fonction Super Dynamic doit être activée.

Pour plus de détails sur Super Dynamic, reportez-vous à la documentation [Super Dynamique].

[Activé] :Active la fonction super dynamique.

[Arrêt] :Arrête la fonction super dynamique.



[Avis]

- Configurer [Super Dynamique] en [Arrêt] si les conditions suivantes sont observées en fonction des conditions d'éclairage.
 - Si l'écran scintille ou que la couleur change,
 - Lorsque du bruit apparaît dans les zones claires de l'écran

[Niveau]

Ajuste le niveau super dynamique.

Déplacez le curseur sur la position [+] pour photographier des objets présentant de grandes différences de luminosité sans flou.

Déplacez le curseur vers la direction [-] pour obtenir une luminosité riche en nuances au centre de l'image.

Cliquer sur la touche [Réinit.] rétablit les paramètres par défaut.

Qu'est-ce qui est super dynamique ?

Si la différence entre les zones claires et sombres est importante, l'appareil photo réglera l'ouverture de l'objectif sur la zone claire, rendant ainsi la zone sombre invisible. Inversement, si vous réglez l'ouverture de l'objectif sur une zone sombre, la zone claire sera invisible.

La fonction Superdynamic traite numériquement une image dans laquelle les parties claires d'un objet à fort contraste sont clairement visibles et une image dans laquelle les parties sombres sont clairement visibles, et reproduit fidèlement les deux.

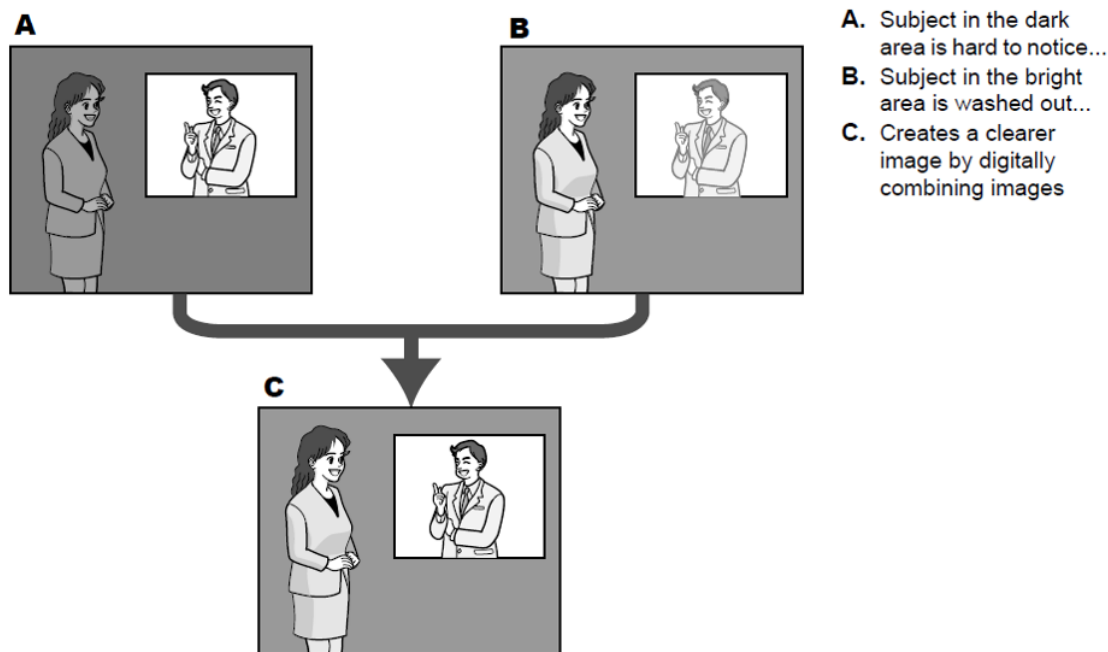

[BLC/ HLC]

Sélectionnez une option parmi les suivantes : Cet élément ne peut pas être défini lorsque [Super Dynamique] est défini sur [Activé] ou [Automatique intelligent] est défini sur [Activé].

[Compensation de contre-jour(BLC)] :Active la fonction de compensation du rétroéclairage.

[Compensation de forte intensité lumineuse (HLC)] :Active la fonction de compensation de forte luminosité. Cette fonction atténue la surexposition des objets causée par les lumières vives, comme les phares de voiture, la nuit.

[Arrêt] :Désactive la fonction de compensation du rétroéclairage et la fonction de compensation des hautes lumières.

[Niveau BLC]

Réglez le niveau de compensation du rétroéclairage.

Déplacez le curseur vers la gauche [+] pour augmenter l'effet de la compensation du rétroéclairage.

Déplacez-le vers la droite [-] pour le réduire.

Cliquer sur la touche [Réinit.] rétablit les paramètres par défaut.

[Niveau HLC]

Ajuste le niveau de compensation de la lumière intense.

Déplacez le curseur sur la position [+] pour augmenter l'efficacité de la compensation des hautes lumières. Déplacez le curseur sur [-] pour réduire l'effet de la compensation des hautes lumières.

Cliquer sur la touche [Réinit.] rétablit les paramètres par défaut.

[Secteur de masque]

Une fois la zone de masquage définie, cette zone peut être masquée et l'intensité lumineuse

ajustée. Ce réglage est impossible lorsque... [Super Dynamique] est réglé sur [Activé].

Pour plus de détails sur la configuration de la zone de masque, reportez-vous à ce qui suit.

→8.4.2 Définir la zone du masque

mode de contrôle de l'intensité lumineuse

[Mode de commande d'éclairage]

Sélectionnez le mode de contrôle de l'intensité lumineuse parmi les suivants.

[Sans scintillement (50 Hz)]/[Sans scintillement (60 Hz)] : Cette fonction corrige automatiquement le scintillement causé par la lumière. La fréquence de 50 Hz ou 60 Hz doit être utilisée selon la région.

[ELC] : L'obturateur électronique sert à contrôler l'intensité lumineuse.



[Avis]

- Augmenter la vitesse d'obturation ($\sim 1/10000$) réduira le flou même avec un objet se déplaçant rapidement.
- Plus la vitesse d'obturation est élevée, plus la sensibilité est faible.
- Le scintillement peut être réduit en modifiant le paramètre [Mode de capture d'image] comme suit :
 - 60 Hz Région de fréquence du réseau : Commutateur [Mode de capture d'image] passer en mode 30 images par seconde.
 - 50 Hz Région de fréquence du réseau : Interrupteur [Mode de capture d'image] passer en mode 25 images par seconde.



[Important]

- Si le mode [Obturateur maximum] est réglé sur l'un des paramètres suivants, la fréquence d'images peut diminuer si l'objet est sombre.
 - Lorsque le mode [Mode de capture d'image] est à 30 images par seconde :
[Maximum 1/30s] Valeur de la durée la plus longue ([Max 2/30s]/[Max 4/30s]/[Max 6/30s]/[Max 10/30s]/[Max 16/30s])
 - Lorsque le mode [Mode de capture d'image] est à 25 images par seconde :
Valeur pour une durée supérieure à [Maximum 1/25s] ([Maximum 2/25s]/ [Maximum 4/25s]/ [Maximum 6/25s]/ [Maximum 10/25s]/ [Maximum 16/25s])



[Avis]

- Lorsque [Super Dynamique] est réglé sur [Activé], [MAX 1/2000s] [MAX 1/4000s] [MAX 1/10000s] dans [Obturateur maximum] ne peut pas être défini.
- Si [Gain maximum] est défini sur [0], le paramètre [Obturateur maximum] est limité comme suit :

-Si [Mode de capture d'image] est défini sur [Source unique [4:3](Mode 30f/s)] :
Vous ne pouvez pas définir plus de [Max 2/30s].

-Si [Mode de capture d'image] est défini sur [Source unique [4:3](Mode 25f/s)] :
Vous ne pouvez pas définir plus de [Max 2/25s].

- Si [Mode de commande d'éclairage] est réglé sur [Sans scintillement (60 Hz)], la durée inférieure à [Max. 1/120s] ne peut pas être définie.
- Si [Mode de commande d'éclairage] est réglé sur [Sans scintillement (50 Hz)], la durée inférieure à [Max. 1/100s] ne peut pas être définie.

[Vitesse de contrôle de lumière]

Régler la vitesse de réglage de l'intensité lumineuse.

Déplacez le curseur dans le [+] direction pour augmenter la vitesse de réglage de la lumière.

Déplacez le curseur dans la direction [-] pour ralentir la vitesse de réglage.

Cliquer sur la touche [Réinit.] rétablit les paramètres par défaut.

Commutation simple en noir et blanc

[Jour & Nuit (électrique)]

Choisissez comment basculer entre les images en noir et blanc et les images en couleur :

[Automa] :L'image passe en noir et blanc lorsque la luminosité ambiante est inférieure ou égale à environ 1,0 lx. Veuillez noter que le changement d'image peut prendre un certain temps.

[Arrêt] :Utilisez ce mode lorsque vous souhaitez capturer des images en couleur même de nuit.



[Avis]

- L'affichage en couleur rend l'image environ 5 à 8 fois plus lumineuse que l'image précédente. Cela peut varier selon l'environnement.
- Lorsque le niveau [Gain maximum] est réglé sur un niveau bas, il peut être difficile de le modifier en fonction des circonstances.

Balance des blancs

[Balance des blancs]

Choisissez comment vous souhaitez ajuster la balance des blancs :

Utilisez le volume R (rouge) ou B (bleu) pour ajuster la teinte blanche.

[ATW1] :Réglez-le sur le mode de suivi automatique de la température de couleur. La caméra vérifie en permanence la température de couleur de la source lumineuse et ajuste automatiquement la balance des blancs. Plage de fonctionnement : environ 2 700 K à 6 000 K.

[ATW2] :Réglez le mode de suivi automatique de la température de couleur sous éclairage sodium. La caméra ajuste automatiquement la balance des blancs sous cet éclairage. Plage de fonctionnement : environ 2 000 K à 6 000 K.

[AWC] : Réglez le mode de contrôle automatique de la balance des blancs. Ce mode est adapté aux prises de vue où la source lumineuse est fixe, car elle ne varie pas. La plage de température de couleur est d'environ 2 000 K à 10 000 K.



[Avis]

- Si les conditions suivantes sont réunies, les couleurs risquent de ne pas être reproduites fidèlement. Dans ce cas, réglez le paramètre sur [AWC].
 - L'objet le plus sombre
 - À travers le ciel bleu et le soleil du crépuscule
 - Objet avec un éclairage trop faible
- Si vous sélectionnez [AWC], appuyez sur [Valider].

[Gain du rouge]

Ajuste la couleur rouge de l'image.

Déplacez le curseur dans le [+] Pour assombrir le rouge, déplacez le curseur vers le bas [-] pour l'éclaircir. Cliquez sur le bouton [-]. [Réinit.] Cette touche rétablit les paramètres par défaut.

[Gain du bleu]

Ajuste la couleur bleue de l'image.

Déplacez le curseur vers la gauche [+] pour assombrir le bleu. Déplacez-le vers la droite [-] pour l'éclaircir. Appuyez sur la touche [Réinit.] pour rétablir les paramètres par défaut.

[Secteur de masque]

Lorsque vous définissez la zone de masque, vous pouvez masquer la zone définie et ajuster la balance des blancs.

Pour plus de détails sur la configuration de la zone de masque, reportez-vous à ce qui suit.

→ [8.4.2 Définir la zone du masque](#)

[Vitesse de réglage]

Ajuste la vitesse de réglage de la balance des blancs.

Déplacez le curseur vers la gauche [+] pour accélérer le réglage de la balance des blancs.

Déplacez-le vers la droite [-] pour le ralentir. Appuyez sur la touche [Réinit.] pour rétablir les paramètres par défaut.

Voiture intelligente

[Automatique intelligent]

Activez ou désactivez la fonction automatique intelligente à l'aide du bouton Marche/Arrêt.

Le mode Intelligent Auto est une fonction qui identifie les scènes (contre-jour, extérieur, scènes nocturnes, etc.), les visages, les objets en mouvement, etc., et facilite la visualisation des visages et des objets en mouvement en ajustant automatiquement l'ouverture, le gain, la vitesse

d'obturation et le contraste.

Qu'est-ce qu'une voiture intelligente ?

Cette fonction détermine les scènes (contre-jour, extérieur, paysage nocturne, etc.), les visages des personnes, les objets en mouvement, etc., et facilite la détection des visages et des objets en mouvement par l'appareil photo en ajustant automatiquement l'ouverture, le gain, la vitesse d'obturation et le contraste.

[Niveau de priorité de mouvement (Obturbateur)]

Ajuste le niveau de priorité des mouvements lors de l'utilisation du mode Intelligent Auto.

Déplacer le curseur sur la position [+] empêche le flou de l'objet en mouvement, mais augmente le bruit de l'objet sombre.

Déplacer le curseur vers [-] floute l'objet en mouvement tout en réduisant les artefacts sur les objets sombres. Cliquer sur la touche [Réinit.] rétablit les paramètres par défaut.



[Avis]

- Un scintillement dû aux lampes fluorescentes peut se produire lorsque le mode Intelligent Auto est activé.

Dans ce cas, effectuez l'un des réglages suivants.

- Ajustez le curseur [Niveau de priorité de mouvement] à [-].

- Changer [Mode de commande d'éclairage] en [Scène intérieure(50Hz)] ou [Scène intérieure(60Hz)].

Paramètres avancés

[Réglage de contraste automatique]

Indiquez si la fonction de réglage automatique du contraste doit être activée en mode manuel ([Activé]/[Arrêt]).

[Activé] :Active la fonction de réglage automatique du contraste.

[Arrêt(Manuel)] :Arrête la fonction de réglage automatique du contraste.



[Avis]

- Cet élément ne peut pas être configuré lorsque [Automatique intelligent] est défini sur [Activé].

[Niveau de contraste]

Ajuste l'intensité du contraste.

Déplacez le curseur vers l'extérieur [+] pour augmenter le contraste de l'image.

Déplacez le curseur dans la direction [-] pour diminuer le contraste de l'image.

Cliquer sur la touche [Réinit.] rétablit les paramètres par défaut.



[Avis]

- Cet élément ne peut pas être configuré lorsque [Compensation de voile] est défini sur [Activé].

[Extension noire adaptative]

Ajuste la luminosité des zones sombres de l'image.

Déplacez le curseur dans le [+] Instructions pour éclaircir les zones les plus sombres de l'image.

Déplacez le curseur dans la direction [-] pour assombrir la partie sombre de l'image.

Cliquer sur la touche [Réinit.] rétablit les paramètres par défaut.



[Important]

- Le réglage [Extension noire adaptative] peut rendre les zones sombres plus bruitées, et les zones plus sombres et plus claires peuvent apparaître plus sombres ou plus claires que d'autres zones plus sombres ou plus claires.



[Avis]

- Cet élément ne peut pas être configuré lorsque [Compensation de voile] est défini sur [Activé].

[Extension en excédent d'éclairage adaptative]

Ajuste la luminosité des parties claires de l'image.

Déplacer le curseur dans le [+] La direction accentue la différence entre les zones claires et sombres de l'image.

Déplacez le curseur dans la direction [-] pour diminuer la différence entre la lumière et la lumière dans l'image.

Cliquer sur la touche [Réinit.] rétablit les paramètres par défaut.



[Avis]

- Cet élément ne peut pas être configuré lorsque [Compensation de voile] est défini sur [Activé].

[Compensation de voile]

Utilisez le bouton Marche/Arrêt pour activer ou désactiver la fonction de compensation du brouillard.

Cette fonction ne peut être activée lorsque [Automatique intelligent] est réglé sur [Activé] ou [Réglage de contraste automatique] sur [Activé]. Grâce à la fonction de correction du brouillard,

l'image peut être facilement corrigée par traitement numérique lorsqu'elle est floue, par exemple en cas de brouillard.

Sur:Active la fonction de compensation du brouillard.

Désactivé:Désactive la fonction de correction du brouillard.



[Avis]

• Lorsque [Compensation de voile] est défini sur [Activé], [Niveau de contraste], [Extension noire adaptative], et [Extension en excédent d'éclairage adaptative] ne peut pas être défini.

[Niveau]

Ajuste le niveau de compensation du brouillard.

Déplacer le curseur vers la gauche [+] augmente le niveau de correction, tandis que le déplacer vers la droite [-] le diminue. Cliquer sur la touche [Réinit] rétablit les paramètres par défaut.

[Niveau de tension constante de signal]

Déplacez le curseur pour ajuster le niveau de noir de l'image.

Déplacez le curseur dans le [+] Déplacez le curseur vers la gauche pour éclaircir l'image. Déplacez le curseur vers la droite pour assombrir l'image. Cliquez sur [Réinit] Cette touche rétablit les paramètres par défaut.

Enregistrement de scène

[Fichier de scène]

La combinaison des paramètres ajustés peut être enregistrée dans un fichier de scène.

Sélectionnez le fichier de scène ici.

Vous pouvez définir le fichier de scène enregistré sur la page de planification. Lorsque l'environnement d'enregistrement varie considérablement au cours du temps, vous pouvez enregistrer des images en combinant différents paramètres selon l'environnement, grâce à la planification.

→6.1.1 [Réglage de la programmation/alarme \(écran de réglage du type d'événement\)](#)

[Titre de fichier de scène]

Vous pouvez modifier le nom du fichier de scène (jusqu'à 10 caractères) affiché dans [Fichier de scène]. [1:],[2:],[3:], Vous pouvez uniquement modifier le nom du fichier affiché dans [4:].

Caractères non autorisés :Symboles de demi-ton "& ¥

Clé [Charger]

Charge les paramètres sélectionnés dans [Fichier de scène] et les applique aux images actuellement sélectionnées.

Clé [Activer le compte]

Enregistre l'ensemble des éléments de réglage de la qualité d'image actuellement affichés dans le

fichier de scène affiché sur l'écran. [Fichier de scène].

8.4.2 Définir la zone du masque

Cette section explique comment ajuster l'intensité lumineuse en masquant une partie de l'écran.

Pour définir la zone du masque, définissez [Super Dynamique] sur [Arrêt].

- 1 Affiche l'écran de réglage de la qualité d'image.

→8.4 Réglage de la qualité d'image [Qualité]

The screenshot shows a camera settings menu. At the top, there is a 'Camera' dropdown menu and the text 'Scene file is not applied'. Below this is a section titled '+Basic adjustment'. The first item is '+Super Dynamic(SD)' with radio buttons for 'On' and 'Off', where 'Off' is selected. The second item is '+Light control mode' with a dropdown menu showing 'ELC'. Below that is 'Day & Night(electrical)' with radio buttons for 'Auto' and 'Off', where 'Auto' is selected. The next item is '+White balance' with a dropdown menu showing 'ATW1' and a black 'Set' button. Below that is '+Intelligent Auto' with radio buttons for 'On' and 'Off', where 'Off' is selected. The menu then has sections for '+Detailed setting' and '+Scene registration'. At the bottom, there are two lines of text: '*Any changes are updated immediately' and '*Adjust the detail setting individually in the menu of each camera.' A black 'Close' button is at the very bottom.

- 2 Cliquez sur le + à gauche de [Super Dynamique] pour afficher le menu Super Dynamic Advanced.

-Super Dynamic(SD)	<input type="radio"/> On <input checked="" type="radio"/> Off
Level	<div style="display: flex; align-items: center;"> - <div style="flex-grow: 1; border: 1px solid #ccc; position: relative;"> <div style="position: absolute; top: -5px; left: 50%; transform: translate(-50%, -50%);"> </div> </div> + </div> <div style="display: flex; justify-content: space-between; margin-top: 5px;"> 27 Reset </div>
BLC/ HLC	Off v
BLC level	<div style="display: flex; align-items: center;"> - <div style="flex-grow: 1; border: 1px solid #ccc; position: relative;"> <div style="position: absolute; top: -5px; left: 50%; transform: translate(-50%, -50%);"> </div> </div> + </div> <div style="display: flex; justify-content: space-between; margin-top: 5px;"> 16 Reset </div>
HLC level	<div style="display: flex; align-items: center;"> - <div style="flex-grow: 1; border: 1px solid #ccc; position: relative;"> <div style="position: absolute; top: -5px; left: 50%; transform: translate(-50%, -50%);"> </div> </div> + </div> <div style="display: flex; justify-content: space-between; margin-top: 5px;"> 16 Reset </div>
Mask area	<div style="display: flex; justify-content: space-around; width: 100%;"> Start End Reset </div>

- 3 Cliquer sur le bouton [Démarrage] d'[Secteur de masque]. Une bordure s'affichera et les images affichées dans l'onglet [Qualité d'image] seront divisées en 48 images (8 x 6).

Image
Image quality
Audio

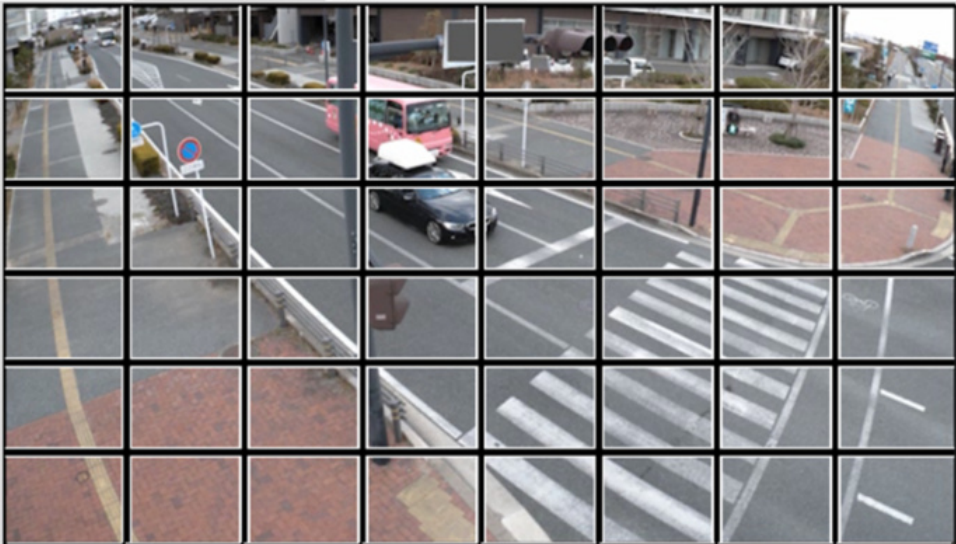

Camera v

Image adjust	Setup >>
Digital zoom	Setup >>
Privacy zone	Setup >>
VIQS	Setup >>
Lens distortion compensation	Setup >>
Installation angle abnormality detection	Setup >>

- 4 Lorsque vous cliquez sur la zone de division à masquer, le cadre sur lequel vous avez cliqué devient la zone de masque et apparaît en blanc. Pour la démasquer, cliquez à nouveau sur la

zone de masque.

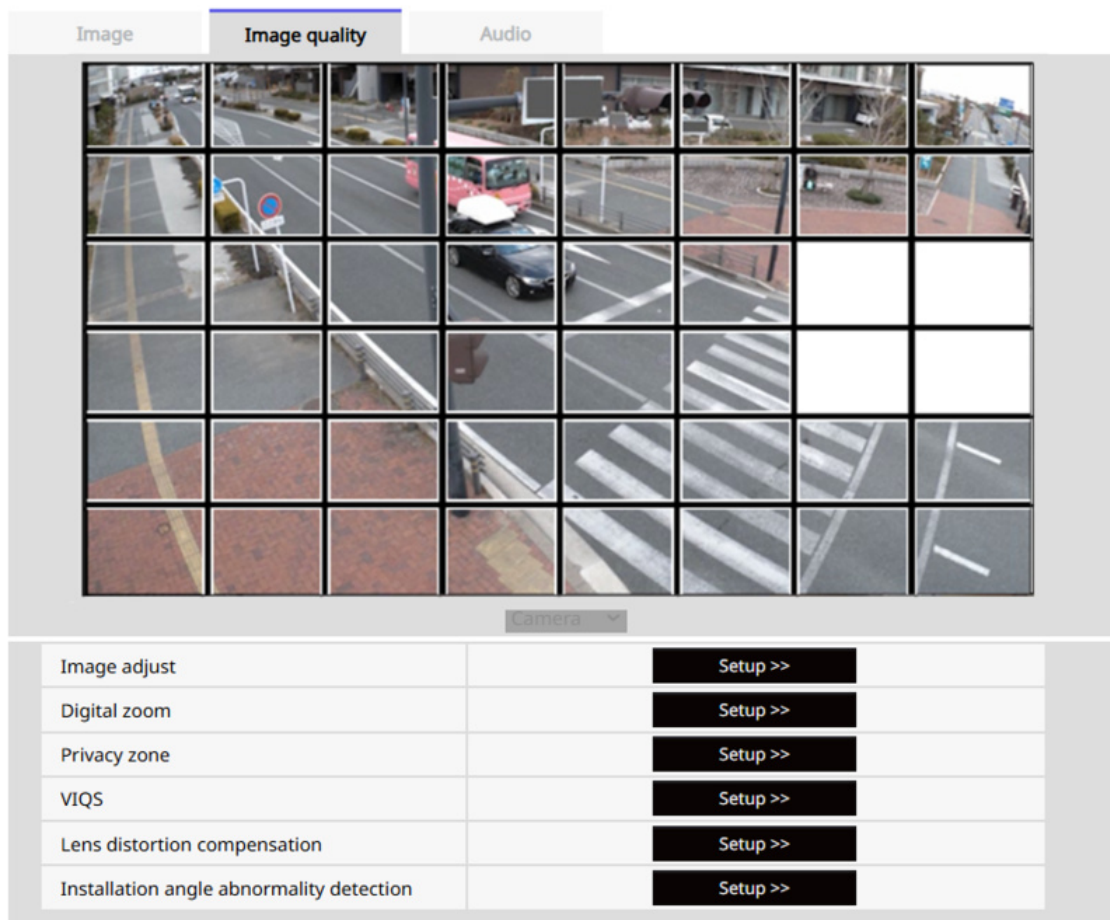

- 5 Après avoir défini la zone du masque, cliquez sur le bouton [Fin]. Le cadre disparaît du haut de l'image dans l'onglet [Qualité].



[Avis]

• Pour effacer toutes les zones de masque définies, appuyez sur [Réinit].

8.4.3 Ajustez le zoom numérique

Dans la section [Qualité] de la page d'images, en [Zoom numérique], [Paramétrages avancés]>> Cliquez sur le bouton].

→8.4 Réglage de la qualité d'image [Qualité]

Utilisez le zoom numérique pour ajuster l'angle de vue de l'image affichée.

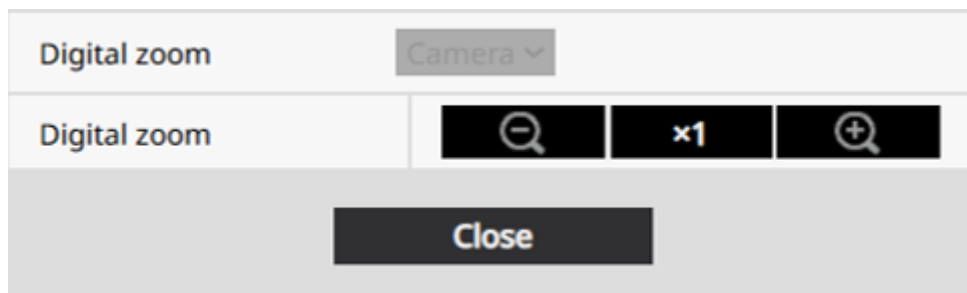

[Zoom numérique] bouton

 : Réglez le zoom (grossissement) dans la direction [Téléobjectif].

 : Le zoom (grossissement) peut être augmenté de 1,0.

 : Ajustez le zoom (agrandissement) dans la direction [Large].

[Fermer] bouton

Fermez l'écran de réglage du zoom numérique.

8.4.4 Configuration des paramètres de la zone de confidentialité (écran des paramètres de la zone de confidentialité)

Sur la page Vidéo/Audio, dans l'onglet [Qualité]. Dans [Zone de confidentialité], allez à [Paramétrages avancés>>] Cliquez sur le bouton.

→ [8.4 Réglage de la qualité d'image \[Qualité\]](#)

Ici, si une partie du lieu d'enregistrement (image) ne doit pas être affichée, elle est configurée pour ne pas être affichée en tant que zone de confidentialité.

**[Secteur]**

Elle est définie comme zone de confidentialité en spécifiant quatre sommets sur l'image. Chaque zone peut se chevaucher. Les zones sont définies dans l'ordre, à partir de la zone 1.

**[Avis]**

- Définissez la zone de confidentialité de manière à ce qu'elle soit plus large que l'objet à masquer.

[Statut]

Indiquez si les zones de confidentialité doivent être affichées par [Valider]/[Invalidier].

[Valider] :Affiche la zone de confidentialité.

[Invalidier] :Ne pas afficher la zone de confidentialité.

[Supprimer]bouton

Cliquez sur le bouton de la zone que vous souhaitez supprimer pour supprimer cette zone.

[Fermer]bouton

Fermez l'écran Paramètres de la zone de confidentialité.



[Important]

- Si vous modifiez les paramètres hors bande ([Mode de capture d'image]) dans l'onglet [Image] après avoir défini la zone de confidentialité, cette dernière risque d'être décalée. Assurez-vous de vérifier à nouveau les paramètres de la zone de confidentialité.
- Si vous définissez la zone de confidentialité puis le zoom numérique, la zone de confidentialité peut être décalée. Assurez-vous de vérifier à nouveau les paramètres de la zone de confidentialité.
- Si vous définissez la zone de confidentialité lorsque la correction de la distorsion de l'objectif est activée, celle-ci peut se déplacer. Dans ce cas, réinitialisez la correction de la distorsion de l'objectif à [0], définissez la zone de confidentialité, puis réactivez la correction de la distorsion de l'objectif.

8.4.5 Définir le VIQS

Dans l'onglet [Qualité], sur la page Vidéo/Audio, dans [VIQS], allez à [Paramétrages avancés>>]
Cliquez sur le bouton.

→8.4 Réglage de la qualité d'image [Qualité]

Qu'est-ce que le VIQS ?

Abréviation de « Qualité d'image variable sur une zone spécifiée », qui vous permet de modifier la qualité d'image d'une zone spécifiée.

Pour une meilleure visualisation, vous pouvez définir une image de haute qualité dans la zone d'enregistrement spécifiée. La qualité d'image en dehors de cette zone est faible, ce qui permet de réduire la taille des données.



[Avis]

- Le VIQS s'applique uniquement aux images H.265 (ou H.264).
- Il est possible de définir jusqu'à 8 VIQS.
- Après avoir réglé [Débit] sur [Activé], appuyez sur [Leave] pour vérifier l'image après le réglage VIQS.

Vous pouvez également utiliser les pages d'images Live pour visualiser des images

H.265 (ou H.264).

- La fonction VIQS ne peut pas être utilisée dans les cas suivants :
 - Quand [Automa. VIQS] de [Stream(1)-Camera] est défini sur [Activé]

Paramétrage de la zone VIQS

Image
Image quality
Audio



Camera
▼

Area	1(White) 	2(Blue) 	3(Green) 	4(Red)
Status	<input checked="" type="radio"/> On <input type="radio"/> Off	<input checked="" type="radio"/> On <input type="radio"/> Off	<input checked="" type="radio"/> On <input type="radio"/> Off	<input checked="" type="radio"/> On <input type="radio"/> Off
Delete	<input type="button" value="Delete"/>	<input type="button" value="Delete"/>	<input type="button" value="Delete"/>	<input type="button" value="Delete"/>
Area	5(Yellow) 	6(Light blue) 	7(Purple) 	8(Pink)
Status	<input checked="" type="radio"/> On <input type="radio"/> Off	<input type="radio"/> On <input checked="" type="radio"/> Off	<input type="radio"/> On <input checked="" type="radio"/> Off	<input type="radio"/> On <input checked="" type="radio"/> Off
Delete	<input type="button" value="Delete"/>	<input type="button" value="Delete"/>	<input type="button" value="Delete"/>	<input type="button" value="Delete"/>
Level	<input style="width: 100%;" type="text" value="9 Max."/>			
Stream				
Stream(1)	<input type="radio"/> On	<input checked="" type="radio"/> Off	<input type="button" value="Confirm"/>	
Stream(2)	<input type="radio"/> On	<input checked="" type="radio"/> Off	<input type="button" value="Confirm"/>	

Variable Image Quality on Specified area (VIQS) allows the designated area to retain higher image quality. The excluded area will have a decreased image quality, allowing for a lower image file size/bit rate to be used. To check the area to where VIQS is applied, push the confirm button after setting areas.

[Secteur]

La sélection d'une zone VIQS dans une image définit les paramètres dans l'ordre à partir de la

zone 1.

[Statut]

Configurez le VIQS dans [Valider] ou [Invalider].

[Valider] :Définir la zone VIQS.

[Invalider] :Ne définit pas la zone VIQS.

[Supprimer]bouton

Cliquez sur le bouton de la zone que vous souhaitez supprimer pour supprimer le cadre de cette zone.

[Niveau]

Définit la différence de niveau entre la qualité d'image dans la plage spécifiée et la qualité d'image en dehors de cette plage. Plus la différence de niveau est élevée, plus la qualité de l'image hors de la plage spécifiée est faible et plus la taille des données d'image est réduite.

[0 : Minimum], 1, 2, 3, 4, [5 : Standard], 6, 7, 8, [9 : Maximum]

Sélection du flux

Choisissez si vous souhaitez activer la fonction VIQS pour la diffusion d'images en mode [Activé] ou [Arrêt].

Le bouton [Quitter] vous permet de visualiser les images dans les flux respectifs.



[Avis]

•Si le mode [Transmission débit] du flux est défini sur [Arrêt], vous ne pouvez pas sélectionner le flux en cliquant sur le bouton [Quitter].

8.4.6 Réglage de la correction de la distorsion de l'objectif

Dans l'onglet [Qualité], sur la page Vidéo/Audio, dans [Distorsion de l'objectif de compensation], allez à [Paramétrages avancés>>>] Cliquez sur le bouton.

→8.4 Réglage de la qualité d'image [Qualité]

Vous pouvez utiliser la correction de la distorsion de l'objectif pour corriger la distorsion.

Le montant de la correction peut être ajusté.

Le degré de correction de la distorsion dépend du facteur de zoom. Ajustez l'angle de l'image à l'aide du réglage du zoom, puis définissez la compensation de la distorsion de l'objectif.

[Distorsion de l'objectif]compensation]

Permet de basculer entre la compensation de la distorsion de l'objectif en mode [Activé] et [Arrêt].

Déplacez le curseur dans la direction [+] ou [-] pour ajuster la distorsion de l'image.

Cliquer sur la touche [Réinit.] rétablit les paramètres par défaut.



[Avis]

- Si la correction de la distorsion de l'objectif est activée, la fréquence d'images peut diminuer.

8.4.7 Détection d'erreur d'angle de réglage

[Vérifier l'angle de réglage]

Configurer [Paramètre d'angle de vue] avec [Affichage].

Vous pouvez corriger la position de la caméra tout en vérifiant l'écart par rapport à la position lorsque l'angle d'installation est enregistré.

◎ : Ceci indique une correspondance.

0 : Indique la position lors de l'enregistrement de l'angle d'installation.

| : Indique l'écart par rapport à la position lors de l'enregistrement de l'angle d'installation.

□ : Indique la valeur seuil à partir de laquelle une erreur d'angle d'installation est détectée.

[Enregistrement de l'angle de vue]

Configurez les paramètres [Executer] et [Supprimer] dans l'[Enregistrement de l'angle de vue].

8.5 Réglage du son [Son]

Sur la page Vidéo/Audio, sélectionnez [Son]. Consultez le manuel d'utilisation pour plus de détails sur l'affichage et l'utilisation du menu des paramètres avancés.

Ici, vous pouvez effectuer les réglages liés à l'audio.



[Avis]

- L'image et le son ne sont pas synchronisés. Il peut donc y avoir un léger décalage entre l'image et le son.
- Le son peut être interrompu en fonction de l'environnement réseau.

Entrée vocale

[Volume d'entrée micro.]

Spécifie le volume d'entrée audio de cet appareil. Ce réglage s'applique au volume lors de l'écoute audio sur le PC (écouteurs) et au volume à la sortie audio. [Son].

[Micro haut]/[Micro moyen]/[Micro bas] : Spécifie le volume lorsque le microphone est connecté à

la caméra.

[Ligne haute]/[Ligne moyenne]/[Ligne basse] :Spécifie le volume lorsque l'audio est entré dans la caméra via une entrée ligne.

[AGC(audio)]

Le son des écouteurs est automatiquement amplifié et ajusté au volume approprié. Sélectionnez le niveau d'amplification : élevé, moyen ou faible.

En mode [High] (Out Of Board), il est plus facile d'entendre les sons faibles, mais le son peut paraître bruyant.

Si le bruit vous dérange, réglez-le sur [Moy.] ou [Fbl.]. Ce réglage est lié au niveau de volume [Son].



[Référence]

[AGC(audio)]

Le son des écouteurs est automatiquement amplifié et ajusté au volume approprié. Sélectionnez le niveau d'amplification : élevé, moyen ou faible.

En mode [High] (Out of Band), les sons faibles sont mieux perçus, mais le volume peut paraître élevé. Si le bruit vous dérange, choisissez le mode [Moy.] (Out of Coding) ou [Fbl.] (Out of Offset). Ce réglage est lié au niveau de volume [Son] (Out of Offset).

[Débit binaire]

Définissez le débit binaire de compression audio.

[G.726] :16 kbps / 32 kbps

[G.711] :64 kbps (ne peut pas être modifié)

[AAC-LC] :64 kbps / 96 kbps / 128 kbps

Livraison audio

[Mode de transmission de son]

Configurez le mode de communication lors de la transmission/réception de données audio entre cet appareil et le PC à partir des éléments suivants.

[Arrêt] :Aucune donnée audio n'est envoyée/reçue entre cet appareil et le PC.

[Entrée micro.] :L'ordinateur reçoit le signal audio de cet appareil. Vous pouvez écouter le son tout en visualisant l'image sur l'ordinateur. L'image et le son ne sont pas synchronisés.

[Sortie audio] :Transmet le son du PC à cet appareil. Le son peut être diffusé via les haut-parleurs connectés à cet appareil.

[Interactif(Semi-duplex)] :Vous pouvez passer et recevoir des appels. Cependant, vous ne pouvez pas envoyer et recevoir de l'audio simultanément.

[Interactif(Duplex total)] :Il est possible de passer et de recevoir des appels simultanément.

[Intervalle d'entrée micro.(Caméra à ord. pers.)]

Sélectionnez l'intervalle vocal parmi les suivants :

[20ms]/ [40ms]/ [80ms]/ [160ms]



[Avis]

- Plus l'intervalle de réception est court, plus le délai est réduit. Augmenter cette valeur allonge le délai, mais diminue les coupures audio. Adaptez les paramètres à votre réseau.
- Lorsque [AAC-LC] est sélectionné pour [Format d'encodage d'entrée audio], [Intervalle d'entrée micro.(Caméra à ord. pers.)] ne peut pas être sélectionné.

[Volume de sortie son(ordinateur personnel à caméra vidéo)]

Spécifie le volume lorsque le son provenant du PC est lu sur cet appareil.

[High]/[Moyen]/[Fbl.]

[Intervalle de sortie son(ordinateur personnel à caméra vidéo)]

Sélectionnez l'intervalle de transmission audio parmi les suivants :

[160ms]/ [320ms]/ [640ms]/ [1280ms]



[Avis]

- Plus l'intervalle de transmission est court, plus le délai est court. Augmenter cette valeur augmente le délai, mais réduit les coupures audio. Modifiez les paramètres en fonction de votre environnement réseau, des performances de votre PC et de l'utilisation des applications autres que les navigateurs Web.
- Lorsque plusieurs utilisateurs accèdent simultanément à cet appareil, le son peut être temporairement interrompu ou des bruits parasites peuvent apparaître. Augmenter l'intervalle de transmission permet de réduire ces interruptions et ces bruits parasites.
- En fonction de votre environnement et de vos paramètres réseau, il se peut que le son ne soit pas diffusé.

[Durée de sortie son]

Définit la durée maximale d'un appel.

[1min.]/ [2min.]/ [3min.]/ [5min.]/ [10min.]/ [20min.]/ [30min.]/ [1h]



[Avis]

- L'envoi s'arrête automatiquement après le délai défini. Cliquez sur le bouton Envoyer si vous souhaitez passer un autre appel.

[Port de sortie son(ordinateur personnel à caméra vidéo)]

Saisissez le numéro de port de destination (le numéro de port de la caméra lors de l'envoi audio du PC vers cette machine).

Numéro de port configurable : de 1024 à 50000 (les nombres pairs peuvent être définis)



[Avis]

• Le numéro de port de destination saisi dans l'[Port de sortie son(ordinateur personnel à caméra vidéo)] n'est utilisé que lorsque l'[Type de transmission] est défini sur [Port de diffusion unique (MANUEL)].

Si l'[Transmission débit] est [Arrêt] ou [Type de transmission]'s [Port de diffusion unique (AUTO)] ou [Multidiffusion], vous n'avez pas besoin de saisir le numéro de port de destination.

Pages d'images en direct

[Format d'encodage d'entrée audio]

Sélectionnez la méthode de compression audio parmi G.726/G.711/AAC-LC.



[Avis]

• Dans le navigateur web, vous ne pouvez écouter que du AAC-LC.

• Le G.711 ne peut être sélectionné que lorsque [Mode de transmission de son] est réglé sur [Entrée micro.].

• La norme G.726 s'applique en permanence à la méthode de transmission vocale compressée.

[Mode de contrôle de volume de son]

Sélectionnez le mode de fonctionnement des touches d'écouteur des pages d'images Live avec les curseurs de volume.

[Ajuster le haut-parleur de l'ordinateur]: Modifier le volume du PC ouvert affichant les pages d'images Live.

[Ajuster entrée mic.]: Modifiez le volume de l'écouteur sur la caméra.

9 Réglage du radar avancé [Radar]

Sur la page Radar, vous pouvez configurer les paramètres relatifs aux réglages radar, à la liaison PTZ et à la détection liée au radar.

La page Radar comprend l'onglet [Configuration Radar], l'onglet [Lien PTZ], l'onglet [Détection radar] et l'onglet [Détection radar].

9.1 Configuration des paramètres de l'unité [Paramètres du radar]

[Réglage des unités]

[Unité] : Définissez l'unité de l'image semi-circulaire qui indique la portée de l'irradiation radar à partir de [Métrique] ou [pieds].

9.2 Configuration des paramètres de base du radar [Paramètres du radar]

[Paramétrages de base]

[Cadran radar]

Configurez les paramètres de transmission radar dans [Activé]/[Arrêt].

[Activé] : Utilisez la fonction de transmission radar.

[Arrêt] : N'utilise pas la fonction de transmission radar.



[Avis]

- Indépendamment de l'[Activé]/[Arrêt] dans [Radar Outgoing], les paquets avec le protocole PTP (Precision Time Protocol) sont envoyés en mode multicast à intervalles de deux secondes.

[Sensibilité]

Définit la sensibilité de détection radar.

[Fbl.] / [Moy.] / [High]



[Référence]

Lorsque le mode de détection [High] est sélectionné, la portée est étendue, ce qui facilite la détection des mouvements, même les plus infimes. Cependant, il existe un risque de détection erronée de l'herbe ou des arbres secoués. Si vous craignez les faux positifs, choisissez le mode [Moy.] ou [Fbl.].

[Filtre de détection]

Configurez le filtre de détection radar.

[Aucun]/[priorité personne]/[priorité voiture]



[Référence]

Sélectionnez [Priorit?] pour détecter d'abord une personne, [Priorit?] pour détecter une voiture ou [Aucun] pour détecter à la fois une personne et une voiture.

[Intensité du filtre de fluctuation]

Configure le filtre de fluctuation du radar.

[Arrêt]/ [Fbl.]/ [Moy.]/ [High]



[Référence]

Permet de sélectionner le niveau de détection des objets en mouvement (herbe, branches d'arbres, etc.). En mode [High] (Out of Border), la détection des objets en mouvement est plus difficile et les fausses alertes dues aux vibrations de l'herbe ou des arbres sont réduites. Cependant, la détection des petits mouvements est plus difficile et le temps de détection par le radar est plus long après le déplacement de la cible. Pour détecter les petits mouvements ou réduire le délai entre le déplacement d'une cible et sa détection, choisissez le mode [Moy.] (Out of Control), [Fbl.] (Out of Old Brand) ou [Arrêt] (Out of Edge).

[ch basé sur le radar]

Configurez le canal pour utiliser le radar.

[Canal 1]/ [ch2]/ [ch3]/ [ch4]/ [ch5]/ [ch6]



[Référence]

Sélectionnez le canal d'utilisation du radar. En cas d'utilisation de plusieurs radars, connectez-les au même réseau câblé et attribuez un canal différent à chaque radar à proximité. Si plusieurs radars utilisent le même canal et sont proches les uns des autres, des interférences peuvent provoquer des fausses alertes. De même, si les

radars sont connectés à des réseaux différents ou si la connexion se fait sans fil, des fausses alertes peuvent survenir, même avec des canaux différents.

9.3 Réglage de l'affichage radar [Réglage radar]

[Paramètres d'affichage]

[Couleur de fond de l'écran radar]

Sélectionnez [Blanc] ou [Gris] pour la couleur de fond de l'écran radar.

[Blanc] :Définissez la couleur de fond de l'image radar sur [Blanc].

[Gris] :Définissez la couleur de fond de l'image radar sur [Gris].

[Transparence de l'écran radar]

Réglez la transparence des images semi-circulaires indiquant la zone d'irradiation radar de [Arrêt] à [90 %].

[30%]~[90%] :Réglez la transparence de l'image en demi-cercle représentant la portée du radar entre [30 %] et [90 %].

[Affichage des données de trajectoire]

Sélectionnez [Désactivé (Aucune indication)] à [24h] pour la durée d'affichage des données de trajectoire sur l'écran radar.

[3s]~[24h] :Réglez la vue de trajectoire dans la fenêtre radar sur [3s]~[24h].



[Référence]

• Lorsque l'affichage des données de trajectoire est activé, une ligne bleue ou verte s'affiche selon l'état de la détection radar.

Ligne bleue : Détection radar inconnue

Ligne verte : Notification de détection radar

[Affichage des données du groupe de points]

Configurez les données du nuage de points [View] sur l'écran radar avec [Activé]/ [Arrêt].

[Activé] :Réglez l'affichage du nuage de points dans la fenêtre radar sur [Activé].

[Arrêt] :Réglez l'affichage du nuage de points dans la fenêtre radar sur [Arrêt].

[Taille de l'icône/de la police]

Définissez la taille de la police de l'écran radar à partir de [Grande], [Moy.] ou [Petite].

[Grande] :Définissez la taille de l'icône/de la police sur [Grande].

[Moyen]:Définissez la taille de l'icône/de la police sur [Moyenne].

[Petite] :Définissez la taille de l'icône/de la police sur [Petite].



[Avis]

•Si vous définissez une résolution de 640 x 360 ou moins sur la face radar, les icônes et les caractères risquent de ne pas être visibles.

[Affichage du type d'objet]

Définissez l'indication du type d'objet dans [Activé]/ [Arrêt] de [Vue].

[Activé] :Réglez l'indication du type d'objet dans la fenêtre radar sur [Activé].

[Arrêt] :Réglez l'indication du type d'objet dans la fenêtre radar sur [Arrêt].

[Affichage de la vitesse de déplacement]

Configurez l'indication de vitesse de déplacement dans [Activé]/ [Arrêt] ou [Affichage].

[Activé] :Dans la fenêtre Radar, réglez la vitesse de déplacement sur [Activé].

[Arrêt] :Dans la fenêtre Radar, réglez la vitesse de déplacement sur [Arrêt].

9.4 Confirmation de la connectivité des caméras PTZ enregistrées [Coopération PTZ]

[Caméra PTZ enregistrée]

Vous pouvez vérifier l'état de la connexion avec les caméras PTZ associées en appuyant sur la touche [Confirmation de connexion].



[Avis]

Pour plus de détails sur la manière de connecter les caméras PTZ, reportez-vous à la section suivante.

→[Guide d'étalonnage](#)

9.5 Configuration du suivi de la caméra PTZ [Coopération PTZ]

[Suivi de caméra PTZ]

[Mode de fonctionnement lors du suivi de plusieurs objets]

Choisissez parmi [première priorité], [dernière priorité], [prioriser les points importants] ou [tirer sur tout le monde à tour de rôle].

[Priorité?] :La priorité est donnée au suivi des objets précédemment détectés.

[Après la priorité] :L'objet détecté en dernier est priorisé pour le suivi.

[Priorité des points importants] :Prioriser le suivi des objets situés à proximité des points importants.

[Tirez sur chacun à son tour] :Les images sont prises séquentiellement pour les objets détectés.

[Heure de tournage]

Sélectionnez [Prendre tout le monde en séquence] pour définir la durée d'enregistrement de chaque objet.

[1s]~[99s]

[Position d'affichage des points importants]

Définissez l'emplacement du point important à utiliser comme point de référence lorsque [Priorité du point important] est sélectionné dans [Mode de fonctionnement lors du suivi de plusieurs objets].

Définissez les coordonnées du point important en prenant le coin supérieur gauche comme origine. Les points clés sont indiqués par le symbole ✕.

[X] :[0]~[1919]

Augmenter le nombre déplace l'icône du point important vers la droite.

[Y] :[0]~[1079]

Augmenter le nombre fait descendre l'icône du point important.



[Avis]

- Si vous avez défini l'emplacement du point important, vous pouvez déplacer l'icône « ✕ » indiquant le point important en la faisant glisser.

Si vous le déplacez en le faisant glisser, le paramètre est immédiatement pris en compte.

- Appuyer sur le bouton [Paramètres] enregistre et reflète les paramètres pour [Mode de fonctionnement pour le suivi de plusieurs objets], [Temps de prise de vue] et [Position de l'affichage des points importants].

9.6 Réglage de la détection radar [Détection radar]

Paramètre de détection radar

[Paramètres de détection]

Cliquer sur [Vers les paramètres de détection] ouvre [Écran des paramètres de détection radar].

9.6.1 Paramètres de détection radar [Écran de paramètres de détection radar]

Définissez la zone et les conditions de détection pour la détection d'objets en mouvement à l'aide d'Radars de sécurité.

Sélectionnez une personne, un véhicule ou un objet inconnu pour chaque zone de détection.

Choisissez un mode de détection : détection d'intrusion, détection de délai ou franchissement de ligne.

Pour chaque paramètre, il est possible de définir jusqu'à 8 zones de détection et jusqu'à 8 zones de masquage.

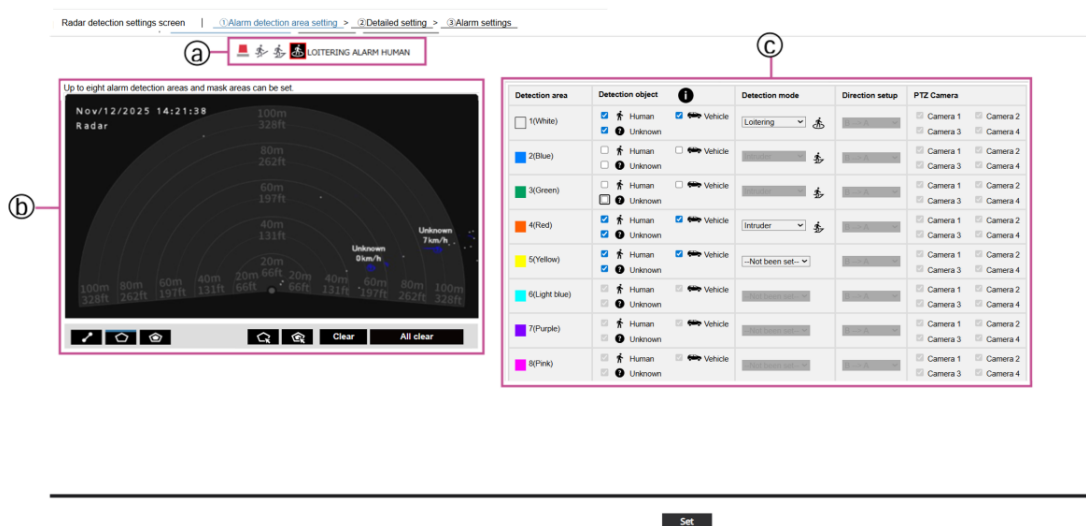

a : Zone de notification d'alarme, b : Zone de dessin, c : Paramètre de détection

9.6.1.1 Zone de notification d'alarme

Lorsqu'un objet en mouvement est détecté par le capteur Radar de sécurité, l'icône d'alarme et l'icône correspondant aux trois modes de détection s'allument. Cliquer sur l'icône d'alarme désactive l'alarme et éteint toutes les icônes.

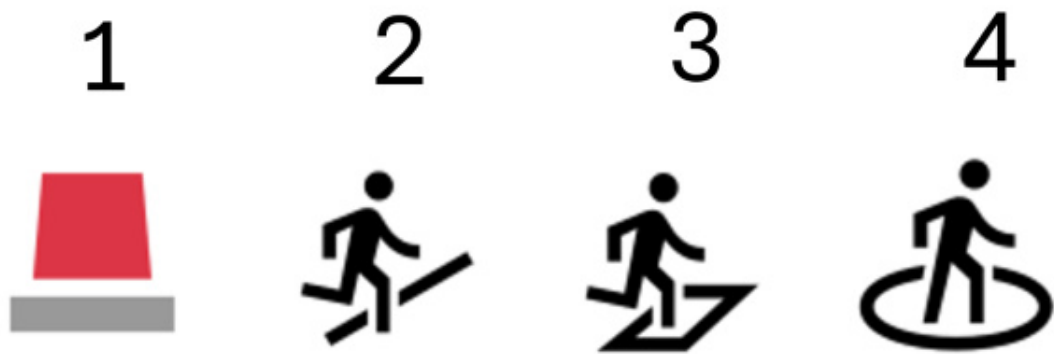

1. icône d'alarme
2. Ligne croisée (LIGNE CROISÉE)
3. Détection d'intrusion (INTRUDER)
4. Détection de délai (FLÂNEMENT)

9.6.1.2 Zone de dessin (Définition de la zone de détection)

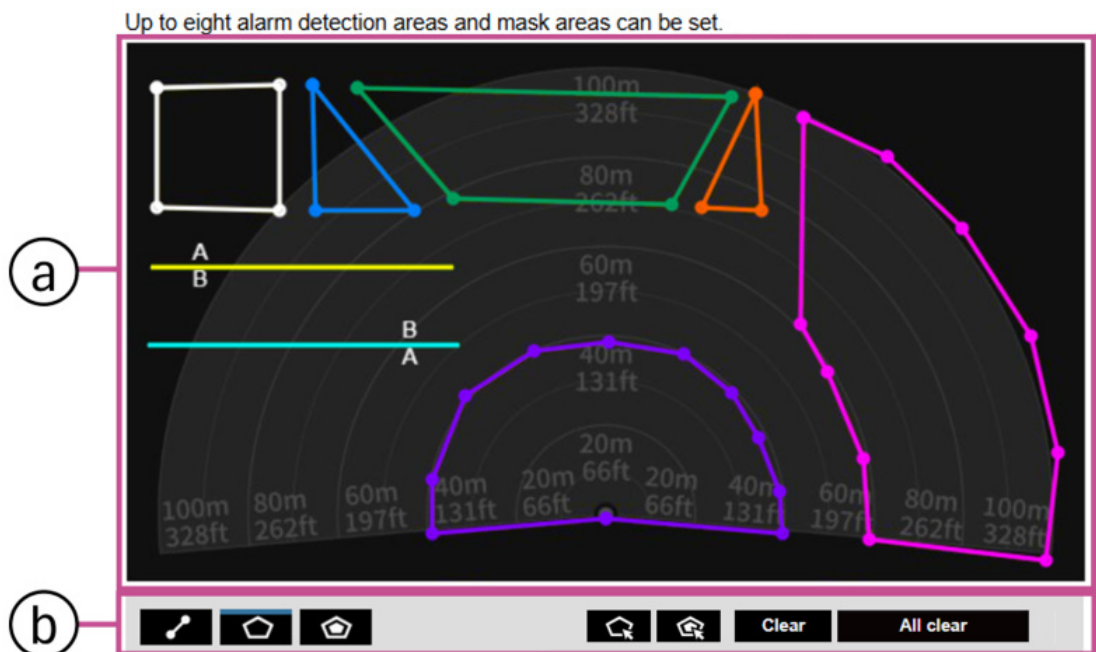

a : Écran d'image radar, b : Type de dessin

[Fenêtre vidéo radar]

Cet écran sert à tracer la zone de détection ou la ligne de détection.

Pour dessiner, sélectionnez l'icône [Zone de détection (Polygone)] ou [Croix de ligne] que vous souhaitez dessiner dans [Type de dessin], et faites-la glisser vers [Affichage de l'image de la caméra].

Une alarme se déclenche lorsqu'un objet en mouvement est détecté dans la zone de détection définie par le schéma.

De plus, une alarme se déclenche lorsqu'un objet en mouvement franchit la ligne de détection définie.

[Type de dessin]

Cliquez sur l'icône pour sélectionner un format de dessin.



1. Passage de ligne : Trace une ligne de détection pour le franchissement de ligne.
2. Zone de détection (polygone) : Dessine une zone de détection avec un polygone (jusqu'à 16).
3. Zone de masque (polygone) : Dessine une zone de masque avec un polygone (jusqu'à 16).
4. Zone de détection (Sélectionner) : Sélectionnez la zone de détection (ligne de détection) que vous dessinez.
5. Zone de masque (Sélection) : Sélectionnez la zone de masque que vous dessinez.
6. Effacer : Efface la zone de détection sélectionnée (ligne de détection) et la zone de masque.
7. Tout effacer : Efface toutes les zones de détection (lignes de détection) et les zones de masque qui ont été dessinées.



[Avis]

- Lorsque la zone de détection (polygone) et la zone de masque (polygone) sont dessinées, le paramétrage de la zone est terminé en sélectionnant le point de départ la dernière fois.
- La taille, la longueur et la forme de la zone de détection, de la ligne de détection et de la zone de masque sélectionnées peuvent être modifiées en faisant glisser les coins du cadre ou les extrémités de la ligne. Vous pouvez également les déplacer en faisant glisser l'intérieur ou le long de la ligne du cadre.
- Lors de la suppression d'une zone de détection ou d'une ligne de détection, et si plusieurs zones ou lignes de détection se chevauchent, un clic gauche dans la zone de chevauchement inverse l'ordre de l'image sélectionnée.
- Vous ne pouvez pas sélectionner simultanément plusieurs zones de détection, lignes de détection et zones de masquage.
- Par défaut, toute la zone de dessin est définie comme zone de détection.

9.6.1.3 paramétrage des conditions de détection

[Paramètres de détection]

Définissez les conditions de détection dans [Paramètres de détection].

Les conditions définies peuvent être exécutées par la configuration de la planification.

Consultez les pages suivantes pour la planification.

→6.1.1 Réglage de la programmation/alarme (écran de réglage du type d'événement)

[Secteur de détection]

Les paramètres, qui comprennent jusqu'à huit zones et lignes de détection, sont distingués par la couleur des lignes de tracé.

La couleur des lignes de dessin est définie séquentiellement à partir de [1 (blanc)].

[Objet de détection]

Vérifiez l'objet (objet en mouvement) à détecter pour chaque zone de détection.

Il existe trois types d'objets à détecter :

[Personne]/[Voiture]/[Inconnu]

Configuration initiale : [Personne], [Voiture], [Inconnu] est coché



[Avis]

- Il est également possible d'utiliser trois objets de détection en combinaison.
- Pour détecter tous les objets en mouvement, cochez les trois cases.
- Tous les objets détectés sont initialement hors bande ([Inconnu]). S'il s'agit d'une personne ou d'un véhicule, ils deviennent [Personne] ou [Voiture] après un certain temps. Pour envoyer une alerte immédiatement après la détection, cochez l'option [Inconnu]. Pour réduire les fausses alertes dues à la végétation, décochez les objets de détection inutiles.
- Si vous souhaitez donner la priorité à une personne ou à une voiture pour la détection, vous pouvez le configurer dans [Paramètres du filtre de détection] dans [Paramètres du radar].

[Mode de détection]

Sélectionnez le mode de détection pour la zone ou la ligne de détection spécifiée.

[Détection d'intrusion] :Détecte la présence d'objets en mouvement dans la zone de détection.

[Détection de résidence] :Détecte que les objets en mouvement restent dans la zone de détection pendant une certaine période de temps.

[Ligne croisée] :Détecte que l'objet en mouvement dépasse la ligne de détection dans la direction spécifiée.

Paramètre initial : [Détection d'intrusion]

[Sélection de direction]

Lorsque le mode de détection est réglé sur [Traversée de ligne], spécifiez la direction à détecter.
Pour [Traversée de ligne], sélectionnez parmi les trois directions suivantes.

[A→B] :Détecter le passage de A à B.

[B→A] :Détecter lors du passage de B à A.

[Direction A≠B] :Détecte les déplacements de A à B ou de B à A.

Configuration initiale : direction B → A

[Caméra vidéo PTZ]

Définit le mode de prise de vue PTZ à utiliser lorsque le radar est détecté dans la zone/condition définie.

[Caméra vidéo 1]/[Caméra vidéo 2]/[Caméra vidéo 3]/[Caméra vidéo 4]



[Avis]

- Vous pouvez sélectionner plusieurs caméras pour filmer lorsqu'un radar est détecté.
- Pour les réglages des caméras 1 à 4, reportez-vous au manuel d'utilisation.



[Avis]

Cliquez sur le bouton [Paramètres] pour enregistrer le contenu des paramètres de la zone actuellement affichée.

9.6.1.4 procédure de paramétrage de zone

1. Vérifiez que la fenêtre [① Réglage de la zone de détection d'alarme] est sélectionnée.
2. Dans la zone de dessin, dessinez la zone que vous souhaitez détecter (ci-après dénommée zone de détection).
Dessinez un emplacement (ci-après dénommé zone de masque) que vous ne souhaitez pas détecter dans la zone de détection.
Huit zones peuvent être définies pour la zone de détection et la zone de masquage.
3. Pour chaque zone de détection, définissez trois modes de détection : [Détection d'intrusion], [Détection de présence] et [Franchissement de ligne].
4. Si [Mode de détection] est défini sur [Croisement de ligne], spécifiez l'[Direction].
5. Dans [Caméra vidéo PTZ], configurez les caméras PTZ liées pour filmer la cible de détection.
6. Cliquez sur le bouton [Paramètres] pour enregistrer les conditions de détection.

9.6.2 Paramètres détaillés [Écran de configuration de la détection radar]

Cliquez sur [2. Paramètres détaillés] dans la fenêtre [Paramètres de détection radar] pour configurer les paramètres détaillés de la détection radar.

Detailed setting		
Radar detection alarm		<input checked="" type="radio"/> Trigger alarm only on first motion detection <input type="radio"/> Trigger alarm on every motion detection
Distance Settings	Movement Speed	[1] ~ [65] km/h(1 - 65)
	Distance Threshold	[1] m(0 - 99)
Time setting	Intruder detection time	[2s] ▾
	Loitering detection time	[10s] ▾
	Cross line detection time	[2s] ▾
Latitude / longitude sending settings		<input type="radio"/> Enable <input checked="" type="radio"/> Disable
Radar Installation Position	Latitude	[0] (-90.0000000 - 90.0000000)
	Longitude	[0] (-180.0000000 - 180.0000000)
	Azimuth angle	[0] °(0.0 - 359.9)

[Paramétrages avancés]

[Alarme de détection radar]

Définissez les conditions de déclenchement d'une alarme lorsqu'un objet est détecté dans la zone spécifiée.

[Notification initiale uniquement pour la première détection] : Une alarme est déclenchée uniquement lors de la première détection de l'incident dans la zone.

[Alerte à chaque détection] : Déclenche une alarme à chaque fois qu'il est détecté dans la zone.

[Réglage de la distance]

Réglez la vitesse et la distance de déplacement de l'alarme d'objet.

[Vitesse de déplacement] : Définit la vitesse de déplacement de l'objet faisant l'objet de l'alarme.

Vitesse minimale : [1] km/h

Vitesse maximale : [65] km/h

[Distance parcourue] : Définissez la distance de déplacement de l'objet à détecter.

[0] ~ [99] m

[Paramétrage de temps]

Définit le délai entre la détection et le déclenchement de l'alarme.

[Temps de détection d'intrusion]

Définissez le délai entre la détection d'une intrusion dans la zone et le déclenchement de l'alarme.

[0,2s]/ [0,4s]/ [1s]/ [2s]/ [3s]/ [4s]/ [5s]/ [6s]/ [7s]/ [7s]/ [9s]/ [10s]

[Heure de détection de résidence]

Définissez le délai entre la détection de la stagnation dans la zone et le déclenchement de l'alarme.

[10s]/ [20s]/ [30s]/ [1min]/ [2min]/ [5min]/ [10min]

[Temps de détection du franchissement de ligne]

Définit le délai entre la détection d'un passage transversal et le déclenchement d'une alarme.

[0,2s]/ [0,4s]/ [1s]/ [2s]/ [3s]/ [4s]/ [5s]/ [6s]/ [7s]/ [7s]/ [9s]/ [10s]

[Paramètre d'envoi de latitude/longitude]

[Paramètre d'envoi de latitude/longitude]

Vous pouvez configurer l'envoi ou non des informations de latitude et de longitude des objets détectés par le radar.

[Valider] :Les informations de latitude et de longitude de l'objet détecté par le radar sont transmises.

[Invalider] :Les informations de latitude et de longitude de l'objet détecté par le radar ne sont pas transmises.

[Définition de la position d'installation du radar]

Définit l'emplacement d'installation du radar à ondes millimétriques.

[Latitude]/[Longitude]/[Orientation]



[Avis]

La latitude et la longitude peuvent être saisies avec jusqu'à sept décimales et l'angle de direction avec jusqu'à une décimale.

Lorsque le paramètre de transmission de latitude/longitude est activé, la position de l'objet détecté est automatiquement calculée en fonction de la position d'installation de l'Radar de sécurité.



[Avis]

Appuyez sur le bouton [Valider] pour enregistrer et appliquer la valeur définie.

9.6.3 Réglage de la liaison d'alarme [Écran de réglage de la détection radar]

Cliquez sur [3. Paramètres d'alarme] dans la fenêtre [Paramètres de détection radar] pour configurer le fonctionnement de la liaison d'alarme pour la détection radar.

Camera action on alarm	
Alarm E-mail notification	E-mail notification setup >>
Alarm image recording(SD memory card)	SD memory card setup >>
TCP alarm notification	TCP alarm notification setup >>
HTTP alarm notification	HTTP alarm notification setup >>
MQTT alarm notifications	MQTT alarm notifications >>

[Réglage de la liaison d'alarme]**[Envoyer un message d'alarme]**

Cliquez sur [Paramètres de messagerie] pour accéder à l'écran de configuration de la messagerie lorsqu'une alarme se déclenche.

Pour plus de détails sur les paramètres, reportez-vous au manuel d'utilisation.

[Enregistrer les images d'alarme (carte mémoire SD)]

Cliquer sur [Paramètres de la carte mémoire SD] permet d'accéder à la fenêtre de configuration pour l'enregistrement des images sur la carte mémoire SD lorsqu'une alarme se déclenche.

→[10.4.2 Paramètres relatifs à l'enregistrement sur carte mémoire SD en cas d'alarme](#)

[Notification d'alarme originale]

Cliquez sur [Paramètres d'alarme personnalisés] pour accéder à l'écran de configuration des notifications d'alarme personnalisées lorsqu'une alarme se déclenche.

→[10.11.1 Configuration des notifications d'alarme TCP](#)

[Notification d'alarme HTTP]

Cliquer sur [Paramètres d'alarme HTTP] vous amène à la fenêtre de paramètres de notification d'alarme HTTP lorsqu'une alarme se produit.

→[10.11.2 Configuration de la notification d'alarme HTTP](#)

[Notification d'alarme MQTT]

Cliquer sur [Paramètres d'alarme MQTT] vous amène à la fenêtre de configuration des notifications d'alarme MQTT lorsqu'une alarme se produit.

→[11.2.3 Configurer le MQTT](#)

9.7 Réglage de la détection des interférences radar [Paramètres du radar]

Configurer la détection des perturbations radar.

Réglez la sensibilité et le temps de détection de l'alarme lorsqu'un obstacle est placé devant l'œil du radar.

[Détection des interférences radar]

[REL]–Détection de refus

Indiquez si la détection de déni radar doit être activée.

[Valider]/[Invalider]

[Sensibilité de détection]

Définit la sensibilité de détection des perturbations radar.

[Fbl.]/[Fbl.]/[moyen]/[High]

[Durée de détection]

Définit le délai avant l'activation de la détection des perturbations radar.

[3s]/ [5s]/ [10s]/ [1min]



[Avis]

- Appuyez sur le bouton [Paramètres] pour enregistrer et appliquer les paramètres [Détection d'interruption radar].

10 Paramètres d'alarme avancés [Alarme]

Sur la page Alarme, vous pouvez configurer les opérations d'alarme, les images d'alarme, les zones de détection d'alarme et les paramètres de notification d'alarme à l'aide des bornes d'E/S externes. La page Alarme comprend l'onglet [Alarme], l'onglet [Secteur VMD], l'onglet [Secteur SCD], l'onglet [Détection de son], l'onglet [Détection d'impact] et l'onglet [Transmission].

10.1 [Alarme] pour le réglage des opérations d'alarme

Sur la page Alarmes, cliquez sur [Alarme] Onglet. Pour plus de détails sur l'affichage et l'utilisation du menu Avancé, reportez-vous à ce qui suit.

→[4.1.1 Comment afficher](#)

→[4.1.2 Mode d'emploi](#)

Cette section décrit les paramètres relatifs au fonctionnement en cas de détection d'une alarme. Pour les paramètres relatifs à l'image d'alarme et au terminal de sortie, veuillez vous référer à la section suivante.

→[10.4 \[Alarme\] pour la configuration du fonctionnement d'alarme interverrouillée](#)

→[10.2 \[Alarme\] pour le réglage des broches](#)

Alarme

[Borne 1]

Définit le fonctionnement du terminal 1.

- [Arrêt]**: Les fonctions des broches ne sont pas utilisées.
- [Entrée d'alarme(TRM1)]**: Accepte les entrées d'alarme du terminal.
- [Fermer]**: Une alarme est détectée lorsque l'état de la broche passe à [Fermer] (Out Of Board).
- [Open]**: Une alarme est détectée lorsque l'état de la broche passe à [Open] (Out Of Board).
- [Fermer (Continue)]**: Une alarme est détectée lorsque l'état de la broche passe à [Fermer] (Out Of Board). Lorsque la broche est hors bande ([Fermer]), l'alarme est détectée périodiquement à l'intervalle de non-détection d'alarme.
- [Ouvert (Continue)]**: Une alarme est détectée lorsque l'état de la broche passe à [Open] (Out Of Board). Lorsque la broche est hors bande ([Open]), l'alarme est détectée périodiquement à l'intervalle de non-détection d'alarme.
- [Radar]**: Fonctionne comme entrée d'alarme radar.

- **[Caméras]**: Sert d'entrée d'alarme pour la caméra.
- **[Radar Self check Start]** :Vous pouvez vérifier si le radar fonctionne normalement.
- **[Fermer]**: L'autotest du radar démarre lorsque l'état de la broche passe à [Fermer].
- **[Open]**: L'autotest du radar démarre lorsque l'état de la broche passe à [Open].
- **[Entrée blanche & noire]**:Accepte les entrées de commutation noir et blanc. (Pat en noir et blanc lorsque l'entrée est [Activé].)
- **[Réglage horaire automatique]**:Accepte le réglage de l'heure par entrée terminale. Si l'écart par rapport à l'heure (toutes les heures 00 minutes) est inférieur à 29 minutes, l'heure est réglée sur 00 minutes 00 secondes. Si l'écart est inférieur à 5 secondes pendant l'enregistrement sur carte SD, l'heure reste inchangée. Lorsque l'option « RÉGLAGE AUTOMATIQUE DE L'HEURE » est sélectionnée, les menus déroulants de sélection de court-circuit et de circuit ouvert s'affichent.
- **[Fermer]**:Lorsque le statut de la broche passe à [Fermer] (hors bande), la montre ajuste automatiquement l'heure.
- **[Open]**:Lorsque le statut de la broche passe à [Open] (hors bande), la montre ajuste automatiquement l'heure.



[Référence]

- Lorsque le terminal 1 est sélectionné comme [Démarrage de l'autodiagnostic], le résultat est affiché sur le terminal 3 conformément au paramétrage.

[Borne 2]

Définit le fonctionnement du terminal 2.

- **[Arrêt]**: Les fonctions des broches ne sont pas utilisées.
- **[Entrée d'alarme (TRM2)]**:Accepte les entrées d'alarme du terminal.
- **[Court-circuit]** :L'alarme est détectée lorsque l'état de la broche passe à [Fermer] (Out Of Board).
- **[Ouvrir]**:La détection d'alarme est effectuée lorsque l'état du terminal passe à [Open] (Out Of Board).
- **[Court (suite)]** :L'alarme est détectée lorsque l'état de la broche passe à [Fermer] (hors bande). Lorsque l'état de la broche est [Fermer], l'alarme est détectée périodiquement à l'intervalle de non-détection d'alarme.
- **[Ouvrir (Continuer)]** :L'alarme est détectée lorsque l'état de la broche passe à [Open] (hors bande). Lorsque l'état de la broche est [Open], l'alarme est détectée périodiquement à l'intervalle de non-détection d'alarme.
- **[Radar]**: Fonctionne comme entrée d'alarme radar.
- **[Caméras]**: Sert d'entrée d'alarme pour la caméra.

- **[Sortie d'alarme]** :L'alarme est déclenchée en fonction du contenu défini dans les paramètres [Borne de sortie].
- **[Radar]**Sorties générées lorsqu'une alarme est détectée par le radar.
- **[Caméras]**: Sorties générées lorsqu'une alarme est détectée par la caméra.

→10.2 [Alarme] pour le réglage des broches

[Borne 3]

Définit le fonctionnement du terminal 3.

- **[Désactivé]**: Les fonctions des broches ne sont pas utilisées.
- **[Entrée d'alarme (TRM3)]**: Accepte les entrées d'alarme du terminal.
- **[Court-circuit]** :L'alarme est détectée lorsque l'état de la broche passe à [Fermer] (Out Of Board).
- **[Ouvrir]**:L'alarme est détectée lorsque l'état de la broche passe à [Open] (Out Of Board).
- **[Court (suite)]** :L'alarme est détectée lorsque l'état de la broche passe à [Fermer] (hors bande). Lorsque l'état de la broche est [Fermer], l'alarme est détectée périodiquement à l'intervalle de non-détection d'alarme.
- **[Ouvrir (Continuer)]** :L'alarme est détectée lorsque l'état de la broche passe à [Open] (hors bande). Lorsque l'état de la broche est [Open], l'alarme est détectée périodiquement à l'intervalle de non-détection d'alarme.
- **[Radar]**: Fonctionne comme entrée d'alarme radar.
- **[Caméras]**: Sert d'entrée d'alarme pour la caméra.
- **[Sortie d'alarme]** :L'alarme est déclenchée en fonction du contenu défini dans les paramètres [Borne de sortie].
- **[Radar]**:Sorties générées lorsqu'une alarme est détectée par le radar.
- **[Caméras]**: Sorties générées lorsqu'une alarme est détectée par la caméra.
- **[Sortie AUX]**:Effectue l'exportation AUX. Affiche le contenu [AUX] sur les pages d'images en direct.



[Référence]

- L'option [Radar Self check Output] s'affiche uniquement lorsque l'option [Radar Self check Start] est sélectionnée au terminal 1.
- Dans [Résultat de l'autodiagnostic], si le signal provenant de la broche 1 est transmis à la broche 3, le fonctionnement est normal. Dans le cas contraire, une erreur se produit.



[Avis]

• L'AUX est le terminal de la caméra que l'opérateur peut contrôler (ouvrir/fermer) à distance depuis les pages d'images en direct. Par exemple, pour contrôler l'éclairage du lieu d'installation de la caméra, il est possible de la piloter à distance en la connectant à un dispositif de contrôle d'éclairage.

[Alarme par VMD]

Cliquer sur [VMD >>] affiche l'onglet [Secteur VMD] de la page Alarmes.

→ [10.5 \[Secteur VMD\] pour configurer la détection de fonctionnement](#)

[Alarme de détection de changement dans la scène (SCD)]

Cliquer sur [SCD >>] affiche l'onglet [Secteur SCD] de la page Alarmes.

→ [10.8 \[Secteur SCD\] pour définir la zone de détection des perturbations](#)

[Alarme de détection de son]

Cliquer sur [Détection audio >>] affiche l'onglet [Détection de son] de la page Alarmes.

→ [10.9 Configuration \[Détection de son\] des paramètres de détection sonore](#)

[Alarme de détection de choc]

Cliquez sur [Paramètres de détection d'impact] pour afficher l'onglet [Détection d'impact] sur la page Alarme.

→ [10.10 Configurer la détection d'impact \[Détection d'impact\]](#)

[Instruction d'alarme]

Indiquez si la saisie d'alarme de commande doit être acceptée avec [Activé]/[Arrêt].

Une alarme de commande est une fonction qui reçoit des notifications de notification d'alarme TCP provenant d'autres caméras. [Activé] Une fois configurée, l'alarme peut être synchronisée avec plusieurs caméras.

[Numéro de port d'origine]

Configurez le numéro de port pour recevoir les alarmes de commande.

Plage de réglage : 1 ~ 65535

Les numéros de port suivants ne peuvent pas être configurés car ils sont utilisés sur cet appareil.

20, 21, 22, 23, 25, 42, 53, 67, 68, 69, 80, 110, 123, 161, 162, 443, 554, 995, 1883, 8883, 10669, 10670, 59000~61000

[Durée de désactivation d'alarme]

Définissez la durée pendant laquelle l'opération de détection n'est pas exécutée après la détection d'une alarme. Par exemple, si l'alarme est configurée pour notifier un appareil mobile ou une tablette de la réception d'un e-mail, ce paramètre permet d'éviter l'envoi d'un trop grand nombre d'e-mails.

0,5 s, 1 à 600 s



[Avis]

- Le délai de détection des alarmes est géré individuellement pour chaque type d'alarme. Par exemple, les alarmes de détection de fonctionnement et de détection de perturbation sont détectées même pendant la période de non-détection des alarmes de commande.

[Test d'alarme]

Cliquer sur [Executer] exécute la fonction de test d'alarme.



[Avis]

- Lors de l'exécution de la fonction de test d'alarme, cette machine détecte la commande d'alarme.

Il permet d'enregistrer les données des cartes mémoire SD déclenchées par une alarme et de consulter les notifications sur des périphériques externes. Utilisez le périphérique externe configuré comme destination des notifications et le journal système de cet appareil pour vérifier les paramètres associés.

- La fonction de test d'alarme ne peut être activée qu'une seule fois pendant la période de non-détection de l'alarme.

10.2 [Alarme] pour le réglage des broches

Sur la page Alarmes, cliquez sur l'onglet [Alarme]. Consultez le manuel d'utilisation pour plus de détails sur l'affichage et l'utilisation du menu des paramètres avancés.

Ici, vous pouvez effectuer les réglages relatifs aux terminaux de sortie.

Terminal de sortie

Pour la fonction de broche de sortie, le paramètre [Borne 2] ou [Borne 3] dans les paramètres [Alarme] doit être réglé sur [Sortie d'alarme].

[Déclencheur de sortie d'alarme] :Définit si des signaux d'alarme doivent être envoyés aux bornes de sortie lorsqu'une alarme est détectée.

[Activé]/ [Arrêt]

[Avertissement de carte de mémoire SD] :Définit si un signal doit être envoyé au terminal de sortie lorsqu'un avertissement est détecté sur la carte mémoire SD.

→ Alerte carte mémoire SD : Erreur de carte mémoire SD (erreur d'écriture, erreur de lecture,

etc.), durée de vie de 6 ans, nombre d'écrasements supérieur à 2000.

[Sur]:Lorsqu'une condition d'avertissement est détectée, un signal est envoyé au terminal de sortie et une notification d'alarme s'affiche sur l'image en direct.

[Désactivé]:Empêche la détection d'une condition d'avertissement.



[Important]

- Pour utiliser correctement cette fonction, formatez la carte mémoire SD sur le piano numérique avant de l'utiliser.



[Avis]

- Durée de fonctionnement : 6 ans (à compter de la durée d'utilisation après insertion de la carte SD dans l'appareil photo). Nombre de réécritures : 2000 fois (limite supérieure des cartes mémoire SD professionnelles de type MLC). La durabilité n'est pas garantie.
- Le terminal de sortie et l'avertissement relatif à la carte mémoire SD utilisent le même terminal de sortie.
- Lorsqu'une alarme ou un avertissement concernant une carte mémoire SD se produit, le signal est transmis au terminal de sortie.
- En cas d'avertissement concernant une carte mémoire SD, une notification d'alarme s'affiche sur les pages d'images en direct. Cliquez sur le bouton [x] de cette notification pour la faire disparaître.
- Le signal de sortie émis par l'alarme de carte mémoire SD varie en fonction du format de sortie d'alarme configuré.
 - En cas de verrouillage : la signalisation au niveau du terminal de sortie continue tant que la cause de l'avertissement de carte mémoire SD persiste, même après la disparition de l'indication [Notification d'occurrence d'alarme].
 - Pour Pulse : le signal de sortie continue tant que l'avertissement relatif à la carte mémoire SD persiste, même après la disparition de la notification d'alarme. Toutefois, le signal de sortie s'arrête une fois le délai défini dans la durée d'alarme écoulé.

[Type de sortie d'alarme]

Définit le mode de fonctionnement de la broche de sortie ([Verrouillage] ou [Impulsion]) lorsqu'une alarme est détectée.

[Loquet]:Lorsqu'une alarme est détectée, le terminal au moment de la sortie d'alarme est configuré pour [Sortie déclencheur] jusqu'à ce que le bouton [x] dans [Notification d'alarme] soit

cliqué.

[Impulsion]:Lorsqu'une alarme est détectée, l'heure définie dans [Durée d'impulsion] et la broche au moment de la sortie d'alarme sont mises à jour dans [Sortie déclencheur]. Cliquez sur le bouton [x] de [Notification d'alarme] pour rétablir l'état normal de la sortie.

[Sortie déclencheur]

Utilisez les boutons [Open] et [Fermer] pour définir l'état de sortie lorsqu'une alarme est émise par le terminal de sortie.

[Ouvrir]:Configure la broche sur Ouverte lorsqu'une alarme est générée (normalement Fermée).

[Fermer]:Configure la broche en position Fermée lorsqu'une alarme est générée (normalement Ouverte).



[Avis]

- En mode [Open] (Out Of Out of Block), une alarme retentit pendant environ 20 secondes lors de la mise en marche de l'appareil.

[Durée d'impulsion]

Définit la durée pendant laquelle une alarme est émise par le terminal de sortie lorsque [Impulsion] est sélectionné dans [Type de sortie d'alarme].

Plage de réglage : 1 ~ 120s

10.3 [Alarme] dont le nom AUX doit être modifié

Sur la page Alarmes, cliquez sur l'onglet [Alarme]. Pour plus d'informations sur l'affichage et l'utilisation du menu des paramètres avancés, consultez le manuel d'utilisation.

Vous pouvez renommer les champs [AUX], [Open] et [Fermer] des pages d'images Live.

Nom AUX

[AUX (jusqu'à 10 caractères)]

Saisissez le nom du fichier [AUX] pour les pages d'images en direct.

Caractères non autorisés : Symboles de demi-ton "&

[Ouvert (jusqu'à 5 caractères)]

Saisissez le nom de l'[Open] dans le champ [AUX] des pages d'images en direct.

Caractères non autorisés : Symboles de demi-ton "&

[Fermer (jusqu'à 5 caractères)]

Saisissez le nom de l'[Fermer] dans le champ [AUX] des pages d'images en direct.

Caractères non autorisés :Symboles de demi-ton "&



[Avis]

- Le nom AUX peut être modifié lorsque [PIN 3] du réglage [Alarme] est réglé sur [Sortie AUX].
- L'AUX est le terminal de la caméra que l'opérateur peut contrôler (ouvrir/fermer) à distance depuis les pages d'images en direct. Par exemple, pour contrôler l'éclairage du lieu d'installation de la caméra, il est possible de la piloter à distance en la connectant à un dispositif de contrôle d'éclairage.

10.4 [Alarme] pour la configuration du fonctionnement d'alarme interverrouillée

Sur la page Alarmes, cliquez sur l'onglet [Alarme]. Consultez le manuel d'utilisation pour plus de détails sur l'affichage et l'utilisation du menu des paramètres avancés.

Cette section décrit les paramètres des fonctions qui fonctionnent conjointement avec les alarmes.

[Notification de courrier électronique d'alarme]

Lorsque l'on clique sur [Configuration de la notification par e-mail >>], la fenêtre de configuration relative à l'e-mail envoyé en cas d'alarme s'affiche dans une fenêtre séparée.

→[10.4.1 Configurer l'envoi d'e-mails en cas d'alarme](#)

[Enregistrement d'image d'alarme (carte de mémoire SD)]

Cliquer sur [Configuration de la carte mémoire SD >>] affiche une fenêtre séparée pour configurer l'enregistrement sur la carte mémoire SD lorsqu'une alarme se produit.

→[10.4.2 Paramètres relatifs à l'enregistrement sur carte mémoire SD en cas d'alarme](#)

[Notification d'alarme TCP]

Cliquer sur [Configuration des notifications d'alarme TCP >>] ouvre une fenêtre séparée contenant les paramètres d'envoi des notifications d'alarme TCP lorsque des alarmes se produisent.

→[10.4.3 Paramètres relatifs à la notification d'alarme TCP lorsqu'une alarme se produit](#)

[Notification d'alarme HTTP]

Cliquer sur [Configuration >> des notifications d'alarme HTTP] affiche la fenêtre de configuration pour l'envoi de notifications d'alarme HTTP lorsqu'une alarme se produit dans une fenêtre séparée.

→[10.4.4 Paramètres relatifs à la notification d'alarme HTTP lorsqu'une alarme se déclenche](#)

[Transmission SNMP lors d'une détection d'alarme]

Cliquer sur [Vers le paramètre SNMP] affiche dans une fenêtre séparée la fenêtre de configuration

pour l'envoi de messages SNMP lorsqu'une alarme se produit.

→[10.4.5 Paramétrage de l'envoi SNMP en cas d'alarme](#)

10.4.1 Configurer l'envoi d'e-mails en cas d'alarme

Sur la page Alarmes, sur la [Alarme] Onglet. Cliquez sur [Notification de courrier élect. >>] dans l'[Activation d'alarme de mouvement de caméra vidéo].

→[10.4 \[Alarme\] pour la configuration du fonctionnement d'alarme interverrouillée](#)

Pour connaître la méthode de réglage, veuillez vous référer au manuel d'utilisation.

10.4.2 Paramètres relatifs à l'enregistrement sur carte mémoire SD en cas d'alarme

Sur la page Alarmes, sur la [Alarme] Onglet. Cliquez sur [Configuration de la carte mémoire SD >>] dans le [Activation d'alarme de mouvement de caméra vidéo].

Pour la méthode de paramétrage, veuillez vous référer à ce qui suit.

→[7.2 Configuration d'une carte mémoire SD \[Carte de mémoire SD\]](#)

10.4.3 Paramètres relatifs à la notification d'alarme TCP lorsqu'une alarme se produit

Sur la page Alarmes, dans l'onglet [Alarme], cliquez sur [Configuration des notifications d'alarme TCP >>] dans l'[Activation d'alarme de mouvement de caméra vidéo].

→[10.1 \[Alarme\] pour le réglage des opérations d'alarme](#)

Pour la méthode de paramétrage, veuillez vous référer à ce qui suit.

→[10.11.1 Configuration des notifications d'alarme TCP](#)

10.4.4 Paramètres relatifs à la notification d'alarme HTTP lorsqu'une alarme se déclenche

Sur la page Alarmes, dans l'onglet [Alarme], cliquez sur [Configuration des notifications d'alarme HTTP >>] dans l'[Activation d'alarme de mouvement de caméra vidéo].

→[10.4 \[Alarme\] pour la configuration du fonctionnement d'alarme interverrouillée](#)

Pour la méthode de paramétrage, veuillez vous référer à ce qui suit.

→[10.11.2 Configuration de la notification d'alarme HTTP](#)

10.4.5 Paramétrage de l'envoi SNMP en cas d'alarme

Sur la page Alarmes, dans l'onglet [Alarme], cliquez sur [Vers le paramètre SNMP] dans

[Activation d'alarme de mouvement de caméra vidéo].

→[10.4 \[Alarme\] pour la configuration du fonctionnement d'alarme interverrouillée](#)

Pour la méthode de paramétrage, veuillez vous référer à ce qui suit.

→[11.2.2 Configurer le SNMP](#)

10.5 [Secteur VMD] pour configurer la détection de fonctionnement

Sur la page Alarmes, cliquez sur l'onglet [Secteur VMD]. Pour plus d'informations sur l'affichage et l'utilisation du menu des paramètres avancés, consultez le manuel d'utilisation.

Ici, vous pouvez définir la zone de détection de mouvement d'un objet à l'aide de la fonction Détecteur de mouvement. Lorsqu'un mouvement est détecté dans la zone spécifiée, une alarme se déclenche.



[Important]

- [Notification d'alarme] s'affiche pour confirmation lorsqu'un mouvement d'objet est détecté à l'aide de la fonction Détecteur de mouvement.

→[3.2.2 À propos des pages d'images en direct](#)

- [Notification d'alarme] s'affiche également lorsqu'une entrée d'alarme est acceptée par l'alarme du terminal ou lorsqu'une alarme de commande est acceptée.
- Les notifications peuvent être retardées en fonction de l'environnement réseau.
- Lorsque le mode [Automatique intelligent] est réglé sur [Activé], une alarme de détection de fonctionnement peut être générée en raison des variations de luminosité de l'image globale en fonction de l'environnement. Dans ce cas, effectuez l'un des réglages suivants.
 - Réglez [Suppression de la détection d'éclairage] dans la zone de détection de l'opération sur [Activé].
 - Ajustez le curseur [Sensibilité de détection] dans la zone de détection de mouvement à [Fbl.].
- La fonction de détecteur de mouvement n'est pas conçue pour prévenir les vols, les incendies, etc. Nous déclinons toute responsabilité en cas d'accident ou de dommage survenant.



[Avis]

• Cette fonction est celle utilisée par la caméra intégrée.

Définir la zone de détection de mouvement.

Alarm
VMD area
SCD area
Audio detection
Impact detection
Notification

Camera				
Area	1(White) 	2(Blue) 	3(Green) 	4(Red)
Status	<input type="radio"/> On <input checked="" type="radio"/> Off	<input type="radio"/> On <input checked="" type="radio"/> Off	<input type="radio"/> On <input checked="" type="radio"/> Off	<input type="radio"/> On <input checked="" type="radio"/> Off
Detection area				
Detection sensitivity	<div style="display: flex; justify-content: space-between; font-size: 8px;"> Low High </div> <p style="text-align: center; font-size: 10px;">8</p>	<div style="display: flex; justify-content: space-between; font-size: 8px;"> Low High </div> <p style="text-align: center; font-size: 10px;">8</p>	<div style="display: flex; justify-content: space-between; font-size: 8px;"> Low High </div> <p style="text-align: center; font-size: 10px;">8</p>	<div style="display: flex; justify-content: space-between; font-size: 8px;"> Low High </div> <p style="text-align: center; font-size: 10px;">8</p>
Delete	Delete	Delete	Delete	Delete
Light detection control	<input type="radio"/> On <input checked="" type="radio"/> Off			
Area No. notification	TCP alarm notification >>			

* When notifying alarm area numbers by the TCP alarm notification, set "Additional alarm data" to "On".
 * Various functions working with VMD alarm do not work while this page is open. After setting, close this page.

VMD information addition

Information addition On Off

Set

[Secteur]

Si une zone de détection d'opération est sélectionnée dans l'image, les paramètres sont définis

dans l'ordre à partir de la zone 1.

[Statut]

Indiquez si la détection de mouvement doit être activée ou désactivée.

[Activer]:Effectue la détection de mouvement.

[Désactiver]:Ne procédez pas à la détection des opérations.

[Secteur de détection]

Utilisez le curseur pour définir la zone de détection de mouvement qui détecte les déplacements de l'objet. Plus la valeur est basse, plus le mouvement de l'objet est faible. La valeur actuelle (de 1 à 10) est affichée à droite du curseur.

[Sensibilité de détection]

Utilisez le curseur pour régler la sensibilité de la détection de mouvement dans la zone. Chaque zone peut être paramétrée individuellement. Plus le réglage est élevé, plus la détection de mouvement est facile.

Le réglage actuel (1 (faible) à 15 (élevé)) est affiché sous la barre de curseur.

[Supprimer] bouton

Cliquez sur le bouton de la zone que vous souhaitez supprimer pour supprimer le cadre de cette zone.

[Réglage de contrôle de lumière]

Utilisez [Activé]/[Arrêt] pour spécifier s'il faut empêcher la détection de mouvement en raison de changements de luminosité, etc.



[Important]

- Il peut s'avérer impossible de supprimer l'éclairage lorsque la luminosité et les autres variations sont faibles.
- Si le mode [Activé] est configuré pour supprimer l'éclairage et qu'un objet en mouvement est détecté, la détection de mouvement peut ne pas être effectuée.
- Si le mode [Affichage de titre de caméra vidéo sur l'écran] est réglé sur [Activé], la précision de la détection de mouvement peut être réduite.

Ajouter des informations sur la détection de mouvement

[Supplément d'informations]

Utilisez le bouton Marche/Arrêt pour indiquer si les données d'image superposées doivent être envoyées en ajoutant des informations de détection d'opération à l'image. Ces informations peuvent être utilisées par les fonctions de recherche de certains de nos enregistreurs réseau. Pour plus de détails sur les fonctions et les paramètres, reportez-vous au manuel d'utilisation du périphérique à connecter.

10.6 [Secteur VMD] pour définir la zone de détection des opérations

Définir la zone de détection de l'opération.



[Important]

- Toutes les alarmes ne sont pas détectées pendant la modification des paramètres.
Fermez l'écran des paramètres une fois la configuration terminée.



[Avis]

- Cette fonction est celle utilisée par la caméra intégrée.

[Définir la zone de détection de mouvement écran de configuration](#)



- 1 Si vous sélectionnez une zone en faisant glisser le curseur sur l'image, la zone sélectionnée est définie comme zone. [1(Blanc)] et un cadre s'affiche.
Les zones sont définies dans l'ordre, à partir de la zone numéro 1. La couleur associée au numéro de la zone correspond à la couleur du cadre. De plus, le cadre hors bande ([Statut]) que vous souhaitez définir pour la zone sera hors champ ([Valider]).
- 2 Réglez le [Secteur de détection] [Sensibilité de détection] avec la barre de défilement. Pour plus d'informations sur [Secteur de détection] [Sensibilité de détection], voir ce qui suit :

→10.7 Configuration [Secteur SCD] pour la détection des perturbations

L'interface [Secteur de détection] affiche l'état de la détection de mouvement pour la zone affichée ainsi que la sensibilité de détection. Modifiez la zone ou l'interface [Secteur de détection] [Sensibilité de détection] selon vos besoins.

- 3 Une fois la configuration des paramètres terminée, appuyez sur [Valider].



[Important]

- Les paramètres ne peuvent être confirmés que si l'option « [Valider] » est sélectionnée.

- 4 Pour désactiver la zone de détection d'opération, modifiez la valeur [Statut] de la zone correspondante en [Invalider], puis cliquez sur le bouton [Valider]. La couleur du cadre désactivé devient une ligne pointillée.
Lorsqu'elle est désactivée, aucune alarme ne se déclenche même en cas de changement de zone.
- 5 Pour supprimer la zone de détection d'opération, cliquez sur le bouton [Supprimer] de la zone à supprimer ; le cadre de la zone supprimée sera alors effacé.
- 6 Cliquez sur le bouton [Valider]. Les paramètres seront appliqués à cet appareil.

10.7 Configuration [Secteur SCD] pour la détection des perturbations

Cette section décrit les paramètres relatifs à la fonction de détection des perturbations.

Lorsque la fonction de détection d'interférences est activée, l'alarme se déclenche dès que l'objet est modifié (par exemple, si la machine est recouverte d'un tissu ou d'un couvercle, ou si son orientation est modifiée). Une zone de détection peut être définie. L'alarme se déclenche dès qu'une perturbation est détectée dans cette zone.



[Important]

- La fonction de détection des perturbations sera temporairement indisponible dans les cas suivants :
 - Après la mise sous tension
 - Après avoir modifié le paramètre de détection des perturbations
 - Lorsque l'angle de vue de cette machine change
- [Notification d'alarme] s'affiche pour confirmation lorsqu'une perturbation est

détectée à l'aide de la fonction de détection de perturbation.

→3.2.2 À propos des pages d'images en direct

- [Notification de déclenchement d'alarme] s'affiche également lorsqu'une entrée d'alarme est acceptée par l'alarme du terminal ou lorsqu'une autre alarme, telle qu'une alarme de détection de fonctionnement, se produit.
- La détection des interférences peut ne pas être effectuée ou être erronée dans les cas suivants :
 - Lorsqu'une partie seulement de l'écran est recouverte, ou lorsque la couverture est transparente
 - Si votre objet est similaire à celui d'avant et d'après, vous pouvez modifier l'orientation de la caméra
 - Lorsque la zone de confidentialité est activée
- Lorsque la couleur de l'image est proche du monochrome, la détection des perturbations est difficile. Si la détection des perturbations s'avère difficile, augmentez le paramètre [Sensibilité de détection] (Out-of-Board) ou le paramètre de zone de détection des perturbations.
- Si le mode [Automatique intelligent] est activé ([Activé]), une alarme de détection d'obstacle peut se déclencher en fonction de l'état de l'objet, car la luminosité de l'image entière change. Dans ce cas, effectuez l'un des réglages suivants.
 - Réglez le niveau [Sensibilité de détection] au minimum.
 - Vous avez défini une [Durée de détection] plus longue.
- La fonction de détection de perturbation n'est pas conçue pour prévenir les vols, les incendies, etc. Nous déclinons toute responsabilité en cas d'accident ou de dommage survenant.



[Avis]

- Cette fonction est celle utilisée par la caméra intégrée.

Définir la zone de détection des perturbations écran de configuration

Alarm	VMD area	SCD area	Audio detection	Impact detection	Notification
Camera					All areas
Status		<input type="radio"/> On	<input checked="" type="radio"/> Off		
Detection area		Middle			
Detection sensitivity		Middle			
Detection time		3s			
Delete		Delete			
* Various functions working with SCD alarm do not work while this page is open. After setting, close this page.					
SCD information addition					
Information addition		<input type="radio"/> On	<input checked="" type="radio"/> Off		
Set					

[Secteur]

Définir la zone de détection des perturbations dans l'image.

[Tous sect.]

Cliquez pour définir toute la zone comme zone de détection des perturbations.

[Statut]

Définir si la détection des perturbations doit être effectuée à l'aide de [Valider]/[Invalider].

[Valider] : Effectue la détection des perturbations.

[Invalider] : La détection des refus n'est pas effectuée.

[Secteur de détection]

Définissez la zone dans [Petite]/[Moyen]/[Grande] pour détecter le mouvement de l'objet dans la zone de détection de perturbation.

[Sensibilité de détection]

Sélectionnez [Très Fbl.]/[Fbl.]/[Moyen]/[High] pour détecter les perturbations dans la zone.

[Durée de détection]

Définit le délai d'activation de l'alarme de détection de perturbation après un changement d'objet. Si l'objet change de manière continue pendant la période spécifiée, l'alarme se déclenche.

[3s]/ [5s]/ [10s]/ [30s]/ [1min.]

[Supprimer] bouton

Cliquez pour supprimer le cadre de la zone.

Ajout d'informations de détection des perturbations

[Supplément d'informations]

Utilisez les boutons [Activé] et [Arrêt] pour indiquer s'il faut ou non envoyer les données d'image superposées en ajoutant des informations de détection de perturbation à l'image.



[Avis]

- Les informations supplémentaires de détection des perturbations ne sont pas utilisées dans nos enregistreurs de disque réseau (à compter de novembre 2025).

10.8 [Secteur SCD] pour définir la zone de détection des perturbations

- 1 Définir la zone de détection des perturbations.



[Important]

- Toutes les alarmes ne sont pas détectées pendant la modification des paramètres. Fermez l'écran des paramètres une fois la configuration terminée.



[Avis]

- Cette fonction est celle utilisée par la caméra intégrée.

- 2 Cliquer sur [Tous sect.] sélectionne toute la zone comme zone de détection des perturbations et affiche un cadre autour de l'écran. De plus, [Statut] est réglé sur [Valider].

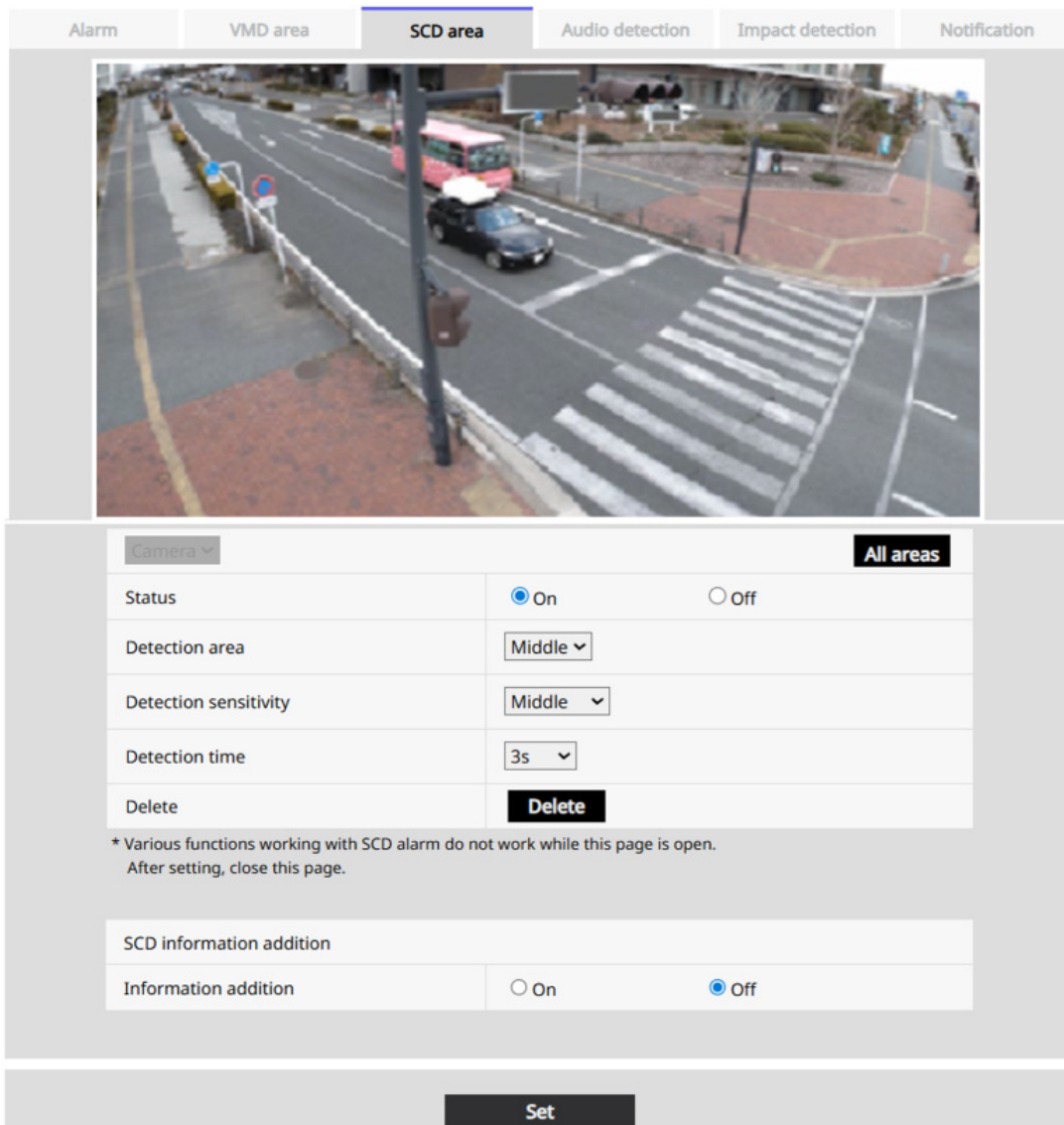

Si vous déplacez la souris sur l'image et sélectionnez une zone, celle-ci devient blanche et un cadre s'affiche. De plus, le mode hors bande ([Statut]) est remplacé par le mode hors champ ([Valider]).

Alarm	VMD area	SCD area	Audio detection	Impact detection	Notification
-------	----------	-----------------	-----------------	------------------	--------------

Camera ▼ **All areas**

Status	<input checked="" type="radio"/> On <input type="radio"/> Off
Detection area	Middle ▼
Detection sensitivity	Middle ▼
Detection time	3s ▼
Delete	Delete

* Various functions working with SCD alarm do not work while this page is open.
After setting, close this page.

SCD information addition	
Information addition	<input type="radio"/> On <input checked="" type="radio"/> Off

Set

Définissez les délais de découverte [Secteur de détection] [Sensibilité de détection]. Pour plus de détails sur le délai de détection [Secteur de détection] [Sensibilité de détection], reportez-vous à la section suivante.

→ [10.7 Configuration \[Secteur SCD\] pour la détection des perturbations](#)

Modifiez les paramètres de la zone ou [Secteur de détection] [Sensibilité de détection] [Discovery Times] selon les besoins.

4 Lorsque vous avez terminé, appuyez sur [Valider].



[Important]

- Les paramètres ne peuvent être confirmés que si l'option « [Valider] » est sélectionnée.

- 5 Pour désactiver la zone de détection de perturbation, remplacez [Statut] par [Invalider] et appuyez sur [Valider]. Un clic transforme le cadre désactivé en pointillés. Lorsqu'elle est désactivée, aucune alarme de détection de perturbation n'est générée.
- 6 Pour supprimer la zone de détection d'intrusion, appuyez sur [Supprimer]. Cliquez pour effacer le cadre de la zone.



[Avis]

- Si vous souhaitez reconfigurer la zone de détection des perturbations, vous devez effacer le cadre de la zone en cliquant sur le bouton [Supprimer].

- 7 Cliquez sur le bouton [Valider]. Les paramètres seront appliqués à cet appareil.

10.9 Configuration [Détection de son] des paramètres de détection sonore

Sur la page Alarmes, cliquez sur l'onglet [Détection de son]. Pour plus d'informations sur l'affichage et l'utilisation du menu des paramètres avancés, consultez le manuel d'utilisation. Ici, vous pouvez effectuer les réglages relatifs à la détection sonore.



[Important]

- Lorsque l'audio est détecté à l'aide de la fonction de détection sonore, [Notification d'alarme] s'affiche pour indiquer que l'audio a été détecté.
- [Notification d'alarme] s'affiche également lorsqu'une entrée d'alarme est acceptée par l'alarme du terminal ou lorsqu'une alarme de commande est acceptée.
- Les notifications peuvent être retardées en fonction de l'environnement réseau.
- La fonction de détection sonore n'est pas adaptée aux applications exigeant une fiabilité élevée en permanence (systèmes conçus pour l'éviter). Nous déclinons toute responsabilité en cas d'accident ou de dommage.

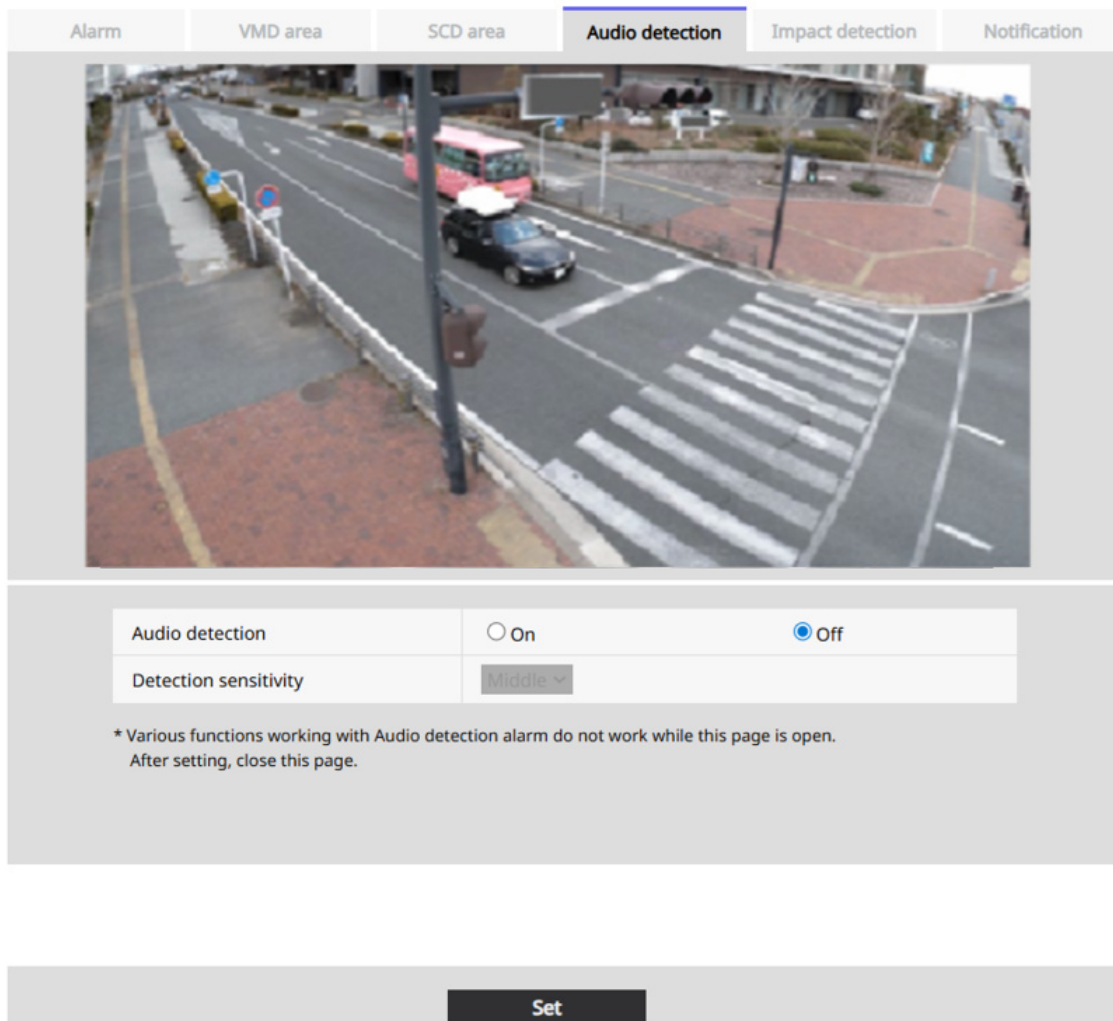

[Détection de son]

Utilisez le bouton Marche/Arrêt pour indiquer si la détection de tonalité doit être effectuée.

[Sur]: Une détection sonore est effectuée.

[Désactivé]: La détection sonore n'est pas effectuée.

[Sensibilité de détection]

Sélectionnez la sensibilité de la détection dans le menu [Fbl.] [Moyen] [High].

10.10 Configurer la détection d'impact [Détection d'impact]

Cliquez sur l'onglet [Détection d'impact] de la page Alarme. Pour plus d'informations sur l'affichage et l'utilisation du menu des paramètres avancés, consultez le manuel d'utilisation. Cette section décrit comment configurer la détection d'impact.

**[Important]**

- Lorsqu'un impact est détecté à l'aide de la fonction de détection d'impact, [Notification d'occurrence d'alarme] est affichée afin qu'il soit compris que l'impact a été détecté.
- Toutes les alarmes ne sont pas détectées pendant la modification des paramètres. Fermez l'écran des paramètres une fois la configuration terminée.
- [Notification d'alarme] s'affiche également lorsqu'une entrée d'alarme est acceptée par l'alarme du terminal ou lorsqu'une alarme de commande est acceptée.
- Les notifications peuvent être retardées en fonction de l'environnement réseau.
- La fonction de détection d'impact n'est pas adaptée aux applications exigeant une fiabilité élevée en permanence (systèmes de prévention). Nous déclinons toute responsabilité en cas d'accident ou de dommage.

Alarm
VMD area
SCD area
Audio detection
Impact detection
Notification



Impact detection	<input checked="" type="radio"/> On <input type="radio"/> Off	
Detection level	<div style="display: flex; align-items: center;"> - <div style="flex-grow: 1; position: relative;"> <div style="background-color: #007bff; height: 10px; width: 60%; position: absolute; left: 0; top: 0;"></div> <div style="position: absolute; left: 0; top: 0; width: 100%; height: 10px; border: 1px solid #ccc;"></div> </div> + </div> <p style="margin-top: 5px;">60</p>	<p>Max. value: 156</p> <div style="background-color: #333; color: white; text-align: center; padding: 2px 5px; width: fit-content; margin: 0 auto;">Reset</div>

* Various functions working with Impactdetection alarm do not work while this page is open.
 After setting, close this page.
 *When an impact is applied to the camera, a blue bar will be displayed to indicate the strength of the impact. The maximum value of the impact received by the camera is displayed in the "Max. value" section. Use this as a guide when setting the "Detection level". The displayed "Max. value" will return to 0 when you press the "Reset" button.

Set

[Détection d'impact]

Utilisez le bouton Marche/Arrêt pour activer ou désactiver la détection d'impact.

[Sur]:Effectue la détection des impacts.

[Désactivé]:Ne réalise pas de détection d'impact.

[Niveau de détection]

Utilisez le curseur pour définir le seuil à partir duquel l'impact est détecté.

Vous pouvez ajuster la valeur de 1 à 255. Déplacez-la dans le [+] L'orientation réduit la sensibilité de la détection d'impact, ne permettant de détecter que les impacts importants. [-] En déplaçant l'appareil dans une direction, la sensibilité de détection d'impact augmente, permettant ainsi de détecter également les impacts de faible ampleur.



[Avis]

- Lorsqu'un impact est appliqué à la caméra alors que [Détection d'impact] est activé [Activé]Une barre bleue indiquant l'intensité de l'impact s'affiche. L'impact maximal reçu par la caméra est indiqué dans le champ [Maximum]. Utilisez cette valeur comme référence pour régler le [Niveau de détection]. La valeur [Max.] affichée revient à 0 lorsque [Réinit.] est pressé.

10.11 [Transmission] pour le réglage de la notification d'alarme

Sur la page Alarmes, cliquez sur l'onglet [Transmission]. Pour plus d'informations sur l'affichage et l'utilisation du menu des paramètres avancés, consultez le manuel d'utilisation.

Cette section décrit les paramètres relatifs aux notifications d'alarme TCP et aux notifications d'alarme HTTP.

10.11.1 Configuration des notifications d'alarme TCP

Notification d'alarme TCP

[Notification d'alarme TCP]

Indiquez si la notification d'alarme TCP doit être effectuée dans les cas suivants (marche/arrêt) :

- Lorsqu'une alarme se produit (champ [Alarme] de destination de notification d'alarme TCP)
- Lorsque l'espace restant sur la carte mémoire SD est notifié (champ [Diag.] de destination de notification d'alarme TCP)
- Lorsque l'espace libre sur la carte mémoire SD est insuffisant. (Destination de notification d'alarme TCP, champ [Diag.]
- Erreur de reconnaissance de la carte mémoire SD (champ [Diag.] de destination de notification d'alarme TCP)

•Échec d'écriture sur la carte mémoire SD (champ [Diag.] de destination de notification d'alarme TCP)



[Avis]

•Les notifications de notification d'alarme TCP sont notifiées dans l'ordre de [Destination de notification 1] (uniquement pour les destinations de notification cochées dans le champ [Alarme] ou [Diag.]).

[Données d'alarme supplémentaires]

Utilisez le bouton Marche/Arrêt pour indiquer si le numéro de zone de détection d'alarme de fonctionnement doit être notifié par notification d'alarme TCP.

[Numéro de port de destination]

Définissez le numéro de port de réception de la destination de notification d'alarme TCP.

Plage de réglage : 1 ~ 65535

Les numéros de port suivants ne peuvent pas être configurés car ils sont utilisés sur cet appareil.
20, 21, 22, 23, 25, 42, 53, 67, 68, 69, 80 110, 123, 161, 162, 443, 554, 995, 1883, 8883, 10669, 10670, 59000~61000

[Nombre de nouvelles tentatives]

Définit le nombre de tentatives de nouvelle envoi lorsque la notification d'alarme TCP ne peut pas être effectuée.

Plage de réglage : 0 ~ 30

destination de notification d'alarme TCP

[Destination 1] ~ [Adresse 48]

Configure la destination des notifications d'alarme TCP par adresse IP ou nom d'hôte. Jusqu'à 48 destinations peuvent être configurées.

Champ [Alarme] : Cochez cette case pour être averti en cas d'alarme.

Champ [Diag.] : Lorsque cette case est cochée, les erreurs suivantes seront signalées :
notification d'espace restant sur la carte mémoire SD, espace insuffisant sur la carte mémoire SD, erreur de reconnaissance de la carte mémoire SD et erreur d'écriture sur la carte mémoire SD.

Champ [Adresse de transmission] : Saisissez l'adresse IP/le nom d'hôte de la destination de la notification.

Personnages disponibles : Demi-marques alphanumériques et symboles : . _ -

Pour supprimer la destination de notification définie, appuyez sur la touche [Supprimer] de la destination de notification que vous souhaitez supprimer.

[Notification par caméra vidéo]

Activez ou désactivez l'envoi par caméra à l'aide du bouton Marche/Arrêt.

Lorsque [Notification par caméra vidéo] est réglé sur [Activé], une alarme générée par le radar est

notifiée lorsque [Radar] est sélectionné, et une alarme générée par la caméra est notifiée lorsque [Caméras] est sélectionné de la même manière.

[Notification par zone de détection radar/VMD]

Sélectionnez Marche/Arrêt pour activer ou désactiver le paramètre d'envoi de la zone de détection radar/détection de mouvement.

Lorsque [Notification par secteur
Détection radar/VMD] est réglé sur [Activé], la notification d'alarme est exécutée uniquement lorsque [No. sec. alar.] correspond au numéro [Secteur d'alarme] défini pour l'alarme de détection radar ou l'alarme de détection d'opération.

La notification des alarmes autres que l'alarme de détection radar et l'alarme de détection de mouvement n'est pas exécutée.

Lors de l'utilisation de la fonction d'envoi par zone de détection radar/détection de mouvement, sélectionnez l'un des objets de détection dans la zone d'alarme de détection radar et définissez l'état de la zone d'alarme en détection de mouvement sur [Valider].

[No. sec. alar.]

Plage de réglage : 1 ~ 8



[Important]

• Si vous saisissez un nom d'hôte pour l'[adresse de transmission], vous devez configurer le DNS dans l'onglet [Réseau] de la page Réseau.

→ [10.11.2 Configuration de la notification d'alarme HTTP](#)

• Vérifiez que la destination des notifications est correctement configurée. En l'absence de destination, des retards ou des pertes de transmission peuvent survenir dans la réception des notifications d'alarme TCP.

10.11.2 Configuration de la notification d'alarme HTTP

notification d'alarme HTTP

[Destination 1] ~ [Adresse 5]

Configurez l'adresse IP ou le nom d'hôte du serveur HTTP qui sera notifié de l'alarme HTTP. Vous pouvez définir jusqu'à 5 destinataires.

Personnages disponibles : Demi-marques alphanumériques et symboles : . _ -

Exemple de saisie :

Adresse IP : numéro de port ou http://Hostname: Numéro de port

https:// Adresse IP: Numéro de port ou https://Hostname: Numéro de port

Champ [Alarme]

Lorsque cette case est cochée, une notification d'alarme HTTP est envoyée lorsqu'une alarme se

produit.

Champ [Diag.]

Lorsque cette case est cochée, des alarmes HTTP sont notifiées lorsque l'espace restant sur la carte mémoire SD est atteint, lorsqu'il n'y a pas suffisamment d'espace libre sur la carte mémoire SD, lorsqu'une erreur se produit lors de la reconnaissance de la carte mémoire SD, lorsque la période d'essai du logiciel d'extension expire ou lorsqu'une erreur se produit lors de l'écriture sur la carte mémoire SD.

[Supprimer] bouton

Cliquer sur ce bouton supprime toutes les destinations de notification, les noms d'utilisateur, les mots de passe, les données de notification et les paramètres avancés de cet élément.

[Nom d'utilisateur]

Saisissez le nom d'utilisateur pour accéder au serveur HTTP.

Nombre de caractères pouvant être saisis :0 à 63 caractères

Caractères non autorisés :Symbole de deux octets ou d'un octet&; ¥

[Mot de passe]

Saisissez le mot de passe pour accéder au serveur HTTP.

Nombre de caractères pouvant être saisis :0 à 63 caractères

Caractères non autorisés :Symbole de deux octets ou d'un octet&



[Avis]

- Authentifiez-vous par Basic ou Digest en demandant une authentification au serveur HTTP.

[Données de notification]

Configurez le contenu de la notification pour qu'il soit associé à l'arrière du serveur HTTP défini sur [Destination 1] ~ [Adresse 5].

Personnages disponibles :demi-points caractères alphanumériques et marques



[Avis]

- L'activation de la fonction d'alarme HTTP peut entraîner la compromission des identifiants (nom d'utilisateur et mot de passe) du serveur HTTP sur le réseau lorsqu'une alarme est envoyée au serveur HTTP.
- Le nombre total de caractères de la destination de la notification (y compris [http://]) et [Données de notification]) est limité à 256 caractères.
- Assurez-vous de saisir [Données de notification] en commençant par une barre oblique (/).

- En cas d'échec de la notification d'alarme HTTP, l'incident est consigné dans le journal système.
- Si [Données de notification] est laissé vide et que [Valider] est enfoncé, [/cgi-bin/comalarm.cgi?CMD=01] est également défini.

Exemple :

Si [http://192.168.0.100] est défini comme destination de notification et [/cgi-bin/comalarm.cgi?CMD=01] est défini comme [Données de notification], la notification d'alarme HTTP "http://192.168.0.100/cgi-bin/comalarm.cgi?CMD=01" est exécutée.

11 Paramètres réseau avancés [Réseau]

La page Réseau permet de configurer les paramètres liés au réseau.

La page Réseau comprend les onglets [Réseau] et [Avancé].

11.1 [Réseau] pour configurer le réseau

Sur la page Réseau, cliquez sur l'onglet [Réseau]. Pour plus d'informations sur l'affichage et l'utilisation du menu des paramètres avancés, consultez le manuel d'utilisation.

Les informations suivantes sont nécessaires pour configurer les paramètres réseau.

Contactez votre administrateur réseau ou votre fournisseur d'accès Internet.

- Adresse IP
- Masque de sous-réseau
- Passerelle par défaut (si vous utilisez un routeur serveur de passerelle)
- HTTP
- Adresse du serveur principal pour le DNS, adresse du serveur secondaire (si le DNS est utilisé)



[Avis]

- Pour la configuration des adresses de chaque serveur, contactez votre administrateur réseau.
- Pour accéder à l'Radare de sécurité via Internet en vous connectant au routeur, vous devez configurer un numéro de port HTTP distinct et utiliser la fonction de redirection de port du routeur pour effectuer la traduction d'adresse. Pour plus de détails, veuillez consulter le manuel d'utilisation du routeur.
- La fonction de redirection de port permet de convertir une adresse IP publique en une adresse IP privée, comme par exemple avec le masquage d'adresse IP statique ou la traduction d'adresses réseau (NAT). Cette fonction se configure sur le routeur.

Réseau IPv4

[Paramétrages de réseau]

Permet de sélectionner le mode de configuration des adresses IP.

[IP fixe] : Configurez l'adresse IP en la saisissant dans le champ [Adresse IPv4].

[DHCP] :Utilisez la fonction DHCP pour configurer l'adresse IP. Si vous ne parvenez pas à obtenir d'adresse IP auprès du serveur DHCP, configurez-la sur 192.168.0.10. Ensuite, si vous obtenez une adresse IP du serveur DHCP, modifiez-la pour qu'elle corresponde à celle-ci.

[Auto (AutoIP)]:Utilisez la fonction DHCP pour configurer l'adresse IP. Si aucun serveur DHCP n'est trouvé, l'adresse IP est attribuée automatiquement.

[Auto (Omakase)]:Utilisez la fonction DHCP pour consulter les informations d'adresse réseau. Attribuez une adresse IP inutilisée comme adresse IP fixe. L'adresse IP à attribuer est automatiquement déterminée par la caméra, en respectant le masque de sous-réseau. Si aucun serveur DHCP n'est trouvé, attribuez l'adresse IP 192.168.0.10.



[Avis]

- Si la configuration automatique (AutoIP) ne parvient pas à récupérer l'adresse IP auprès du serveur DHCP, recherchez une adresse IP inutilisée dans le même réseau entre 169.254.1.0 et 169.254.254.255, et définissez l'adresse IP.

[Adresse IPv4]

Lorsque la fonction DHCP n'est pas utilisée, saisissez l'adresse IP de cet ordinateur. Assurez-vous que cette adresse IP est unique pour cet ordinateur ou les autres caméras du réseau.



[Avis]

- Vous ne pouvez pas utiliser plusieurs adresses IP, même avec la fonction DHCP. Contactez votre administrateur réseau pour obtenir les paramètres du serveur DHCP.

[Masque de sous-réseau]

Saisissez le masque de sous-réseau de cette machine lorsque la fonction DHCP n'est pas utilisée.

[Passerelle par réglage implicite]

Si vous ne souhaitez pas utiliser la fonction DHCP, saisissez la passerelle par défaut de cette machine.



[Avis]

- Si vous utilisez la fonction DHCP, vous ne pouvez pas utiliser plusieurs adresses IP pour la passerelle par défaut. Contactez votre administrateur réseau pour obtenir les paramètres du serveur DHCP.

[DNS]

Indiquez si l'adresse du serveur DNS doit être obtenue automatiquement ([Automa.]) ou saisie manuellement ([Manuel]).

Si l'option [Manuel] est activée, l'adresse IP du serveur DNS doit être configurée.

Si vous utilisez la fonction DHCP, vous pouvez la configurer en mode [Automa.] pour obtenir automatiquement l'adresse du serveur DNS.

Contactez votre administrateur système pour obtenir les paramètres.

[Adresse DNS primaire], [Adresse DNS secondaire]

Si vous utilisez [DNS] avec [Manuel], saisissez l'adresse IP du serveur DNS.

Pour obtenir l'adresse IP du serveur DNS, contactez votre administrateur.

[Nom d'hôte]

Saisissez le nom d'hôte à utiliser pour la fonction DHCP.

Nombre de caractères pouvant être saisis: 1 à 64 caractères

Personnages disponibles: Caractères alphanumériques mono-octets et symboles mono-octets ". "_"

Réseau IPv6



[Important]

- Lorsque elle est accessible via IPv6, la vidéo en streaming ne peut pas être affichée sur l'écran d'image en direct. Si vous souhaitez visionner la vidéo en streaming dans la fenêtre d'image en direct, veuillez utiliser l'adresse IPv4.

[Manuel]

Indiquez si l'adresse IPv6 doit être configurée manuellement avec [Activé]/[Arrêt].

[Sur]: Saisissez manuellement l'adresse IPv6.

[Désactivé]: L'adresse IPv6 ne peut pas être saisie manuellement.

[Adresse IPv6]

Si l'option [Manuel] est définie sur [Activé], vous devez saisir manuellement l'adresse IPv6.

Veuillez saisir les informations de manière à ce qu'elles ne se chevauchent pas avec celles d'autres appareils.



[Avis]

- Lors de la connexion à travers des routeurs avec des adresses IP configurées manuellement, utilisez un routeur compatible IPv6 et activez la fonction de configuration automatique pour les adresses IPv6.

Configurez également une adresse IPv6 incluant le préfixe fourni par votre routeur compatible IPv6. Pour plus de détails, consultez le manuel d'utilisation de votre routeur.

[Passerelle par réglage implicite]

Saisissez la passerelle par défaut du réseau IPv6 de cette machine lorsque [Manuel] du réseau IPv6 est [Activé].

[DHCPv6]

Indiquez si vous souhaitez utiliser la fonction DHCP de l'IPv6 avec [Activé]/[Arrêt].

Configurez le serveur DHCP afin que les ordinateurs ne prenant pas en charge cette fonction et les autres caméras du réseau n'aient pas la même adresse IP. Pour plus d'informations sur la configuration du serveur, contactez votre administrateur réseau.

[Adresse DNS primaire], [Adresse DNS secondaire]

Saisissez l'adresse IPv6 du serveur DNS. Pour obtenir cette adresse, veuillez contacter votre administrateur.

Partagé par IPv6/v4

[Port HTTP]

Attribuez les numéros de port individuellement.

Numéro de port configurable :1~65535

Les numéros de port suivants ne peuvent pas être configurés car ils sont utilisés sur cet appareil.

20, 21, 22, 23, 25, 42, 53, 67, 68, 69, 80, 110, 123, 161, 162, 443, 554, 995, 1883, 8883, 10669, 10670, 59000~61000



[Avis]

- Certains ports peuvent être inaccessibles selon le navigateur utilisé. Si vous n'y avez plus accès, utilisez HTTPS ou l'outil de configuration i-port PRO (iCT) pour modifier le numéro de port.

[Vitesse]

Sélectionnez la vitesse de communication des données parmi les options suivantes. En général, il est recommandé de conserver le paramètre par défaut ([Automa.]).

[Auto]:La vitesse de communication est réglée automatiquement.

[100 M-Comple] :100 Mbps en duplex intégral

[100 M-Demi] :100 Mbps semi-duplex

[10 M-Comple] :10 Mbps en duplex intégral

[10 M-Demi] :10 Mbps semi-duplex

[Taille de paquet RTP maximum]

Définit si la taille des paquets RTP envoyés par la caméra doit être limitée lors de la visualisation des images via RTP. Il est généralement recommandé de conserver le paramètre [Illimité (1500 octets)].

Si la taille des paquets de la ligne de communication utilisée est limitée, sélectionnez [Restreinte (1280 octets)]. Contactez votre administrateur réseau pour connaître la taille maximale des paquets autorisée sur cette ligne.

[Taille maximum de segment HTTP(MSS)]

Définit si la taille maximale des segments (MSS) envoyée par la caméra doit être limitée lors de la visualisation des images via HTTP. Il est généralement recommandé d'utiliser les paramètres par défaut.

Si la taille maximale des segments (MSS) de la ligne de communication utilisée est limitée, sélectionnez [Restreint (1024 octets)]/[Restreint (1280 octets)]. Contactez votre administrateur réseau pour connaître la taille maximale des segments (MSS) de la ligne de communication.

[Contrôle de bande passante(taux binaire)]

Sélectionnez la quantité de données à transmettre :

[Illimité]/[128kb/s]/[256kb/s]/[384kb/s]/[512kb/s]/[768kb/s]/ [1024kb/s]/[2048kb/s]/
[4096kb/s]/[6144kb/s]/[8192kb/s]/[10240kb/s]/[15360kb/s]/[20480kb/s]/[25600kb/s]/
[30720kb/s]/[35840kb/s]/[40960kb/s]/[51200kb/s]/[61440kb/s]



[Avis]

- Si vous définissez la valeur [Contrôle de bande passante(taux binaire)] sur une valeur faible, le bouton Capture d'écran risque de ne pas fonctionner selon l'utilisation. Dans ce cas, sélectionnez [JPEG] sur la page Écran en direct et effectuez la capture d'écran avec la plus petite taille d'image disponible.

[Paramètres IP rapides valides]

Configurez le délai d'activation du paramètre réseau du logiciel IP Easy Setup sur [20min.] ou [Illimité] après le démarrage de la machine.

[20 minutes] : Vous pouvez activer les paramètres de la caméra dans le logiciel IP Easy Setup uniquement pendant 20 minutes après le démarrage de la machine.

[Illimité] : Permet à tout moment de configurer la caméra dans le logiciel IP Easy Setup.



[Avis]

- L'affichage de la caméra dans le logiciel IP Easy Setup est toujours activé et peut être ouvert.

[ONVIF®]

Indiquez si la fonction ONVIF doit être utilisée avec [Activé]/[Arrêt].

[Activer] : La fonction ONVIF peut être utilisée.

[Désactiver] : La fonction ONVIF ne peut pas être utilisée.

11.2 [Avancé] pour les paramètres réseau avancés

Sur la page Réseau, cliquez sur l'onglet [Avancé]. Pour plus d'informations sur l'affichage et l'utilisation du menu des paramètres avancés, consultez le manuel d'utilisation.

Cette section décrit comment configurer les fonctions SMTP (courrier électronique) et SNMP, MQTT.

Cliquer sur le lien de chaque élément vous redirige vers la page de paramètres correspondante.



[Avis]

• Pour plus de détails sur les paramètres NTP, UPnP, HTTPS, DDNS, QoS, SRTP et LLDP, veuillez consulter le manuel d'utilisation.

11.2.1 Configuration de l'envoi de courriers électroniques

[Notification de courrier élect.]

Indiquez si l'envoi d'une notification par e-mail doit être activé ou désactivé dans les cas suivants.

En cas d'alarme (Destination de la notification par e-mail, champ [Alarme])

Lorsque l'espace restant sur la carte mémoire SD est indiqué (champ [Diag.] de destination de la notification par e-mail)

Lorsque l'espace libre sur la carte mémoire SD est insuffisant. (Destination de la notification par e-mail : champ [Diag.]

Erreur de reconnaissance de la carte mémoire SD (Champ [Diag.] de destination de la notification par e-mail)

Échec d'écriture sur la carte mémoire SD (champ [Diag.] de destination de notification d'alarme TCP)

[Fichier joint d'image d'alarme]

Configurez l'envoi d'e-mails avec ou sans images en détectant des alarmes sur le bouton Marche/Arrêt.

[Taille image import]

Affiche la taille de capture des images jointes au courriel.



[Référence]

Affiche la taille de capture d'image pour laquelle vous avez consulté les paramètres [JPEG – Caméra vidéo] dans les paramètres [Image] sur l'[Image/Son].



[Important]

[640x360] Les paramètres de taille de capture d'image suivants peuvent être utilisés pour un fonctionnement correct.

[Adresse de serveur SMTP]

Saisissez l'adresse IP ou le nom d'hôte du serveur SMTP auquel vous souhaitez envoyer le courriel.

Nombre de caractères pouvant être saisis :1 à 128 caractères

Personnages disponibles :Demi-marques alphanumériques et symboles : . _ -

[Port SMTP]

Saisissez le numéro de port auquel envoyer l'e-mail.

Numéro de port configurable :1~65535

Les numéros de port suivants ne peuvent pas être configurés car ils sont utilisés sur cet appareil.

20、21、22、23、42、53、67、68、69、80、110、123、161、162、443、554、995、1883、8883、10669、10670、59000~61000

[Adresse de serveur POP]

Si vous avez sélectionné [POP avant SMTP] pour [Type], saisissez l'adresse IP/le nom d'hôte du serveur POP.

Nombre de caractères pouvant être saisis :1 à 128 caractères

Personnages disponibles :Demi-marques alphanumériques et symboles : . _ -



[Important]

•Pour saisir le nom d'hôte de l'[Adresse de serveur SMTP] [Adresse de serveur POP], vous devez configurer le DNS dans l'onglet [Réseau] de la page Réseau.

→11.1 [Réseau] pour configurer le réseau

Authentification

[Type]

Sélectionnez la méthode d'authentification pour l'envoi de courriers électroniques parmi les options suivantes.

Aucun :Ne pas authentifier

POP avant SMTP :Avant d'envoyer un courriel, authentifiez le serveur POP qui le recevra.

SMTP :Authentifiez le serveur SMTP.



[Avis]

- Si vous ne savez pas comment vous authentifier pour envoyer un courriel, contactez votre administrateur réseau.

[Nom d'utilisateur]

Saisissez le nom d'utilisateur pour accéder au serveur.

Nombre de caractères pouvant être saisis :0 à 32 caractères

Caractères non autorisés :Symbole de deux octets ou d'un octet&: ; ¥

[Mot de passe]

Saisissez le mot de passe pour accéder au serveur.

Nombre de caractères pouvant être saisis :0 à 128 caractères

Caractères non autorisés :Symbole de deux octets ou d'un octet&

[Adresse de courrier élect. d'expéditeur]

Veillez saisir l'adresse électronique de l'expéditeur.

L'adresse électronique saisie s'affiche dans le champ [De (expéditeur)] du courrier reçu.

Nombre de caractères pouvant être saisis :3 à 128 caractères

Personnages disponibles ;Demi-marque, caractères alphanumériques et symboles @ . _ -

[SSL]

Pour envoyer des notifications d'alarme ou des notifications par e-mail [Diag.] chiffrées SSL, sélectionnez [Activé]. Dans ce cas, la méthode d'authentification est définie sur [SMTP]. Indiquez le nom d'utilisateur et le champ [Mot de passe] pour l'authentification.



[Avis]

- Le protocole SSL peut ne pas être pris en charge sur certains serveurs SMTP.
- Le protocole SMTP sur SSL est pris en charge. Le protocole STARTTLS n'est pas pris en charge.
- Si le mode [Activé] est activé, vous devrez peut-être configurer le numéro de port SMTP sur 465. Consultez votre fournisseur d'accès pour plus de détails.

[Destination de notification 1] à [Destination de notification 4]

Indiquez l'adresse e-mail de destination des notifications. Vous pouvez définir jusqu'à 4 destinataires.

Nombre de caractères pouvant être saisis :3 à 128 caractères

Personnages disponibles ;Demi-marque, caractères alphanumériques et symboles @ . _ -

Si vous souhaitez supprimer l'adresse e-mail définie, appuyez sur le bouton [Supprimer] de

l'adresse e-mail que vous souhaitez supprimer.

[Terminal 1] :Une notification par courrier électronique est envoyée lorsqu'une alarme se déclenche au terminal 1.

[Terminal 2] :Une notification par courrier électronique est envoyée lorsqu'une alarme se déclenche au terminal 2.

[Terminal 3] :Une notification par courrier électronique est envoyée lorsqu'une alarme se déclenche au terminal 3.

[Détection de mouvement] :Une notification par e-mail est envoyée lorsqu'une opération est détectée.

[Détection du déni] :Notification par courriel en cas de détection d'une perturbation.

[Alarme de commande] :Envoie une notification par e-mail lorsqu'une alarme de commande est déclenchée.

[Détection sonore] :Une notification par e-mail est envoyée lorsqu'un son est détecté.

[ChocDétecter]:Une notification par e-mail est envoyée lorsqu'un impact est détecté.

[Détection d'erreur d'angle d'installation] :Une notification par e-mail est envoyée lorsqu'une erreur d'angle d'installation est détectée.

[Détection radar] :Une notification par courriel est envoyée lorsqu'une détection radar a lieu.

[Radar SCD] :Une notification par courriel est envoyée lorsqu'une détection de brouillage radar est effectuée.

[Diagnostics] :

-notification d'espace restant sur la carte mémoire SD

-Lorsque l'espace disponible sur la carte mémoire SD est insuffisant,

-Lorsque la carte mémoire SD est reconnue



[Avis]

• Les détails des paramètres [Objet de courrier élect.] et [Texte du courrier élect.] que vous définirez ultérieurement ne seront pas pris en compte dans l'e-mail de diagnostic envoyé lorsque le champ [Diag.] est vérifié.

[Objet de courrier élect.(Alarme)]

Veillez saisir l'objet de l'e-mail d'alerte.

Nombre de caractères pouvant être saisis :0 à 50 caractères

Utiliser le titre de la caméra :Le nom de l'appareil photo apparaît dans l'objet du courriel.

Source de l'alarme :Ajoutez un élément d'alerte à l'objet de l'e-mail.

[Objet de courrier élect.(Diag.)]

Veillez saisir l'objet de l'e-mail de diagnostic.

Nombre de caractères pouvant être saisis :0 à 50 caractères

Utiliser le titre de la caméra :Le nom de l'appareil photo apparaît dans l'objet du courriel.

Heure de l'événement :L'heure de déclenchement %t% est ajoutée au corps du courriel. La partie %t% est envoyée avec l'heure à laquelle l'alarme s'est produite (heure:minute:seconde).



[Avis]

- Lorsque l'espace libre est insuffisant sur la carte mémoire SD, [La carte mémoire SD est PLEIN.] ou lorsqu'une erreur se produit sur la carte mémoire SD, le message [La carte mémoire SD ne peut pas être reconnue.] est envoyé.

- En décrivant les caractères de substitution dans le corps du courriel, le type de cause et l'heure de déclenchement de l'alarme peuvent être attribués automatiquement.

Cause alternative de l'alarme : %p%, heure d'occurrence : %t%

(Exemple d'utilisation)

Lorsqu'une alarme de détection d'opération se produit à 19:13:24 après que les chaînes de caractères suivantes ont été définies dans le texte du courrier électronique

Paramètre du texte du message : %p% alarme déclenchée le %t%.

Corps du courriel à envoyer : [Alarme « VMD » déclenchée à 19:13:24]

Si le corps du message est vide, le format [Langue] du format [Base] détermine la langue du courriel envoyé.

Lorsque l'option [Japonais] est spécifiée, les courriels sont envoyés en japonais.

Sinon, ils sont envoyés en anglais.

[Terminal 1 (jusqu'à 10 caractères)]

Veillez saisir le nom du terminal 1 utilisé comme source d'alarme dans le texte du courriel.

Caractères non autorisés :Caractères mono-octets&

[Terminal 2 (jusqu'à 10 caractères)]

Veillez saisir le nom du terminal 2 utilisé comme source d'alarme dans le texte du courriel.

Caractères non autorisés :Caractères mono-octets&

[Terminal 3 (jusqu'à 10 caractères)]

Veillez saisir le nom du terminal 3 utilisé comme source d'alarme dans le texte du courriel.

Caractères non autorisés :Caractères mono-octets&

Exemple de notification par e-mail

Format de l'e-mail lorsque la case [Utiliser le titre de caméra vidéo] est cochée dans l'objet et la case cause/heure de l'alarme dans le corps du message.

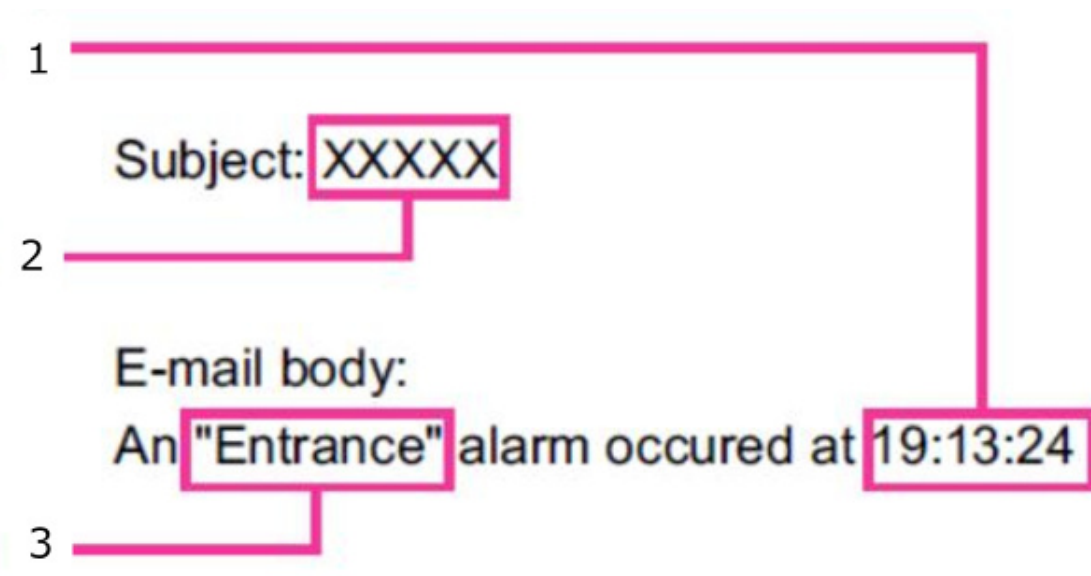

1. L'heure de déclenchement de l'alarme est indiquée.
2. Le titre de l'appareil photo est utilisé comme objet du courriel.
3. Le nom défini dans les noms de terminaux 1 à 3 qui sont la cause de l'alarme est attribué.

11.2.2 Configurer le SNMP

Ici, vous pouvez configurer la fonction SNMP. Vous pouvez vérifier l'état de cette machine en vous connectant via le Gestionnaire SNMP. Pour utiliser la fonction SNMP, veuillez contacter votre administrateur réseau.

Configuration SNMP nombre fixe

[Paramètres SNMP]

Activer ou désactiver la fonction SNMP.



[Avis]

- Si [Paramètres SNMP] est défini sur [Invalider], [Paramètres de l'agent SNMP] [Paramètres des traps SNMP] ne peut pas être défini.

configuration de l'agent SNMP nombre fixe

[Version SNMP]

Sélectionnez la version SNMP que vous souhaitez utiliser.

[SNMPv1/v2] :Le protocole SNMPv1/v2 est activé.

[SNMPv3] :Le protocole SNMPv3 est activé.

[SNMPv1/v2/v3] :Le protocole SNMPv1/v2/v3 est activé.

SNMPv1/v2 – [Communauté]

Saisissez le nom de la communauté à surveiller.

Nombre de caractères pouvant être saisis :0 à 32 caractères

Caractères non autorisés :Caractères sur deux octets

Réglage initial :Vide



[Important]

Lors de l'utilisation de la fonction SNMP (SNMPv1/v2), veillez à renseigner le nom de la communauté. Si ce champ est vide, la fonction SNMP est inutilisable. Évitez également les noms de communauté trop évidents (par exemple, « public »).

SNMPv1/v2 – [Adresse du gestionnaire]

Saisissez l'adresse IP du gestionnaire SNMP pour autoriser les requêtes lorsque la version SNMP est v1 ou v2. Si ce champ est laissé vide, les requêtes provenant de toutes les adresses IP seront autorisées.

Nombre de caractères pouvant être saisis :1 à 128 caractères

Personnages disponibles :Demi-marque alphanumérique : . /



[Avis]

· Saisissez [Adresse IP/Longueur du masque de sous-réseau] pour limiter les adresses IP du gestionnaire SNMP qui autorisent les requêtes par sous-réseau. Par exemple, si vous entrez [192.168.0.1/24], les requêtes du gestionnaire SNMP entre [192.168.0.1] et [192.168.0.254] sont autorisées.

[SNMPv3] – [Nom d'utilisateur]

Définit le nom d'utilisateur pour SNMPv3.

Nombre de caractères pouvant être saisis :Texte vide ou de 1 à 32 caractères

Caractères non autorisés :Symbole de deux octets ou d'un octet&: ; ¥

[SNMPv3] – [Méthode d'authentification]

Affiche la méthode d'authentification SNMPv3.



[Avis]

·Le mode [Méthode d'authentification] fonctionne en mode [MD5] lors de la mise à niveau du paramètre [Méthode d'authentification] vers le mode [MD5]. Cliquer sur le bouton [Valider] permet de passer du mode [Méthode d'authentification] au mode [SHA1].

[SNMPv3] – [Méthode de chiffrement]

Sélectionnez la méthode de chiffrement SNMPv3 parmi DES/AES.

[SNMPv3] – [mot de passe]

Définit le mot de passe pour SNMPv3.

Nombre de caractères pouvant être saisis :Vide ou 8 à 20 caractères

Caractères non autorisés :Symbole de deux octets ou d'un octet&

[Configuration du système SNMPv2-MIBnombre fixe](#)

[Nom]

Saisissez le périphérique pour gérer cette machine à l'aide de la fonction SNMP.

Nombre de caractères pouvant être saisis :0 à 32 caractères

Caractères non autorisés :Caractères sur deux octets

[Emplacement]

Indiquez l'emplacement où cette machine est installée.

Nombre de caractères pouvant être saisis :0 à 32 caractères

[Contact]

Veuillez saisir l'adresse e-mail ou le numéro de téléphone de l'administrateur.

Nombre de caractères pouvant être saisis :0 à 255 caractères

Caractères non autorisés :Caractères sur deux octets

[paramètres de capture SNMP](#)

[Paramètre de trappe SNMP]

Active/Désactive la notification des traps SNMP.

[Destination du piège] – [Adresse]

Saisissez l'adresse de destination pour la notification de trap SNMP.

Nombre de caractères pouvant être saisis :1 à 128 caractères

Personnages disponibles :Demi-marque alphanumérique caractères et marques : .

[Destination de la notification]–[Numéro de port]

Saisissez le numéro de port de la destination des notifications de trap SNMP.

Numéro de port configurable :1~65535

Les numéros de port suivants ne peuvent pas être configurés car ils sont utilisés sur cet appareil.

20、21、22、23、42、53、67、68、69、80、110、123、161、162、443、554、995、1883、8883、10669、10670、59000~61000



[Important]

•L'adresse IPv6 et le nom d'hôte ne peuvent pas être utilisés comme destination de notification.

[SNMPv2c] – [Communauté]

Saisissez le nom de la communauté à laquelle la notification de trap SNMP doit être envoyée.

Nombre de caractères pouvant être saisis :0 à 32 caractères

Caractères non autorisés :Caractères sur deux octets

Paramètre de notification de piègenombre fixe

[Piège générique SNMP] – [Démarrage à froid] – [Activer/Désactiver]

Si la case est cochée, une notification (SNMPv2-MIB::coldStart) sera envoyée lorsque la caméra sera démarrée.

[Piège SNMP générique] – [Démarrage à froid] – [Chaîne de notification]

Définissez la chaîne de caractères pour étendre la notification au démarrage de cette machine.

Nombre de caractères pouvant être saisis :0 à 32 caractères

Personnages disponibles :0 à 9 (un octet), A à Z (un octet, majuscules, minuscules), symbole mono-octet ! " # \$ % & ' () * + , - . / : ; = ?

[Piège générique SNMP] – [linkUp] – [Activer/Désactiver]

Si la case est cochée, une notification (SNMPv2-MIB::linkup) sera envoyée lorsque cette machine sera connectée.

[Piège générique SNMP] – [linkUp] – [Chaîne de notification]

Définissez la chaîne de caractères à utiliser pour étendre le piège lorsque cette machine est connectée.

Nombre de caractères pouvant être saisis :0 à 32 caractères

Personnages disponibles :0 à 9 (un octet), A à Z (un octet, majuscules, minuscules), symbole mono-octet ! " # \$ % & ' () * + , - . / : ; = ?

[Piège générique SNMP] – [Échec d'authentification] – [Activer/Désactiver]

Si la case est cochée, une alerte (SNMPv2-MIB::authenticationFailure) est notifiée lorsqu'une erreur d'autorisation SNMP se produit.

[Piège SNMP générique] – [Échec d'authentification] – [Chaîne de notification]

Si vous souhaitez étendre la notification en cas d'erreur d'authentification SNMP, définissez la chaîne de caractères.

Nombre de caractères pouvant être saisis :0 à 32 caractères

Personnages disponibles :0 à 9 (un octet), A à Z (un octet, majuscules, minuscules), symbole mono-octet ! " # \$ % & ' () * + , - . / : ; = ?

[Alarme] – [Borne 1] – [Valider/Invalider]

Si la case est cochée, une alerte est déclenchée lorsqu'une alarme se produit au terminal 1.

[Alarme] – [Borne 1] – [Chaîne de notifications]

Définissez la chaîne de caractères utilisée pour la notification de piège de [Pin 1].

Nombre de caractères pouvant être saisis :0 à 32 caractères

Personnages disponibles :0 à 9 (un octet), A à Z (un octet, majuscules, minuscules), symbole

mono-octet ! " # \$ % & ' () * + , - . / : ; = ?

[Alarme]–[Borne 2]–[Valider/Invalider]

Vérification renforcée : Si la case est cochée, le piégeage sera notifié lorsqu'une alarme se produit au terminal 2.

[Alarme]–[Borne 2]–[Chaîne de notifications]

Définissez la chaîne de caractères utilisée pour la notification de piège de [Pin 2].

Nombre de caractères pouvant être saisis :0 à 32 caractères

Personnages disponibles :0 à 9 (un octet), A à Z (un octet, majuscules, minuscules), symbole

mono-octet ! " # \$ % & ' () * + , - . / : ; = ?

[Alarme]–[Borne 3]–[Valider/Invalider]

Si la case est cochée, une alerte est déclenchée lorsqu'une alarme se produit au terminal 3.

[Alarme]–[Borne 3]–[Chaîne de notifications]

Définissez la chaîne de caractères utilisée pour la notification d'interruption de la bande passante ([Borne 3]).

Nombre de caractères pouvant être saisis :0 à 32 caractères

Personnages disponibles :0 à 9 (un octet), A à Z (un octet, majuscules, minuscules), symbole

mono-octet ! " # \$ % & ' () * + , - . / : ; = ?

[Alarme] – [VMD] – [Activer/Désactiver]

Si la case est cochée, une alerte est déclenchée lorsqu'une opération est détectée.

[Alarme] – [VMD] – [Chaîne de notification]

Définit le texte utilisé pour les notifications de piégeage [VMD].

Nombre de caractères pouvant être saisis :0 à 32 caractères

Personnages disponibles :0 à 9 (demi-pas), A à Z (demi-pas, majuscules, minuscules), symbole

demi-pas ! " # \$ % & ' () * + , - . / : ; = ?

[Alarme] – [Détection audio] – [Activer/Désactiver]

Si la case est cochée, une alarme est déclenchée lorsqu'un son est détecté.

[Alarme] – [Détection audio] – [Chaîne de notification]

Définit le texte utilisé pour les notifications de piégeage [Détection de son].

Nombre de caractères pouvant être saisis :0 à 32 caractères

Personnages disponibles :0 à 9 (un octet), A à Z (un octet, majuscules, minuscules), symbole

mono-octet ! " # \$ % & ' () * + , - . / : ; = ?

[Alarme]–[Détection d'impact]–[Valider/Invalider]

Si la case est cochée, une alerte est déclenchée en cas d'impact.

[Alarme]–[Détection d'impact]–[Chaîne de notifications]

Définissez la chaîne de caractères à utiliser pour la notification de piège dans [Détection de choc].

Nombre de caractères pouvant être saisis :0 à 32 caractères

Personnages disponibles :0 à 9 (un octet), A à Z (un octet, majuscules, minuscules), symbole mono-octet ! " # \$ % & ' () * + , - . / : ; = ?

[Alarme] – [Commander l’alarme] – [Activer/Désactiver]

Si la case est cochée, une alarme est déclenchée lorsqu’une alarme de commande se produit.

[Alarme] – [Commande d’alarme] – [Chaîne de notification]

Définit le texte utilisé pour les notifications de piégeage [Instruction d’alarme].

Nombre de caractères pouvant être saisis :0 à 32 caractères

Personnages disponibles :0 à 9 (un octet), A à Z (un octet, majuscules, minuscules), symbole mono-octet ! " # \$ % & ' () * + , - . / : ; = ?

[Alarme] – [Détection d’anomalie de l’angle d’installation] – [Activer/Désactiver]

Si la case est cochée, le système de piégeage sera averti en cas d’erreur d’angle d’installation.

[Alarme] – [Détection d’anomalie de l’angle d’installation] – [Message de notification]

Définit le texte utilisé pour les notifications de piégeage [Détection d’anomalie d’angle d’installation].

Nombre de caractères pouvant être saisis :0 à 32 caractères

Personnages disponibles :0 à 9 (un octet), A à Z (un octet, majuscules, minuscules), symbole mono-octet ! " # \$ % & ' () * + , - . / : ; = ?

[Alarme] – [Détection radar] – [Activer/Désactiver]

Si la case est cochée, une alerte est déclenchée en cas de détection radar.

[Alarme] – [Détection radar] – [Message de notification]

Définit le texte utilisé pour les notifications de piégeage [Détection radar].

Nombre de caractères pouvant être saisis :0 à 32 caractères

Personnages disponibles :0 à 9 (un octet), A à Z (un octet, majuscules, minuscules), symbole mono-octet ! " # \$ % & ' () * + , - . / : ; = ?

[Alarme] – [Détection de sabotage] – [Activer/Désactiver]

Si la case est cochée, une alerte est déclenchée en cas de détection d’une perturbation radar.

[Alarme] – [Détection de sabotage] – [Chaîne de notification]

Définit le texte utilisé pour les notifications de piégeage [Radar SCD].

Nombre de caractères pouvant être saisis :0 à 32 caractères

Personnages disponibles :0 à 9 (un octet), A à Z (un octet, majuscules, minuscules), symbole mono-octet ! " # \$ % & ' () * + , - . / : ; = ?

[Carte de mémoire SD]–[Diag.]–[Valider/Invalider]

Si la case est cochée, les pièges sont signalés dans les cas suivants :

- Lorsque l’espace restant sur la carte mémoire SD est notifié
- Lorsque l’espace disponible sur la carte mémoire SD est insuffisant,
- Lorsque la carte mémoire SD est reconnue

[Carte de mémoire SD]–[Diag.]–[Chaîne de notifications]

Définit le texte utilisé pour les notifications de piégeage [Diag.].

Nombre de caractères pouvant être saisis :0 à 32 caractères

Personnages disponibles :0 à 9 (un octet), A à Z (un octet, majuscules, minuscules), symbole mono-octet ! " # \$ % & ' () * + , - . / : ; = ?

11.2.3 Configurer le MQTT

Ici, vous pouvez configurer la fonction MQTT (Message Queueing Telemetry Transport). En cas d'alarme, vous pouvez notifier le serveur MQTT de l'événement déclenché par l'alarme.

[Réglages MQTT]

Indiquez si la fonction MQTT doit être activée par [Activé]/[Arrêt].

Si le mode [Activé] est activé, ou s'il est activé au démarrage de la caméra, celle-ci se connecte au serveur configuré.

Informe le serveur du contenu des paramètres lorsque l'alarme programmée se déclenche.

[Sur]:Utilisez la fonction MQTT.

[Désactivé]:N'utilisez pas la fonction MQTT.

Serveur

[Adresse]

Saisissez l'adresse IP ou le nom d'hôte du serveur MQTT pour être notifié en cas d'alarme.

Nombre de caractères pouvant être saisis :1 à 128 caractères

Personnages disponibles :Demi-marques alphanumériques et symboles : . _ -

[Protocole]

Choisissez entre MQTT sur SSL et MQTT sur TCP le protocole utilisé pour se connecter au serveur MQTT.

MQTT sur SSL :Chiffre les communications avec le serveur MQTT par SSL.

MQTT sur TCP :Ne chiffre pas les communications avec le serveur MQTT.

[Nom d'utilisateur]

Saisissez le nom d'utilisateur pour accéder au serveur MQTT.

Nombre de caractères pouvant être saisis :0 à 32 caractères

Caractères non autorisés :Symbole de deux octets ou d'un octet&: ; ¥

[Mot de passe]

Saisissez le mot de passe pour accéder au serveur MQTT.

Nombre de caractères pouvant être saisis :0 à 32 caractères

Caractères non autorisés :Symbole de deux octets ou d'un octet&

Certificat de route CAEn écrivant

[Installation]

Installez le certificat racine de l'autorité de certification émis par cette dernière.

Dans la boîte de dialogue [Ouvrir un fichier] qui apparaît lorsque vous cliquez sur le bouton [Sélectionner un fichier], sélectionnez le fichier du certificat d'autorité de certification racine émis par l'autorité de certification, puis cliquez sur le bouton [Executer] pour installer le certificat d'autorité de certification racine.

Les certificats d'autorité de certification racine peuvent être au format PEM ou DER.

[Info]

Le certificat de l'autorité de certification racine est affiché.

[Invalidier] :Le certificat d'autorité de certification racine n'est pas installé.

[Nom d'hôte du certificat d'autorité de certification racine] :Affiché lorsque le logiciel est déjà installé.

Cliquer sur [Quitter] vous permet de consulter plus d'informations sur le certificat de l'autorité de certification racine.

Cliquer sur le bouton [Supprimer] supprime le certificat d'autorité de certification racine installé.

[Vérification du certificat de serveur]

Si [MQTT sur SSL] est sélectionné pour [Protocole] et [Vérification du certificat de serveur] pour [Valider], le certificat du serveur est vérifié à l'aide du certificat d'autorité de certification racine enregistré lors de la connexion SSL.



[Avis]

· Si [Vérification du certificat de serveur] est [Valider], installez le certificat d'autorité de certification racine.

Paramètres de notification nombre fixe

[Alarme]

Vérification des événements d'alarme qui notifient le serveur MQTT.

[Borne 1] :Notifie le serveur MQTT lorsqu'une alarme se produit sur le terminal 1.

[Borne 2] :Notifie le serveur MQTT lorsqu'une alarme se produit sur le terminal 2.

[Borne 3] :Notifie le serveur MQTT lorsqu'une alarme se produit sur le terminal 3.

[VMD] :Notifie le serveur MQTT lorsqu'une opération est détectée.

[Détection de son] :Notifie le serveur MQTT lorsqu'une détection sonore a lieu.

[Instruction d'alarme] :Notifie le serveur MQTT lorsqu'une alarme de commande est saisie.

[Détection d'impact] :Notifie le serveur MQTT lorsqu'un impact est détecté.

[Détection d'anomalie d'angle d'installation] :Avertit le serveur MQTT lorsqu'une erreur d'angle d'installation est détectée.

[Détection radar] :Notifie le serveur MQTT lorsqu'une détection radar a lieu.

[Radar SCD] :Notifie le serveur MQTT lorsqu'une détection de brouillage radar se produit.

[Intervalle de transmission]

Définit le nom du sujet MQTT à envoyer. Les sujets ont une structure hiérarchique, séparés par le caractère /.

Nombre de caractères pouvant être saisis :1 à 128 caractères

Personnages disponibles :Caractères et symboles alphanumériques à demi-ton

Caractères inhibés :Symboles de demi-ton

Nombre de caractères pouvant être saisis :1 à 128 caractères

Personnages disponibles :Caractères et symboles alphanumériques à demi-ton

Caractères inhibés :Symboles de demi-ton

[QoS]

Sélectionne le niveau de QoS parmi 0, 1 et 2. $0 < 1 < 2$ offre une meilleure qualité de communication.

0:Avec le niveau de service QoS 0, les messages ne sont transmis qu'une seule fois. Leur arrivée sur le serveur n'est pas garantie.

1:Avec la QoS1, les messages sont délivrés au moins une fois. Leur arrivée à destination est garantie, mais ils peuvent être dupliqués.

2:QoS2 garantit la livraison des messages une seule fois. Les messages n'arriveront qu'une seule fois, sans excès ni insuffisance.

[Rétention]

Cochez cette case si vous souhaitez que le serveur MQTT enregistre le dernier message reçu.

12 [Planification] pour définir une planification avancée

Sur la page « Planification », planifiez les éléments suivants.

- Arrêt de détection radar
- Arrêt de détection des perturbations radar
- Entrée d'alarme activée (bornes 1, 2, 3)
- Entrée d'alarme activée (borne 1)
- Entrée d'alarme activée (borne 2)
- Entrée d'alarme activée (borne 3)
- Activation de la détection des opérations
- Activation de la détection des refus
- autorisation de divulgation d'images
- Enregistrement SD
- Activation de la détection sonore
- fichier de scène
- autorisation d'envoi de courriels
- Autoriser la détection de toutes les alarmes (uniquement pour le programme 8 et Mie).
- [Programmation automatique] Jour : Image 1 / Nuit : Image 2 (Programmation 1 uniquement)
- Redémarrer la caméra (Programme 8 uniquement)
- Activation de la détection d'impact

La page de planification ne comporte que les onglets [Planification]. Il est possible de programmer jusqu'à huit horaires.

- 1 Choisissez la box de la semaine que vous souhaitez [Planification] planifier.



[Avis]

- Pour une utilisation avec [Autorisation d'accès], définissez [Auth. util.] sur [Activé] dans l'onglet [Auth. util.] et [Auth. hôte] sur [Arrêt] dans l'onglet [Auth. hôte].
→ Consultez le manuel d'utilisation.
- Pour une utilisation avec [Enregistrement en mémoire SD], définissez [Format d'enregistrement] dans l'onglet [Carte de mémoire SD]. Ensuite, définissez [Déclencheur de sauvegarde] sur [Planification].

•Annexe 1 [Planification automatique] Les options [Qualité d'image 1 (journée) / Qualité d'image 2 (nuit)] et [Qualité d'image 1 : Scène 1 (Fichier de scène 1)] [Qualité d'image 2 : Scène 2 (Fichier de scène 2)] [Qualité d'image 3 : Scène 3 (Fichier de scène 3)] [Qualité d'image 4 : Scène 4 (Fichier de scène 4)] des programmes 2 à 8 ne peuvent pas être sélectionnées en même temps.

- 2 Pour définir l'heure, cliquez sur [▼]. Si vous ne souhaitez pas définir le fuseau horaire, cochez la case « [24h] ».
- 3 Une fois les paramètres configurés, cliquer sur [Valider] affiche ces paramètres en bas de la fenêtre.



[Avis]

- Les couleurs affichées dans les annexes 1 à 8 indiquent les couleurs des lignes affichées dans le champ d'annexe en bas de l'écran.
- Lorsque le mode de fonctionnement des programmes 1 à 8 est défini sur [Arrêt], le fonctionnement des éléments suivants est activé en permanence.
 - Entrée d'alarme activée (bornes 1, 2, 3)
 - Entrée d'alarme activée (borne 1)
 - Entrée d'alarme activée (borne 2)
 - Entrée d'alarme activée (borne 3)
 - Activation de la détection des opérations
 - Activation de la détection des refus
 - Activation de la détection audio
 - autorisation de divulgation d'images
 - Activation de la détection d'impact
 - Autoriser la détection de toutes les alarmes (uniquement pour le programme 8 et Mie).

12.1 Comment établir le planning

Schedule

Schedules

Schedule 1 (White)	Schedule mode VMD permission	<input checked="" type="checkbox"/> Mon <input checked="" type="checkbox"/> Tue <input checked="" type="checkbox"/> Wed <input checked="" type="checkbox"/> Thu <input type="checkbox"/> Fri <input type="checkbox"/> Sat <input type="checkbox"/> Sun <input type="checkbox"/> 24h <input type="checkbox"/> 00:00 - 00:00
Schedule 2 (Blue)	SCD permission	<input checked="" type="checkbox"/> Mon <input checked="" type="checkbox"/> Tue <input checked="" type="checkbox"/> Wed <input checked="" type="checkbox"/> Thu <input checked="" type="checkbox"/> Fri <input checked="" type="checkbox"/> Sat <input checked="" type="checkbox"/> Sun <input type="checkbox"/> 24h <input type="checkbox"/> 22:00 - 05:00
Schedule 3 (Green)	Impact detection permission	<input checked="" type="checkbox"/> Mon <input checked="" type="checkbox"/> Tue <input checked="" type="checkbox"/> Wed <input checked="" type="checkbox"/> Thu <input checked="" type="checkbox"/> Fri <input checked="" type="checkbox"/> Sat <input checked="" type="checkbox"/> Sun <input type="checkbox"/> 24h <input type="checkbox"/> 22:00 - 05:00
Schedule 4 (Red)	Off	<input type="checkbox"/> Mon <input type="checkbox"/> Tue <input type="checkbox"/> Wed <input type="checkbox"/> Thu <input type="checkbox"/> Fri <input type="checkbox"/> Sat <input type="checkbox"/> Sun <input type="checkbox"/> 24h
Schedule 5 (Black)	Off	<input type="checkbox"/> Mon <input type="checkbox"/> Tue <input type="checkbox"/> Wed <input type="checkbox"/> Thu <input type="checkbox"/> Fri <input type="checkbox"/> Sat <input type="checkbox"/> Sun <input type="checkbox"/> 24h
Schedule 6 (Yellow)	Off	<input type="checkbox"/> Mon <input type="checkbox"/> Tue <input type="checkbox"/> Wed <input type="checkbox"/> Thu <input type="checkbox"/> Fri <input type="checkbox"/> Sat <input type="checkbox"/> Sun <input type="checkbox"/> 24h
Schedule 7 (Light blue)	Off	<input type="checkbox"/> Mon <input type="checkbox"/> Tue <input type="checkbox"/> Wed <input type="checkbox"/> Thu <input type="checkbox"/> Fri <input type="checkbox"/> Sat <input type="checkbox"/> Sun <input type="checkbox"/> 24h
Schedule 8 (Purple)	Off	<input type="checkbox"/> Mon <input type="checkbox"/> Tue <input type="checkbox"/> Wed <input type="checkbox"/> Thu <input type="checkbox"/> Fri <input type="checkbox"/> Sat <input type="checkbox"/> Sun <input type="checkbox"/> 24h

Scene settings linked to sunrise and sunset times [To scene setting \(image quality adjustment\)](#)
 When using this function, set the time zone. [Basic settings >>](#)

Auto Scheduler (Manual/ City Selection) Not use

Latitude

Longitude

Altitude

Automatic calculation result
 Sunrise time :
 Sunset time :

Sunrise time and sunset time correction
 Sunrise time + Minutes (-60 - 60)
 Sunset time + Minutes (-60 - 60)
The time of the automatic calculation result can be corrected between -60 minutes and +60 minutes.

	0:00	6:00	12:00	18:00	24:00
Mon					
Tue					
Wed					
Thu					
Fri					
Sat					
Sun					

The color of each schedule is not linked with the area color of "VMD area".
 When "VMD permission" is set, the VMD functions in all the areas set with "VMD area".
 "VMD permission" and "SCD permission" are required when assigning the period to be detected. Setting is not necessary when detection at any time.

Set

184

- 1 Dans le menu [Planification], sélectionnez la case de la semaine que vous souhaitez programmer.
Le jour de la semaine est valable.
- 2 Lors de la spécification de l'heure, spécifiez-la en cliquant sur [▼].
Si vous ne souhaitez pas spécifier de fuseau horaire, cochez [24h].
- 3 Une fois la configuration des paramètres terminée, appuyez sur [Valider].
Les paramètres sont affichés en bas de l'écran.

12.2 Comment supprimer un planning

- 1 Décochez la case correspondant au jour de la semaine pour lequel vous souhaitez supprimer le planning.
- 2 Une fois la configuration des paramètres terminée, appuyez sur [Valider].
Le planning du jour sélectionné a été supprimé.

12 [Planification] pour définir une planification avancée
 12.2 Comment supprimer un planning

Schedule

Schedules

Schedule 1 (White)	Schedule mode: <input type="text" value="Off"/>
	Time range: <input type="checkbox"/> Mon <input type="checkbox"/> Tue <input type="checkbox"/> Wed <input type="checkbox"/> Thu <input type="checkbox"/> Fri <input type="checkbox"/> Sat <input type="checkbox"/> Sun <input type="checkbox"/> 24h
Schedule 2 (Blue)	Schedule mode: <input type="text" value="Off"/>
	Time range: <input type="checkbox"/> Mon <input type="checkbox"/> Tue <input type="checkbox"/> Wed <input type="checkbox"/> Thu <input type="checkbox"/> Fri <input type="checkbox"/> Sat <input type="checkbox"/> Sun <input type="checkbox"/> 24h
Schedule 3 (Green)	Schedule mode: <input type="text" value="Off"/>
	Time range: <input type="checkbox"/> Mon <input type="checkbox"/> Tue <input type="checkbox"/> Wed <input type="checkbox"/> Thu <input type="checkbox"/> Fri <input type="checkbox"/> Sat <input type="checkbox"/> Sun <input type="checkbox"/> 24h
Schedule 4 (Red)	Schedule mode: <input type="text" value="Off"/>
	Time range: <input type="checkbox"/> Mon <input type="checkbox"/> Tue <input type="checkbox"/> Wed <input type="checkbox"/> Thu <input type="checkbox"/> Fri <input type="checkbox"/> Sat <input type="checkbox"/> Sun <input type="checkbox"/> 24h
Schedule 5 (Black)	Schedule mode: <input type="text" value="Off"/>
	Time range: <input type="checkbox"/> Mon <input type="checkbox"/> Tue <input type="checkbox"/> Wed <input type="checkbox"/> Thu <input type="checkbox"/> Fri <input type="checkbox"/> Sat <input type="checkbox"/> Sun <input type="checkbox"/> 24h
Schedule 6 (Yellow)	Schedule mode: <input type="text" value="Off"/>
	Time range: <input type="checkbox"/> Mon <input type="checkbox"/> Tue <input type="checkbox"/> Wed <input type="checkbox"/> Thu <input type="checkbox"/> Fri <input type="checkbox"/> Sat <input type="checkbox"/> Sun <input type="checkbox"/> 24h
Schedule 7 (Light blue)	Schedule mode: <input type="text" value="Off"/>
	Time range: <input type="checkbox"/> Mon <input type="checkbox"/> Tue <input type="checkbox"/> Wed <input type="checkbox"/> Thu <input type="checkbox"/> Fri <input type="checkbox"/> Sat <input type="checkbox"/> Sun <input type="checkbox"/> 24h
Schedule 8 (Purple)	Schedule mode: <input type="text" value="Off"/>
	Time range: <input type="checkbox"/> Mon <input type="checkbox"/> Tue <input type="checkbox"/> Wed <input type="checkbox"/> Thu <input type="checkbox"/> Fri <input type="checkbox"/> Sat <input type="checkbox"/> Sun <input type="checkbox"/> 24h

Scene settings linked to sunrise and sunset times [To scene setting \(image quality adjustment\)](#)
 When using this function, set the time zone. [Basic settings >>](#)

Auto Scheduler (Manual/ City Selection)

Latitude (-90.000000 - 90.000000)
 Longitude (-180.000000 - 180.000000)
 Altitude (m: 500 - 9000)

Automatic calculation result
 Sunrise time :
 Sunset time :

Sunrise time and sunset time correction
 Sunrise time + Minutes (-60 - 60)
 Sunset time + Minutes (-60 - 60)
The time of the automatic calculation result can be corrected between -60 minutes and +60 minutes.

0:00 6:00 12:00 18:00 24:00

Mon	
Tue	
Wed	
Thu	
Fri	
Sat	
Sun	

The color of each schedule is not linked with the area color of "VMD area".
 When "VMD permission" is set, the VMD functions in all the areas set with "VMD area".
 "VMD permission" and "SCD permission" are required when assigning the period to be detected. Setting is not necessary when detection at any time.

Set

188

12.3 Régler la qualité d'image selon le lever et le coucher du soleil

- 1 Vous pouvez définir l'heure du lever du soleil et du lever du soleil à partir de [Définir les scènes liées au lever du soleil et à l'heure du lever du soleil].

[Réglages de scène (Ajustement de l'image)]

Ce lien permet de régler la qualité d'image en fonction des paramètres de scène.

[Base]

Liens vers les paramètres de base pour définir le fuseau horaire.

[Planification automatique (Sélectionnez Manuel/Ville)]

Sélectionnez comment vous souhaitez entrer dans les [Latitude] [Longitude] [Altitude].

[Non utilisé] : Mode de fonctionnement [Planification automatique] Jour : Désactive la qualité d'image 1 (scène 1) / Nuit : Désactive la qualité d'image 2 (scène 2).

[Manuel] : Saisir manuellement l'[Latitude] [Longitude] [Altitude].

[(nom de la ville)] : La liste des villes s'affiche. L'[Latitude] [Longitude] [Altitude] de la ville sélectionnée est saisi et utilisé pour l'[Résultat de calcul automatique].

[Latitude]

Saisissez la latitude de la région où se trouve la caméra que vous utilisez.

Plage de saisie : -180 à 180 (nombre décimal jusqu'à 6 décimales)

[Longitude]

Saisissez la longitude de la région où se trouve la caméra que vous utilisez.

Plage de saisie : -90 à 90 (Valable jusqu'à 6 décimales)

[Altitude]

Saisissez l'altitude locale de votre emplacement.

Si ce champ est vide, il est calculé par « 10 m ».

Plage d'entrée : -500 à 9000 (m)

[Résultat de calcul automatique]

Les heures de lever et de coucher du soleil sont calculées à partir de [Latitude] [Longitude] [Altitude]. Si [Valider] Si aucun clic n'est effectué, le résultat calculé ne s'affiche pas.

[Compensation des heures de lever et de coucher du soleil]

Une correction horaire est effectuée en fonction des heures de lever et de coucher du soleil.

[Résultat de calcul automatique] pour déterminer le temps nécessaire pour refléter la qualité de l'image.

Plage de saisie : -60 à 60 (minutes)

12 [Planification] pour définir une planification avancée

12.3 Régler la qualité d'image selon le lever et le coucher du soleil

2 Appuyez sur la touche [Valider].

3 Configurez les paramètres de planification.

Pour la méthode de paramétrage, veuillez vous référer à ce qui suit.

→ [12 \[Planification\] pour définir une planification avancée](#)

13 Autre

13.1 affichage du journal système

Affichage relatif à la détection d'angles d'installation anormaux

Classification	Afficher le contenu	Détails
État de l'installation	Un changement par rapport à l'« angle d'installation » enregistré a été détecté.	•Lorsqu'un écart par rapport à l'angle d'installation enregistré est détecté, il est consigné dans le journal.
	Vous êtes revenu à l'« angle d'installation » enregistré.	•Cela est enregistré dans le journal lorsque vous revenez à l'angle d'installation enregistré.

Messages d'erreur liés aux mises à jour du micrologiciel

Classification	Afficher le contenu	Détails
Mise à jour du firmware	Échec de la mise à niveau de la version (Radar 1)	•La mise à jour du micrologiciel du radar a échoué. Vérifiez que le micrologiciel à télécharger est correct, puis réessayez. Vous pouvez également patienter quelques secondes et réessayer.
	Échec de la mise à niveau de la version (Radar 2)	

Affichage d'autodiagnostic radar

Classification	Afficher le contenu	Détails
Autotest manuel du radar	<autodiagnostic manuel>RADAR normal	•À la suite de l'autotest manuel du radar, une opération réussie est enregistrée.

Affichage des erreurs d'autodiagnostic du radar

Classification	Afficher le contenu	Détails
Autotest manuel du radar	<autodiagnostic manuel>Erreur radar	• Suite à l'autotest manuel du radar, il est indiqué que celui-ci ne fonctionne pas correctement. Veuillez contacter votre revendeur.
Autodiagnostic radar	<Autodiagnostic> Erreur radar	• Suite à l'autotest du radar, il est indiqué que celui-ci ne fonctionne pas correctement. Veuillez contacter votre revendeur.

13.2 Dépannage

Veuillez consulter ce tableau pour connaître les symptômes avant de demander une intervention.

Si vous ne parvenez pas à corriger l'un de ces problèmes ou si d'autres symptômes que ceux répertoriés dans ce tableau apparaissent, consultez le détaillant auprès duquel la montre a été achetée.

Phénomène	Cause et contre-mesure	Référence
Impossible d'accéder depuis un navigateur web	• Le câble utilisé pour connecter le connecteur réseau est-il de catégorie 5e ou supérieure ?	Manuel d'instructions d'installation
	• Le voyant LINK est-il allumé ? S'il est éteint, la connexion LAN est incorrecte ou le réseau de destination ne fonctionne pas correctement. Vérifiez le câble : assurez-vous qu'il est bien connecté et que le câblage est correct.	Manuel d'instructions d'installation
	• Vérifiez que la machine est allumée.	Manuel d'instructions d'installation
	• Existe-t-il une adresse IP valide pour cette machine ?	Manuel d'utilisation

Phénomène	Cause et contre-mesure	Référence
	<p>• Accédez-vous à une adresse IP incorrecte ?</p> <p>Utilisez la procédure suivante pour vérifier la connectivité. À l'invite de commandes Windows></p> <p>Si la commande Ping renvoie une réponse depuis cette machine avec [L'adresse IP configurée sur cette machine], celle-ci fonctionne normalement.</p> <p>Si vous ne recevez pas de réponse, vérifiez la connexion comme suit sur l'ordinateur connecté au même réseau que la caméra. Si le pare-feu de l'ordinateur est activé, désactivez-le temporairement, puis configurez la caméra. Lancez le logiciel de configuration rapide IP. Vérifiez l'adresse IP de la caméra. Ensuite, accédez à cette adresse IP.</p> <p>• Si les paramètres réseau (adresse IP, masque de sous-réseau, passerelle par défaut) sont incorrects, redémarrez la caméra et modifiez les paramètres réseau à l'aide du logiciel IP Easy Setup dans les 20 minutes.</p> <p>Si l'initialisation est effectuée en redémarrant l'unité sans serveur DHCP, l'adresse IP est définie sur [192.168.0.10]. Ensuite, réinitialisez l'adresse IP en accédant à la machine (à ce moment-là, tous les paramètres de la machine sont réinitialisés).</p>	<p>—</p>
	<p>• Avez-vous configuré le port HTTP sur 554 ?</p> <p>Veuillez utiliser un numéro de port différent de 20, 21, 22, 23, 25, 42, 53, 67, 68, 69, 80, 110, 123, 161, 162, 443, 554, 995, 1883, 8883, 10669, 10670 et de 59000 à 61000 pour ce dispositif.</p>	<p>Manuel d'utilisation</p>

Phénomène	Cause et contre-mesure	Référence
	<ul style="list-style-type: none"> • L'adresse IP configurée est-elle dupliquée sur d'autres appareils ? Est-elle incompatible avec le réseau/sous-réseau de destination ? [Lorsque l'instrument et le PC sont connectés au même sous-réseau] L'adresse IP de l'instrument et du PC est-elle configurée sur le même sous-réseau ? L'option « Utiliser un serveur proxy » est-elle activée sur le PC ? Lors de l'accès à cette machine sur le même sous-réseau, il est recommandé de désactiver le proxy. [Lorsque cette machine et le PC sont connectés à des sous-réseaux différents] La passerelle par défaut configurée pour cette machine est-elle incorrecte ? 	—
	<ul style="list-style-type: none"> • Lorsque vous utilisez la fonction HTTPS, si vous utilisez [http://] pour accéder ? HTTPS, utilisez [https://] pour accéder. Vous devez également saisir le numéro de port. Consultez la page vidéo d'assistance du site d'assistance. <Numéro de contrôle : P0002>, <Numéro de contrôle : P0003> Voir aussi. 	—

Phénomène	Cause et contre-mesure	Référence
Je ne peux pas accéder à Radar de sécurité depuis le site web	<ul style="list-style-type: none"> • Les paramètres réseau de cette machine sont-ils corrects ? Configurez correctement la passerelle par défaut ou l'adresse du serveur DNS. Si vous utilisez un service DDNS, assurez-vous qu'il est correctement configuré. • Avez-vous configuré le mode hors bande ([Passerelle par réglage implicite]) dans vos paramètres réseau ? L'avez-vous configuré correctement ? S'il s'agit d'IPv4, assurez-vous de configurer correctement le mode hors bande dans le panneau de configuration réseau ([Valider]-[Réseau]-[Réseau IPv4]). 	11 Paramètres réseau avancés [Réseau]

Phénomène	Cause et contre-mesure	Référence
	<ul style="list-style-type: none"> • La redirection de ports est-elle configurée sur votre routeur ? Si votre routeur ne prend pas en charge la fonctionnalité UPnP, la redirection de ports doit être configurée pour permettre l'accès à cet appareil via Internet. Pour connaître la procédure de configuration, reportez-vous au manuel d'utilisation de votre routeur. • La fonction UPnP de votre routeur est-elle désactivée ? Consultez le manuel d'utilisation de votre routeur pour activer la fonction UPnP. • Avez-vous configuré le filtrage des paquets pour empêcher l'accès au routeur depuis Internet ? Veuillez configurer votre routeur afin qu'il soit accessible depuis Internet. Pour connaître la procédure de configuration, reportez-vous au manuel d'utilisation de votre routeur. 	11 Paramètres réseau avancés [Réseau]
	<ul style="list-style-type: none"> • L'adresse IP (adresse locale) utilisée sur le réseau local est-elle celle à laquelle on accède ? Vérifiez les paramètres réseau IPv4, IPv6 et DDNS, et utilisez l'adresse globale (ou l'URL enregistrée auprès du service DDNS) et le numéro de port de cette machine comme adresse IP lors de l'accès à Internet. 	11 Paramètres réseau avancés [Réseau]

Phénomène	Cause et contre-mesure	Référence
L'écran de certification s'affiche en permanence.	<ul style="list-style-type: none"> • Avez-vous modifié le nom d'utilisateur ou le mot de passe ? Si vous modifiez le nom d'utilisateur ou le mot de passe d'un utilisateur connecté via un autre navigateur web sur cet ordinateur, l'écran d'authentification s'affiche à chaque changement de navigateur. Fermez le navigateur et réessayez. • Avez-vous modifié les paramètres [Méthode d'authentification] ? Si oui, fermez votre navigateur et réessayez. 	—

Phénomène	Cause et contre-mesure	Référence
L'affichage à l'écran prend du temps.	<ul style="list-style-type: none"> • Accédez-vous au site en mode HTTPS ? En mode HTTPS, les données sont déchiffrées, ce qui peut entraîner un délai en fonction des caractéristiques techniques de votre ordinateur. Pour connaître les spécifications recommandées pour votre PC, consultez le guide WEB correspondant à votre modèle. 	—
	<ul style="list-style-type: none"> • Cette machine se trouve-t-elle sur le même réseau local accessible via un proxy ? Configurez le PC pour qu'il n'utilise pas de proxy. 	—
	<ul style="list-style-type: none"> • Plusieurs utilisateurs consultent-ils simultanément les images de la caméra ? Si c'est le cas, l'affichage à l'écran peut être long ou l'image peut se mettre à jour lentement. 	—

Phénomène	Cause et contre-mesure	Référence
Radar de sécurité n'est pas accessible depuis un appareil mobile ou une tablette.	<p>Pour les appareils mobiles :</p> <ul style="list-style-type: none"> • L'URL est incorrecte. Ou bien, le suffixe [/cam] est-il manquant à la fin de l'URL ? Vérifiez que l'URL est correctement saisie. Lorsque vous accédez à cette machine depuis un appareil mobile, vous devez ajouter [/cam] à la fin de l'URL utilisée pour y accéder depuis un ordinateur. <p>Pour les tablettes :</p> <ul style="list-style-type: none"> • L'URL est-elle correcte ? Vérifiez que l'URL est correctement saisie. 	—
	<ul style="list-style-type: none"> • La méthode de chiffrement SSL du protocole HTTPS de l'appareil mobile ou de la tablette est-elle différente de celle de cet ordinateur ? [Connexion] de cette machine à [HTTP] et réaccès. 	—

Phénomène	Cause et contre-mesure	Référence
	<ul style="list-style-type: none"> Lorsque vous utilisez la fonction HTTPS, si vous utilisez [http://] pour accéder ? HTTPS, utilisez [https://] pour accéder. Vous devez également saisir le numéro de port. Consultez la page vidéo d'assistance du site d'assistance. <Numéro de contrôle : P0002>, <Numéro de contrôle : P0003> Voir aussi. 	—

Phénomène	Cause et contre-mesure	Référence
Aucune image	<ul style="list-style-type: none"> Avez-vous dépassé la taille maximale des images affichables sur votre appareil mobile ou tablette ? Pour connaître les limitations de taille des images affichables sur votre appareil mobile ou tablette, veuillez consulter son manuel d'utilisation. 	—
L'image n'est pas mise à jour.	<ul style="list-style-type: none"> Selon le navigateur web ou sa version, l'image peut ne pas être mise à jour ou d'autres problèmes peuvent survenir. 	—
	<ul style="list-style-type: none"> L'affichage des images peut s'interrompre en raison d'une saturation du réseau ou d'un accès centralisé à cet appareil. Pour demander l'acquisition d'images, appuyez sur la touche [F5] du clavier de votre ordinateur. 	—
L'image de la caméra n'est pas affichée (image sombre).	<ul style="list-style-type: none"> Le réglage [Luminosité] est-il configuré pour s'assombrir ? Appuyez sur le bouton Luminosité [Standard]. 	Guide WEB
L'image est blanchâtre.	<ul style="list-style-type: none"> Avez-vous configuré le [Luminosité] Pour augmenter la luminosité ? Cliquez sur le bouton Luminosité [Standard]. Déplacez le curseur [Extension noire adaptative] vers [-] pour assombrir l'image. 	Guide WEB
L'image vacille.	<ul style="list-style-type: none"> Si vous êtes préoccupé par le scintillement, réglez [Mode de commande d'éclairage] sur [Scène intérieure]. 	Guide WEB

Phénomène	Cause et contre-mesure	Référence
Les images ne sont pas enregistrées sur la carte mémoire SD.	<ul style="list-style-type: none"> • Vérifiez si la carte mémoire SD est correctement insérée. 	—
Impossible de lire/écrire des données sur/depuis la carte mémoire SD.	<ul style="list-style-type: none"> • La carte mémoire SD est-elle formatée ? Formatez la carte mémoire SD. 	—
	<ul style="list-style-type: none"> • [Carte de mémoire SD] Is [-----MB/-----MB] affiché dans [Capacité disponible] ? Formater la carte mémoire SD. 	7.2 Configuration d'une carte mémoire SD [Carte de mémoire SD]
	<ul style="list-style-type: none"> • Dans [Capacité disponible], dans l'onglet [Carte de mémoire SD]. [#####MB/#####] L'affichage est-il « MB » ? Vérifiez le paramètre de verrouillage par mot de passe. 	7.2 Configuration d'une carte mémoire SD [Carte de mémoire SD]
	<ul style="list-style-type: none"> • Si vous utilisez les notifications par e-mail ou la fonction [Diag.] des notifications d'alarme TCP, recevez-vous un message d'erreur concernant l'identification de la carte mémoire SD ? • [Maintenance]-[Statut]-[Carte de mémoire SD] enregistrement:<SD>Un message d'erreur de reconnaissance s'affiche-t-il ? Formatez la carte mémoire SD. 	7.2 Configuration d'une carte mémoire SD [Carte de mémoire SD]
	<ul style="list-style-type: none"> • La carte mémoire SD est-elle défectueuse ? Le nombre de réécritures d'une carte mémoire SD est limité. Remplacez-la. Si elle est réécrite fréquemment, sa durée de vie peut être réduite. 	—

Phénomène	Cause et contre-mesure	Référence
Impossible de transmettre la voix	<ul style="list-style-type: none"> • Le microphone et le haut-parleur sont-ils correctement connectés ? Vérifiez que la connexion est correcte. • La transmission vocale ne peut être utilisée que via une connexion HTTPS. 	Manuel d'instructions d'installation
Aucun son provenant de nos enregistreurs de disque réseau ou de nos logiciels PC	<ul style="list-style-type: none"> • Certains de nos enregistreurs réseau et logiciels PC ne prennent pas en charge le format [G.711]. Définissez la méthode de compression audio sur [G.726 (32 kbps)] ou [AAC-LC]. 	8.5 Réglage du son [Son]

Phénomène	Cause et contre-mesure	Référence
Les images des pages d'images en direct ne s'affichent pas.	• Appuyez sur [F5] sur le clavier du PC. Vous pouvez également appuyer sur [En direct].	Guide WEB
L'icône de raccourci de l'appareil photo n'apparaît pas sur les PC. [Réseau]	• Avez-vous ajouté le composant Windows UPnP ? Veuillez ajouter le composant Windows UPnP à votre PC.	Contactez votre fournisseur d'ordinateurs.

Phénomène	Cause et contre-mesure	Référence
Les images ne sont pas mises à jour ou ne s'affichent pas correctement.	• Le port de cette machine peut être bloqué par le pare-feu de votre antivirus. Modifiez le numéro de port HTTP de cet appareil pour utiliser un port non bloqué.	—
Plusieurs lampes ne s'allument pas.	• Dans le menu Paramètres avancés, hors bande ([Base]), le paramètre de l'indicateur est-il réglé sur [Arrêt] ? Réglez le paramètre de l'indicateur sur [Activé].	Manuel d'utilisation
Les images H.265 (ou H.264) ne s'affichent pas de manière fluide.	• Le contenu suivant peut être amélioré. Consultez la section [Paramètres PC requis] du manuel WEB.	Guide WEB
L'écran correct ne s'affiche pas lorsque vous cliquez sur le bouton Retour du navigateur Web.	• Appuyez sur [F5] sur le clavier du PC pour actualiser la fenêtre.	—

Phénomène	Cause et contre-mesure	Référence
[Application gourmande en ressources. Veuillez exécuter ultérieurement.] s'affiche sur les pages d'images en direct.	<ul style="list-style-type: none">• Modifiez le paramètre [Débit binaire par client*] du flux à une valeur inférieure.• Modifiez le paramètre [Débit d'affichage initial] pour un flux [Taux binaire maxi. (par client)*] inférieur.	8.3 Configuration des paramètres de flux [Vidéo]
Les caractères d'un message, tel qu'un message de dialogue ou un message d'erreur, qui sont des sauts de ligne ou une partie du message ne sont pas affichés.	<ul style="list-style-type: none">• Ce problème peut être résolu en modifiant les paramètres de votre PC. Faites un clic droit sur la fenêtre du PC et modifiez l'affichage dans les paramètres d'affichage : [Paramètres d'affichage] → [Modifier la taille du texte, des applications et autres éléments].	—

13.3 Structure du répertoire de la carte mémoire SD

13.3.1 À propos de la configuration de répertoire Radar de sécurité

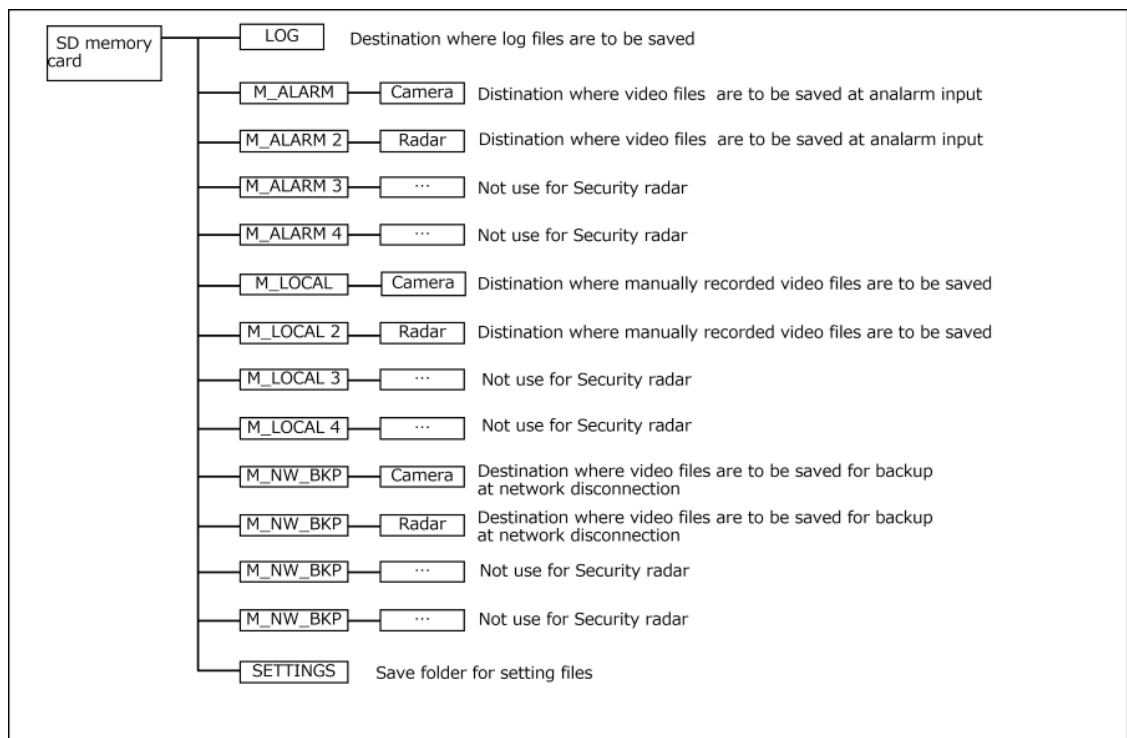

Guide d'étalonnage

Flux de Radar de sécurité étalonnage

Ce manuel explique comment calibrer l'Radar de sécurité selon les étapes suivantes.

1. **Flux global**
2. **Simulation avec System Design Tool**
3. **Préparation de i-PRO Configuration Tool**
4. **Éviter les interférences radio**
5. **paramètres d'étalonnage Radar de sécurité**

1. Flux global

Nous vous recommandons d'utiliser les procédures suivantes pour effectuer l'étalonnage Radar de sécurité. Vous pouvez passer à l'étape suivante sans exécuter les parties marquées d'un astérisque (*) dans les éléments de travail suivants.

1. **Simulation à l'aide de System Design Tool (*)**
 - ① Simulation de placement : Simule le placement des caméras Radar de sécurité et PTZ.
 - ② Pré-simulation de l'évitement des interférences radio par i-PRO Configuration Tool (*)
Lorsque 7 Radars de sécurité ou plus sont utilisés) : Une simulation d'interférence est effectuée sur la base du résultat de System Design Tool.
 - ③ Préparation de l'exportation vers i-PRO Configuration Tool : Préparez et exportez les données pour travailler avec i-PRO Configuration Tool.
2. **Préparation de i-PRO Configuration Tool**
 - ① Installation de i-PRO Configuration Tool : Installez i-PRO Configuration Tool.
 - ② Découverte des caméras Radar de sécurité et PTZ et authentification de connexion :
Connectez les caméras Radar de sécurité et PTZ à i-PRO Configuration Tool.
3. **Éviter les interférences radio (* Uniquement lorsqu'il y en a plus d'un) Radar de sécurité est utilisé)**
 - ① Attribution automatique du canal à Radar de sécurité : configure automatiquement le canal pour éviter les interférences radio avec Radar de sécurité.
4. **paramètres d'étalonnage Radar de sécurité**
 - ① Spécifiez le modèle de configuration : indiquez si l'outil de conception du système est lié ou non, et si les caméras PTZ sont liées.

- ② Paramètre initial Radar de sécurité : Définit l'unité de mesure pour l'Radar de sécurité.
- ③ Lien vers l'outil de conception du système (* En cas de simulation préalable) : Importe les résultats de l'outil de conception du système.
- ④ Liaison de caméra PTZ (* Lorsque la liaison de caméra PTZ est utilisée) : Spécifiez la caméra PTZ liée à Radar de sécurité.
- ⑤ Calibrage Radar de sécurité : Importez les cartes dans l'Radar de sécurité et calibrez leur position, leur orientation, etc.
- ⑥ Calibrage de la caméra PTZ(*) : Calibre la position et l'orientation de la caméra PTZ.
- ⑦ Paramètre d'information de latitude/longitude (*) : Définit les informations de latitude et de longitude sur Radar de sécurité.
- ⑧ Paramètres de notification d'alarme (*) : Configurez les paramètres de notification d'alarme pour les caméras Radar de sécurité et PTZ.
- ⑨ Paramètres du radar : Configurer les paramètres du radar.

2. Simulation avec System Design Tool

Vous pouvez utiliser System Design Tool pour simuler le placement des Radars de sécurité et des caméras PTZ. Vous pouvez également utiliser System Design Tool pour simplifier les paramètres d'étalonnage lors de l'installation des Radars de sécurité.

Pour des instructions détaillées sur l'utilisation de System Design Tool, reportez-vous au mode d'emploi

(https://i-pro.com/products_and_solutions/en/media/documentation_file/sdt_operation_guide_enpdf).

2.1 Lancer System Design Tool

Notre System Design Tool (<https://sdt.i-pro.com/>). Utilisez un navigateur. Ouvrez votre compte et connectez-vous.

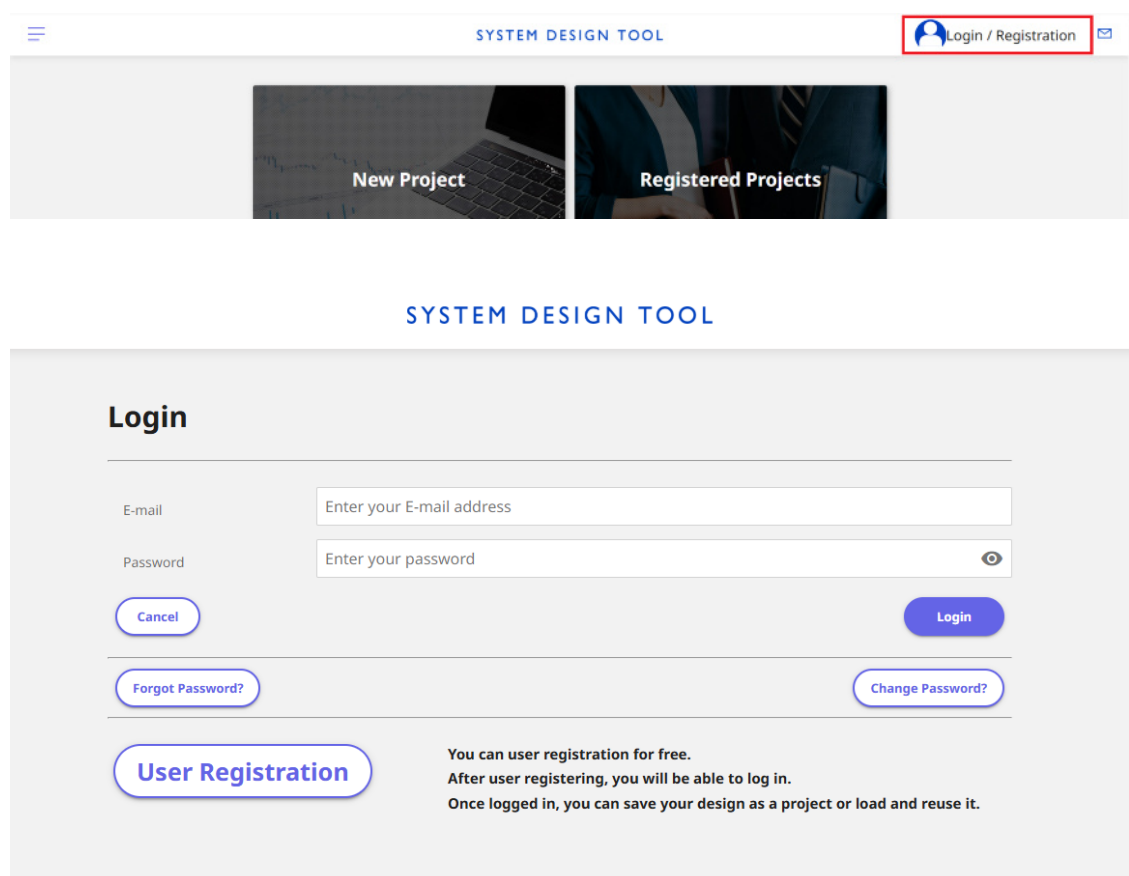

The screenshot displays the System Design Tool website interface. At the top, there is a navigation bar with a hamburger menu icon on the left, the text "SYSTEM DESIGN TOOL" in the center, and a "Login / Registration" button with a user icon on the right. Below the navigation bar, there are two main sections: "New Project" and "Registered Projects". The "New Project" section features a laptop with a blueprint on the screen. The "Registered Projects" section shows a person in a blue uniform working at a desk. Below these sections, the "SYSTEM DESIGN TOOL" title is repeated. The main content area is a "Login" form. It includes an "E-mail" field with the placeholder "Enter your E-mail address", a "Password" field with the placeholder "Enter your password" and a toggle eye icon, a "Cancel" button, and a "Login" button. Below the form, there are links for "Forgot Password?" and "Change Password?". At the bottom of the form, there is a "User Registration" button and a text block that reads: "You can user registration for free. After user registering, you will be able to log in. Once logged in, you can save your design as a project or load and reuse it."

Démarre la tâche en cliquant sur [New Project].

SYSTEM DESIGN TOOL

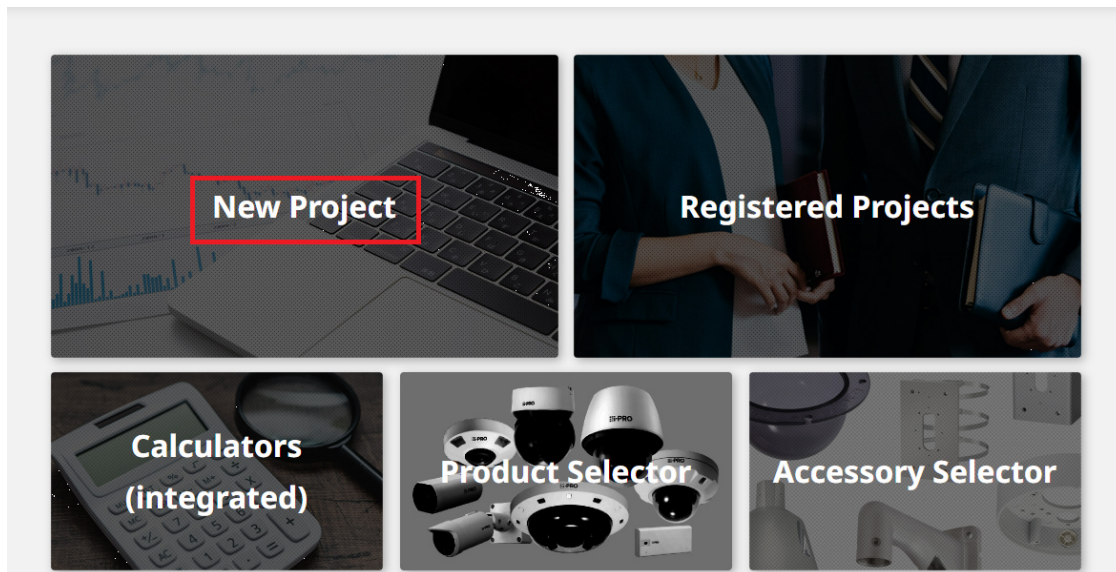

2.2 Ajout de modèles Radar de sécurité aux modèles représentatifs

Ajouter Radar de sécurité à un modèle représentatif. Ce paramètre permet de rétablir la valeur par défaut de l'ensemble Radar de sécurité du modèle type lors de l'exécution de la section « 2.4 Placement de l'Radar de sécurité sur la carte » décrite plus loin.

Cliquez sur l'icône [Account Settings] dans le coin supérieur droit de l'écran pour faire défiler l'écran et ouvrir les éléments [Representative Model Setting].

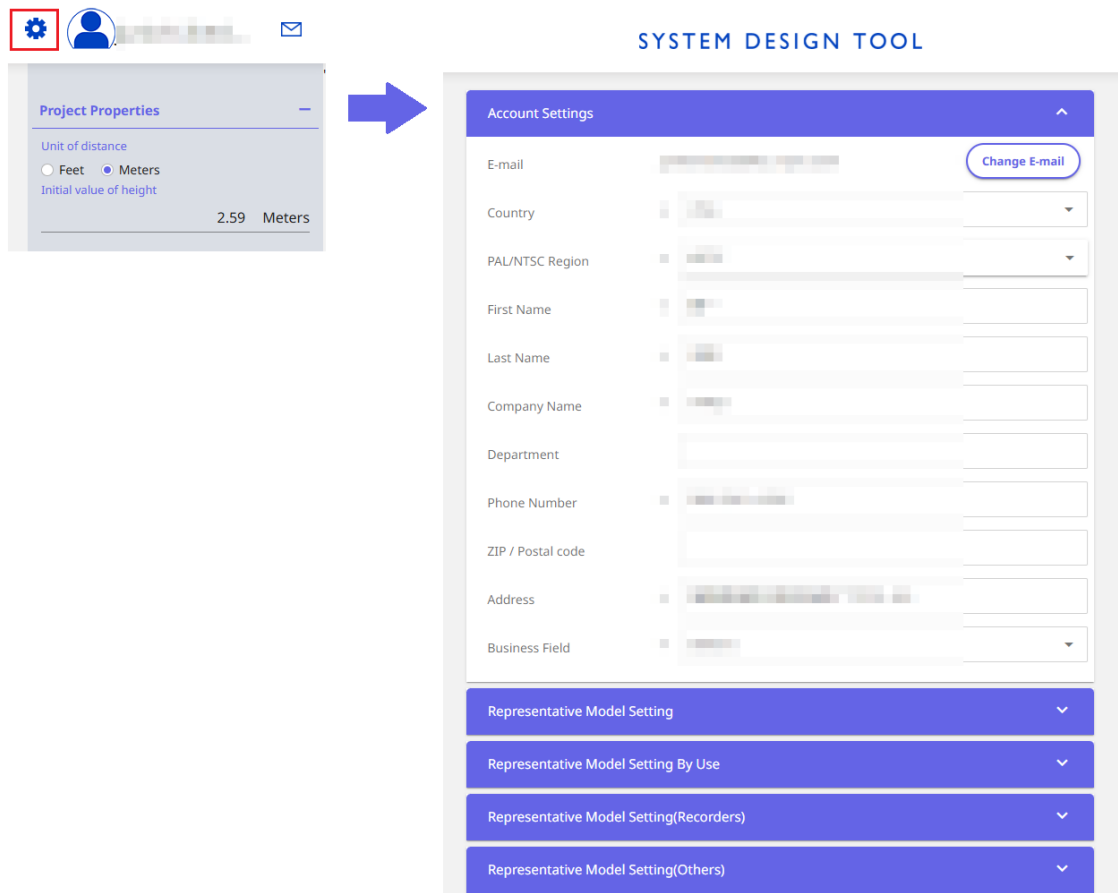

Sélectionnez l'onglet [Security Radar]. Cliquer sur [Select] dans Radar de sécurité ouvre la fenêtre de sélection Radar de sécurité.

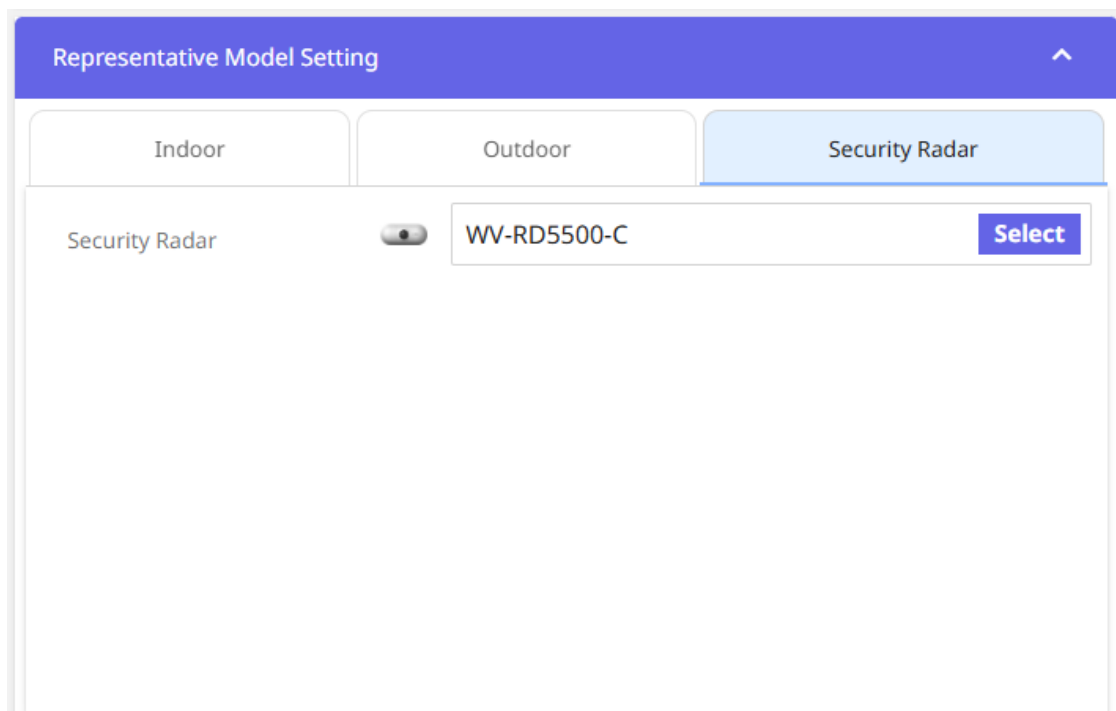

Spécifiez la référence de la pièce Radar de sécurité fréquemment utilisée et ajoutez Radar de sécurité comme représentant en cliquant sur [Select].



Security Radar Select

Sort by

Product Series ▼

WV-RD5500-C	WV-RD5500-CS
	
Security Radar with built-in camera	Security Radar with built-in camera
<div style="background-color: #4a7ebb; color: white; padding: 10px 20px; border-radius: 5px;">select</div>	<div style="background-color: #4a7ebb; color: white; padding: 10px 20px; border-radius: 5px;">select</div>

2.3 Chargement des données cartographiques dans System Design Tool

Ouvrez la fenêtre Charger la carte en cliquant sur [Import Map].

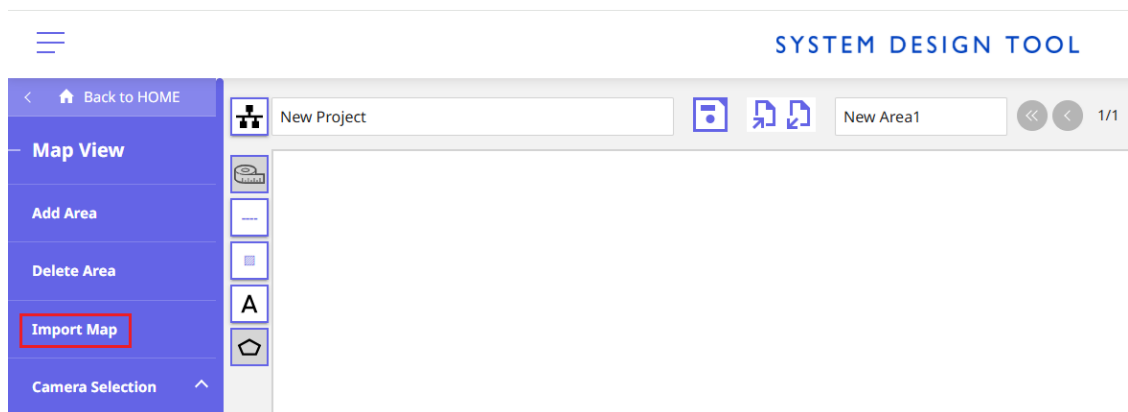

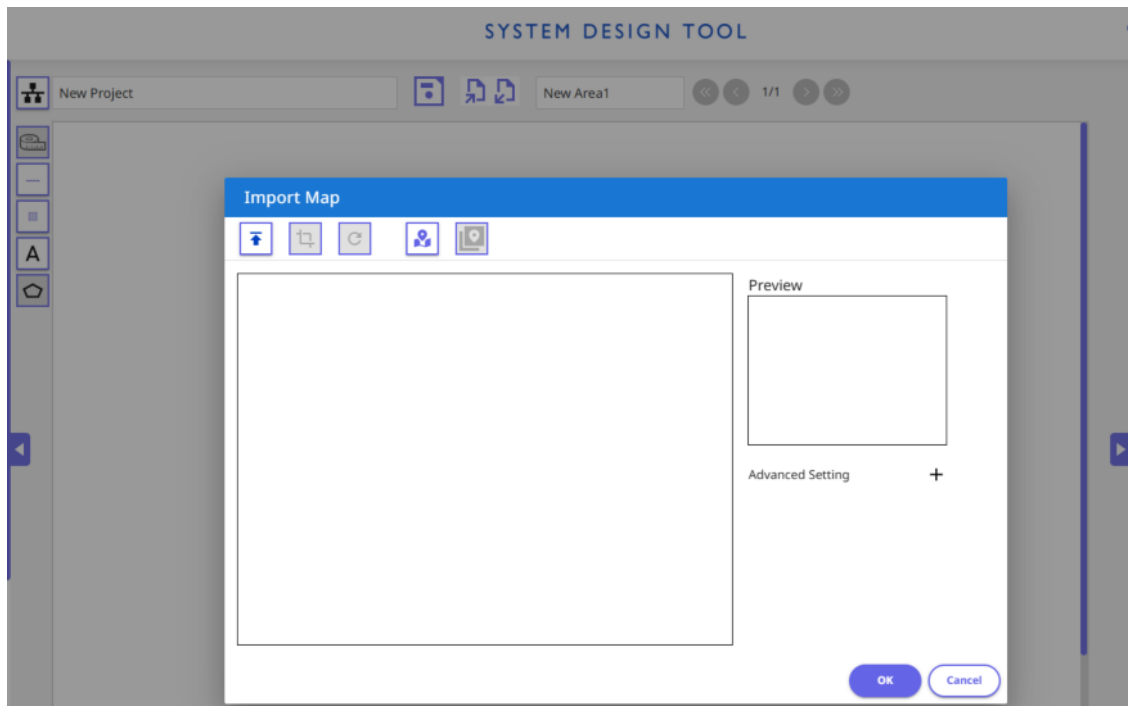

Si vous souhaitez utiliser les images de carte fournies par le client, spécifiez l' [Import Map] de a. Lors de la simulation sur une carte Google, spécifiez le [Map Service] de b.

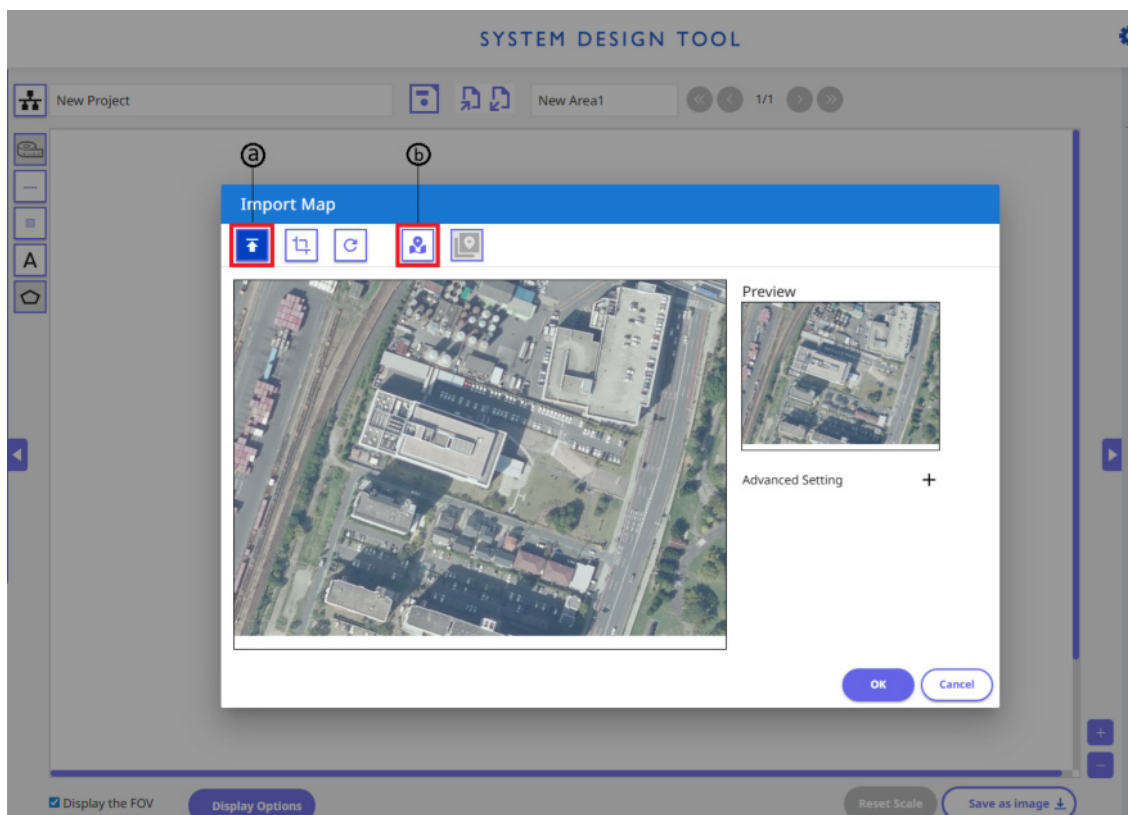

2.4 Placement de l'Radars de sécurité sur la carte

Sélectionnez [Security Radar] dans le menu de gauche et faites-le glisser-déposer sur la carte.

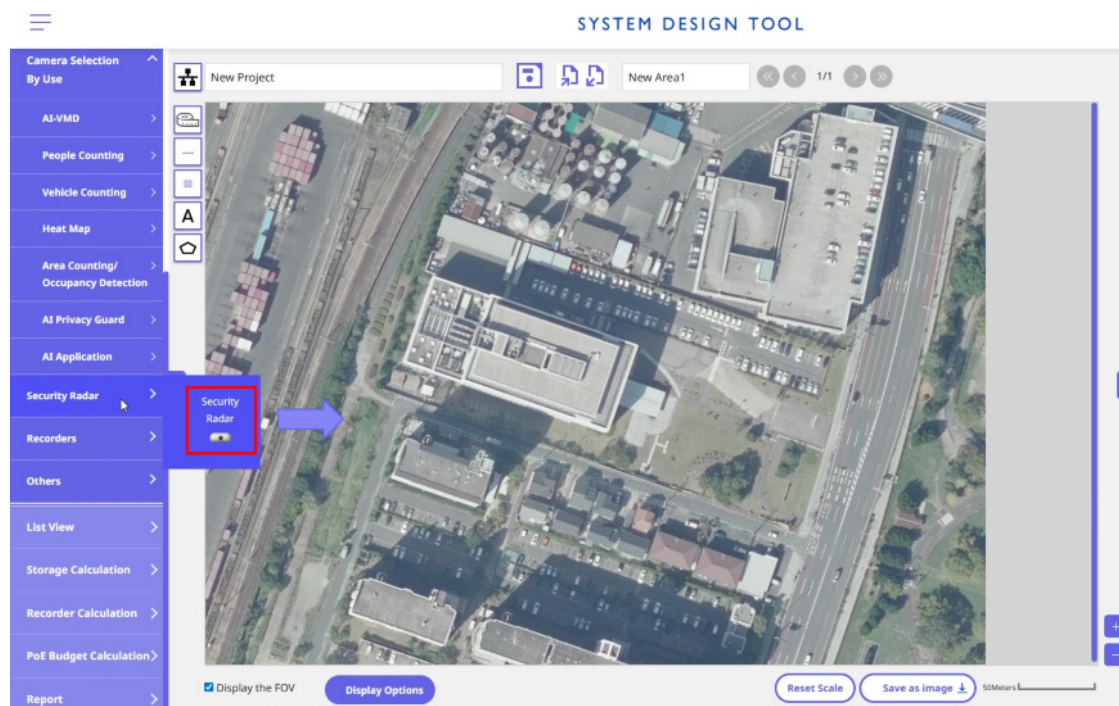

Vous pouvez déplacer l'Radars de sécurité en le faisant glisser et en le déposant à l'emplacement souhaité dans l'Radars de sécurité.

Vous pouvez également modifier l'orientation de Radar de sécurité en déplaçant l'icône humaine dans la direction que vous souhaitez surveiller.

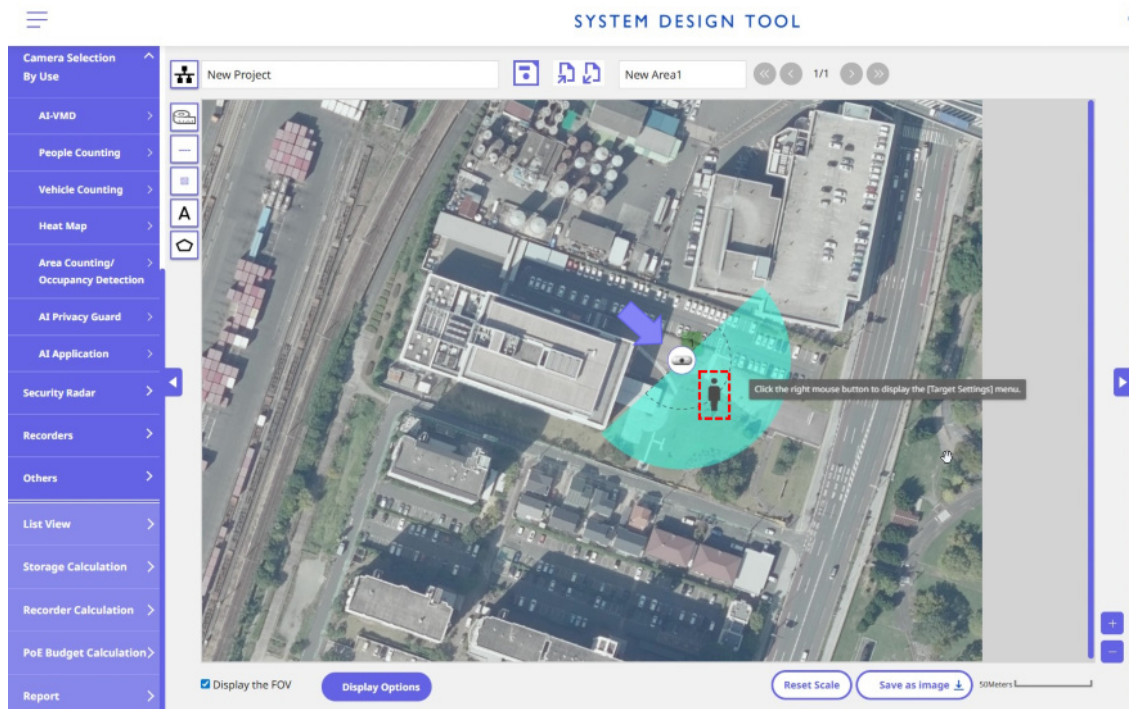

Avis

- Cliquez avec le bouton droit sur l'icône de personne et sélectionnez [Target Settings] Pour sélectionner une personne ou un véhicule. Lorsque vous sélectionnez une voiture, la zone de recherche est multipliée par 1,4 environ et l'icône se transforme en icône de véhicule.

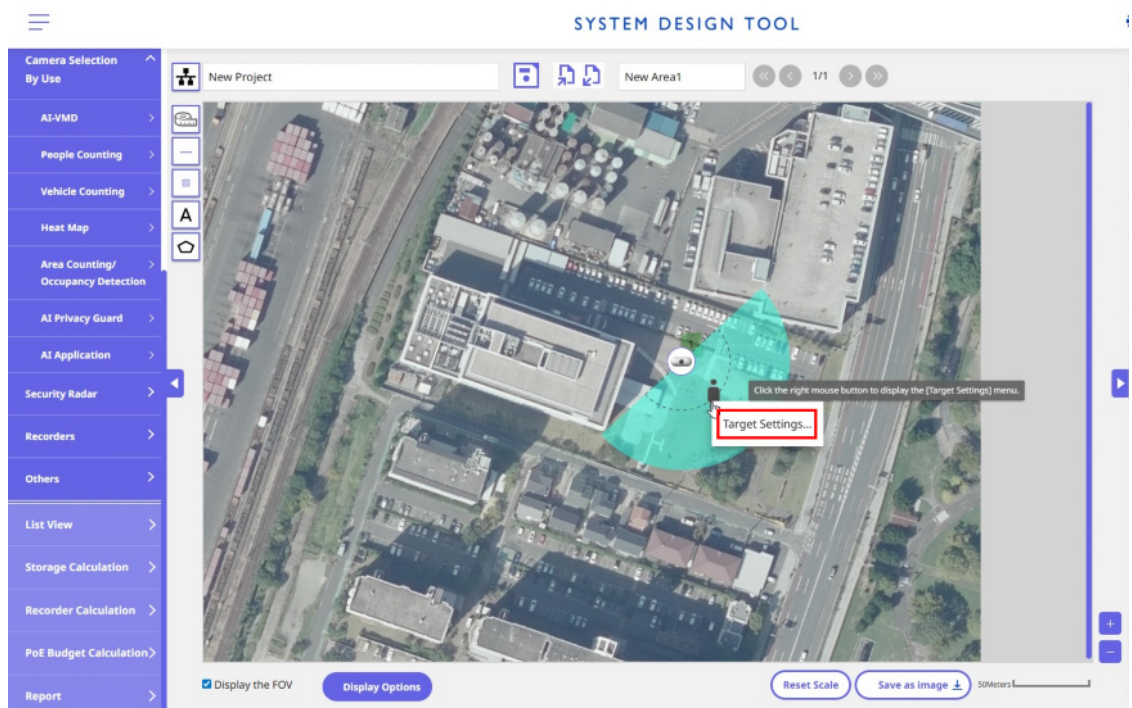

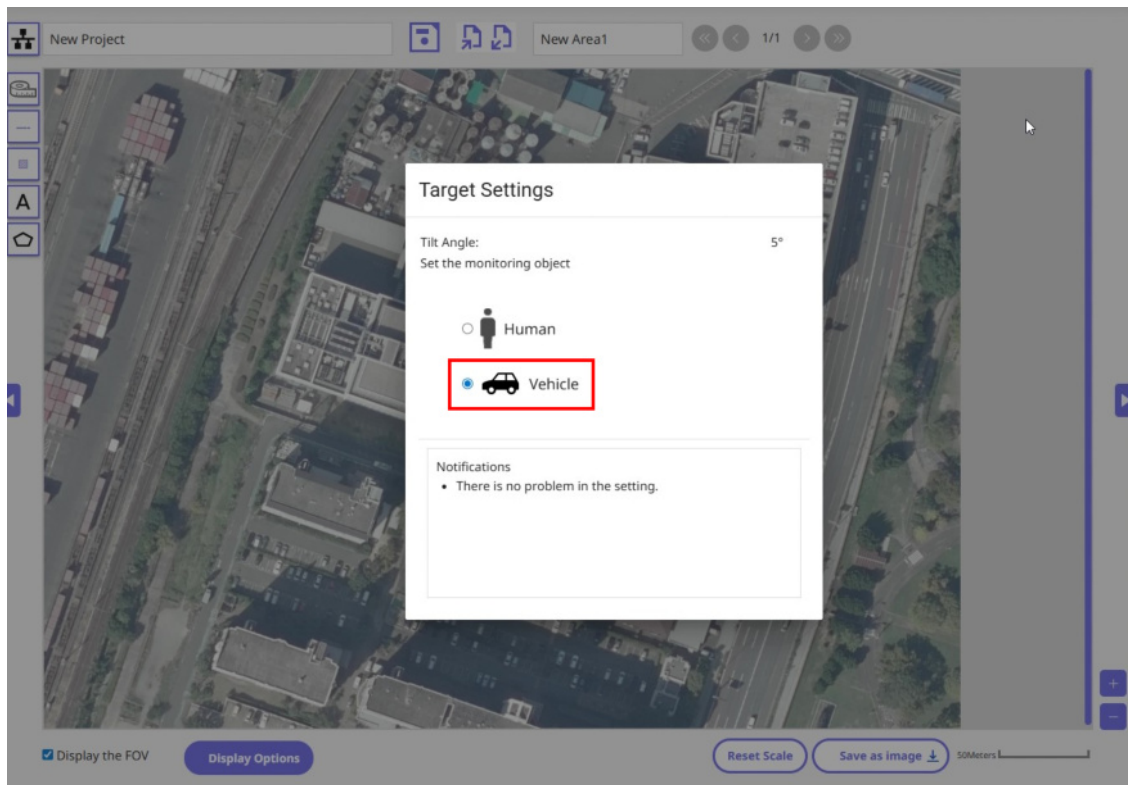

L'écran Radar de sécurité affiche la zone de détection sous la forme d'un demi-cercle bleu clair. En faisant glisser et en déposant l'icône de la personne et l'icône de la voiture, vous pouvez vérifier si elles se trouvent dans la zone de détection Radar de sécurité.

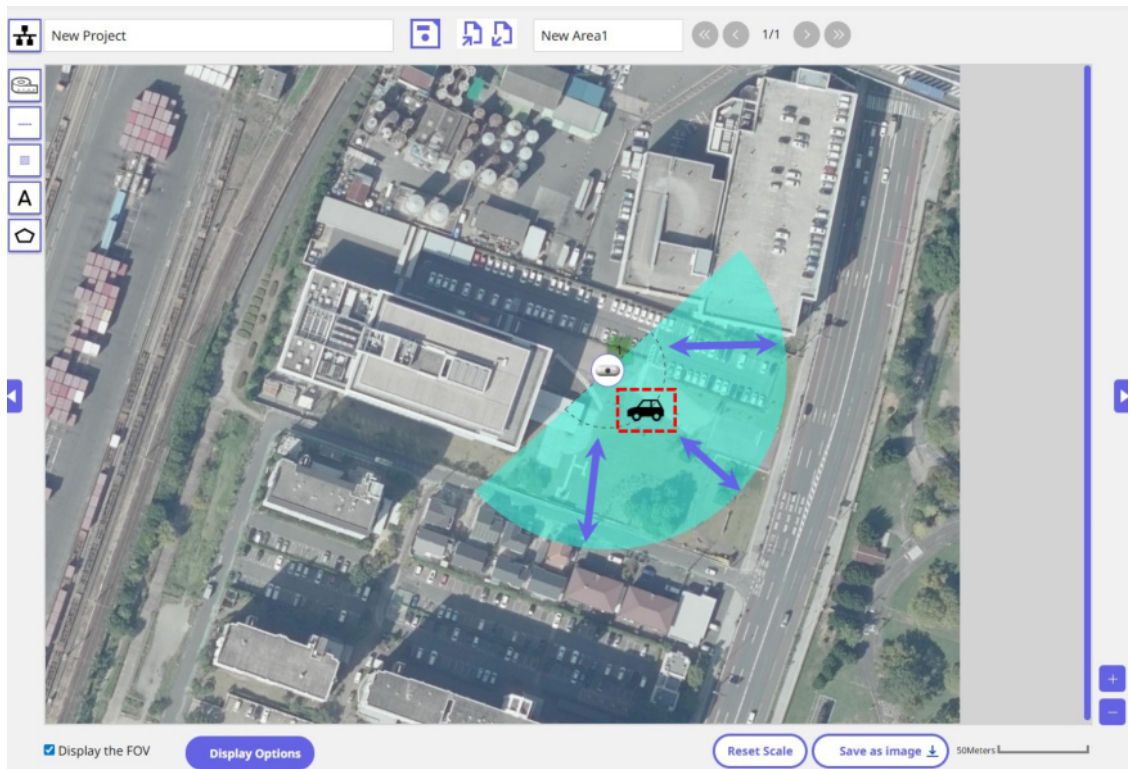

2.5 Saisie des informations d'installation et vérification de la portée de détection

Saisissez la hauteur, l'angle d'inclinaison et la distance pour vérifier si la détection est possible.

La section suivante montre comment vérifier la zone de détection en modifiant l'angle d'inclinaison Radar de sécurité lorsque la hauteur est de 3 m et la distance de détection (spécification) de 3 à 70 m.

Hauteur

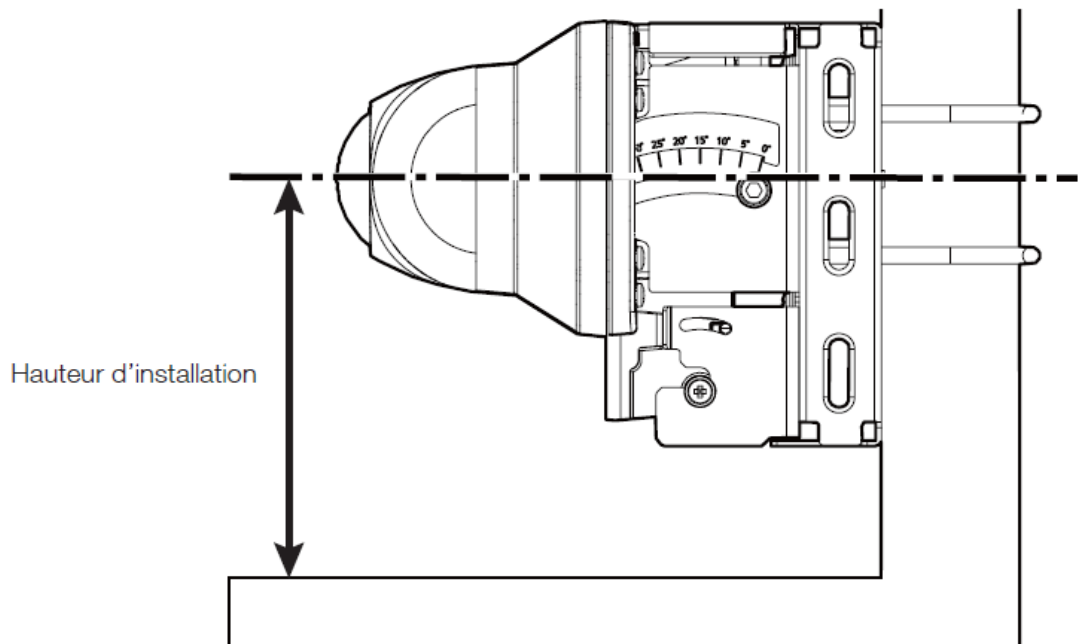

Angle d'inclinaison vers le bas

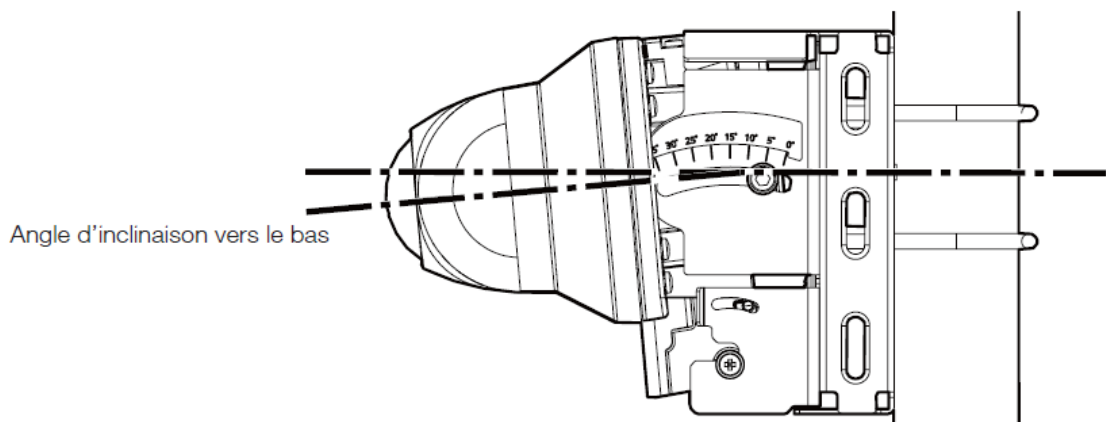

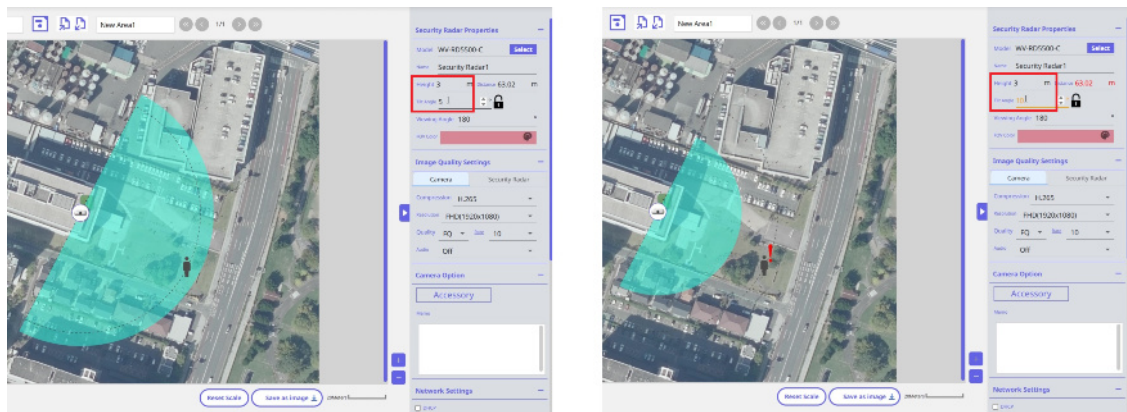

À gauche : résultat obtenu avec une hauteur d'installation de 3 m et un angle d'inclinaison de 5 degrés ; à droite : résultat obtenu avec une hauteur d'installation de 3 m et un angle d'inclinaison de 10 degrés.

Il est démontré qu'il peut être détecté dans les conditions d'installation illustrées sur la figure de gauche.

Dans l'exemple illustré à droite, l'extrémité hors bande (Radar de sécurité) s'oriente vers le bas et la zone de détection se rétrécit, ce qui empêche la détection à la distance prévue. Consultez le tableau « Tableau de la hauteur d'installation et de l'angle d'inclinaison vers le bas » à l'étape 2 du guide d'installation pour plus d'informations sur la zone de détection en fonction de la hauteur d'installation et de l'angle d'inclinaison.

2.6 Positionnement PTZ de la caméra sur la carte

Sélectionnez « [Camera Selection]–[Outdoor]–[Caméra PTZ] » dans le menu de gauche. Ensuite, faites glisser les copies sur la carte. Vous pouvez répéter ces étapes pour positionner et simuler plusieurs caméras PTZ.

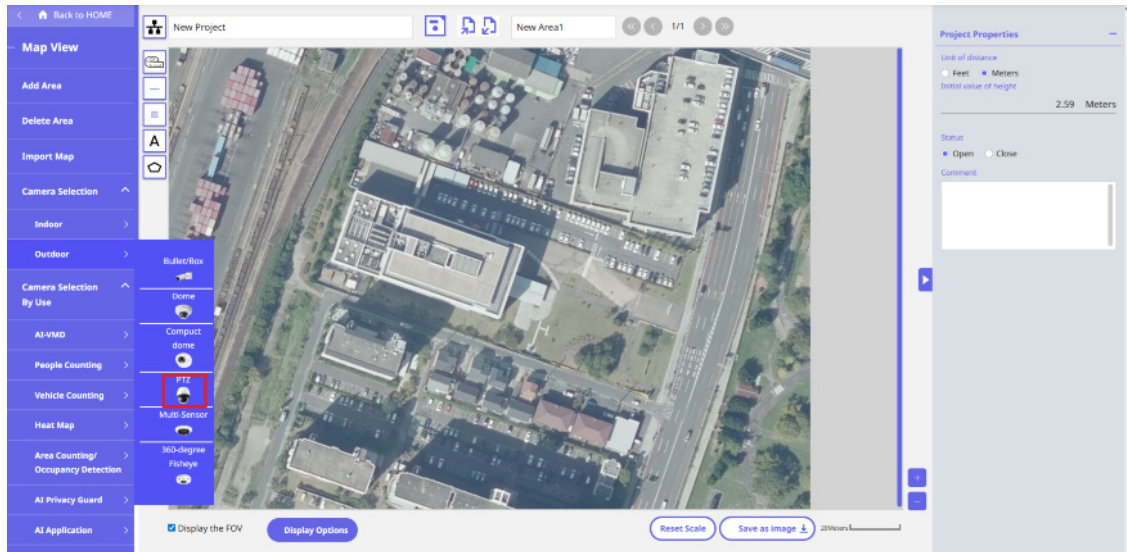

2.7 Exportation des fichiers de projet

La validation de System Design Tool peut être exportée sous forme de fichier de projet (.sdtproj). Le fichier de projet exporté utilise i-PRO Configuration Tool et sert à la vérification des interférences radar-radar du Radar de sécurité ainsi qu'à l'étalonnage lors de l'installation.

- 1 Sélectionnez [Export to file].

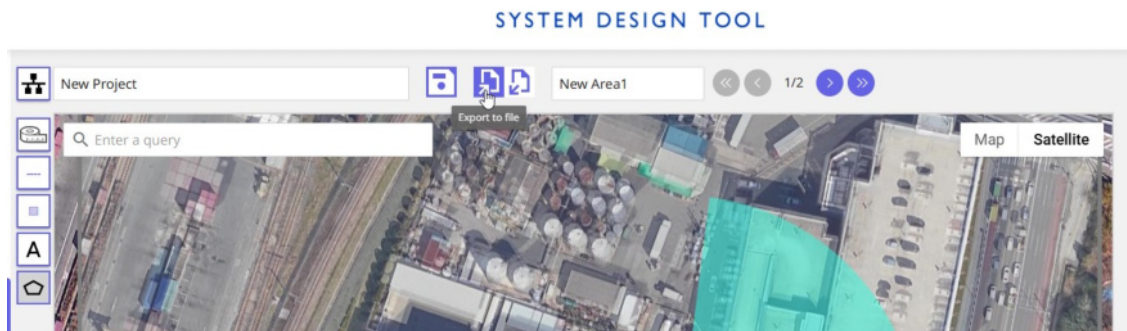

- 2 Sélectionnez [Continue].

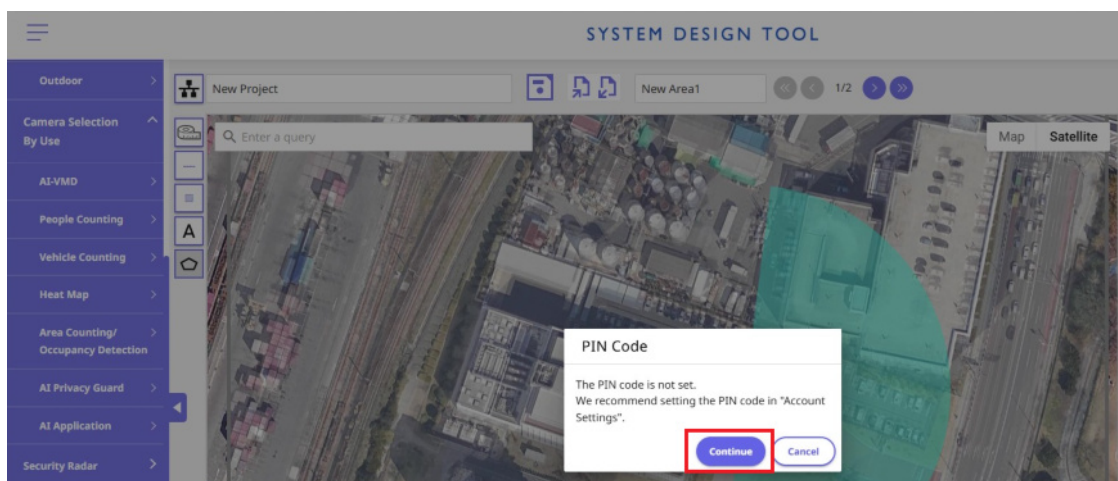

- 3 Vérifiez que l'exportation est terminée et sélectionnez [Return].

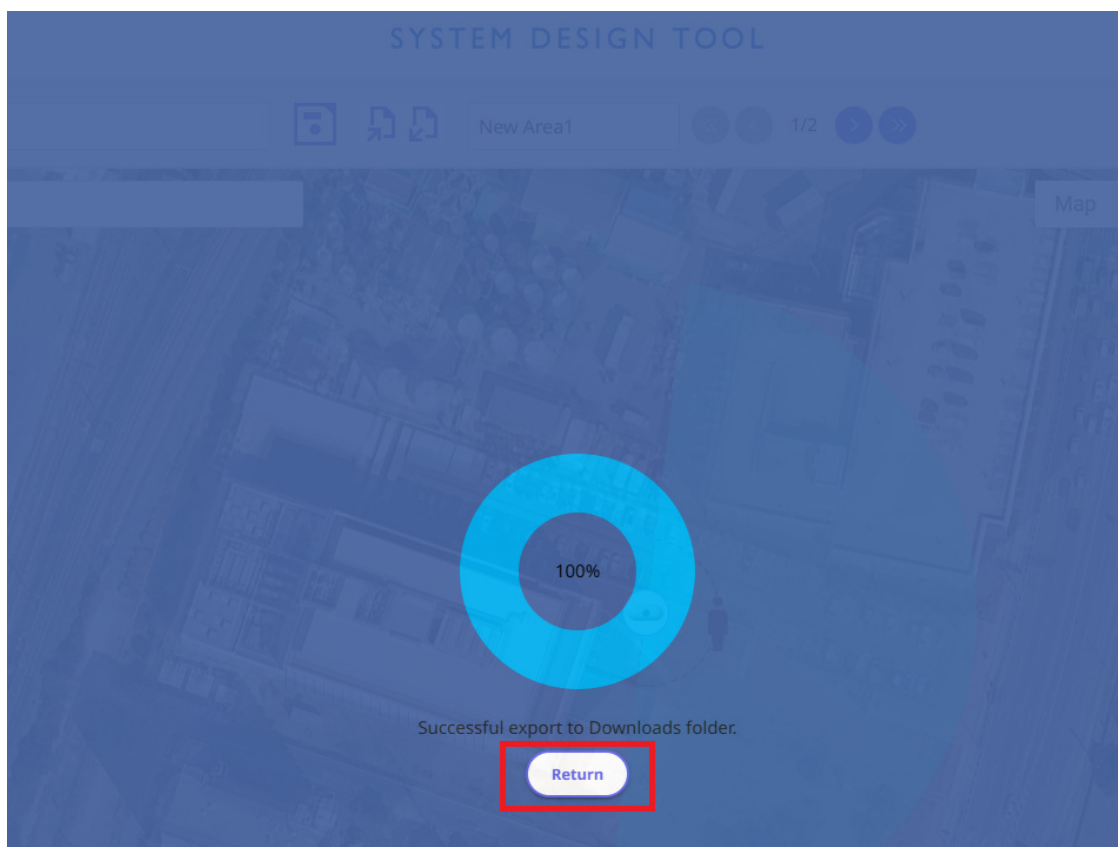

- 4 Assurez-vous que le fichier est exporté.

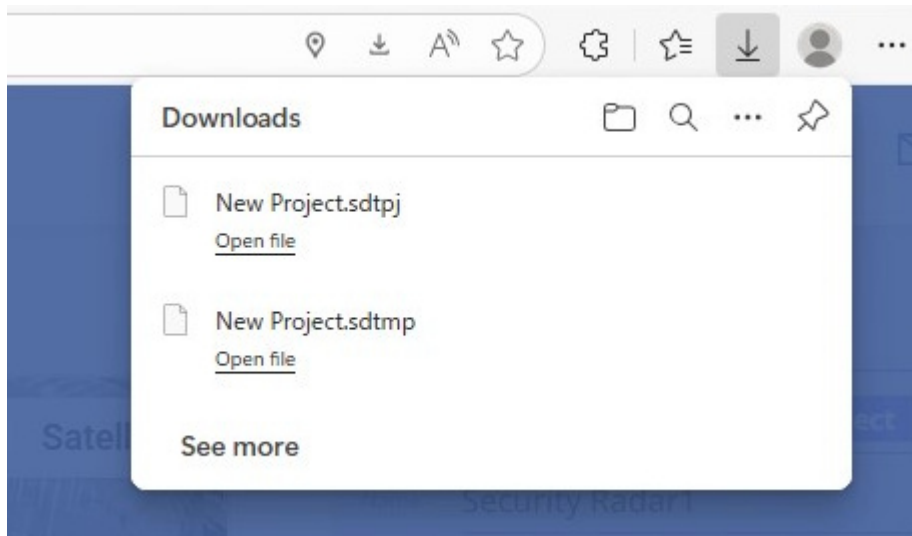

Si le mode [Use image files from local PC] est activé, une fenêtre de confirmation s'affiche et le fichier de sauvegarde local (.sdtmp) est enregistré simultanément lors de l'exportation.

Notez que les deux fichiers sont nécessaires pour l'utilisation de i-PRO Configuration Tool.

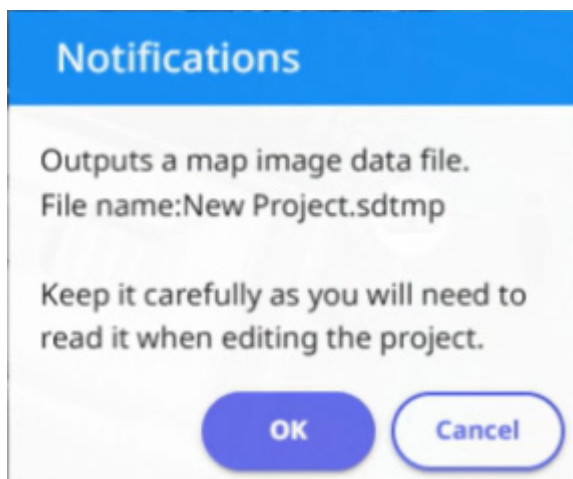

2.8 Pré-simulation de l'évitement des interférences radio avec i-PRO Configuration Tool

Lorsque sept Radar de sécurité ou plus sont utilisés, les interférences radar entre les Radar de sécurité doivent être vérifiées au moment du placement.

Vous pouvez utiliser la fonction [Radio Interference Avoidance] de i-PRO Configuration Tool pour vérifier s'il existe des interférences entre les appareils Radar de sécurité.

Reportez-vous à la section « 4. Éviter les interférences radio » pour plus de détails sur l'utilisation.

2.9 Préparation de la configuration d'étalonnage du Radar de sécurité avec i-PRO Configuration Tool

2.9.1 Lors de l'utilisation de l'image de carte spécifiée

Comme Radar de sécurité peut capturer le projet tel quel, aucune préparation n'est requise au préalable. Exportez le fichier à partir de « 2.7 Exportation des fichiers de projet ».

2.9.2 Lors de l'utilisation du service de cartographie (Google Maps)

Conformément aux conditions d'utilisation de Google Maps, les cartes issues du service de cartographie ne peuvent pas être importées dans Radar de sécurité. Pour utiliser le service de cartographie simulé lors de l'étalonnage Radar de sécurité, vous devez préparer une image de carte, configurer la fonction d'acquisition d'image superposée, puis l'exporter en tant que fichier de projet.

2.9.2.1 Importer les données d'image de superposition dans System Design Tool

Importez les images de carte que vous avez obtenues séparément en cliquant sur [Import Overlay Image].

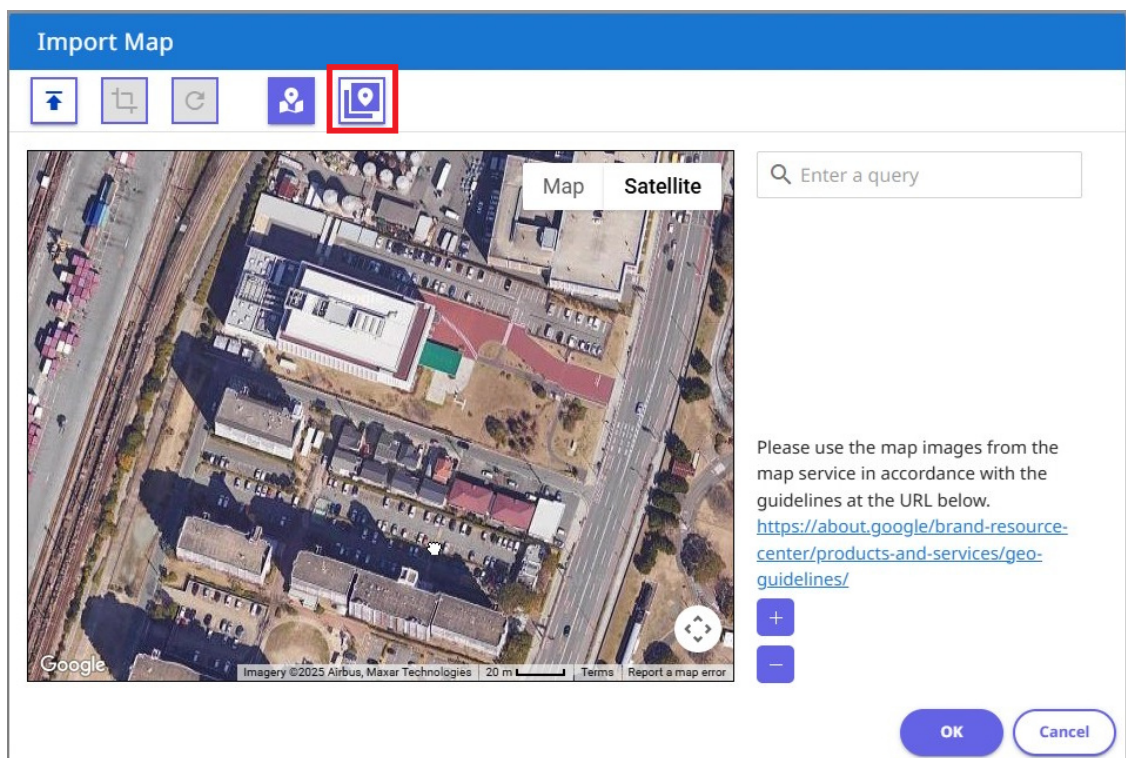

L'image de la carte obtenue séparément sera affichée à l'état transparent (50 % de transparence

par défaut) dans l'image téléchargée par le service de carte.

À ce moment-là, les deux cartes sont affichées avec l'échelle et le décalage de position.

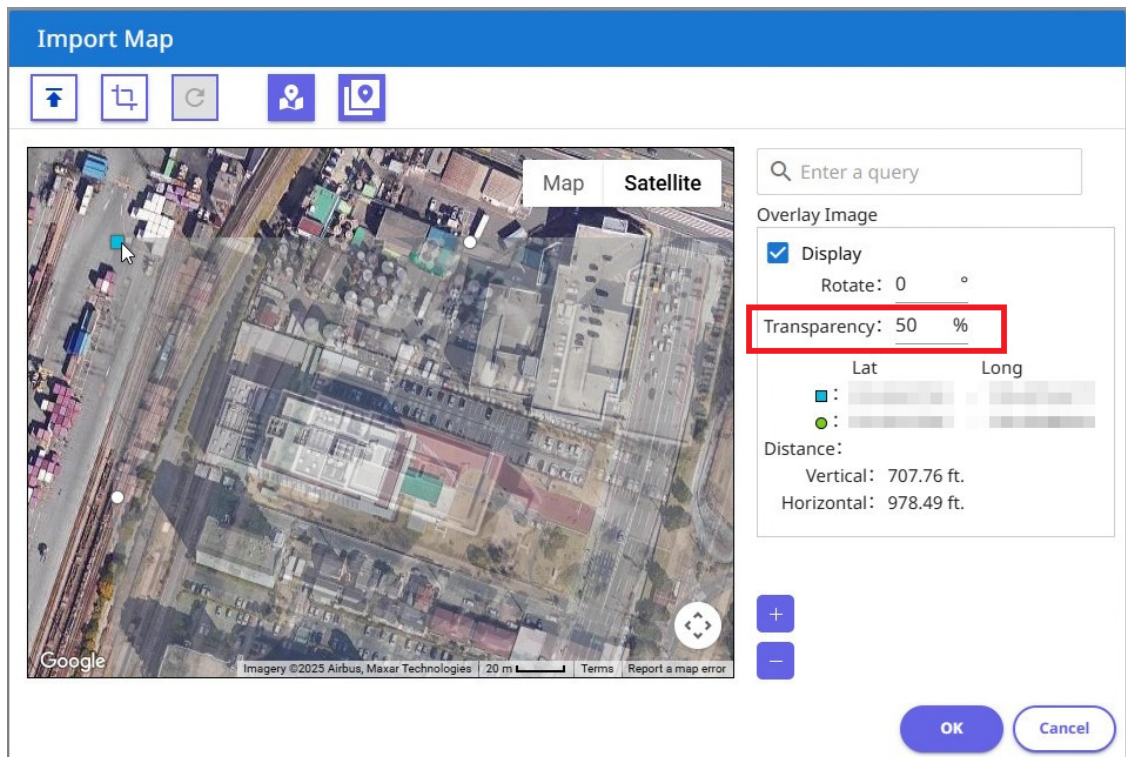

2.9.2.2 Association des images du service de cartographie avec les images superposées

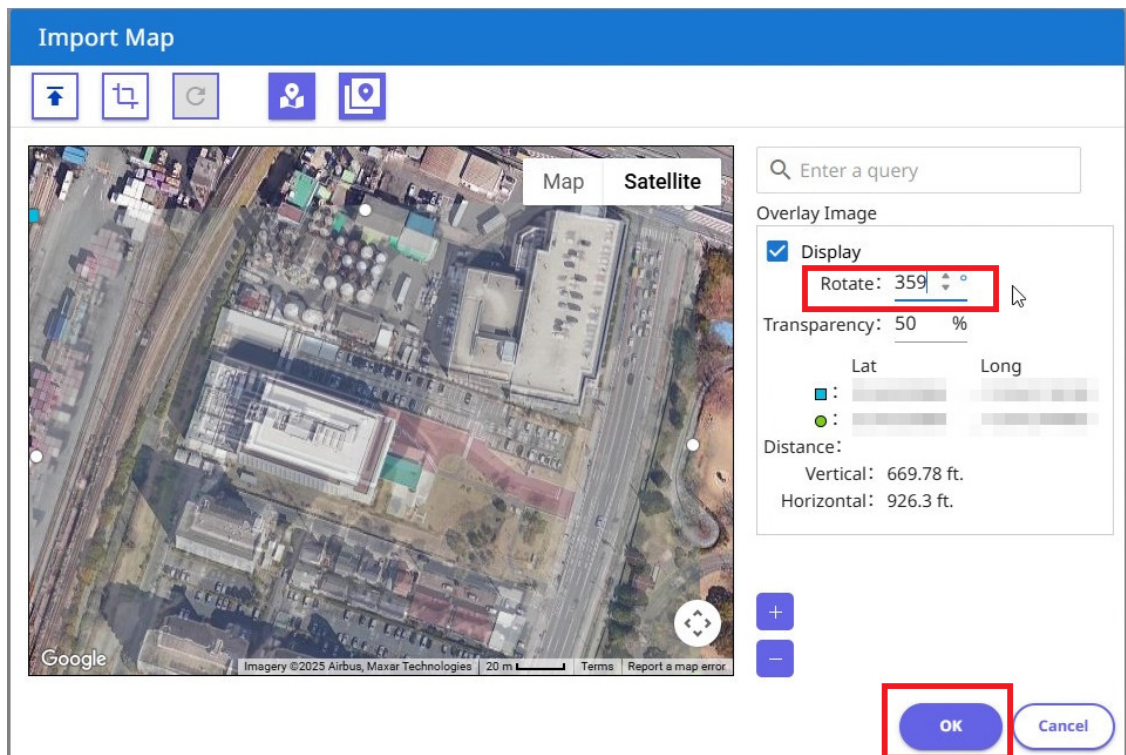

Ajustez la position et la taille de l'image superposée à l'écran, saisissez l'angle de rotation et peaufinez-le.

Une fois l'alignement terminé, appuyez sur [OK] pour terminer l'importation des cartes.

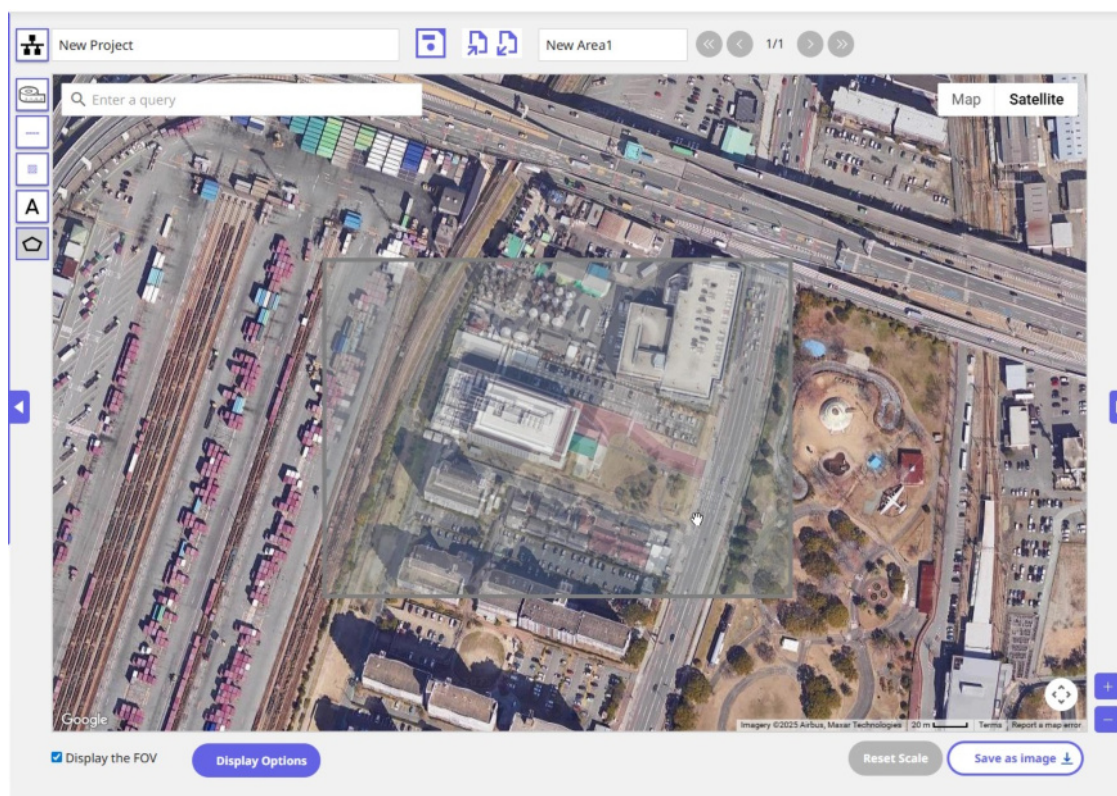

Pour modifier une image de superposition après l'avoir importée, cliquez avec le bouton droit sur l'image et cliquez sur [Edit] dans le menu affiché. L'image peut être modifiée.

Pour quitter, faites un clic droit puis cliquez sur « [End] » dans le menu contextuel. La modification est terminée.

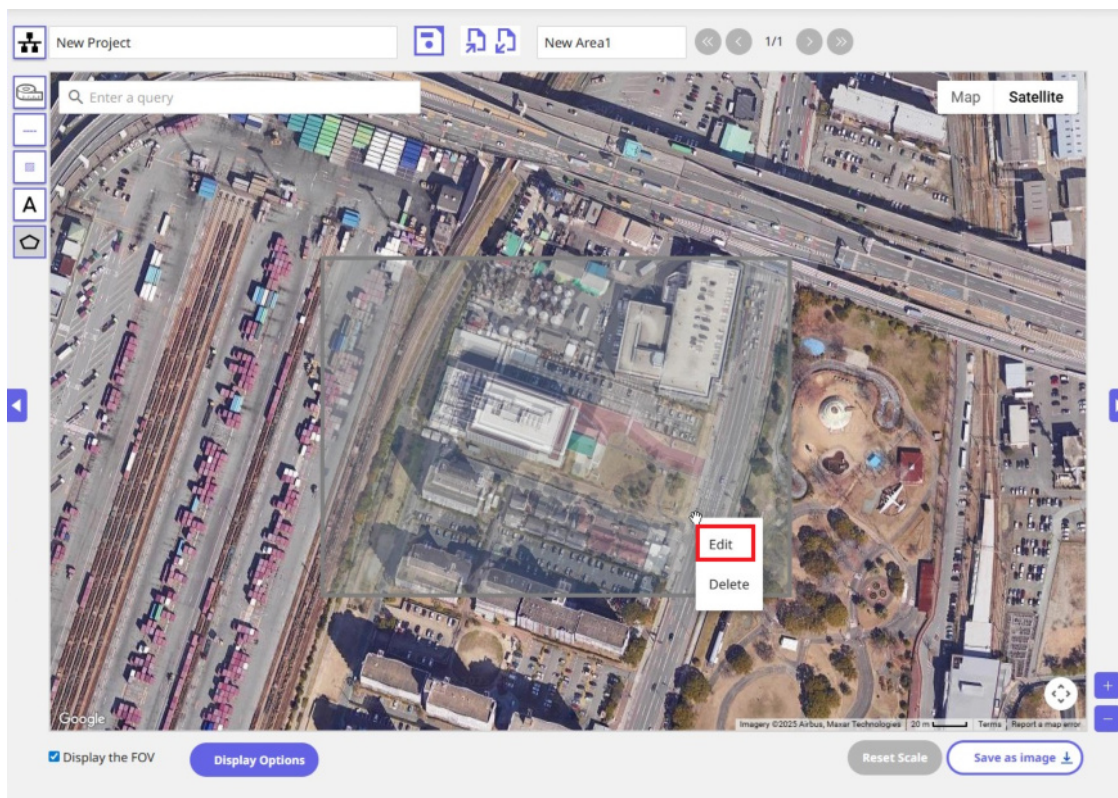

2.9.3 Exportation de fichiers

L'exportation des fichiers est nécessaire pour utiliser i-PRO Configuration Tool. Pour connaître la procédure à suivre, reportez-vous à la section « 2.7 Exportation des fichiers de projet ».

3. Préparation de l'outil i-PRO Configuration Tool

3.1 Obtention et installation de l'outil i-PRO Configuration Tool

i-PRO Configuration Tool permet de gérer et de maintenir de manière centralisée les paramètres et la maintenance des dispositifs d'un système de vidéosurveillance. Vous pouvez modifier les paramètres tout en visualisant l'image de la caméra, et un rapport des modifications est généré automatiquement.

Veillez installer i-PRO Configuration Tool sur votre PC en le téléchargeant à l'adresse ci-dessous.

https://i-pro.com/products_and_solutions/en/surveillance/apprentissage_et_soutien/outils/TIC/ICT-Pal

Home / Surveillance / Learning and Support / Tools / i-PRO Configuration Tool (ICT)

i-PRO Configuration Tool (iCT)

Overview

i-PRO Configuration Tool is designed to efficiently configure the settings and maintenance of up to 1,024 i-PRO devices(network cameras, disk recorders, etc.) through a personal computer via a network.

Key Features

- Camera batch settings for up to 1,024 multiple cameras
- Camera advanced settings with image stream viewing screen
- AI extension software batch installation and advanced settings
- Generation of devices settings report with camera view images
- Collective maintenance of devices, including automatic firmware updates

File information

Document type:	Tools
File Size:	378MB
File Format:	ZIP
Version:	
Modified Date:	



DOWNLOAD

– Lorsque vous utilisez i-PRO Configuration Tool avec cet appareil, assurez-vous d'utiliser la

version 4.60 ou une version ultérieure du logiciel.

- Téléchargez le fichier de i-PRO Configuration Tool sur votre PC et extrayez-le. Installez-le en remplaçant (ou en copiant) le dossier « i-PRO_Configuration_tool_Vx.xx » dans le dossier extrait, ou en double-cliquant sur le fichier Setup.exe dans « i-PRO_Configuration_tool_Vx.xx ». Consultez les « Instructions d'utilisation » sur le même site web pour la procédure de démarrage.

3.2 Vérification de la connectivité de l'environnement matériel

Voici un exemple d'environnement de connexion lors de l'utilisation de cette machine. Consultez le manuel d'installation pour connaître la procédure d'installation.

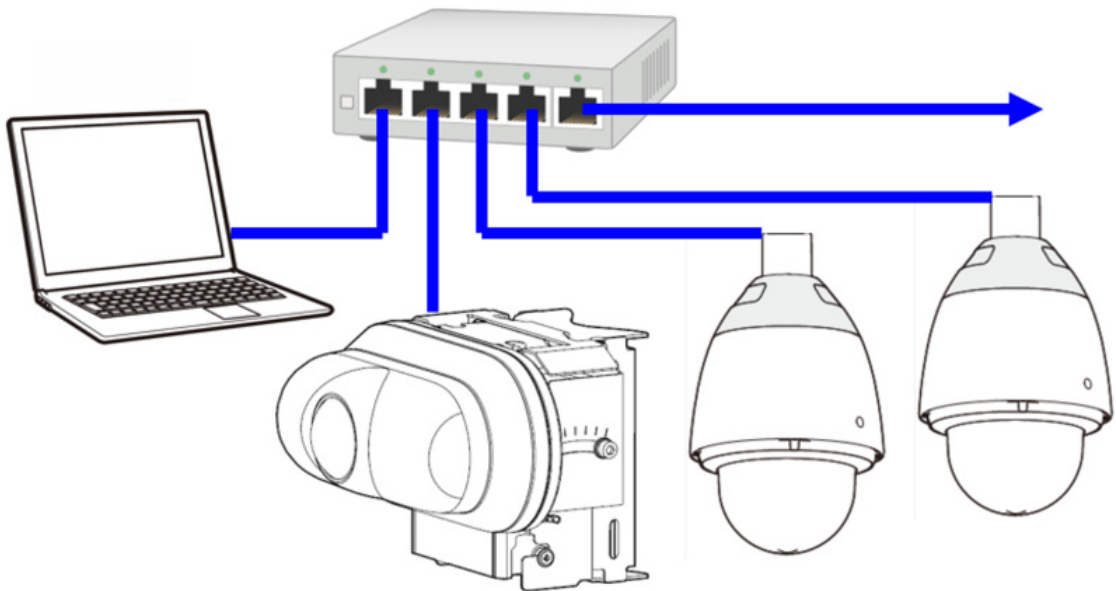

3.3 Démarrage de i-PRO Configuration Tool

Lors de la première utilisation après l'installation de i-PRO Configuration Tool, définissez votre nom d'utilisateur et votre mot de passe.

À partir de la deuxième utilisation, la fenêtre suivante s'affiche :

Saisissez votre nom d'utilisateur et votre mot de passe, puis cliquez sur [Log in].

Log in [Close]

Username

Password [Eye icon]

Show the entered characters for Password as it is.

- When this check box is turned on, it is possible to check whether this tool version and the connected devices are the latest by connecting to the Internet.
- Send anonymous data to improve this software and user experience.
- Prioritize HTTPS for communication with devices

Log in

Choisissez le mode professionnel et sélectionnez [Next].

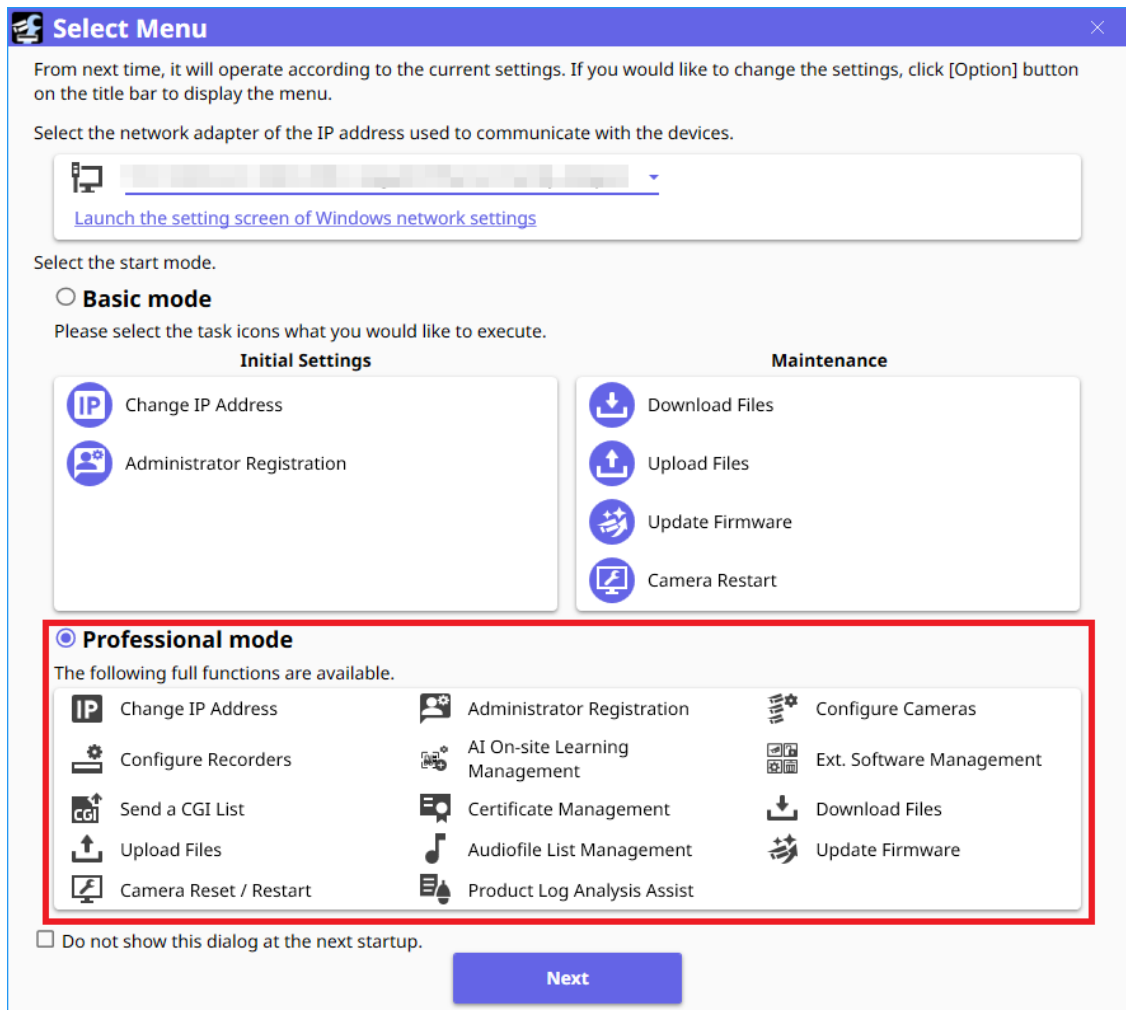

La fenêtre de i-PRO Configuration Tool apparaît.

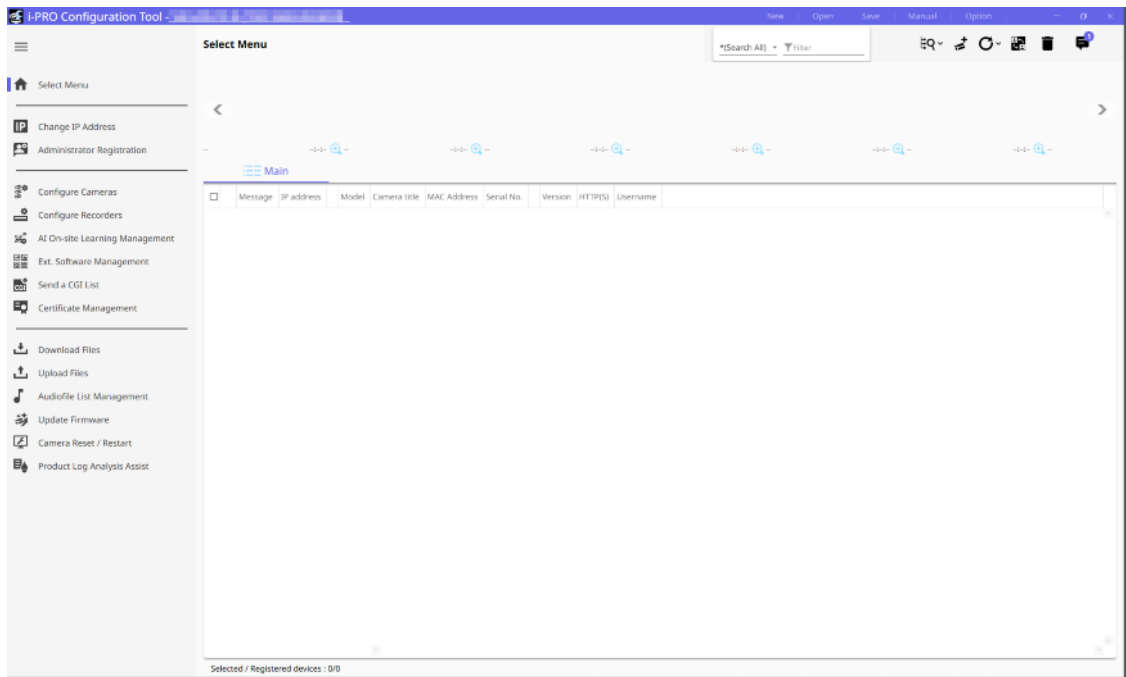

Cliquer sur [Automatic Device Detection] en haut à gauche de l'écran affiche les deux méthodes de détection suivantes. Sélectionnez celle qui correspond à la zone de détection souhaitée.

- To detect devices in the same network segment automatically.
- To detect devices automatically by specifying IP address range.

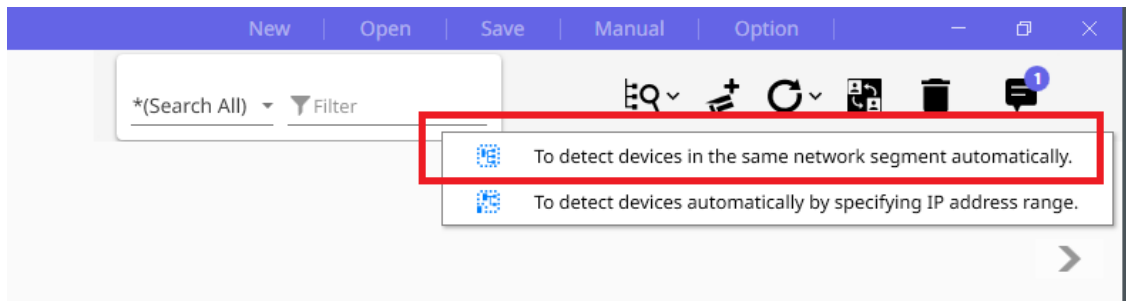

L'écran de résultats de détection suivant s'affiche. (Dans ce cas, vous pouvez voir que la caméra Radar de sécurité et la caméra PTZ sont connectées au système.)

IP address	Model	Camera title	MAC Address	Serial No.	Version	HTTP(S)
192.168.0.15	RD5500-CE	Radar_F	D4-2D-C5-83-D7-48	YJA07932	1.00	80
192.168.0.14	RD5500-C	Radar_E	D4-2D-C5-07-19-CC	XDA08846	1.00	80
192.168.0.13	RD5500-C	Radar_D	D4-2D-C5-83-D7-47	YJA07931	1.00	80
192.168.0.153	GA-AS10TPoE+		00-50-40-4D-1F-33		1.0.0.14	80
192.168.0.20	X66300-Z4L	WV-X66300-Z4L	D4-2D-C5-21-F8-3A	WGV08812	3.65	80
192.168.0.11	RD5500-C	Radar_B	D4-2D-C5-07-19-EB	XDA08877	1.00	80
192.168.0.212	M24PWR		00-C0-8F-0E-EE-22		2.0.7.01	80
192.168.0.16	RD5500-C	Radar_G	D4-2D-C5-83-D7-44	YJA07928	1.00	80
192.168.0.10	RD5500-C	Radar_A	00-80-45-0D-00-02	IAA00001	1.00	80
192.168.0.12	RD5500-C	Radar_C	D4-2D-C5-83-D7-5F	YJA07955	1.00	80



Important

- Le « nom d'utilisateur » et le « mot de passe » pour se connecter aux caméras Radar de sécurité et PTZ doivent être identiques au préalable.

Cliquer sur [Start] confirme l'accès à l'appareil. En l'absence de problème, le message [Completed] s'affiche à l'écran.

Refresh

Completed.

Start time	2025/12/04 10:55:35
Finish time	2025/12/04 10:55:53
Number of completions	10 / 10

IP address	Model	MAC Address	Serial No.	Version	Message
✓ 192.168.0.15	WV-RD5500-CE	D4-2D-C5-83-D7-48	YJA07932	1.00	Completed.
✓ 192.168.0.14	WV-RD5500-C	D4-2D-C5-07-19-CC	XDA08846	1.00	Completed.
✓ 192.168.0.13	WV-RD5500-C	D4-2D-C5-83-D7-47	YJA07931	1.00	Completed.
✗ 192.168.0.153	GA-AS10TPoE+	00-50-40-4D-1F-33		1.0.0.14	Not supported model.
✓ 192.168.0.20	WV-X66300-Z4L	D4-2D-C5-07-1F-3A	WGV08812	3.65	Completed.
✓ 192.168.0.11	WV-RD5500-C	D4-2D-C5-07-19-EB	XDA08877	1.00	Completed.
✗ 192.168.0.212	M24PWR	00-C0-8F-0E-EE-22		2.0.7.01	Not supported model.
✓ 192.168.0.16	WV-RD5500-C	D4-2D-C5-83-D7-44	YJA07928	1.00	Completed.
✓ 192.168.0.10	WV-RD5500-C	00-80-45-0D-00-02	IAA00001	1.00	Completed.
✓ 192.168.0.12	WV-RD5500-C	D4-2D-C5-83-D7-5F	YJA07955	1.00	Completed.

Completed.
Cancel
Completed

Lorsque vous cliquez sur [Completed], le périphérique connecté au système s'affiche dans la première fenêtre de i-PRO Configuration Tool.

Fenêtre de i-PRO Configuration Tool

The screenshot shows the i-PRO Configuration Tool interface. On the left is a navigation menu with options like 'Select Menu', 'Change IP Address', 'Administrator Registration', 'Configure Cameras', 'Configure Recorders', 'AI On-site Learning Management', 'Ext. Software Management', 'Send a CG List', 'Certificate Management', 'Download Files', 'Upload Files', 'Auxiliary List Management', 'Update Firmware', 'Camera Reset / Restart', and 'Product Log Analysis Assist'. The main area displays a 'Select Menu' with camera thumbnails and a table of registered devices. A notification box in the bottom right corner states: 'If you update the camera firmware to version V3.50 or later, please update the extension software to version V4.0 or later. Do not show this message again'.

Message	IP address	Model	Camera title	MAC Address	Serial No.	Version	HTTP(S)	Username
1	192.168.0.15	WV-RD5500-CE	Radar_F	D4-2D-C5-83-D7-48	YJA07932	1.00	443	admin
2	192.168.0.14	WV-RD5500-C	Radar_E	D4-2D-C5-07-19-CC	XDA08846	1.00	80	admin
3	192.168.0.13	WV-RD5500-C	Radar_D	D4-2D-C5-83-D7-47	YJA07931	1.00	443	admin
4	192.168.0.153	GA-AS10TPoE+		00-50-40-4D-1F-33		1.0.0.14	80	
5	192.168.0.20	WV-X66300-Z4L	WV-X66300-Z4L	D4-2D-C5-07-1F-3A	WGV08812	3.65	65000	admin
6	192.168.0.11	WV-RD5500-C	Radar_B	D4-2D-C5-07-19-EB	XDA08877	1.00	443	admin
7	192.168.0.212	M24PWR		00-C0-8F-0E-EE-22		2.0.7.01	80	
8	192.168.0.16	WV-RD5500-C	Radar_G	D4-2D-C5-83-D7-44	YJA07928	1.00	443	admin
9	192.168.0.10	WV-RD5500-C	Radar_A	00-80-45-0D-00-02	IAA00001	1.00	80	admin
10	192.168.0.12	WV-RD5500-C	Radar_C	D4-2D-C5-83-D7-5F	YJA07955	1.00	443	admin

4. Éviter les interférences radio

Si plusieurs dispositifs Radar de sécurité sont installés dans une même zone, la transmission simultanée dans la même bande de fréquence peut provoquer des interférences, entraînant des faux positifs ou une précision de détection réduite.

Cela s'explique par le fait que le chevauchement des signaux de chaque radar empêche une détection précise. En particulier, Radar de sécurité Les appareils installés dans la bande des 250 m sont susceptibles d'interférer les uns avec les autres.

Il est donc nécessaire de paramétrer les canaux qui décalent la transmission hors bande (Radar de sécurité). Vous pouvez configurer jusqu'à six canaux Radar de sécurité afin d'éviter les interférences sur un même réseau câblé.

i-PRO Configuration Tool vérifie automatiquement les interférences entre les radars de sécurité et attribue automatiquement les meilleurs canaux pour éviter efficacement les interférences.

Il existe plusieurs façons d'éviter les interférences radar :

– Automatic channel-setting to Security Radar

Le canal est automatiquement attribué au radar en fonction des résultats de simulation de System Design Tool. Un fichier projet contenant l'adresse IP du radar est requis.

– Pre-Simulation Results with System Design Tool

Le canal est automatiquement attribué au radar en fonction des résultats de simulation de System Design Tool. Un fichier projet contenant l'adresse IP du radar est requis.

4.1 Procédures pour éviter les interférences radio

La procédure pour éviter les interférences radar est la suivante :

1. Démarrez i-PRO Configuration Tool et lancez la découverte du réseau des radars de sécurité.
2. Placez le curseur sur Radar de sécurité et cliquez avec le bouton droit pour sélectionner [Radio Interference Avoidance]. Un écran similaire à celui ci-dessous s'affiche.

Main

	Message	IP address		Model	Camera title	MAC Address	Serial No.	Version	HTTP(S)	Username
1	✓	192.168.0.15	👤	WV-RD5500-CE	Radar_F	D4-2D-C5-83-D7-48	VIA07022	1.00	80	admin
2	✓	192.168.0.14	👤	WV-RD5500-C	Radar_E	D4-2D-C5-07-				
3	✓	192.168.0.13	👤	WV-RD5500-C	Radar_D	D4-2D-C5-83-				
4	✓	192.168.0.16	👤	WV-RD5500-C	Radar_G	D4-2D-C5-83-				
5	✓	192.168.0.10	👤	WV-RD5500-C	Radar_A	00-80-45-0D-0				
6	✓	192.168.0.11	👤	WV-RD5500-C	Radar_B	D4-2D-C5-07-				
7	✓	192.168.0.12	👤	WV-RD5500-C	Radar_C	D4-2D-C5-83-				

To access the target device via Web browser.

Enlarged screen display

Security Radar Calibration Settings

Radio Interference Avoidance

Radio Interference Avoidance
✕

Configuration Method

Automatic Channel Assignment to Security Radar

Pre-Simulation with System Design Tool
Use Result

Execute

No	Camera Title	IP Address	X Coordinate [m]	Y Coordinate [m]	Channel	Message

- Pour "Automatic Channel Assignment to Security Radar"

Cliquez sur le bouton [Execute] sur l'écran d'évitement des interférences radio.

Si six radars ou moins sont connectés, les canaux 1 à 6 sont automatiquement attribués à chaque radar dans l'ordre, et l'écran suivant s'affiche.

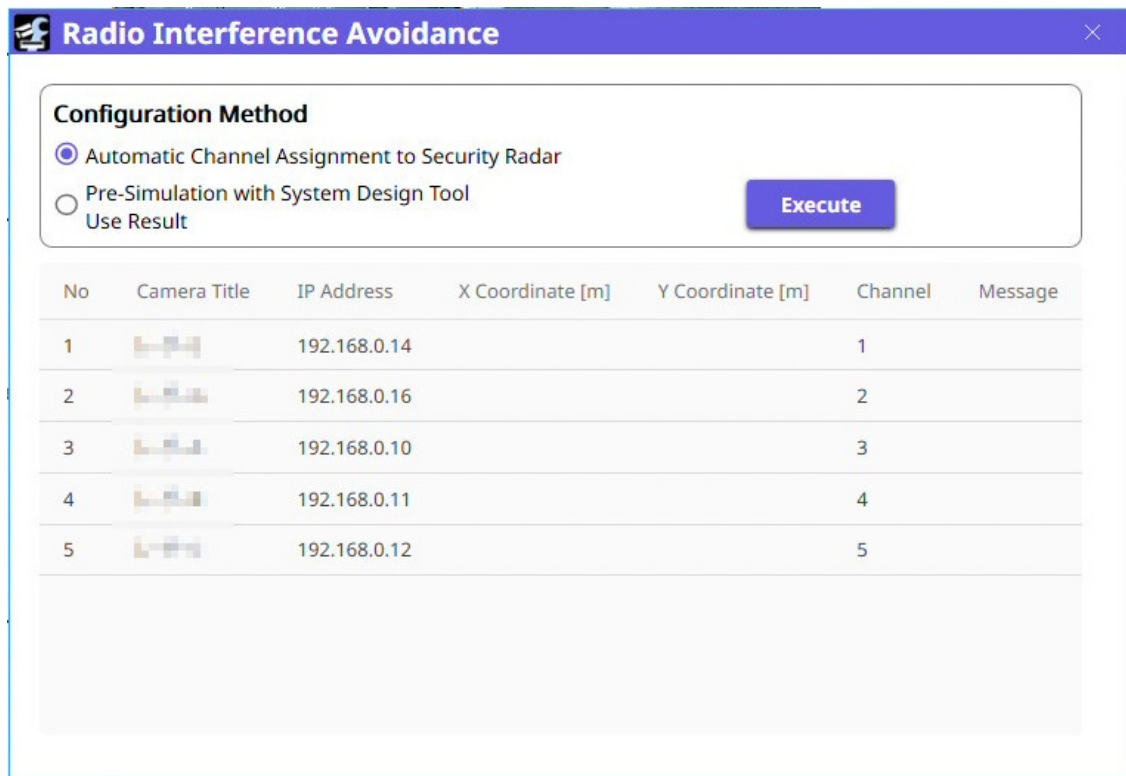

Lorsque sept radars ou plus sont détectés, les canaux optimaux sont automatiquement attribués pour vérifier la distance entre les radars et les conditions d'interférence en fonction des résultats de simulation de System Design Tool afin de prévenir les interférences.

La fenêtre de sélection de fichier s'affiche. Sélectionnez le fichier projet de System Design Tool dont l'adresse IP Radar de sécurité a été créée au préalable. Une fois la sélection effectuée, l'écran suivant s'affiche.



Pour enregistrer une adresse IP dans Radar de sécurité (Out-of-Board) dans System Design Tool, vous pouvez la configurer à partir de la fenêtre suivante.

-Pour "Pre-Simulation with System Design Tool"

Cliquez sur le bouton « Exécuter » sur l'écran d'évitement des interférences radio.

L'écran de sélection de fichier s'affiche. Sélectionnez le fichier projet de l'outil de conception système créé précédemment. Une fois la sélection effectuée, l'écran suivant s'affiche.



5. Paramètres d'étalonnage Radar de sécurité

5.1 Pour démarrer l'écran d'étalonnage

Placez le curseur sur Radar de sécurité, cliquez dessus avec le bouton droit et sélectionnez [Security Radar Calibration Settings].

La fenêtre [Security Radar Calibration Settings Window] apparaît.

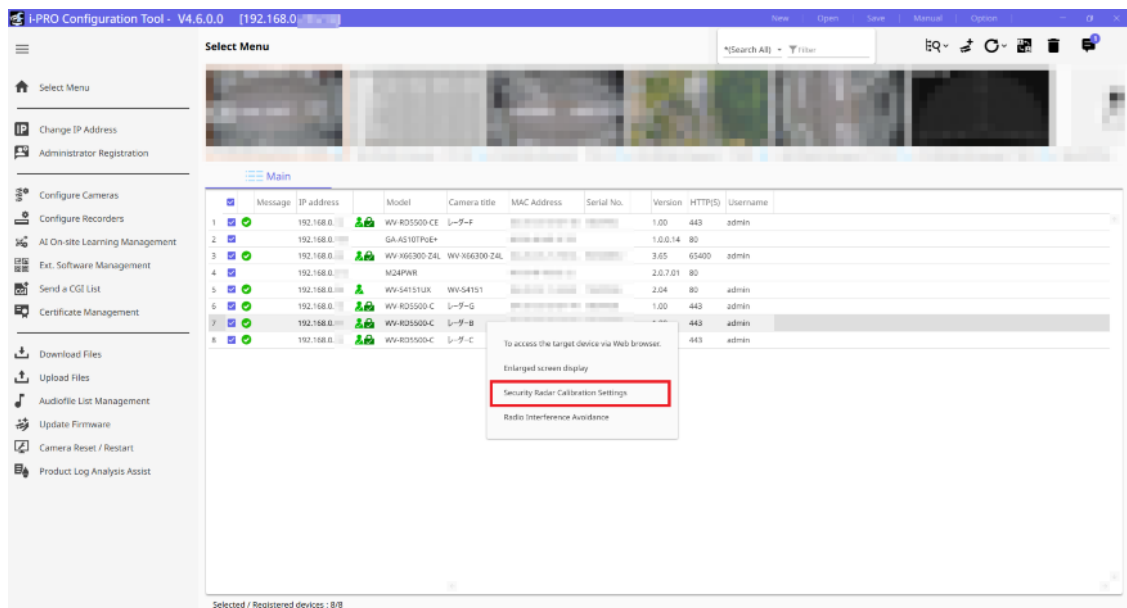

The screenshot displays the 'Security Radar Calibration Settings' window, which is divided into two main sections: 'Configuration Pattern' and 'Setup Procedure'.

Configuration Pattern

- Map & Camera Position Method**: Includes a 'Tips' button and two radio button options: 'Use a project configured in "System Design Tool"' (selected) and 'Specify map and camera positions on the screen'. A 'Project File' input field with a file selection icon is also present.
- PTZ Cameras**: Includes two radio button options: 'Link PTZ Cameras' (selected) and 'Do Not Link PTZ Cameras'.

Setup Procedure

- 1 Initial Security Radar Settings**: Includes the instruction 'Perform initial Security Radar setup.', a 'Unit Settings' dropdown menu set to 'Meter' with an information icon, and 'Set' and 'Next' buttons.
- 2 System Design Tool Link**
- 3 PTZ Camera Linking**
- 4 Security Radar Calibration**
- 5 PTZ Camera Calibration**
- 6 Latitude/Longitude Settings**
- 7 Alarm Notification Settings**
- 8 Radar Settings (Security Radar)**

5.2 Sélectionnez le modèle de configuration

5.2.1 Comment localiser la carte et la caméra

Si vous souhaitez utiliser System Design Tool pour capturer l'emplacement des cartes et des caméras, sélectionnez [Use a project configured in "System Design Tool"].

Pour spécifier directement l'emplacement de la carte et de la caméra, sélectionnez [Specify map and camera positions on the screen].

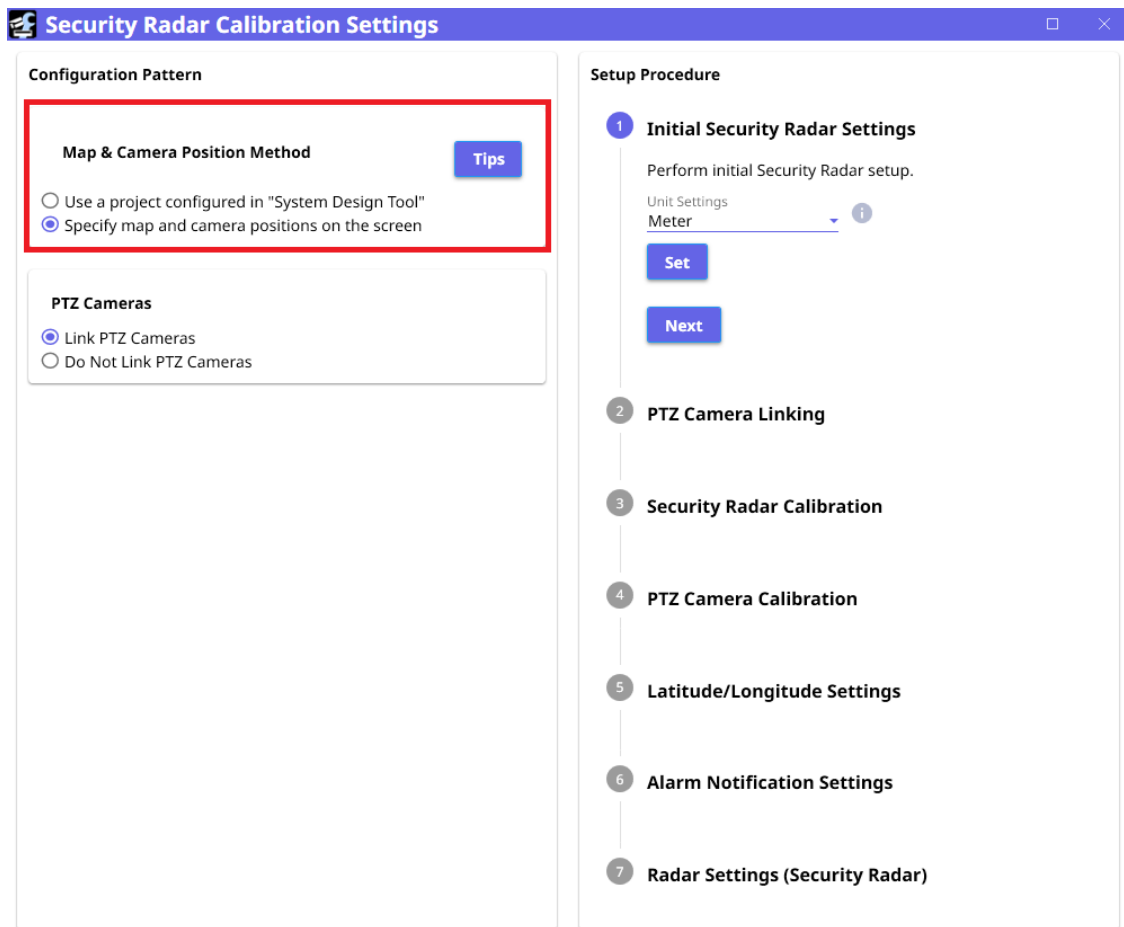

5.2.2 Importation d'un fichier de projet (.sdtpj) créé avec System Design Tool

Sélectionnez [Use a project configured in "System Design Tool"].

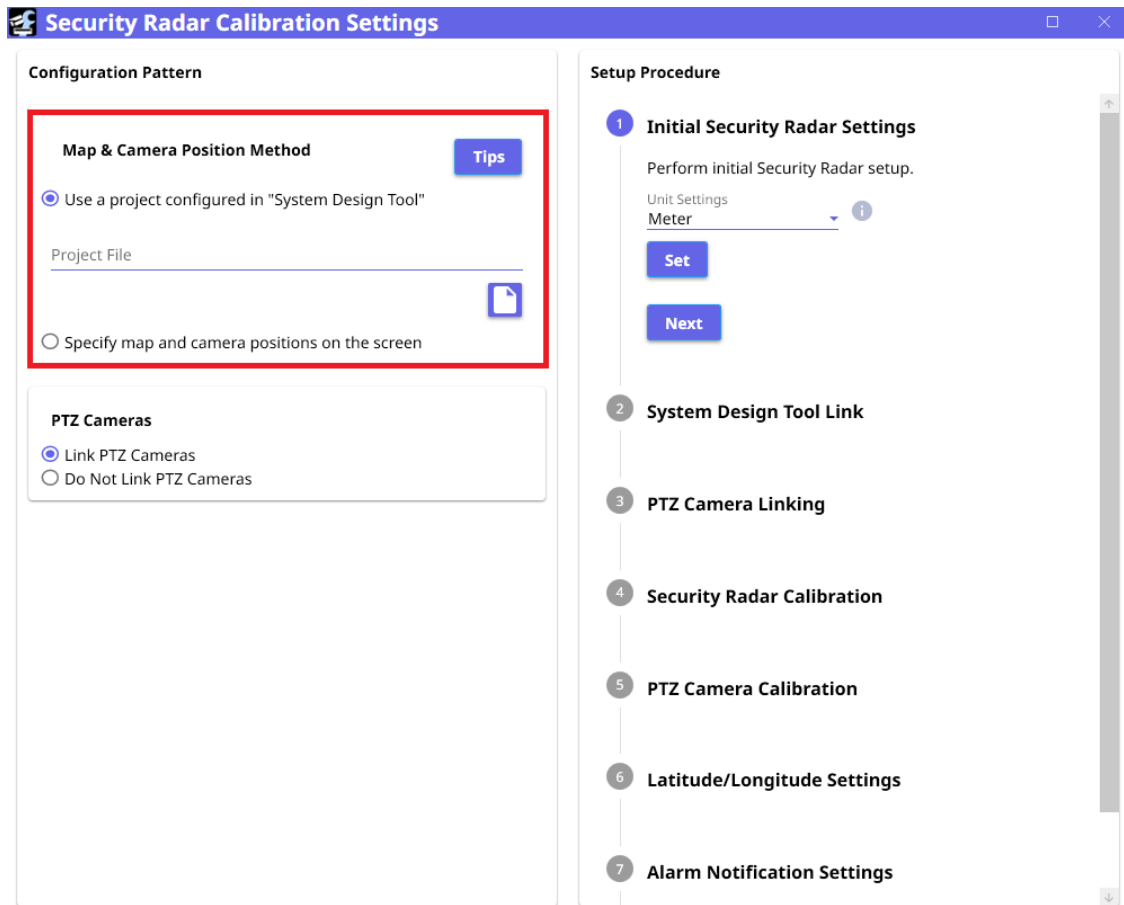

La fenêtre de sélection de fichiers s'ouvre. Sélectionnez le fichier sdtpj souhaité et sélectionnez [Open].

Une fois le fichier de projet (.sdtpj) chargé, le message « Terminé » s'affiche. Cliquez sur [OK] vous ramène au Radar de sécurité Fenêtre des paramètres d'étalonnage.



Important

- Si un code PIN est défini dans le fichier de projet (.sdtpj), vous devez le saisir. Entrez le code PIN configuré.
- Si [Use image files from local PC] Si cette option est activée, un fichier de sauvegarde local (.sdtmp) est requis. Spécifiez le fichier (.sdtmp) exporté en même temps que le fichier projet (.sdtpj).

5.2.3 Caméras PTZ

Indiquez si vous souhaitez ou non lier le PTZ à l'Radar de sécurité.

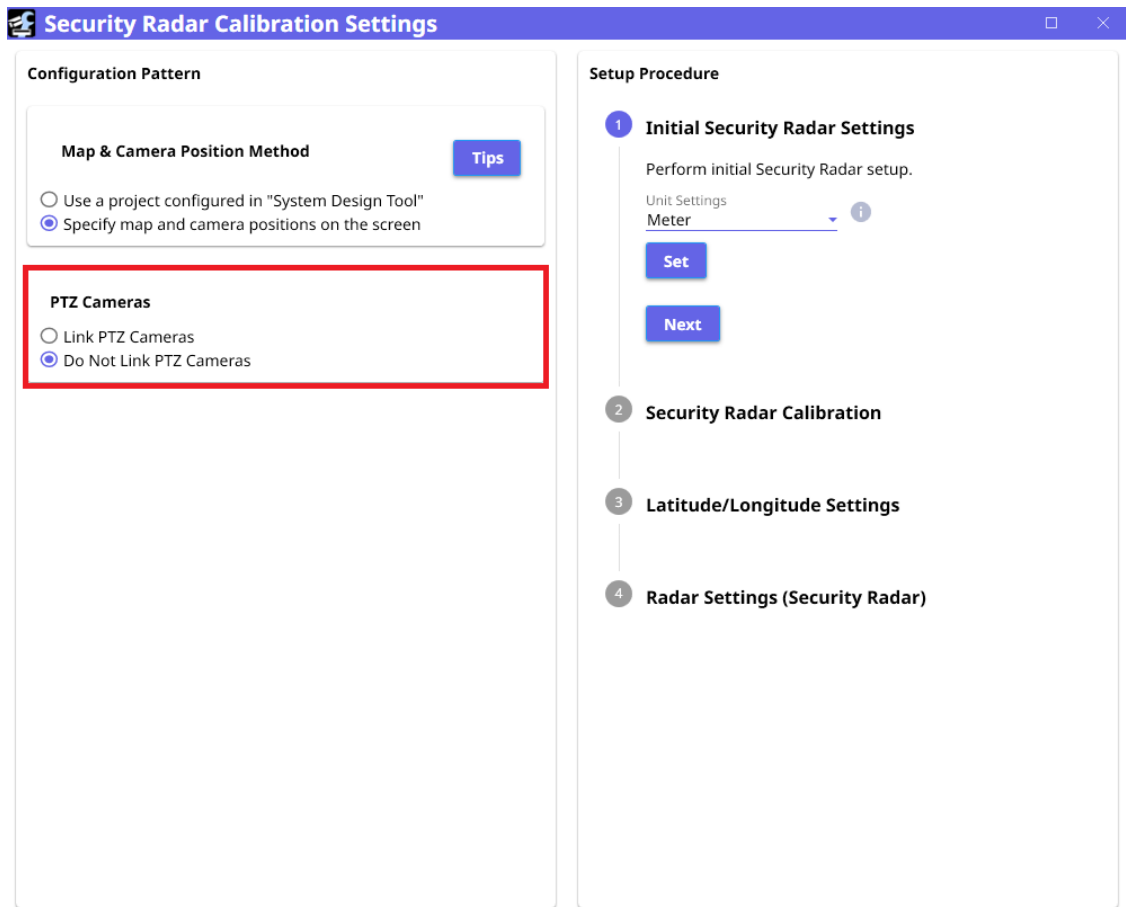

5.3 Paramètres initiaux Radar de sécurité

Sélectionnez les unités de distance à saisir dans l'étalonnage et appuyez sur [Set]. Une fois la configuration terminée, appuyez sur [Next].

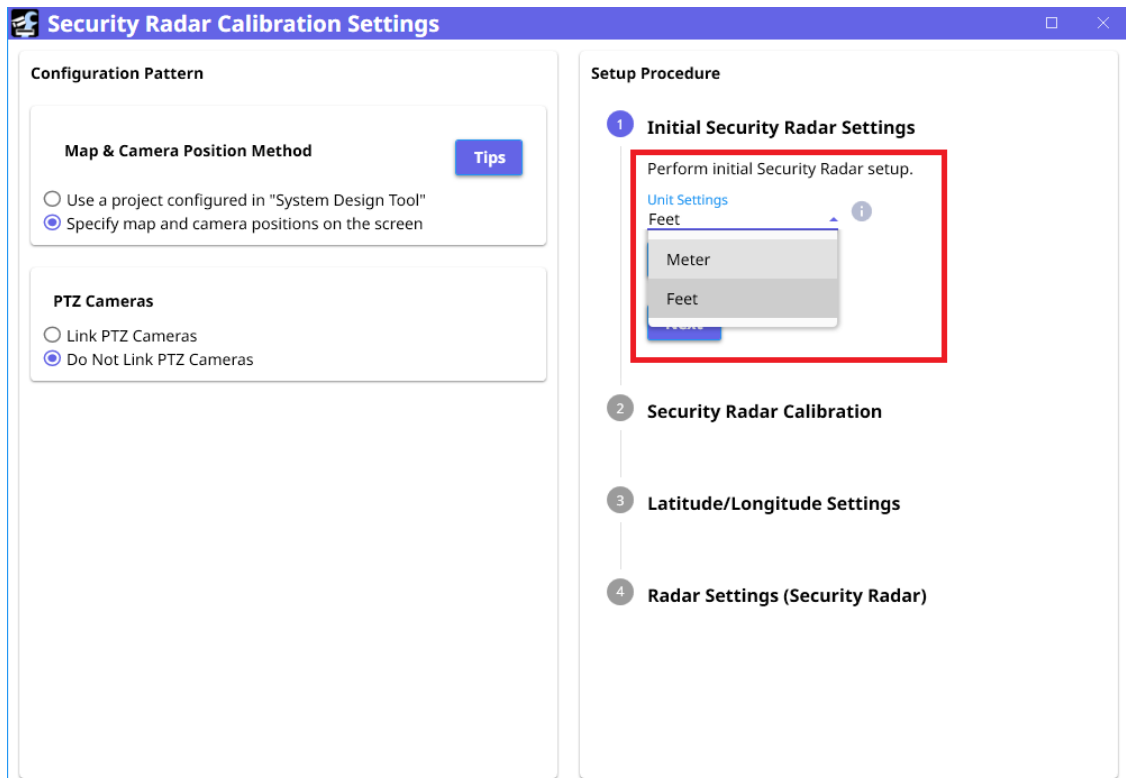

5.4 Lien vers System Design Tool

Sélectionnez [Execute] dans Liaison de System Design Tool. Ouvrez l'écran [System Design Link] pour charger le projet créé avec System Design Tool.

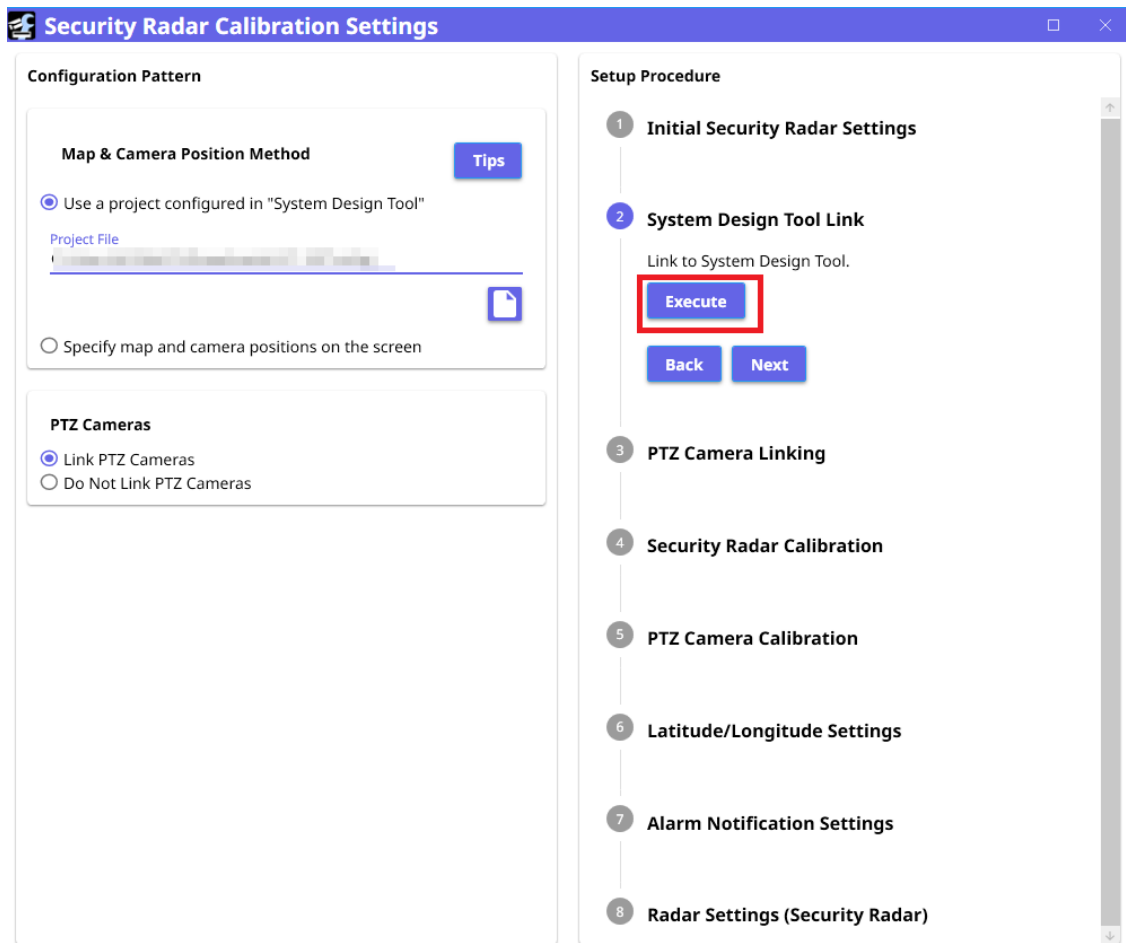

5.4.1 Spécification de la zone

Sélectionnez la zone que vous souhaitez importer parmi les zones créées avec System Design Tool, puis sélectionnez [Next].

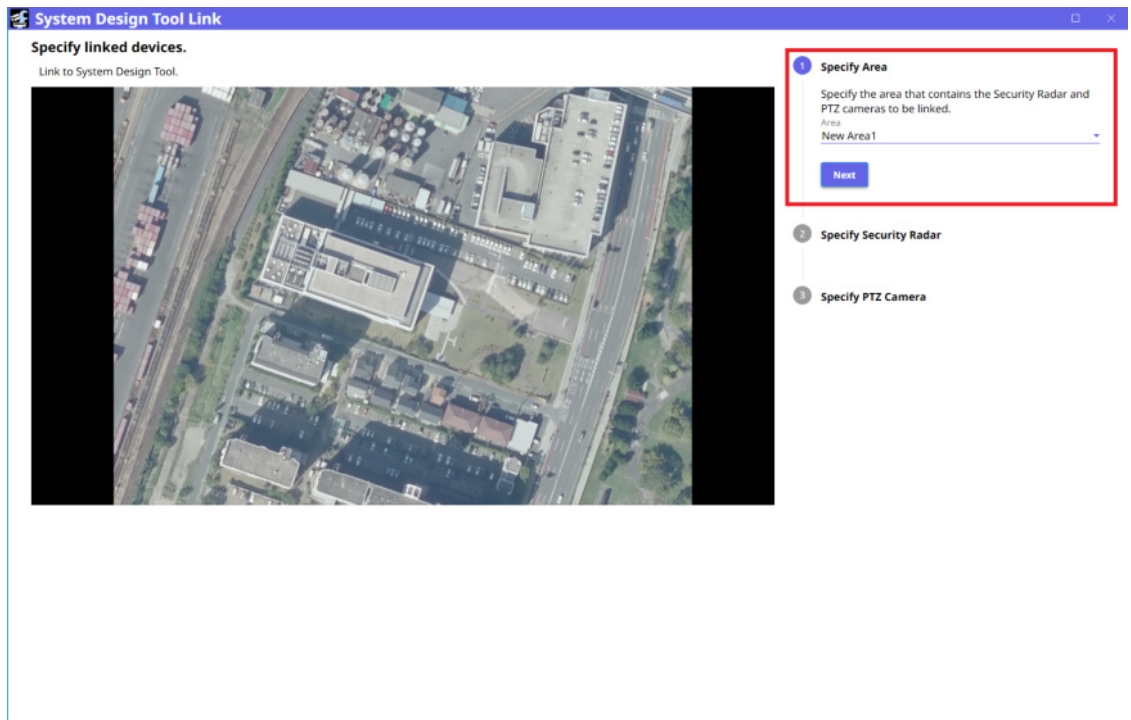

5.4.2 Spécification Radar de sécurité

Dans la liste des Radar de sécurité affichée, sélectionnez l'[Next] en cliquant sur l'icône de l'Radar de sécurité pour lequel vous souhaitez effectuer les réglages d'étalonnage.

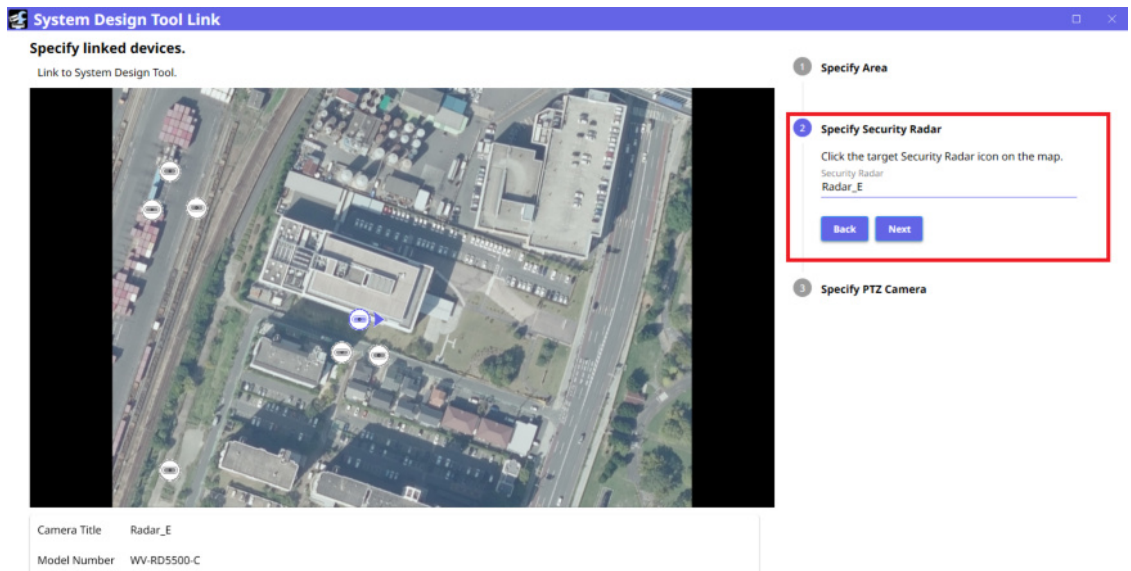

5.4.3 Spécification de la caméra PTZ

Parmi les caméras PTZ affichées, cliquez sur l'icône de la caméra PTZ qui fonctionne avec l'Radars de sécurité.

Il est possible de connecter jusqu'à quatre caméras PTZ. Sélectionnez la caméra à connecter en cliquant sur son icône. Une fois votre sélection effectuée, appuyez sur [Set].

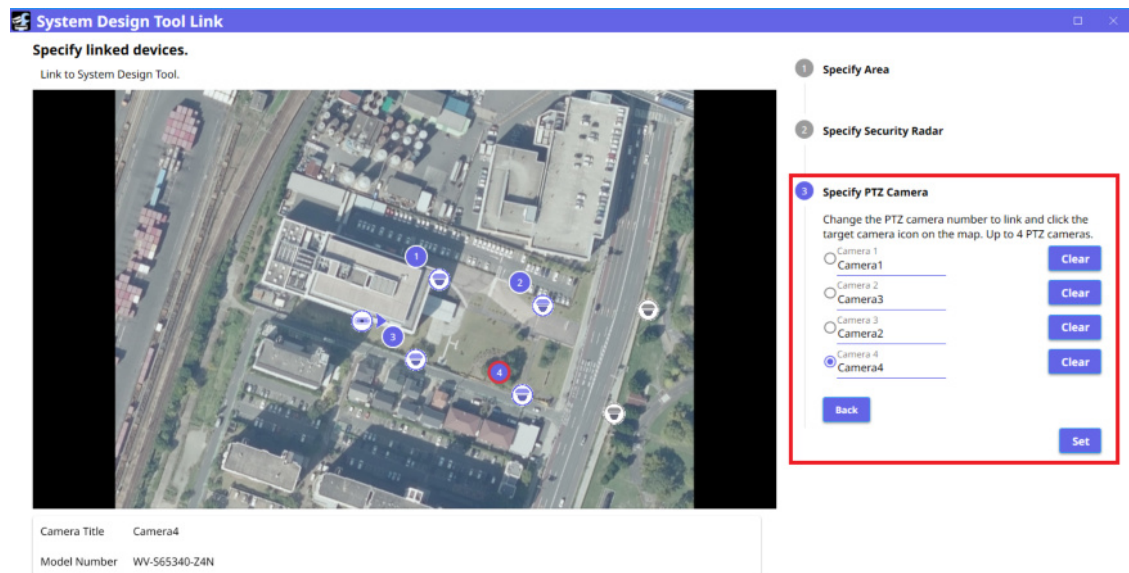

5,5 caméras PTZ en liaison

Cliquer sur [Execute] affiche les caméras PTZ connectées.

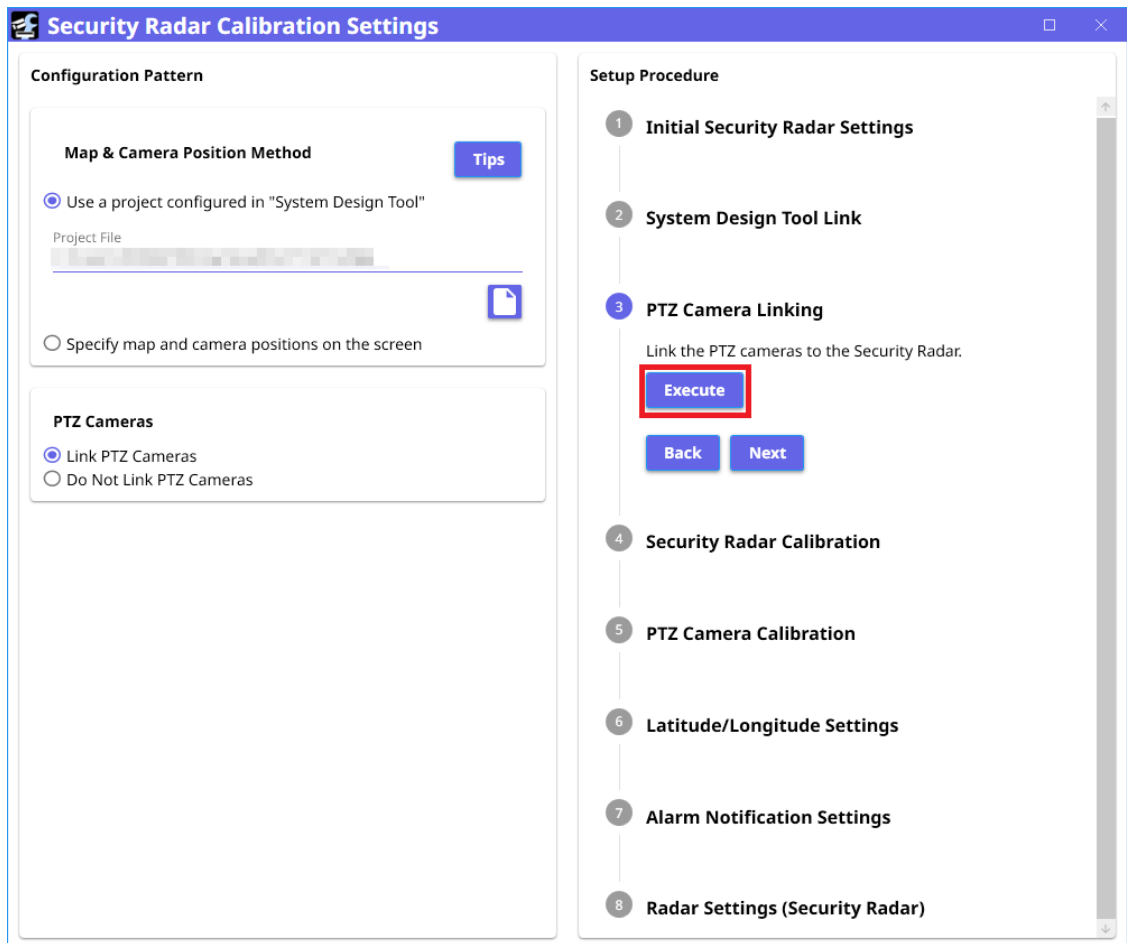

Choisissez les caméras PTZ compatibles avec votre système. Radar de sécurité et déplacez-les en les faisant glisser & gouter.

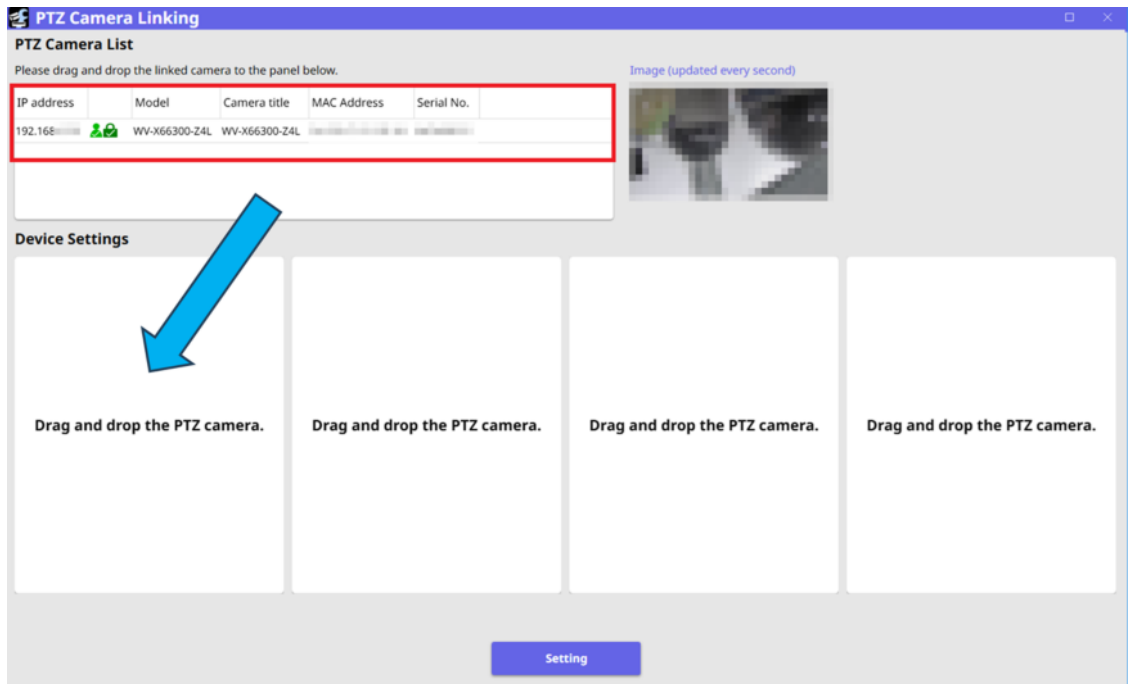

Une fois terminé, appuyez sur [Setting]. Lorsque la communication entre l'Radars de sécurité et le PTZ est confirmée, l'[Connection Status] passe en mode [Connected].

Une fois les paramètres configurés, cliquez sur [OK] dans la fenêtre de confirmation pour la fermer.

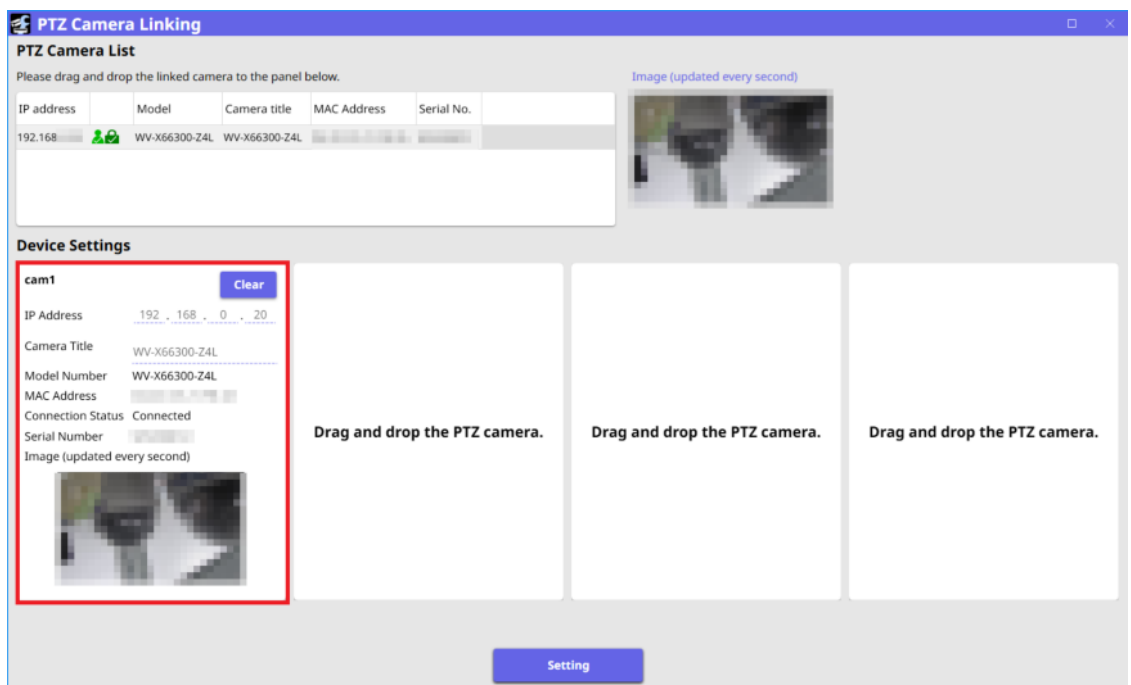

5.6 Calibrage de l'Radars de sécurité

L'Radars de sécurité peut être calibré de deux manières différentes.

Quick Setup

Comment définir manuellement la position et l'orientation de l'Radars de sécurité sur la carte.

<À utiliser dans les cas suivants>

- Dans le cas d'une installation dans un endroit inaccessible directement, comme dans un canal d'eau

Detection-based Setup

Comment parcourir le site tel qu'il est cartographié et définir manuellement la position et l'orientation de l'Radars de sécurité à partir de sa trajectoire.

<À utiliser dans les cas suivants>

- Lorsque vous souhaitez une installation de haute précision

5.6.1 Quick Setup

Sélectionnez [Quick Setup] et appuyez sur [Execute] pour ouvrir la fenêtre Configuration de la carte / Calcul d'échelle.

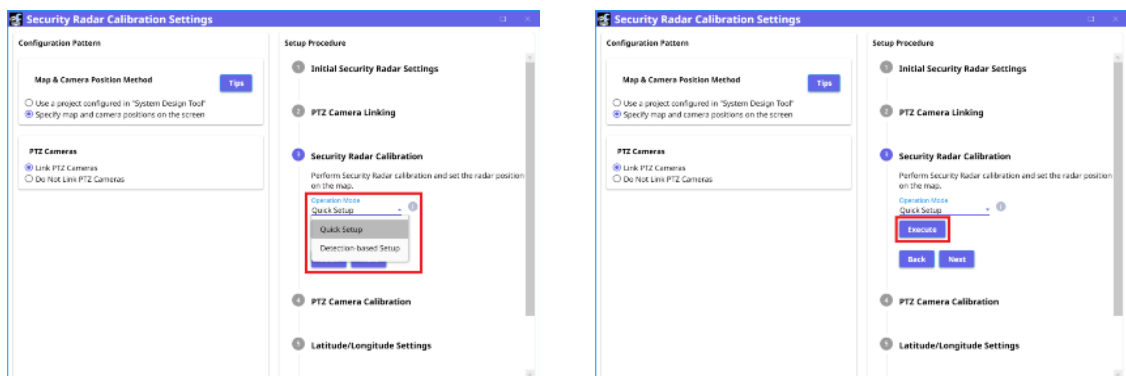

Security Radar Calibration

Map Setup / Scale Calculation(1/2)

Configure the map used for calibration.

Drag & drop the map image.
The map image is automatically adjusted to 16:9.

Allowed image input
- Width, Height: >=1 pixel
- Formats: jpg, jpeg, bmp, png, tiff, tif

Security Radar Live View



Information

Move with mouse drag and zoom with mouse wheel.

Guidance

1 Map Registration
Drag & drop the map image into the left area or set it using the "Load" button.
The map range must include installed Security Radar and PTZ camera positions.

2 Map Orientation Settings

3 Line Settings

Buttons: Tips, Load, Next, Next

5.6.1.1 Enregistrement sur la carte

Enregistrez la carte nécessaire à l'étalonnage. Glissez-déposez les données cartographiques préparées sur l'écran ou sélectionnez-les dans la liste. [Load].

*Le paramétrage de la carte n'est pas requis lors de la liaison avec System Design Tool.

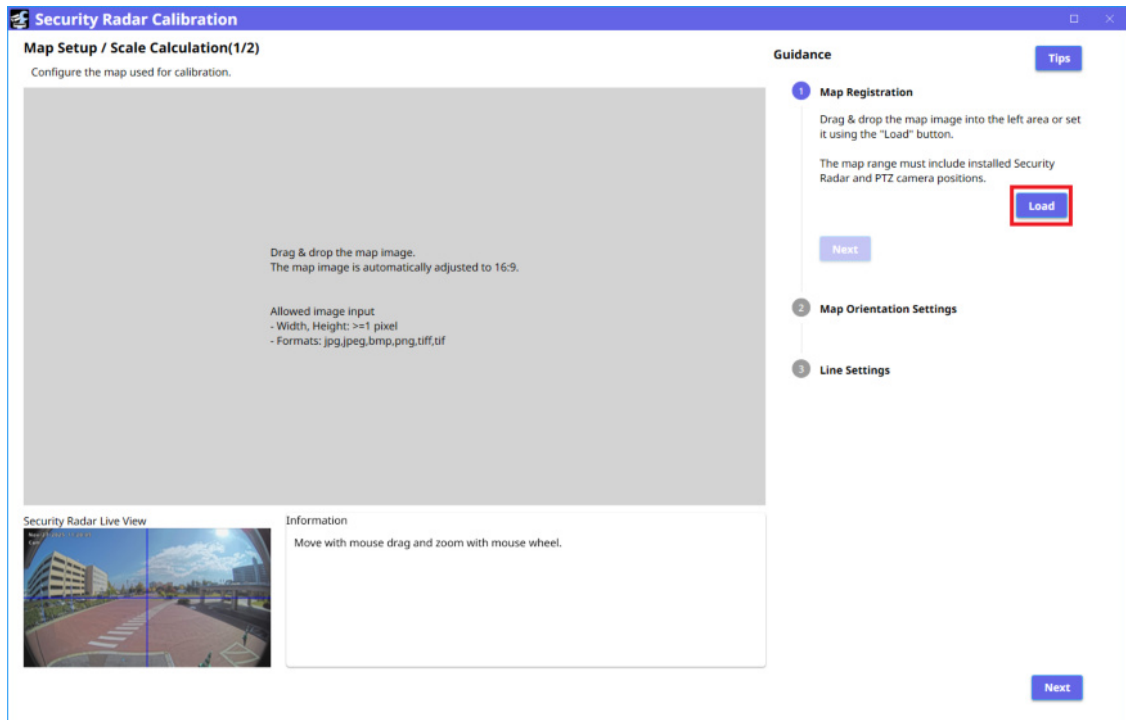

Avis

Le client doit préparer à l'avance un plan des environs du site d'installation.

Après avoir configuré les cartes, sélectionnez [Next].

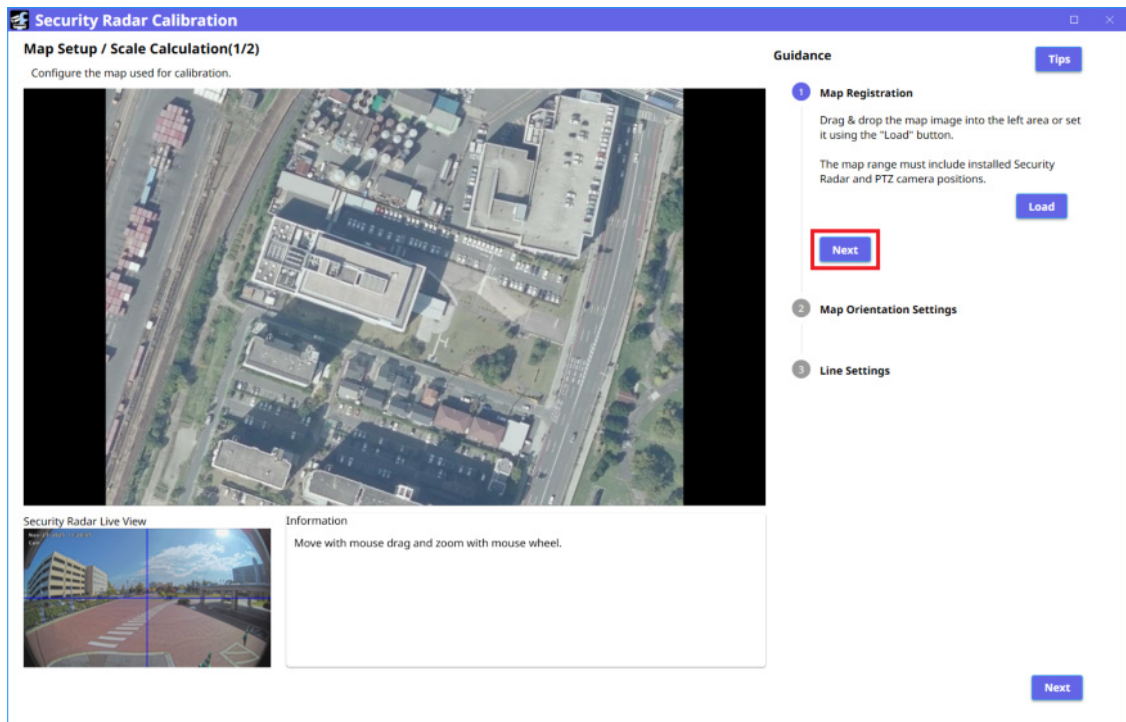

Avis

Vous pouvez déplacer la carte importée en faisant glisser la souris et zoomer et dézoomer à l'aide de la molette de la souris.

5.6.1.2 Paramètres d'orientation de la carte

Alignez le nord de la carte importée avec le nord de l'écran. Vous pouvez configurer les paramètres de la manière suivante :

- Faites pivoter la boussole sur la carte en faisant glisser la souris
- Déplacer le curseur
- Saisie numérique dans le champ de texte situé à côté du curseur

Après avoir défini la direction, appuyez sur [Next].

*Si System Design Tool est utilisé, le réglage de la direction n'est pas nécessaire.

*Si vous ne souhaitez pas exporter vers un système externe, il n'est pas nécessaire de définir la direction.

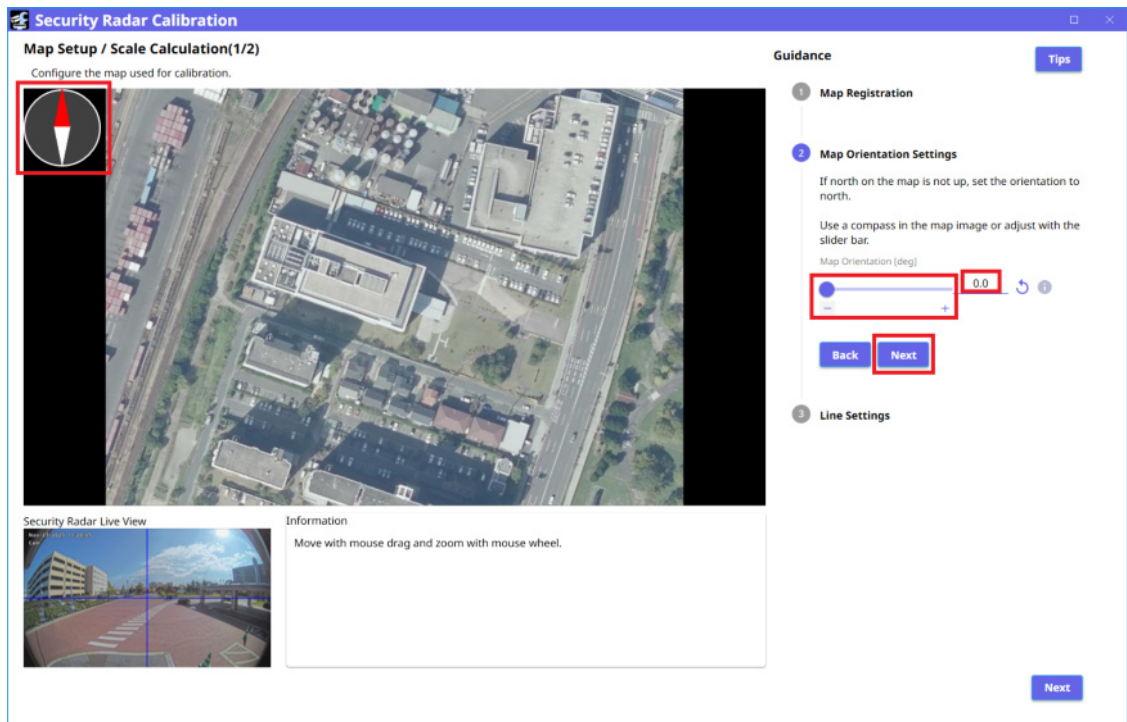

5.6.1.3 Paramètres de ligne

Définit l'échelle de la carte.

*Les paramètres linéaires et d'échelle ne sont pas nécessaires lorsque la liaison avec le System Design Tool est utilisée.

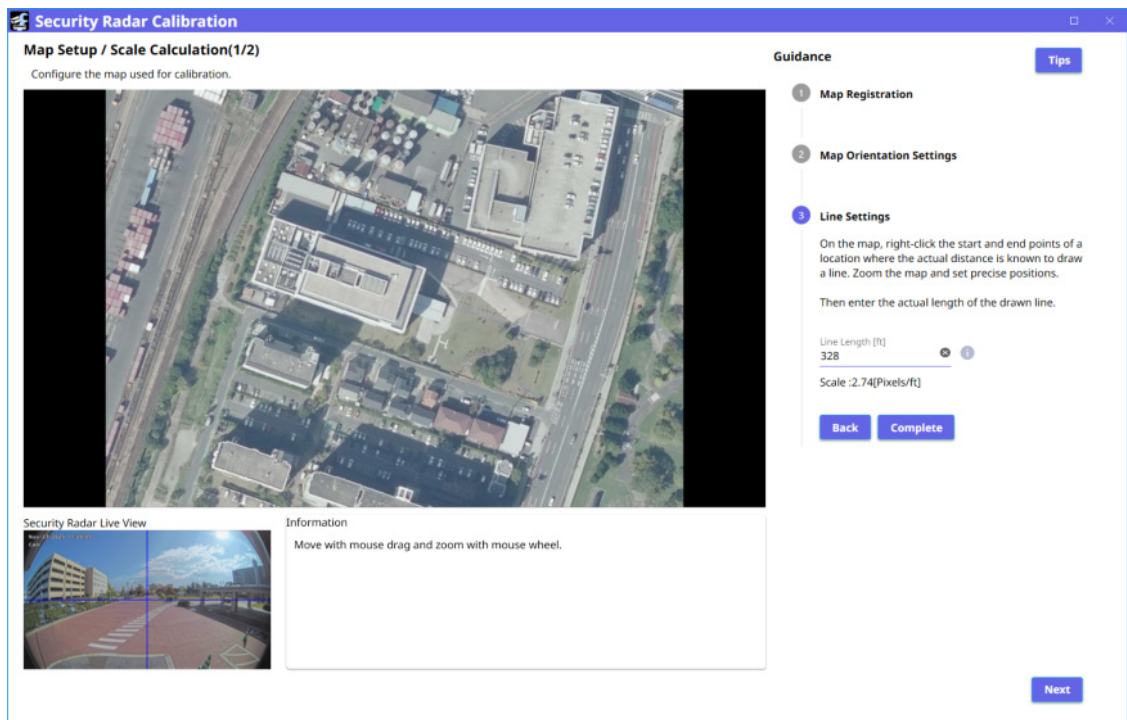

1. Mesurez la distance entre deux points sur la carte.

Mesurez la distance entre deux points mesurables sur la carte à l'aide d'un instrument de mesure, etc. Ces points peuvent se situer n'importe où sur la carte, mais il est préférable qu'ils soient distants de plus de 20 mètres.

(La procédure suivante utilise comme exemple la distance entre les deux cercles jaunes représentés sur l'illustration.)

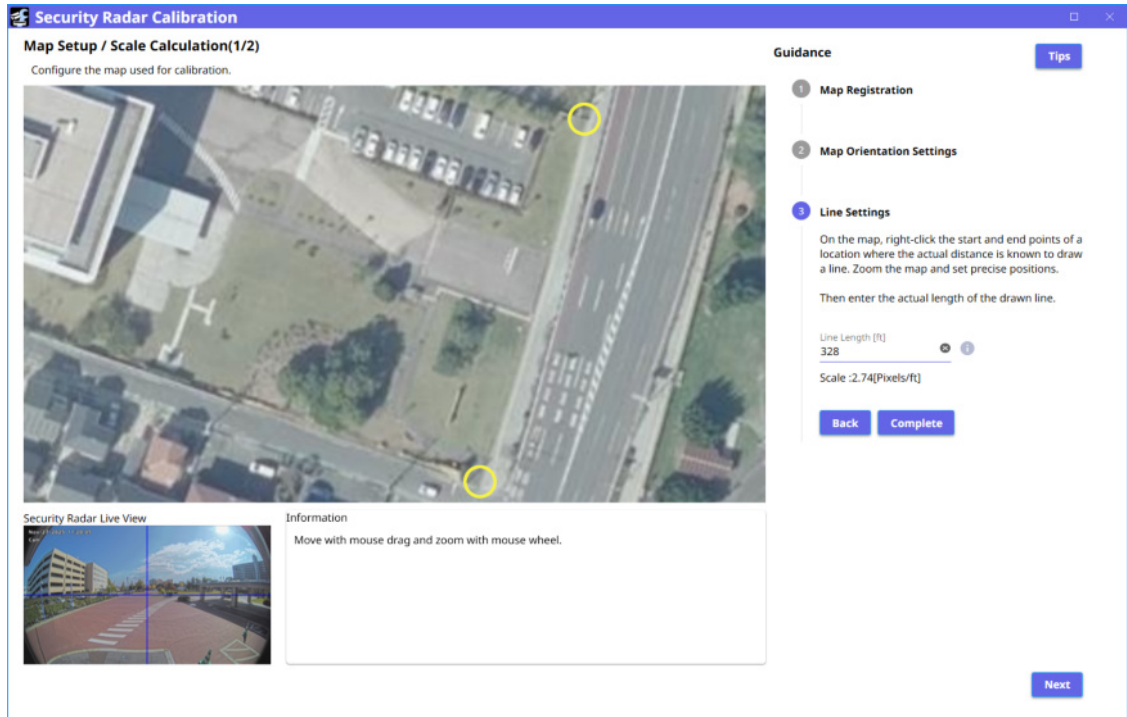

2. Tracez une ligne droite au point de mesure sur la carte.

Tracez la ligne rouge du point de départ au point d'arrivée de la position mesurée à l'étape 1. Veuillez utiliser le grossissement maximal possible sur la carte pour préciser l'emplacement exact.

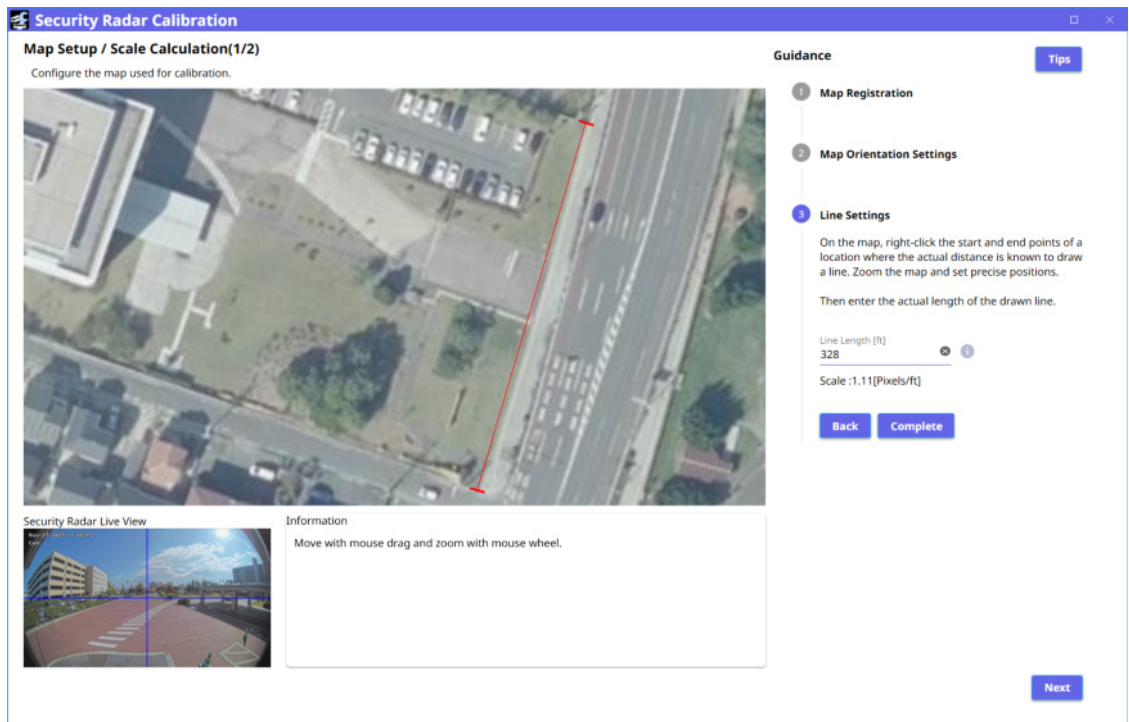

3. Saisissez la distance entre deux points pour calculer l'échelle de la carte.

Si vous saisissez une distance dans [Line Length], l'échelle est calculée automatiquement. Après la saisie, appuyez sur [Complete] ou [Next].

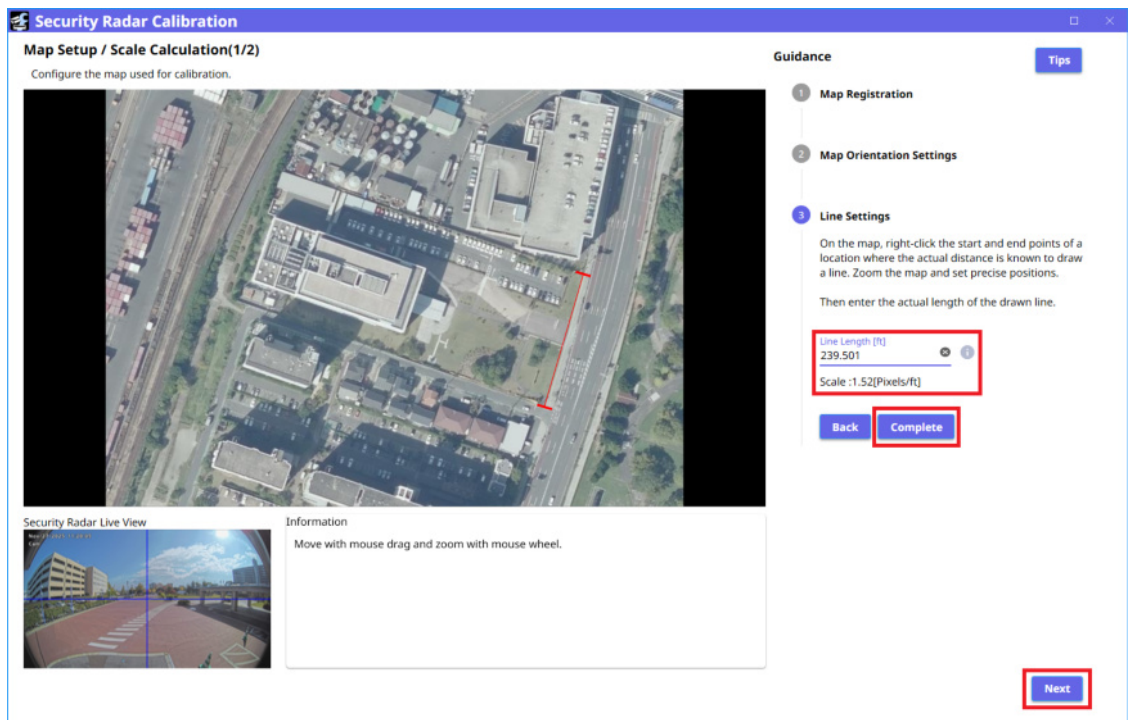

5.6.1.4 Paramètres de position et d'azimut du radar

Réglez manuellement la position et l'azimut de l'Azimut de sécurité.

*Si vous utilisez le System Design Tool, vous n'avez pas besoin de définir la position et l'azimut du Radar de sécurité.

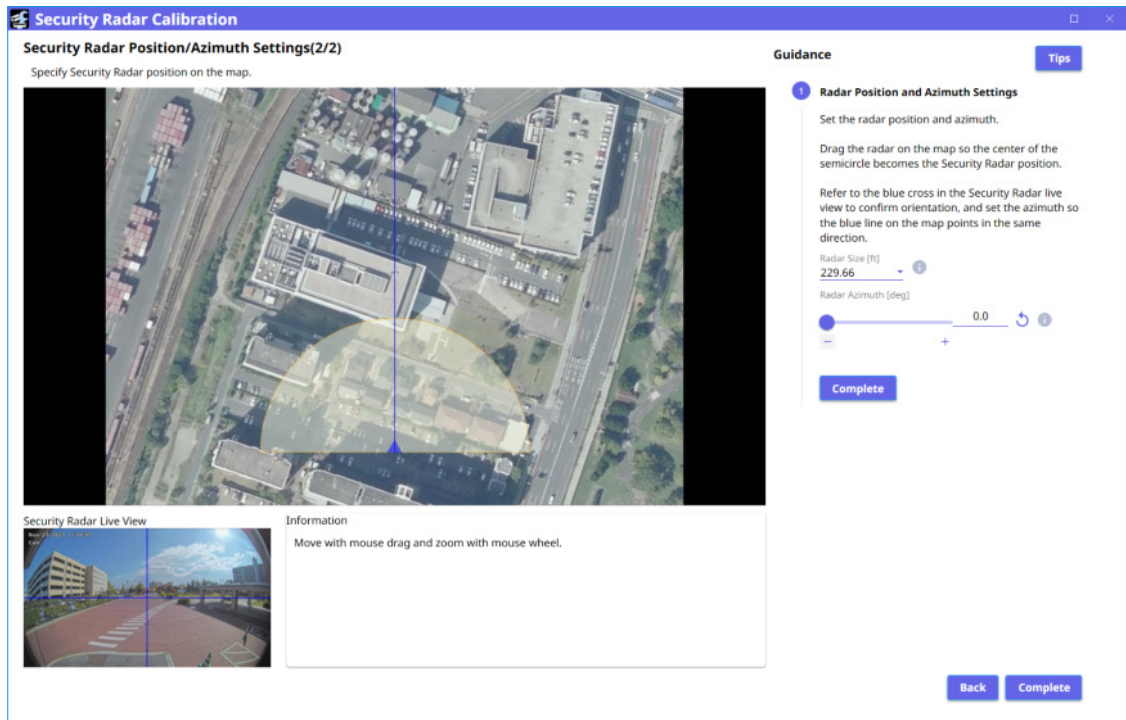

1. Aligned the Security Radar.

Move the symbol ▲ to the position outside the limits (Security Radar) on the map by sliding the radar area (semi-circle). For better precision, use the mouse slider to zoom in on the map as much as possible.

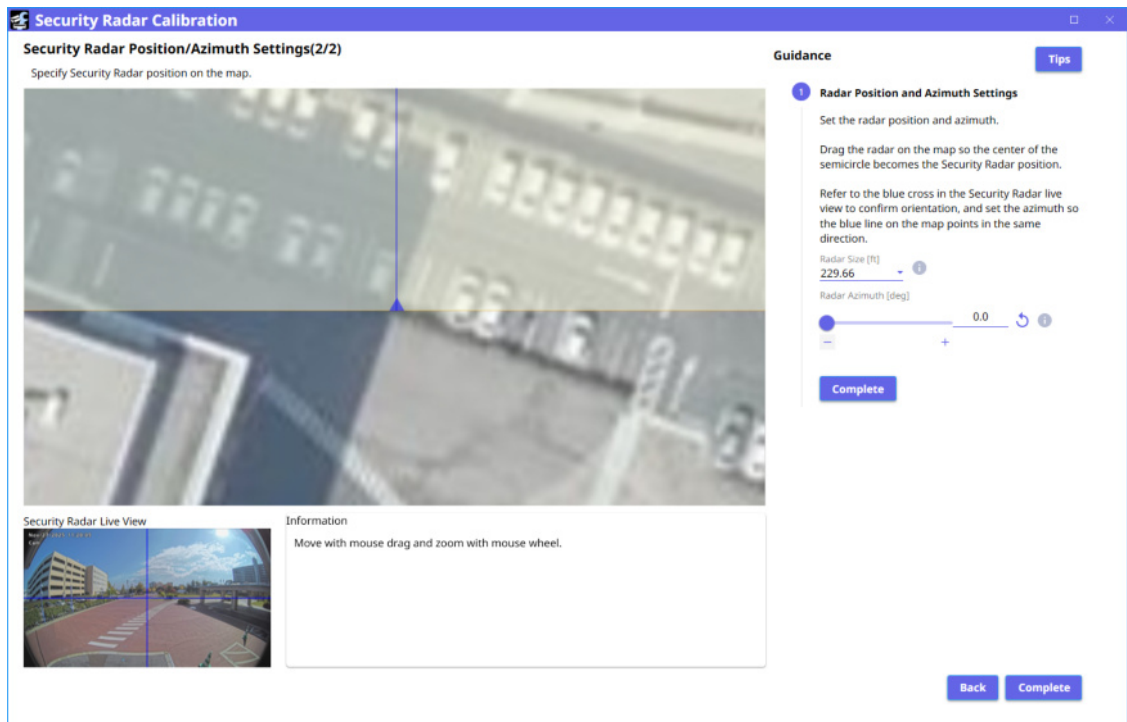

2. Ajustez l'azimut de l'Radars de sécurité.

Ajustez l'azimut tout en visualisant la vue en direct Radar de sécurité en bas de l'écran.

Faites pivoter le radar de sorte que la ligne verticale au centre de la vue en direct de l'Radars de sécurité soit la ligne indiquant l'orientation du radar.

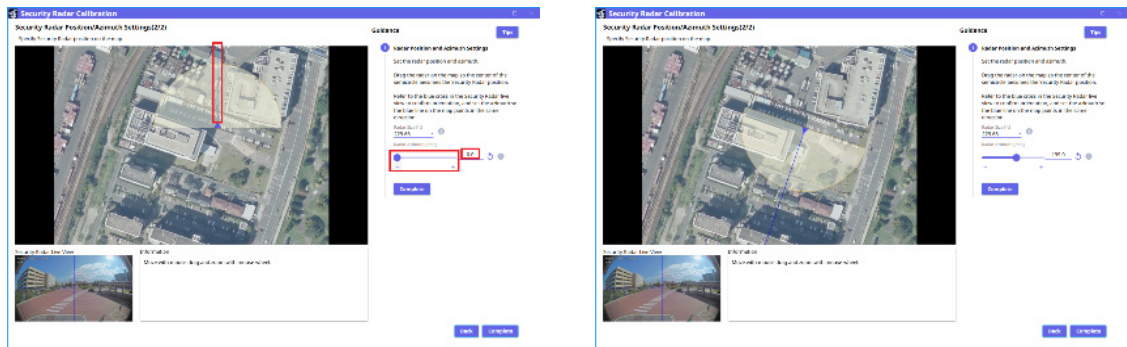

3. Sélectionnez le [Complete].

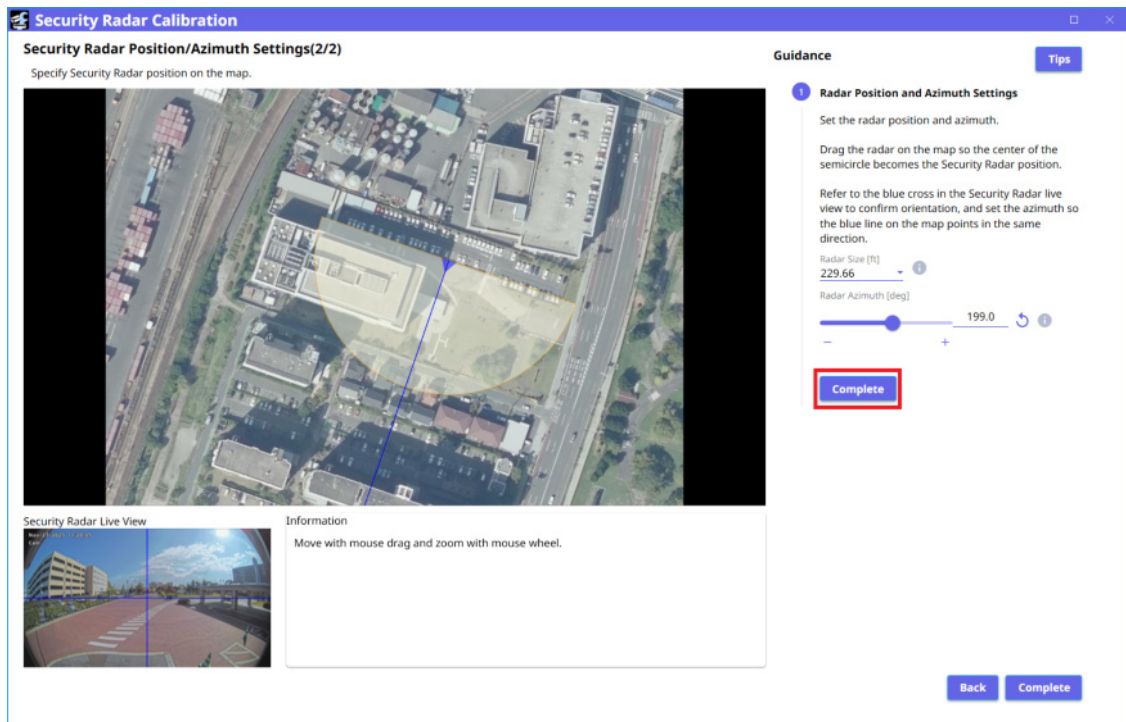

Cliquer sur [OK] ferme la fenêtre d'étalonnage Radar de sécurité.

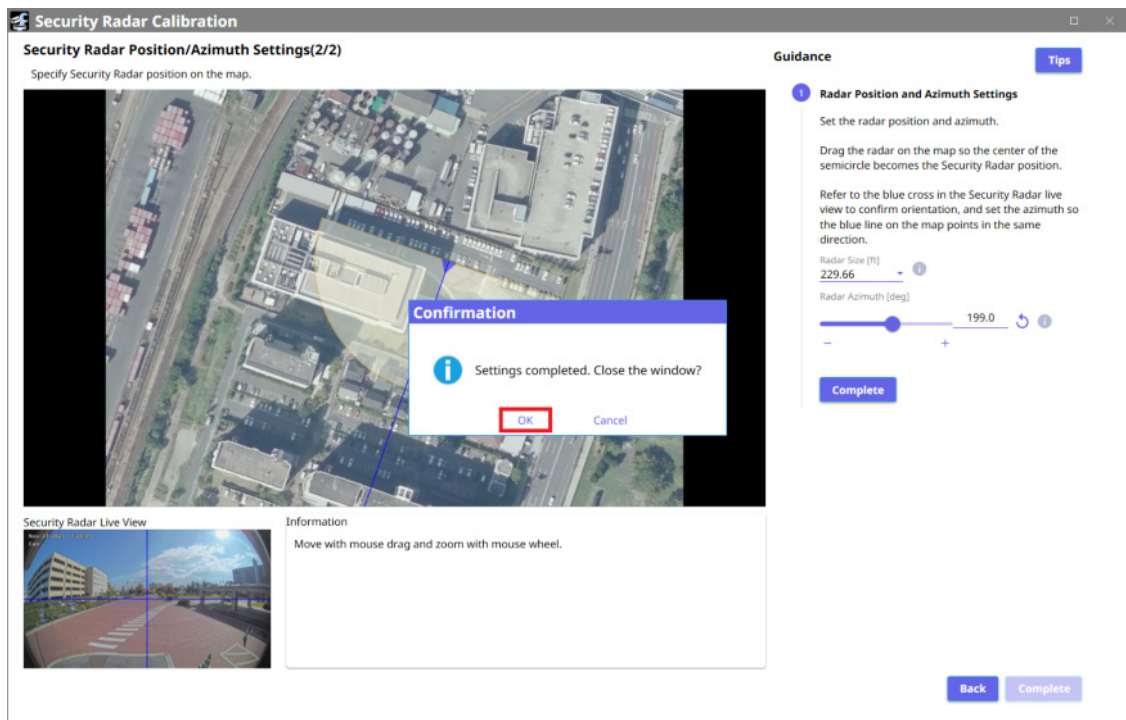

5.6.2 Detection-based Setup

Sélectionnez [Detection-based Setup] et appuyez sur [Execute] pour ouvrir la fenêtre Configuration de la carte / Calcul d'échelle.

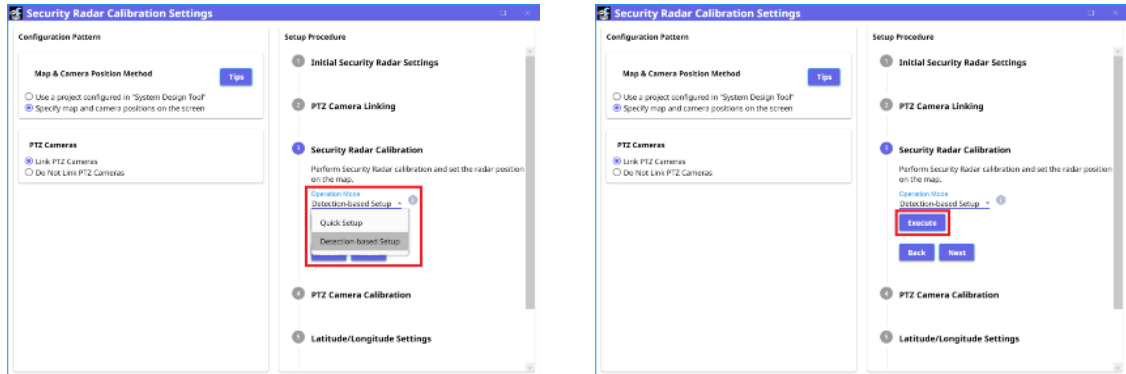

5.6.2.1 Enregistrement sur la carte

5.6.2.2 Paramètres d'orientation de la carte

5.6.2.3 Paramètres de ligne

Il s'agit de la même procédure que [5.6.1 Quick Setup](#)

5.6.2.4 Test de marche

Récupère les données de détection pour localiser le Radar de sécurité. Parcourez le site et détectez avec Radar de sécurité.

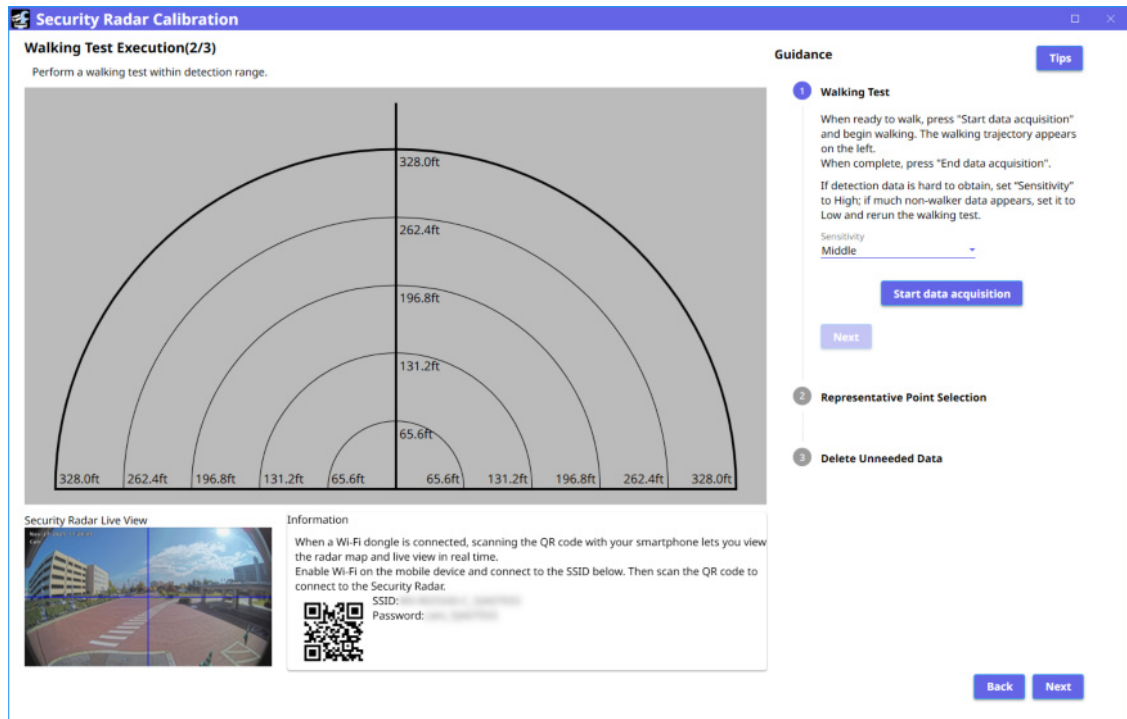

Avis

- Lors du test de marche, sélectionnez une zone de marche qui répond aux conditions suivantes.
 - Essayez de choisir un endroit aussi dégagé que possible
 - Restez aussi loin que possible du bâtiment
 - Il ne devrait y avoir aucune personne ni voiture, à l'exception des piétons
 - Il ne devrait y avoir ni drapeaux ni végétation susceptibles d'être secoués par de gros objets métalliques ou par le vent à proximité
 - Aucun obstacle entre Radar de sécurité et piéton
 - Si possible, approchez-vous de la zone que vous souhaitez détecter (recommandé)
- Il est souhaitable de changer d'itinéraire de marche deux fois ou plus sans quitter le Radar de sécurité. Assurez-vous également que les directions verticale et horizontale sont incluses vers le Radar de sécurité. La longueur recommandée du parcours pédestre est de 50 à 100 m.
- Si les données de détection ne s'affichent pas correctement pendant votre

marche, essayez de revoir votre itinéraire dans des zones dégagées. S'il est difficile de modifier l'itinéraire, vous pouvez améliorer la situation en augmentant la sensibilité de détection de Moyenne à Élevée.

- Si des détections autres que celles du piéton sont affichées pendant la marche, cela peut être amélioré en passant la sensibilité de détection de Moyenne à Faible.
- Si vous utilisez la clé USB, l'affichage peut ne pas se rafraîchir en temps réel s'il est éloigné de l'Radars de sécurité ou s'il y a un obstacle entre lui et l'Radars de sécurité.

Cliquer sur [Start data acquisition] affichera le parcours détecté par l'Radars de sécurité. Une fois le test de parcours terminé, cliquez sur [End data acquisition], puis sur [Next].

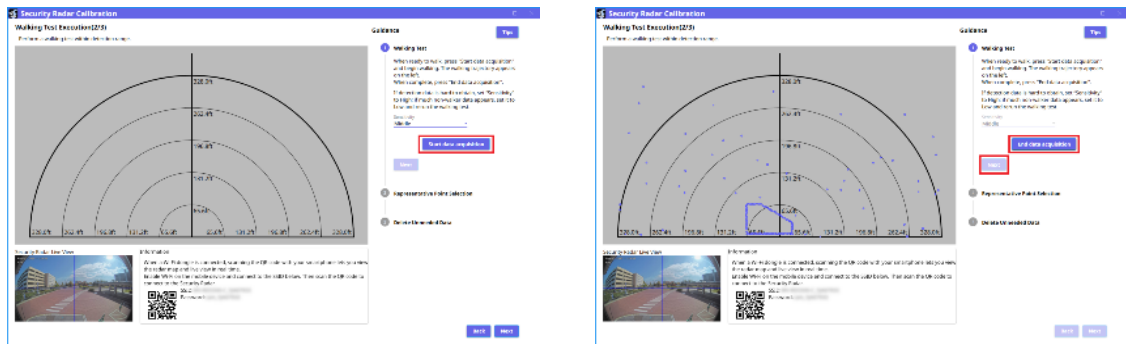

5.6.2.5 Sélection de points représentatifs

Ensuite, spécifiez un point représentatif à partir des données de détection. Lorsque vous cliquez sur ces données, un cercle rouge s'affiche et ce point devient le point représentatif. Sélectionnez ensuite un point représentatif parmi les données de détection acquises. Enfin, sélectionnez [Next].

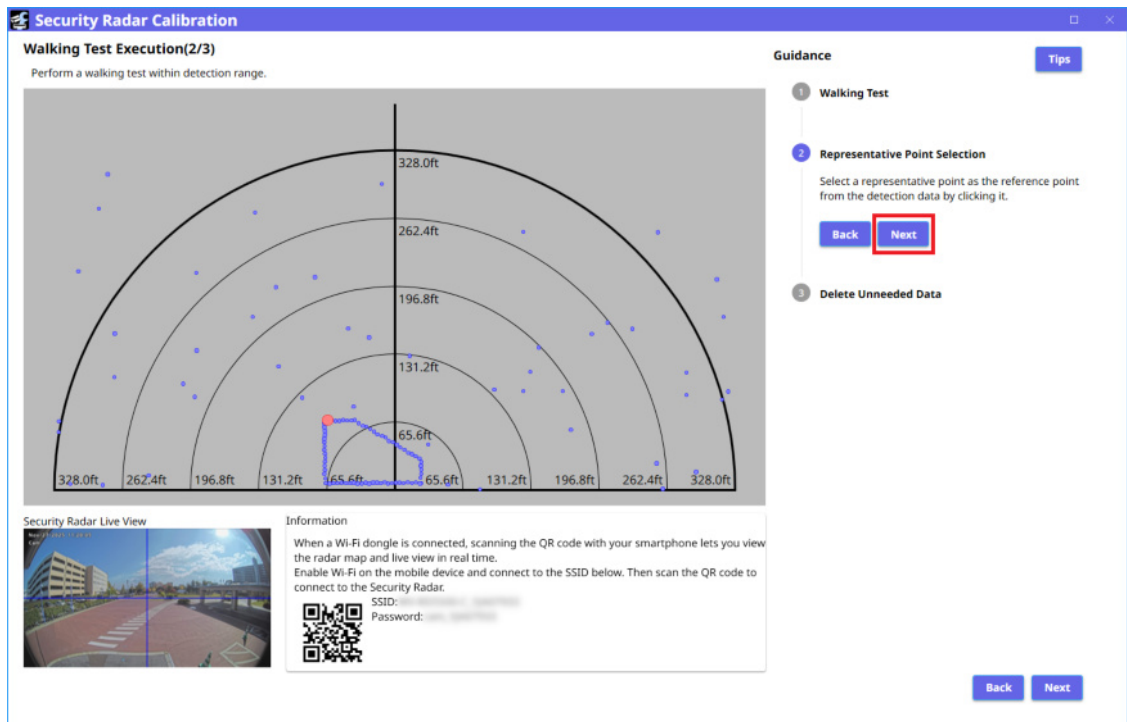

Le point représentatif ne pose aucun problème, mais veuillez préciser une position aussi facile à comprendre que possible (par exemple autour du cercle jaune sur la figure).

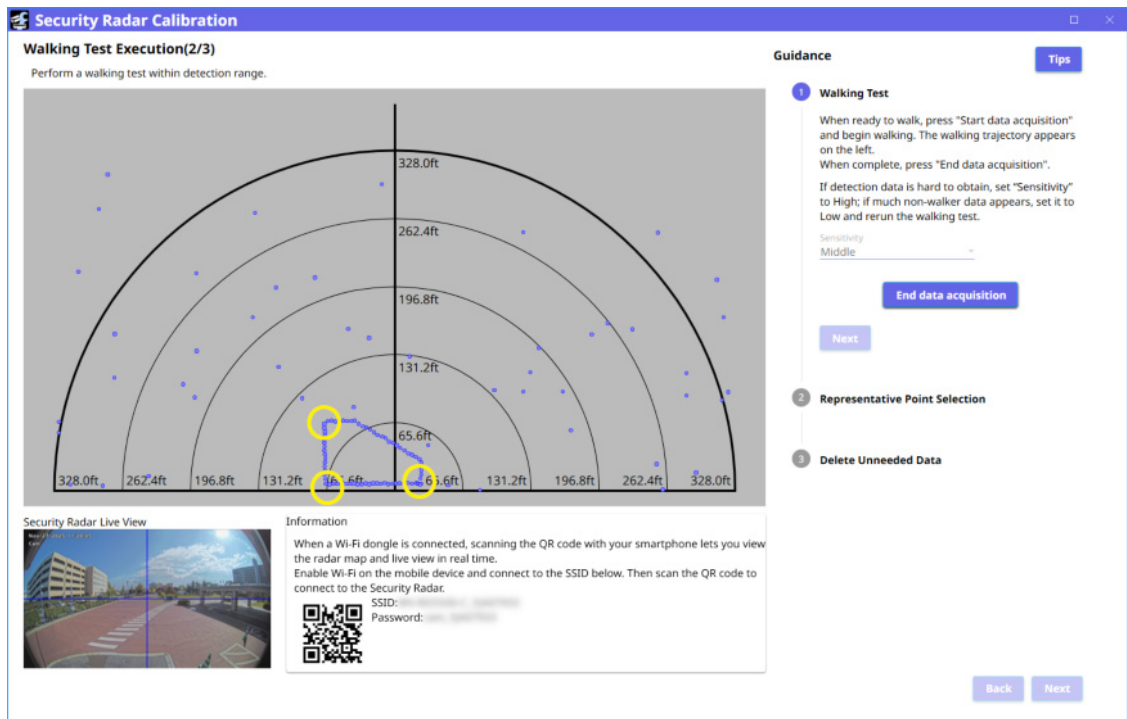

5.6.2.6 Supprimer les données inutiles

Supprimez les points détectés à l'écran qui ne correspondent pas à des données de détection de

piétons. Lorsque vous sélectionnez les données à supprimer en cliquant avec le bouton gauche de la souris, leur couleur passe du bleu au gris. Vous pouvez supprimer les données indésirables en cliquant sur [Delete detection data]. Répétez l'opération pour supprimer toutes les données inutiles. Une fois terminé, sélectionnez [Complete] ou [Next].

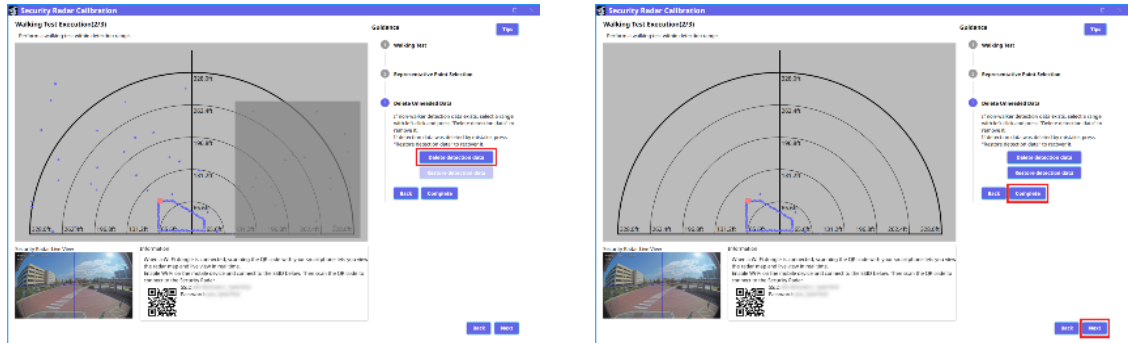

Avis

S'il y a beaucoup de données de détection autres que celles concernant les piétons, le jugement final peut être , veuillez donc le supprimer autant que possible.

5.6.2.7 Plan de la zone piétonne

La position et l'azimut de l'Radars de sécurité sont calculés sur la base du test de marche.

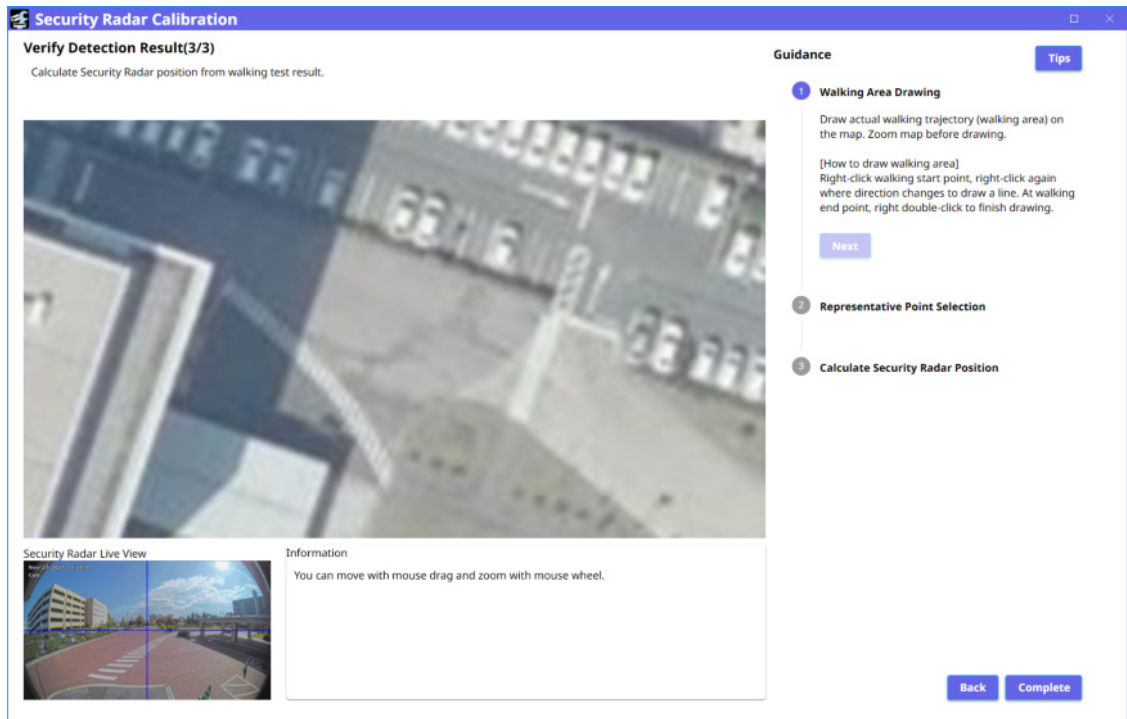

Tracez le parcours sur la carte. Faites un clic droit au point de départ du test de marche, puis un autre clic droit au point de changement de direction, et tracez une ligne droite entre ces deux points. Double-cliquez avec le bouton droit à la fin du test pour terminer le tracé. Une fois le tracé terminé, appuyez sur [Next] Dans la zone piétonne, utilisez la molette de la souris pour agrandir la carte au maximum et dessiner avec précision.



✓ Cas où l'image est correctement affichée

✗ Cas où le dessin est impossible (Gauche : Non agrandi / Droite : Le parcours et la zone de marche réels ne correspondent pas)

*La ligne pointillée rouge indique le parcours pédestre réel.

5.6.2.8 Sélection de points représentatifs

Après avoir tracé la zone de marche, déplacez l'icône d'épingle jusqu'à l'emplacement du point représentatif défini lors du test de marche. Une fois terminé, appuyez sur [Next].

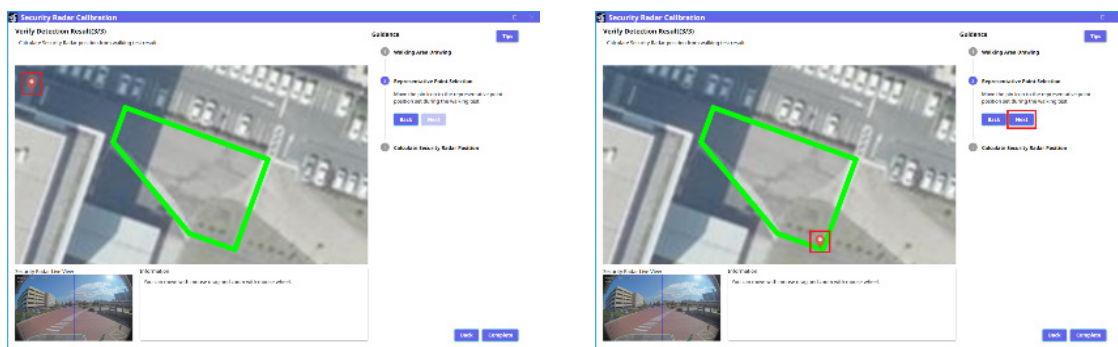

5.6.2.9 Calculer Radar de sécurité Position

Lorsque l'utilisateur clique sur [Calculate Security Radar Position], la position Radar de sécurité est calculée en fonction des données de détection Radar de sécurité et de la zone de déplacement. Dans le résultat du jugement, si la position est calculée normalement 🟢 L'affichage apparaît. Après le calcul, appuyez sur [Complete].

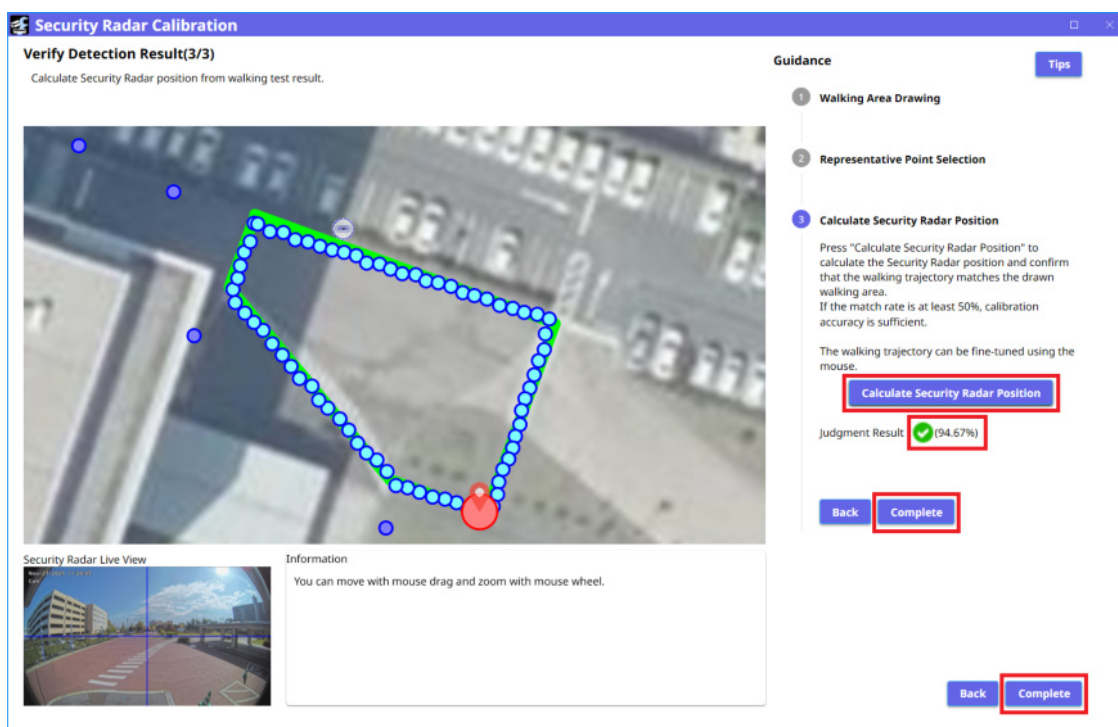

Avis

• Si le Radar de sécurité La position n'est pas calculée correctement ;
 Si le Radar de sécurité La position est incorrecte malgré un jugement normal ;
 vérifiez que la position du point représentatif est correcte. Si le problème persiste,
 recommencez l'acquisition des données de marche.

En cas de problème, un message d'erreur similaire à celui-ci s'affiche. Suivez les instructions du

manuel.

Judgment Result 

Error: Match Rate(49.33%)

Return to "Walking Test Execution" screen, delete non-walker detection data and retry. If still not improved, recheck possible causes below:

- Incorrect walking area position
- Incorrect representative point position
- Incorrect map scale information

Judgment Result 

Error: Calibration Failed

Recheck possible causes below:

- Using map without radar position
- Incorrect walking area position
- Incorrect representative point position
- Incorrect map scale information

Cliquer sur [OK] ferme la fenêtre d'étalonnage Radar de sécurité.

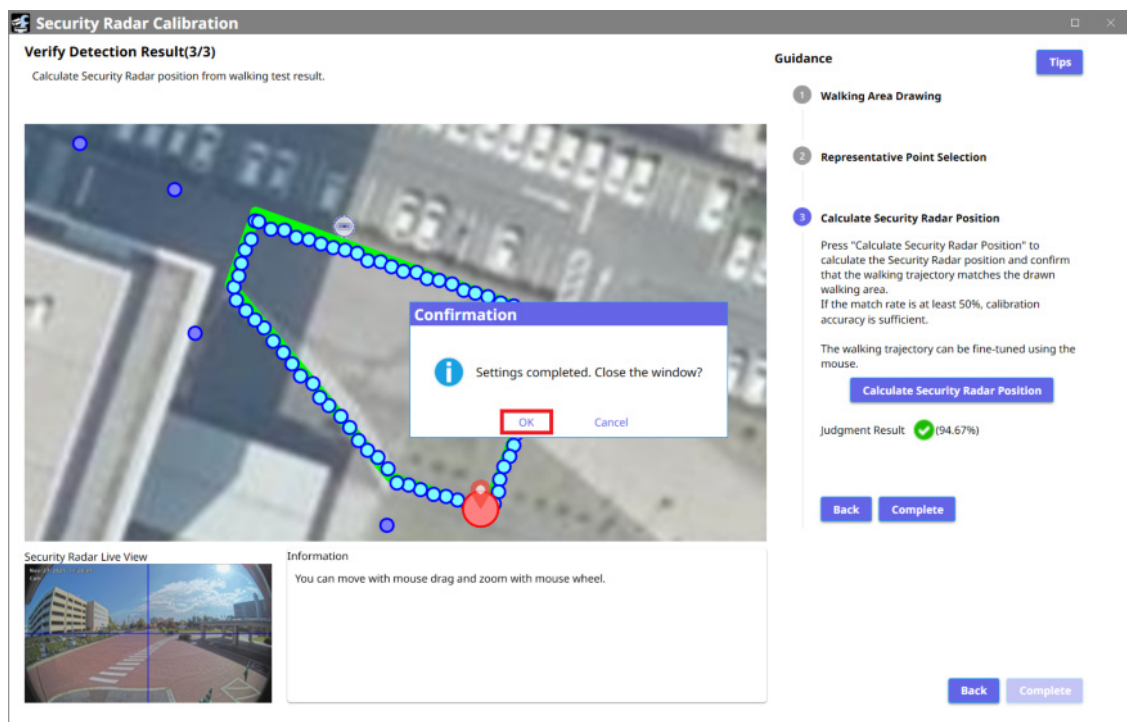

5.7 Calibrage de la caméra PTZ

Cliquer sur [Execute] affiche la fenêtre d'étalonnage de la caméra PTZ.

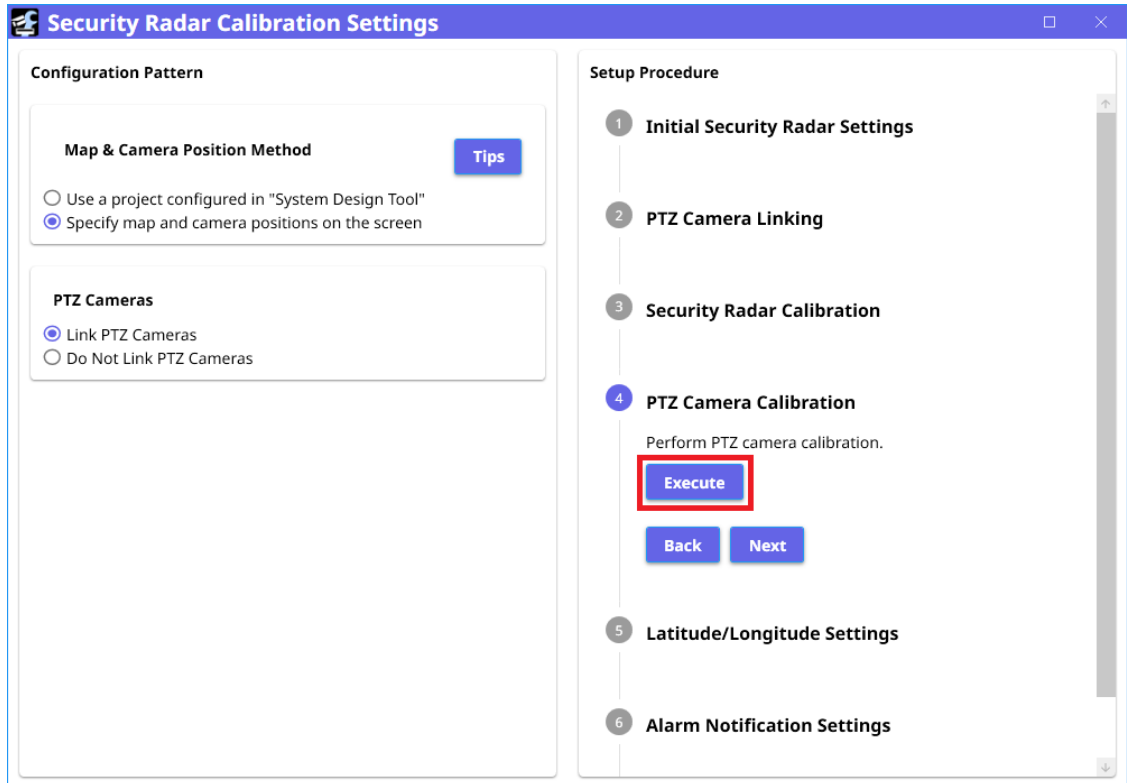

Les informations de la caméra associée s'affichent. Cliquer sur [Calibration] dans les informations de chaque caméra affiche la fenêtre d'étalonnage de la caméra PTZ cible.

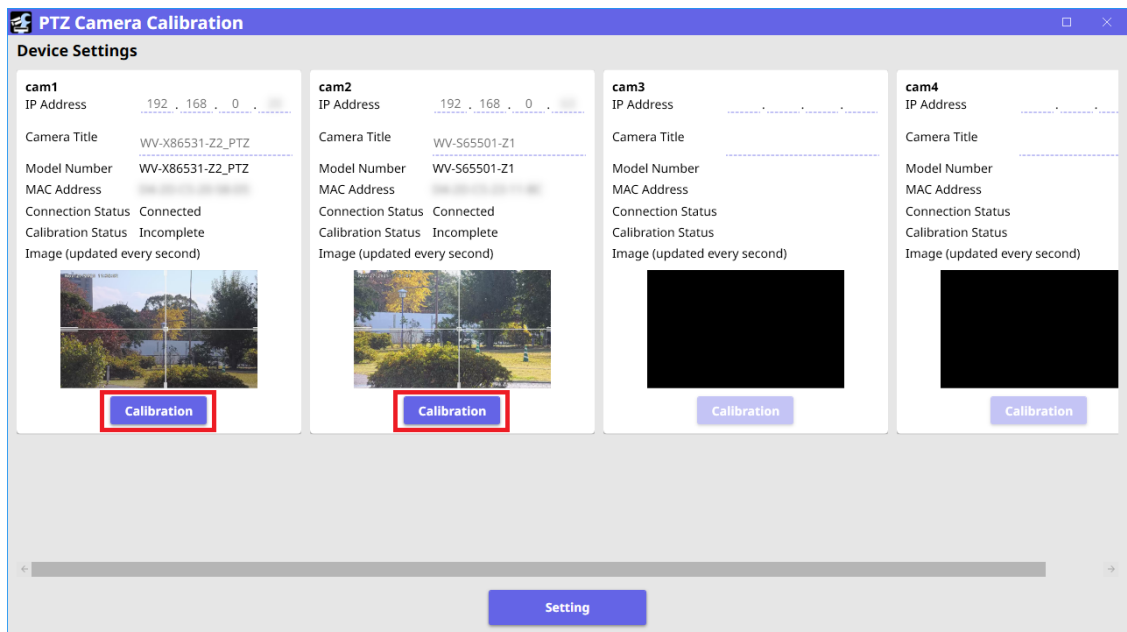

PTZ Camera Calibration

PTZ Camera Position Adjustment

Set the PTZ camera position and the calibration reference point.

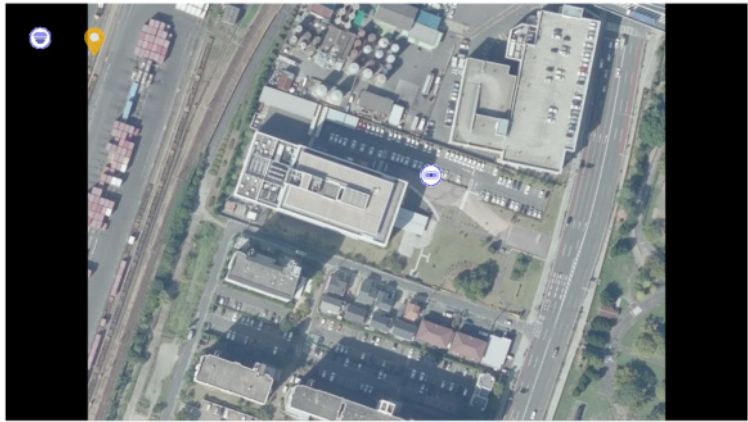

Security Radar Live View

Information
Move with mouse drag and zoom with mouse wheel.

Guidance

1 PTZ Camera and Calibration Reference Position Settings

Move the camera icon to the PTZ camera position and the pin icon to the calibration reference point on the map. PTZ cameras not in calibration are shown in gray.

Position the calibration reference point where the PTZ camera can see the ground and preferably at least 10 m away from the PTZ camera.

Next

2 PTZ Camera Viewing Angle Adjustment

Complete

5.7.1 Paramètres de position de référence de la caméra PTZ et de l'étalonnage

Déplacez l'icône de la caméra à l'emplacement sur la carte où se trouve la caméra PTZ.

Ensuite, déplacez la broche jusqu'au point de référence d'étalonnage. Déplacez la caméra en mode agrandi autant que possible.

Les caméras PTZ déjà configurées sont grisées. Une fois vos réglages terminés, appuyez sur [Next].



Avis

Le point de référence d'étalonnage est la position à projeter pour ajuster la caméra PTZ. Vous pouvez le définir n'importe où si toutes les conditions suivantes sont remplies.

- Réflexion du sol du point de référence d'étalonnage depuis la caméra PTZ
- La distance entre la caméra PTZ et le point de référence d'étalonnage est d'au moins 10 m
- L'emplacement doit se trouver à l'intérieur du périmètre de la carte

5.7.2 Réglage de l'angle de vue de la caméra PTZ

Ajustez l'angle de vue de sorte que le sol au point de référence d'étalonnage soit au centre de la fenêtre de prise de vue PTZ. Un clic sur la vue en direct déplace le centre de l'écran à l'endroit cliqué. Augmentez le zoom pour un réglage précis. Si nécessaire, utilisez les commandes de panoramique et d'inclinaison pour effectuer des ajustements.

Une fois vos réglages terminés, appuyez sur [Complete].

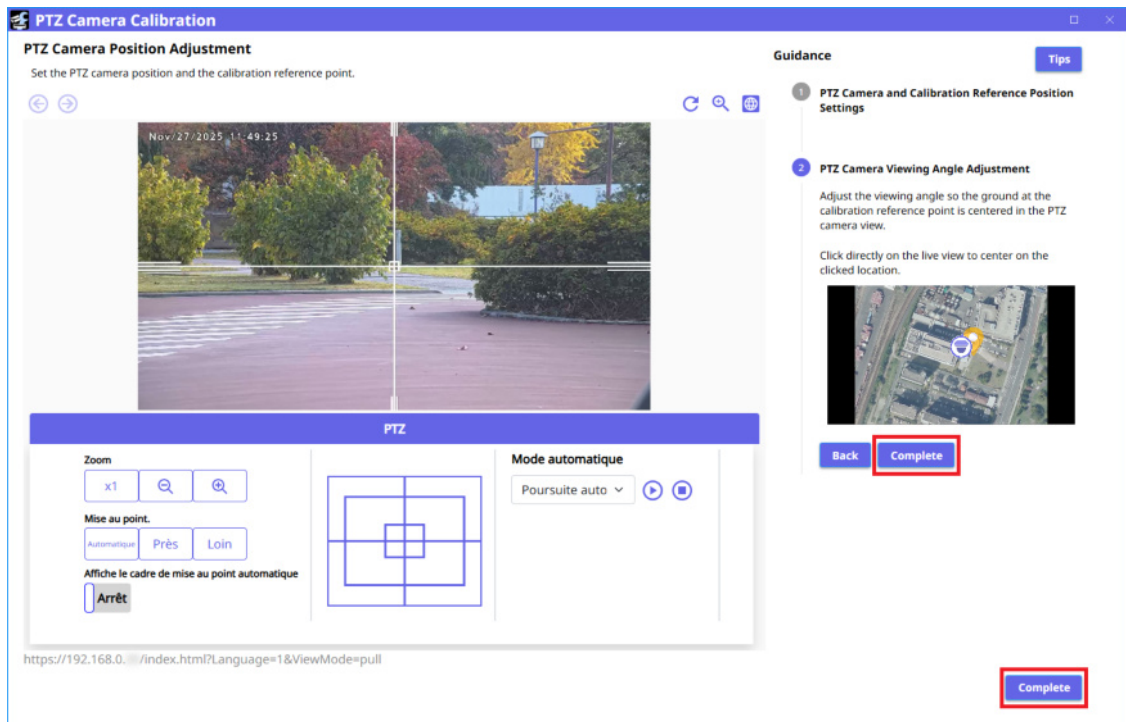

Avis

Lorsque les options suivantes sont activées, l'angle de vue peut se modifier après réglage. Il est donc recommandé de les désactiver au préalable.

- poursuite automatique
- Balayage panoramique automatique
- Séquence préréglée
- Position d'origine
- Rafraîchissement de position
- Retour automatique

etc.

Cliquer sur le bouton [Complete] affiche un message. Cliquez sur [OK].

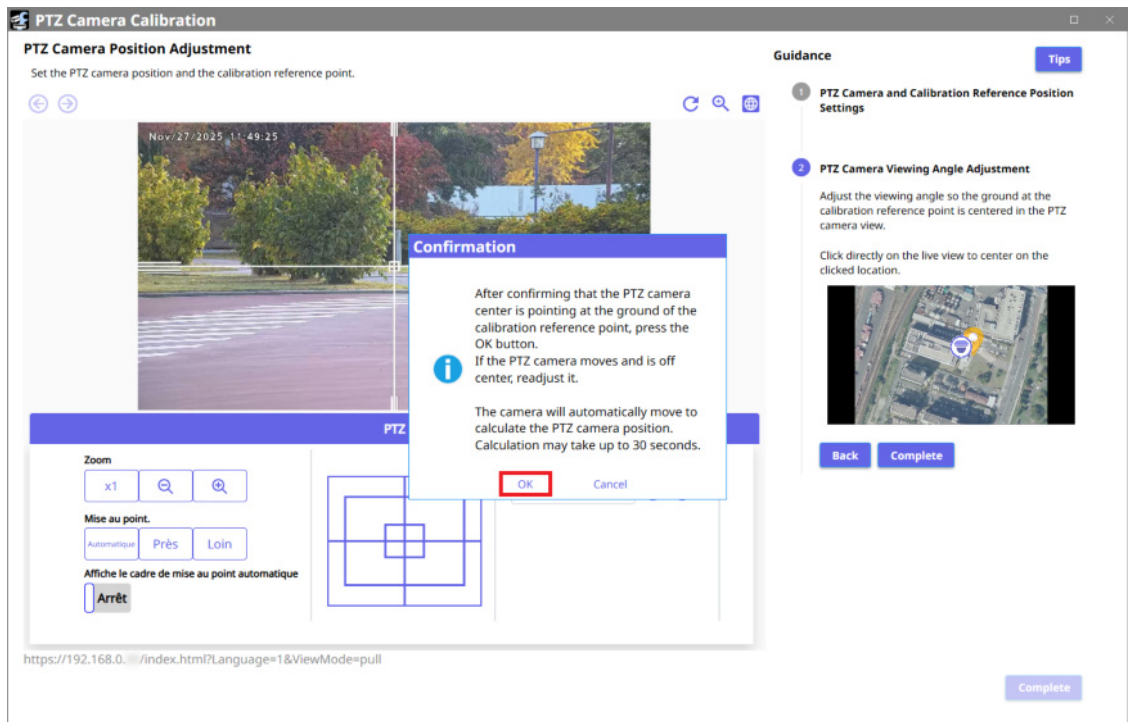

Une fois la configuration terminée, un message s'affichera à l'écran. Cliquez sur [OK].

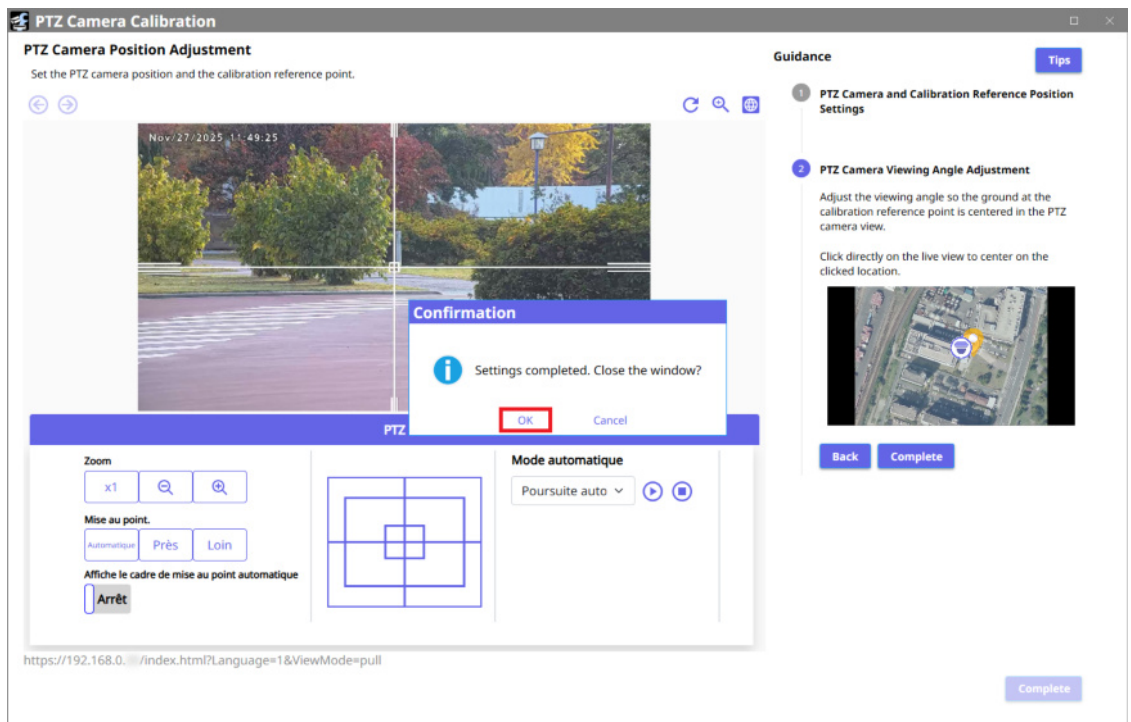

“Calibration Status” de la caméra 1 passe à “Complete” et l'étalonnage de la caméra 1 est terminé. Procédez de la même manière pour l'étalonnage de la caméra 2.

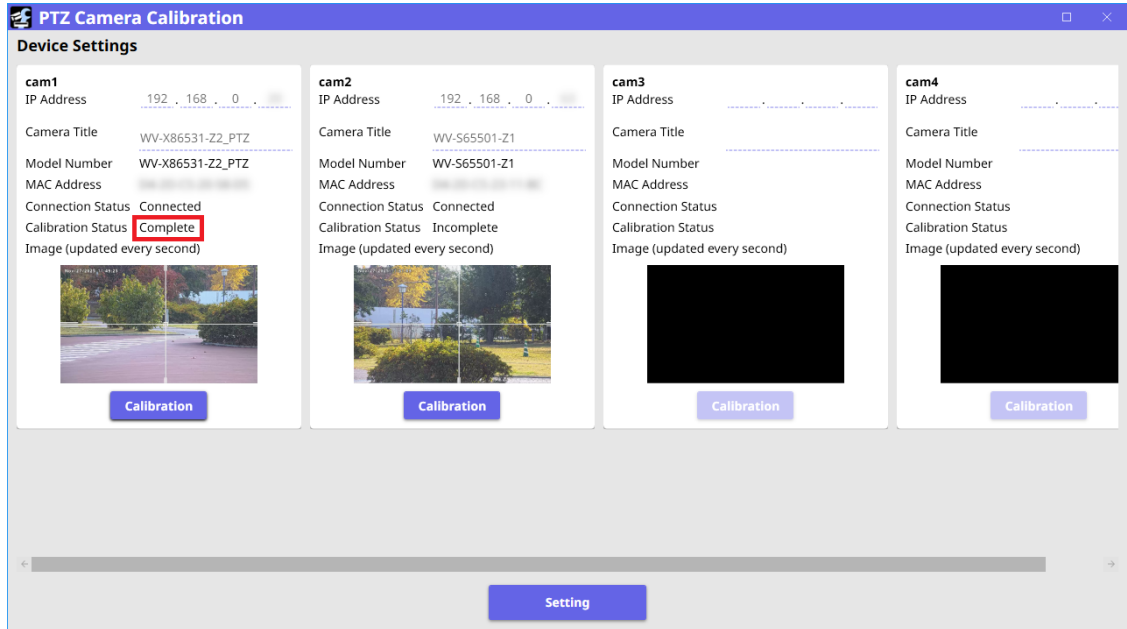

Enfin, cliquez sur [Setting] et lorsque le message “Completed.” apparaît, cliquez à nouveau sur [OK] pour quitter.

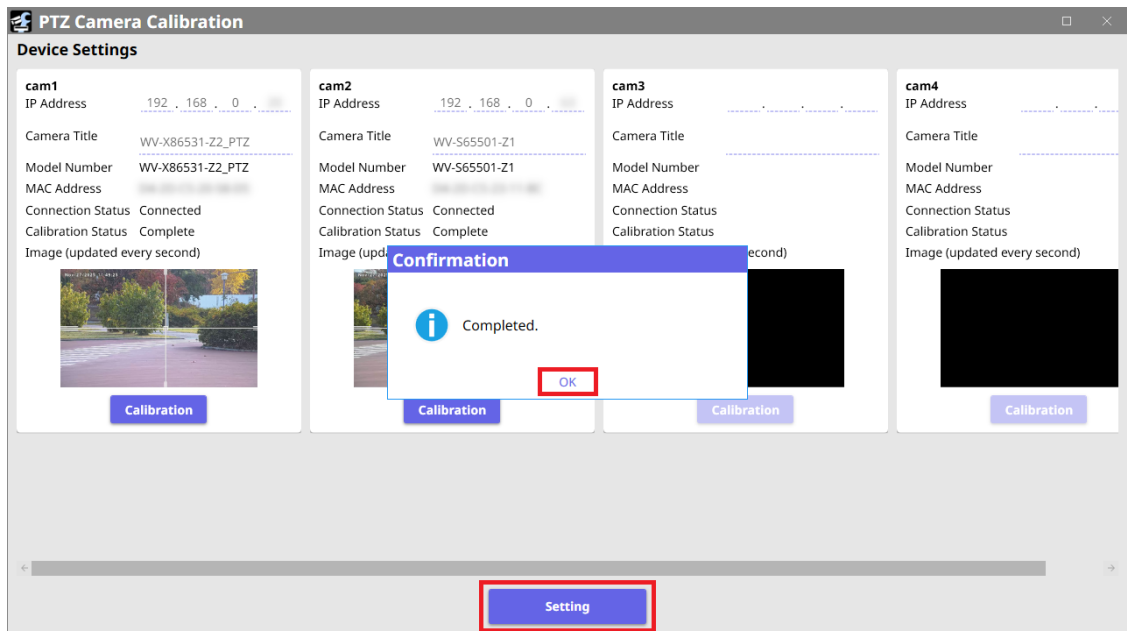

5.8 Saisie des informations de latitude et de longitude

Définit la longitude et la latitude hors bande (Radar de sécurité). En renseignant ces informations, des données de localisation peuvent être ajoutées au flux ONVIF et transmises par un système externe. Sélectionnez [Disable] si vous ne souhaitez pas utiliser les données de localisation sur le système externe. Sélectionnez ensuite [Next].

Si cette option est activée, basculez le mode [Latitude / longitude sending settings] en mode [Enable], saisissez les codes [Latitude] et [Longitude] pour le mode Radar de sécurité, puis appuyez sur [Set]. Une fois les réglages terminés, appuyez sur [Next].

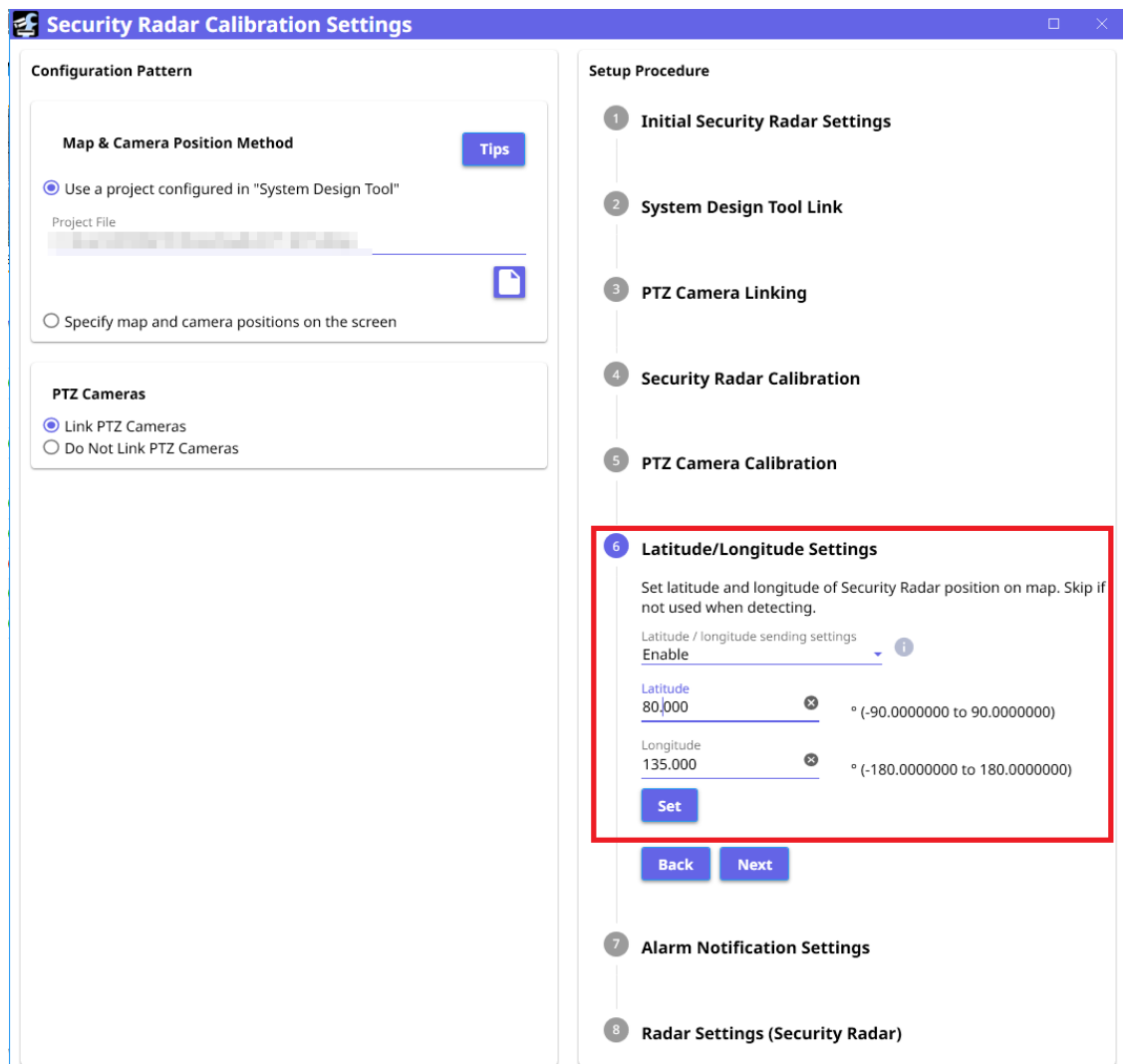

5.9 Paramètre de notification d'alarme

Vous pouvez configurer tous les paramètres de notification d'alarme sur Radar de sécurité et PTZ pour notifier les systèmes externes.

Si la notification au système externe n'est pas requise, ce paramètre est inutile. Sélectionnez [Disabled] puis [Next].

1. Cochez la case [Set] et saisissez l'adresse IP du périphérique externe. « Exemple : 192.168.0.112 »
2. Cliquer sur le bouton [Set] affiche la boîte de dialogue permettant de configurer le périphérique connecté.
3. Une fois la configuration terminée, le message [Completed] s'affiche. Cliquez sur [OK]. Après avoir configuré la notification d'alarme pour l'appareil requis, sélectionnez [Next].

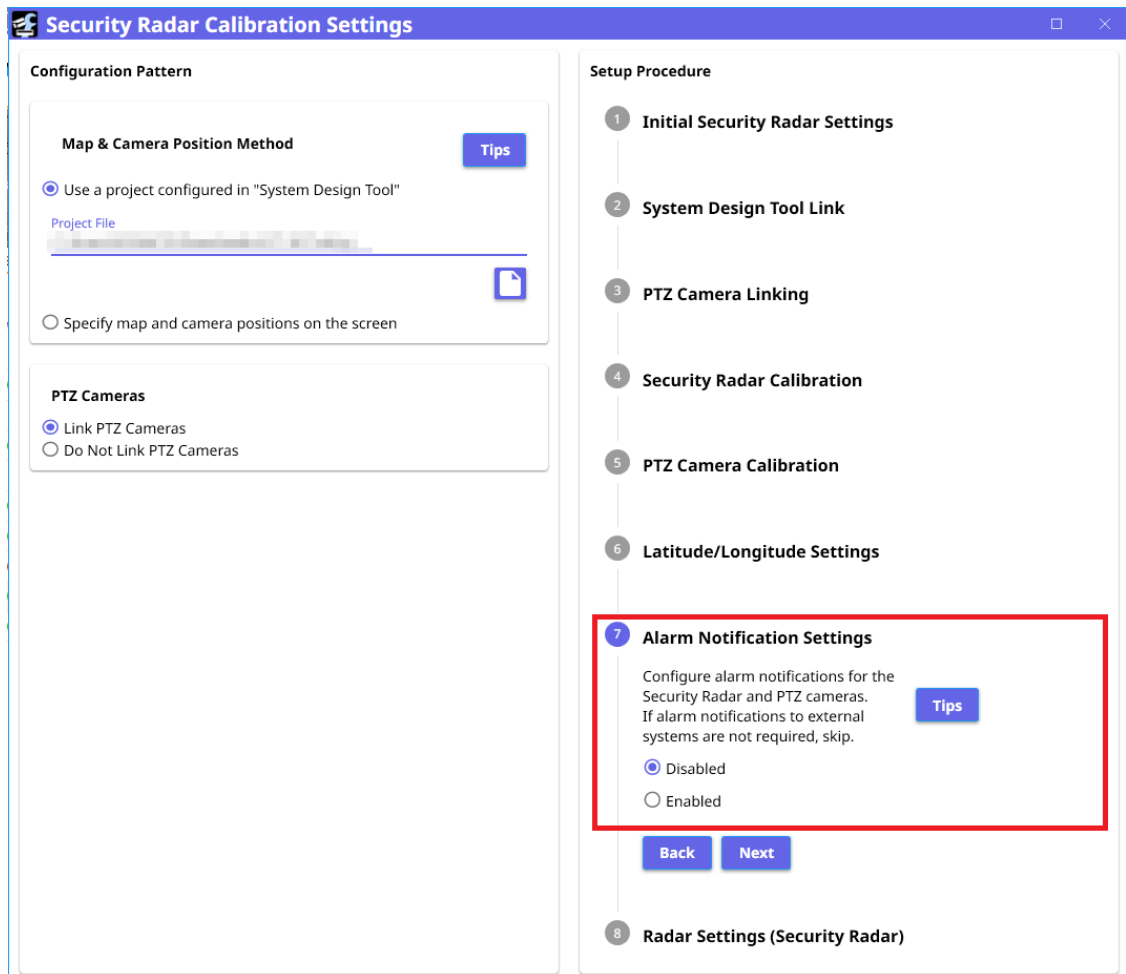

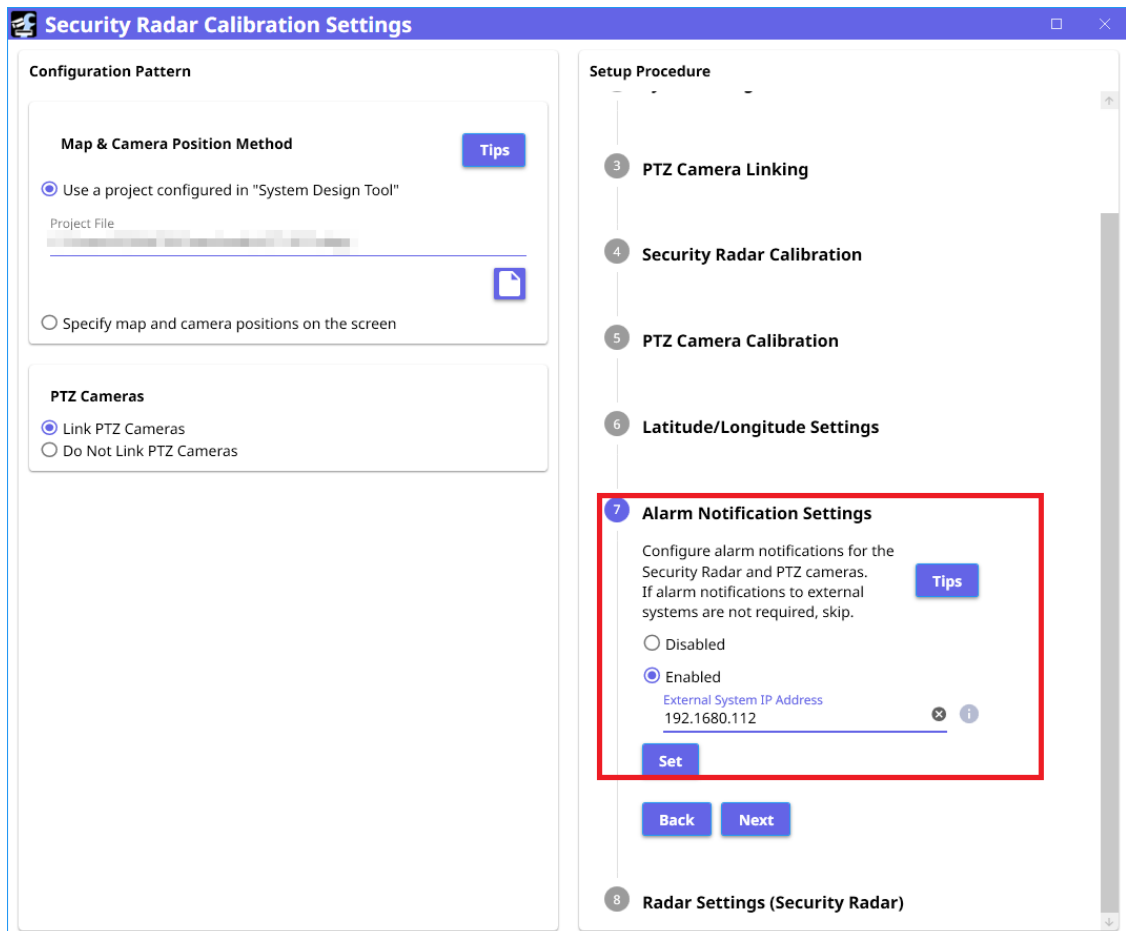

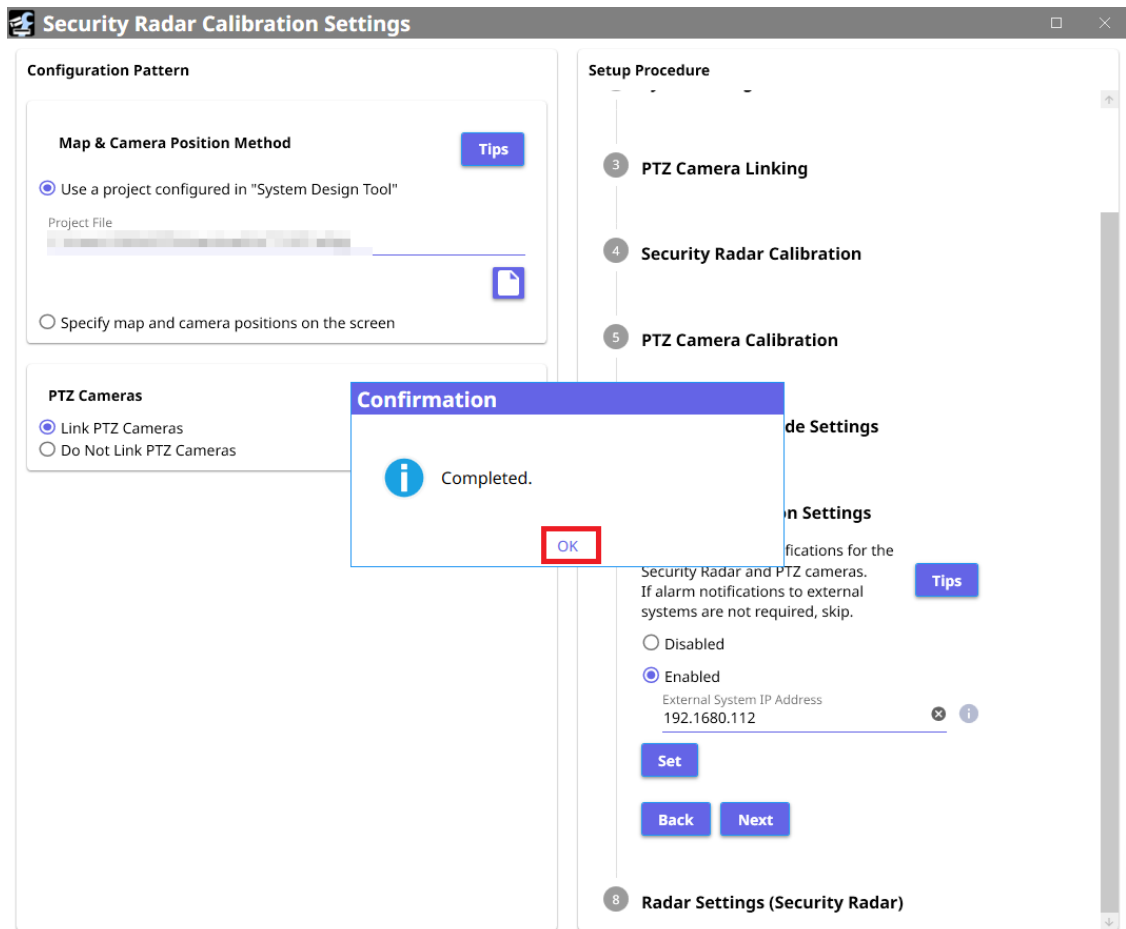

Lorsque quatre caméras PTZ sont connectées via Radar de sécurité et notifiées à un système externe, la notification s'effectue comme suit. Une adresse IP spécifique est fournie à titre d'exemple.

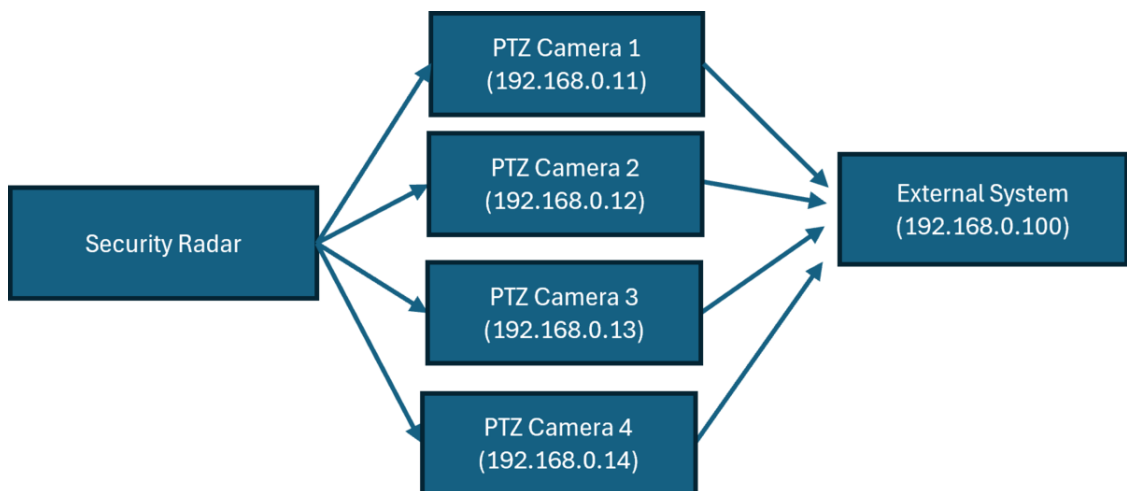

Les paramètres d'alarme suivants sont définis en configurant les paramètres.

Security Radar

Alarm VMD area SCD area Audio detection Impact detection **Notification**

TCP alarm notification | **HTTP alarm notification**

TCP alarm notification On Off

Additional alarm data On Off

Destination port 1818 (1-65535)

Retry times 2

Destination of notification	Alarm	Diag.	Destination server address
Address 1	<input checked="" type="checkbox"/>	<input type="checkbox"/>	192.168.0.11 Delete
Notification per Camera	<input type="radio"/> On	<input checked="" type="radio"/> Off	
Notification per Radar detection/VMD area	<input type="radio"/> On	<input checked="" type="radio"/> Off	Alarm area No. <input type="text"/>
Address 2	<input checked="" type="checkbox"/>	<input type="checkbox"/>	192.168.0.12 Delete
Notification per Camera	<input type="radio"/> On	<input checked="" type="radio"/> Off	
Notification per Radar detection/VMD area	<input type="radio"/> On	<input checked="" type="radio"/> Off	Alarm area No. <input type="text"/>
Address 3	<input checked="" type="checkbox"/>	<input type="checkbox"/>	192.168.0.13 Delete
Notification per Camera	<input type="radio"/> On	<input checked="" type="radio"/> Off	
Notification per Radar detection/VMD area	<input type="radio"/> On	<input checked="" type="radio"/> Off	Alarm area No. <input type="text"/>
Address 4	<input checked="" type="checkbox"/>	<input type="checkbox"/>	192.168.0.14 Delete
Notification per Camera	<input type="radio"/> On	<input checked="" type="radio"/> Off	
Notification per Radar detection/VMD area	<input type="radio"/> On	<input checked="" type="radio"/> Off	Alarm area No. <input type="text"/>

PTZ Camera 1-4

Alarm VMD area SCD area Audio detection **Notification**

TCP alarm notification | **HTTP alarm notification**

TCP alarm notification On Off

Additional alarm data On Off

Destination port 1818 (1-65535)

Retry times 2

Destination of notification	Alarm	Diag.	Destination server address
Address 1	<input checked="" type="checkbox"/>	<input type="checkbox"/>	192.168.0.100 Delete
Auto track cooperation	<input type="radio"/> On	<input checked="" type="radio"/> Off	Alarm area No. <input type="text"/>

Alarm VMD area SCD area Audio detection **Notification**

Alarm

Terminal 1

Terminal 2

Terminal 3

VMD alarm VMD >>

SCD alarm SCD >>

Auto track alarm [Auto track setting >>](#)

Audio detection alarm [Audio detection >>](#)

Command alarm On Off

Reception port 1818 (1-65535)

Alarm deactivation time 5 s (0.5s-1-600s)

Alarm test **Execute**

5.10 Paramètres radar (Radar de sécurité)

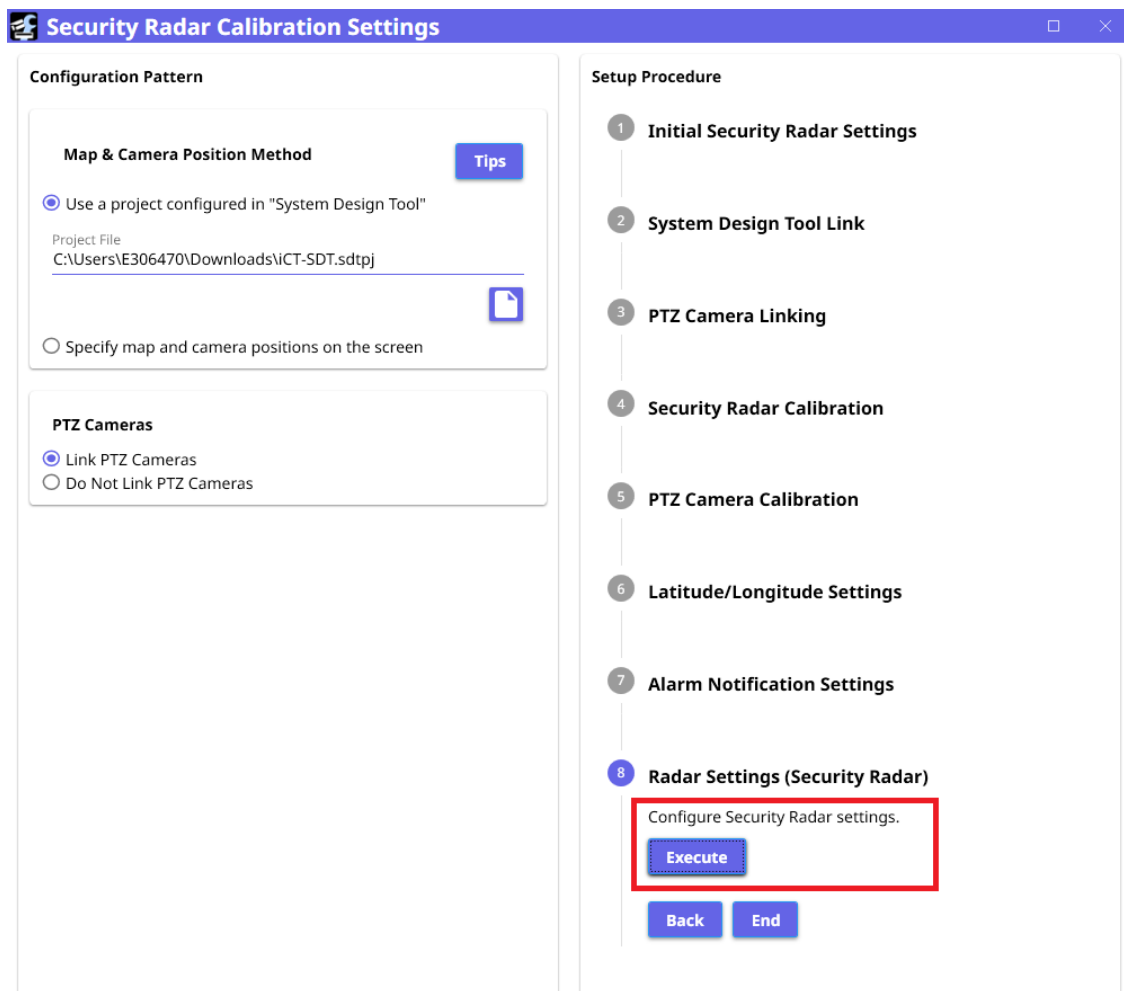

Cliquer sur [Execute] affiche la fenêtre suivante.

(Les paramètres du radar peuvent également être modifiés en accédant directement à l'interface Radar de sécurité via un navigateur.)

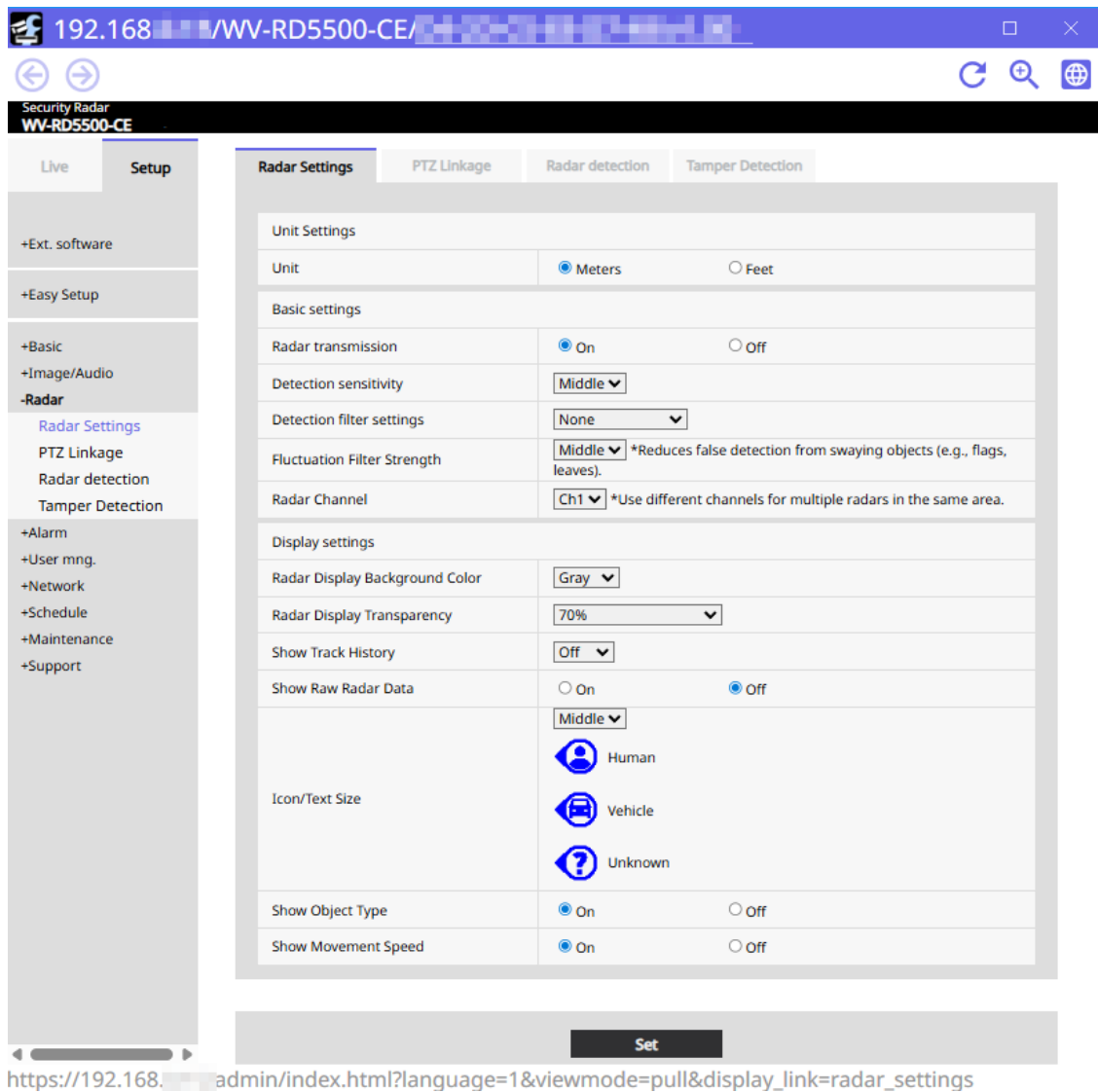

5.10.1 Paramètres du radar

5.10.1.1 Paramètres de l'unité

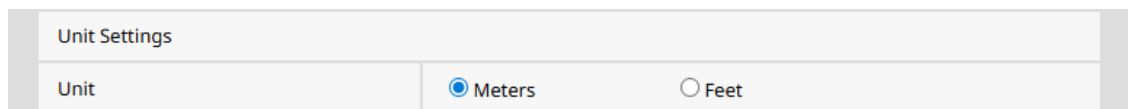

Définissez l'unité de la valeur de distance à saisir.

[Valeur de réglage] Compteurs/Pieds

[Réglage par défaut] Pieds

5.10.1.2 Paramètres de base

Basic settings	
① Radar transmission	<input checked="" type="radio"/> On <input type="radio"/> Off
② Detection sensitivity	Middle ▾
③ Detection filter settings	None ▾
④ Fluctuation Filter Strength	Middle ▾ *Reduces false detection from swaying objects (e.g., flags, leaves).
⑤ Radar Channel	Ch1 ▾ *Use different channels for multiple radars in the same area.

① Transmission radar

Contrôle la transmission radar.

[Valeur de réglage] Activé : Transmission radar/Arrêt : La transmission radar n'est pas effectuée.

[Réglage par défaut] Activé

② Sensibilité de détection

Réglez la sensibilité de détection du radar. Pour réduire les fausses alertes, sélectionnez "Fbl."

Si l'objet est difficile à détecter, sélectionnez "Élv." et vérifiez à nouveau.

[Valeur de réglage] Fbl. : Sensible Faible/Moy. : Sensible Moyen/Élv. : Sensible Élevé

[Réglage par défaut] Moy.

③ Paramètres du filtre de détection

Spécifiez la cible pour la détection prioritaire. Selon le filtre spécifié, les limites supérieure et inférieure de la plage de vitesse et de la plage de taille varient.

[Valeur de paramétrage] Aucun/Les gens d'abord/Priorité aux voitures

[Réglage par défaut] Aucun

④ Résistance du filtre de fluctuation

Définit le degré de suppression des objets instables, tels que les drapeaux et les branches d'arbres, afin d'éviter les faux positifs.

[Valeur de réglage] Arrêt : Aucun retrait / Fbl. : Retrait léger / Moy. : Retrait modéré /

Élv. : Retrait important

[Réglage par défaut] Moy.



⑤ Canal d'utilisation du radar

Afin d'éviter les interférences entre les canaux lorsque plusieurs Radar de sécurité sont utilisés, ces canaux peuvent être configurés.

[Valeur de réglage] Canal 1/Canal 2/Canal 3/Canal 4/Canal 5/Canal 6

[Réglage par défaut] Canal 1

5.10.1.3 Paramètres d'affichage

Display settings	
① Radar Display Background Color	Gray ▾
② Radar Display Transparency	70% ▾
③ Show Track History	Off ▾
④ Show Raw Radar Data	<input type="radio"/> On <input checked="" type="radio"/> Off
⑤ Icon/Text Size	Middle ▾
	 Human
	 Vehicle
	 Unknown
⑥ Show Object Type	<input checked="" type="radio"/> On <input type="radio"/> Off
⑦ Show Movement Speed	<input checked="" type="radio"/> On <input type="radio"/> Off

① Couleur d'arrière-plan de l'écran radar

[Valeur de réglage] Gris/Blanc

[Réglage par défaut] Gris

② Transparence de l'écran radar

[Paramètre] Désactivé (pas de transparence) / 30%/40%/50%/60%/70%/80%/90%

[Réglage par défaut] 70%

③ Affichage des données de piste

L'historique des traces fait référence aux traces qui restent visibles lorsque la cible de la détection radar se déplace.

Dans ce paramètre, la durée d'affichage de cet historique de parcours est définie.

[Valeur de réglage] Arrêt : La trajectoire n'est pas affichée.

3s/5s/10s/20s/30s/1min/2min/1h/24h : La trajectoire est affichée pendant la période spécifiée.

[Réglage par défaut] Arrêt : la trajectoire n'est pas affichée.

④ Affichage des données du nuage de points

Les données radar brutes désignent les données brutes avant la détection par radar. Elles incluent le bruit, comme le balancement des feuilles.

[Valeur de réglage] Activé : Afficher les données radar brutes / Arrêt : Ne pas afficher les données radar brutes

[Réglage par défaut] Arrêt : Ne pas afficher les données radar brutes

⑤ Taille de l'icône/du texte

[Valeur de réglage] Petite : 16 pixels / Moy. : 32 pixels / Grande : 48 pixels

[Réglage par défaut] Moy. : 32 pixels

⑥Affichage du type d'objet

Affiche le type d'objet détecté (humain/véhicule/inconnu) **En anglais** sur l'écran de détection.

[Paramètre] Activé : Afficher le type d'objet / Arrêt : Ne pas afficher le type d'objet

[Réglage par défaut] Activé : Afficher le type d'objet

⑦Affichage de la vitesse de déplacement

[Paramètre] Activé : Afficher la vitesse de déplacement / Arrêt : Ne pas afficher la vitesse de déplacement

[Réglage par défaut] Activé : Afficher la vitesse de déplacement

5.10.2 Liaison PTZ

5.10.2.1 Caméras PTZ enregistrées

Indique l'état du PTZ connecté à l'instrument, y compris l'Radars de sécurité.

Pour chaque caméra, les informations suivantes s'affichent : "Adress IP", "Nom de la caméra vidéo" et "Vérification de la connexion".

Si la caméra est connectée avec succès, le message "Il a pu se connecter à la caméra vidéo." s'affiche.

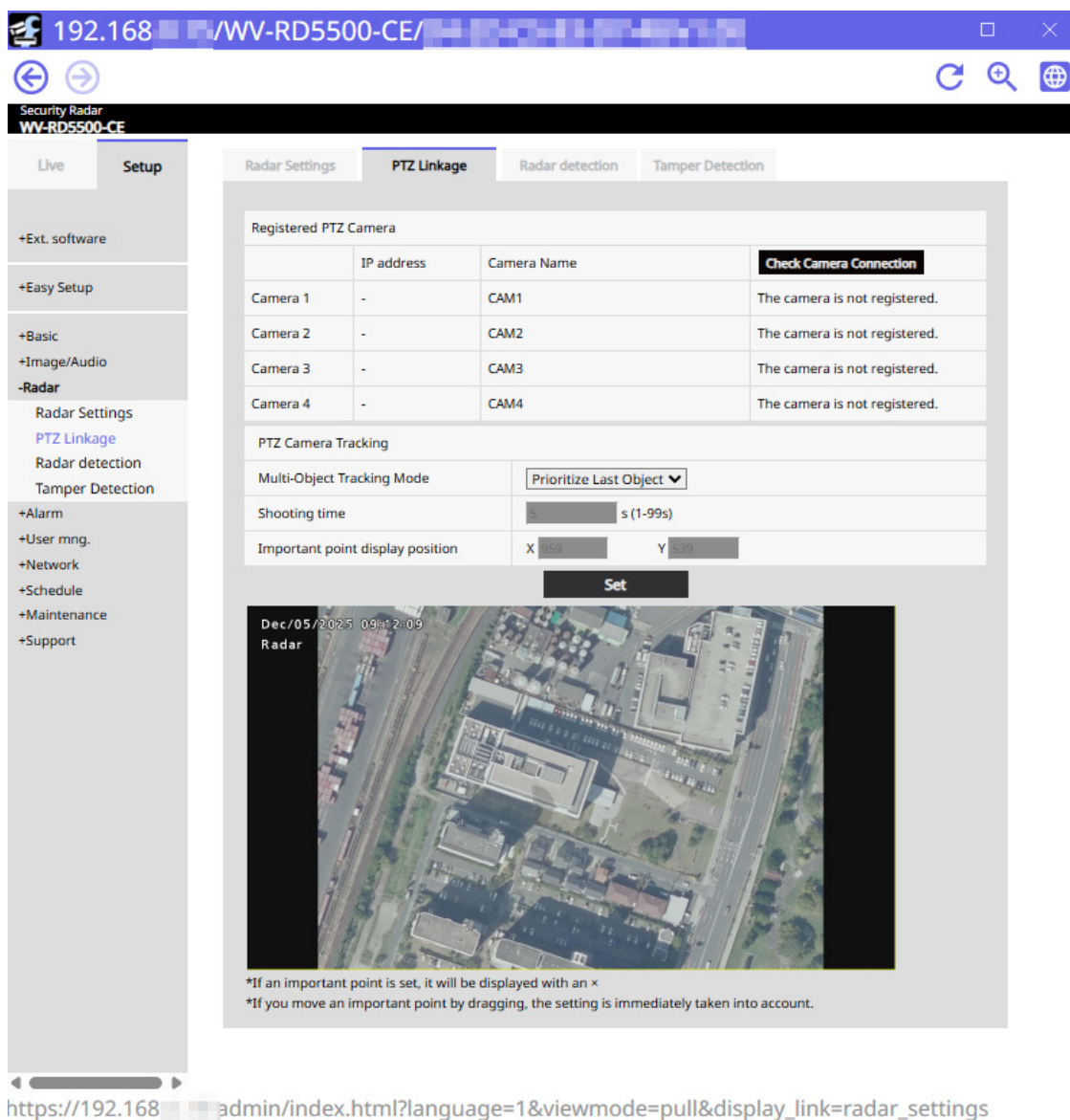

5.10.2.2 Suivi de caméra PTZ

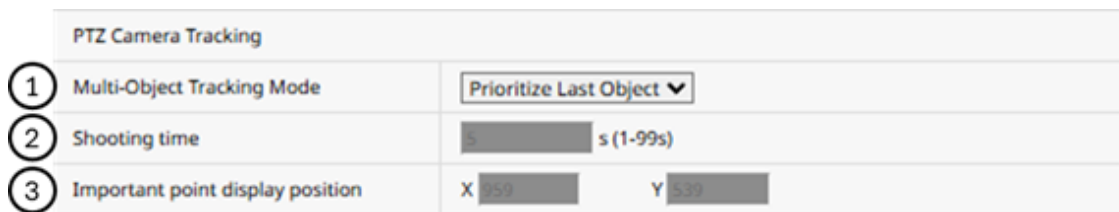

① Mode de fonctionnement lors du suivi de plusieurs objets

Définit le mode de fonctionnement pour le suivi de plusieurs objets détectés par Radar de sécurité avec des caméras PTZ.

- Première priorité : prioriser les images dans la zone de détection d'alarme selon l'ordre de leur première entrée.

- Dernière priorité : prioriser les images dans la zone de détection d'alarme selon l'ordre de la dernière entrée.
- Prioriser les points importants : priorisez les points dans l'ordre où ils sont les plus proches des points importants définis dans l'écran de configuration du navigateur Radar de sécurité et la liaison radar → PTZ, puis filmez-les.
- Photographiez tout le monde dans l'ordre : Tous les intrus présents dans la zone de détection de l'alarme sont filmés successivement à intervalles réguliers. (La durée d'enregistrement est modifiable.)

[Définition de la valeur] Première priorité / Dernière priorité / Prioriser les points importants / Photographiez tout le monde dans l'ordre

[Réglage par défaut] Dernière priorité

② Durée d'enregistrement

Lorsque le "Mode de fonctionnement lors du suivi de plusieurs objets" est réglé sur "Photographiez tout le monde dans l'ordre", définissez la durée d'affichage de chaque écran de caméra.

[Valeur de réglage] 1 à 99(s)

[Réglage par défaut] 5(s)

③ Position d'affichage des points importants

Si le "Mode de fonctionnement lors du suivi de plusieurs objets" est réglé sur "Prioriser les points importants", la partie autre que la zone de réglage est grisée. Lorsque vous sélectionnez Priorité, une croix (X) s'affiche à l'écran pour indiquer le point important. Vous pouvez le définir en faisant glisser directement la croix sur la carte ou en saisissant les coordonnées.

[Valeur de réglage] X : 0 à 1919 Y : 0 à 1079

[Réglage par défaut] X : 959 Y : 539

5.10.3 Détection radar



[Avis]

Pour plus de détails sur les paramètres de détection radar, veuillez vous référer à ce qui suit.

→ [Réglage de la détection radar \[Détection radar\]](#)

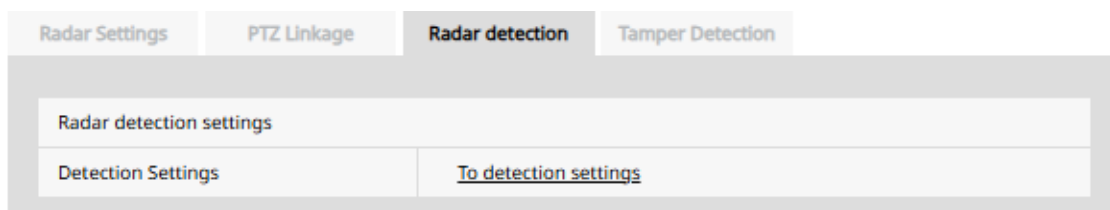

- ① Réglage de la zone de détection d'alarme

Définissez la zone de détection d'alarme et la zone de détection du masque, puis sélectionnez l'objet de détection et le mode de détection.

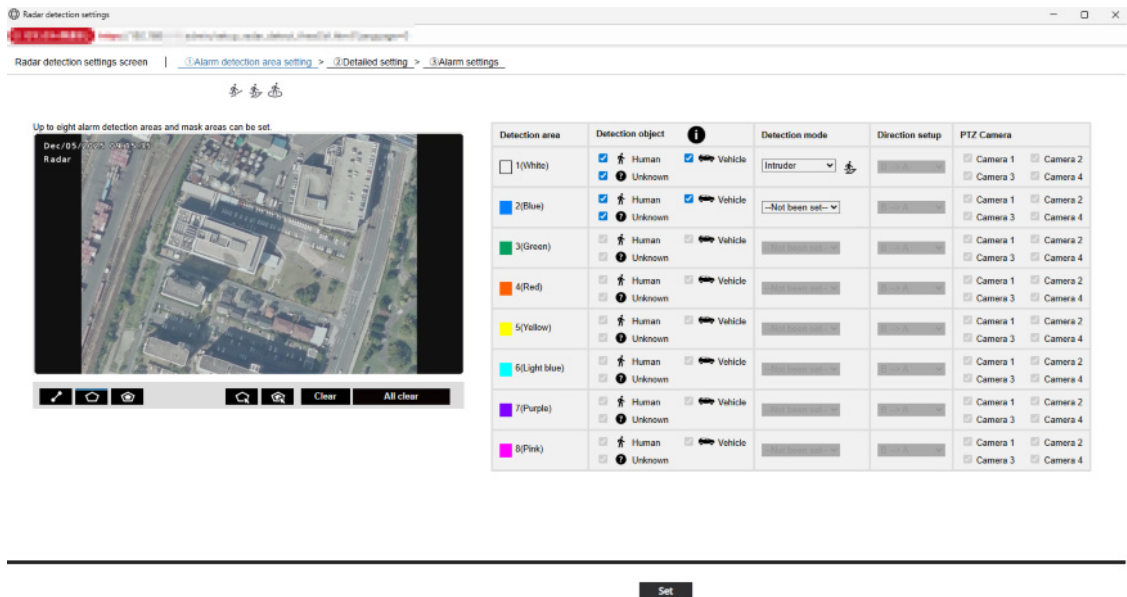

Objet de détection : Humain, Véhicule, Inconnu
 Mode de détection : Intrus, Flâner, Ligne croisée

② Réglage détaillé

Vous pouvez configurer les détails de chaque détection d'alarme.

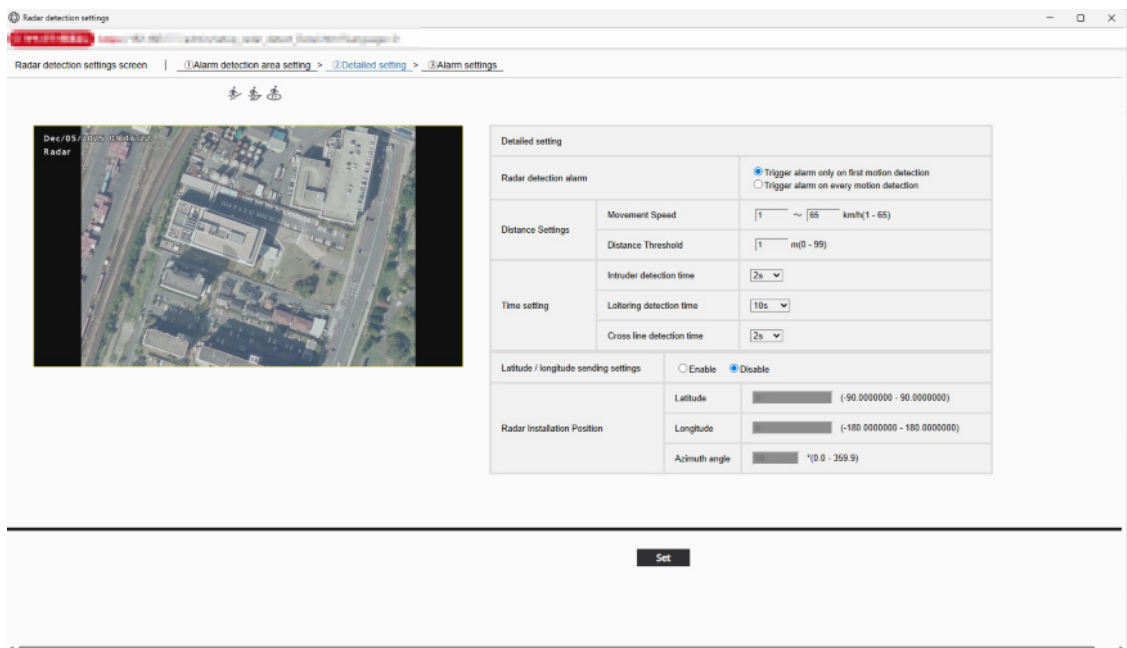

③ Paramètres d'alarme

Vous pouvez configurer le mode de notification des informations d'alarme.

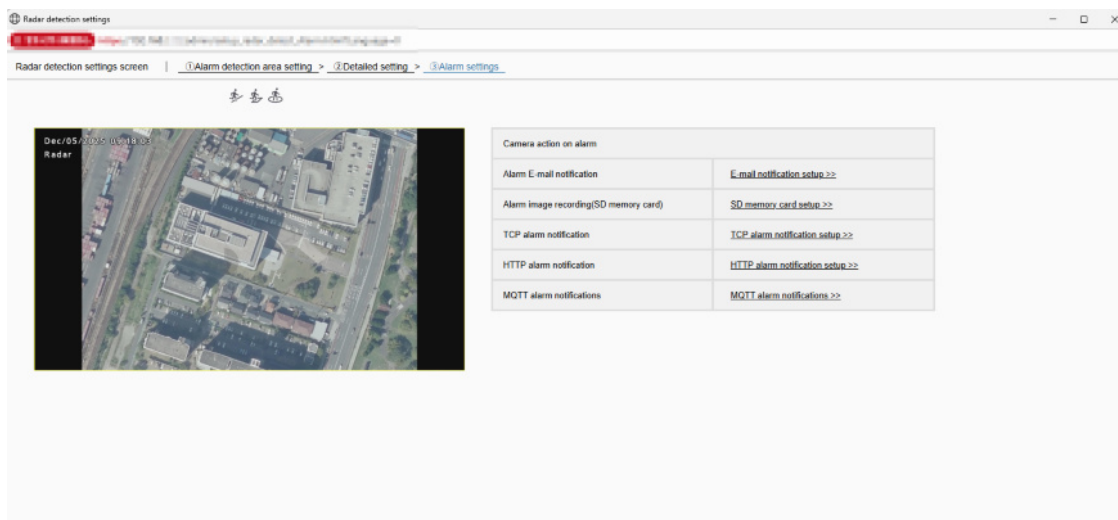

5.10.4 Radar SCD

Configurez la fonction "Radar SCD".

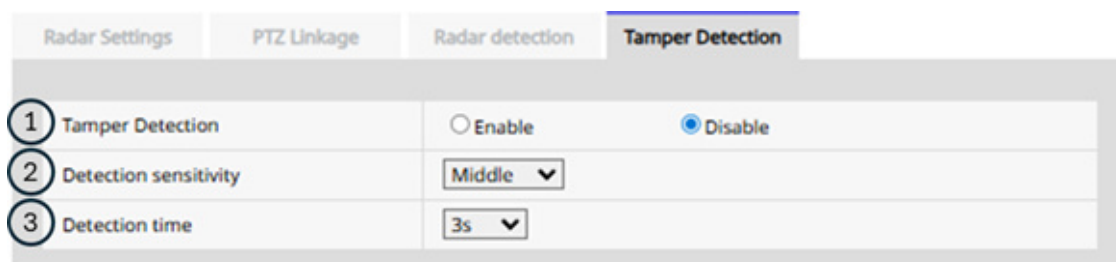

① Radar SCD

Le brouillage radar est détecté par une plaque de fer placée devant le radar, et si des points de détection anormaux sont concentrés à courte distance, on en déduit qu'un élément interférant avec l'onde radar est présent, et une alarme de détection de brouillage radar est déclenchée.

[Valeur de réglage] Valider/Invalider

[Réglage par défaut] Invalider

② Sensibilité de détection

Spécifie la sensibilité de la détection des perturbations. Plus la sensibilité est élevée, plus il est facile de générer une alerte.

[Valeur de réglage] Très Fbl./Fbl./Moy./Élv.

[Réglage par défaut] Moy.

③ Temps de détection

Déclenche une alarme lorsqu'une interruption est détectée de manière continue pendant une durée déterminée. Plus cette durée est courte, plus il est facile de passer un appel.

[Valeur de réglage] 3s/5s/10s/1min.

[Réglage par défaut] 3s