

Panasonic®

Guia de Instalação

Instruções de instalação incluídas

Câmera de rede

Nº MODELO WV-X6533LN, WV-S6532LN

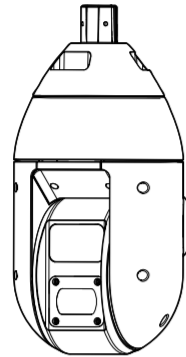

WV-X6533LN



- Antes de tentar conectar ou operar este produto, favor ler estas instruções cuidadosamente e então guardar este manual para referência futura.
- Consulte as "Informações importantes" no CD-ROM fornecido para obter mais detalhes sobre a descrição básica deste produto. Para obter informações sobre como executar as configurações e como operar este produto, consulte as Instruções de Operação no seguinte site de apoio da Panasonic: <https://security.panasonic.com/download/>
- Antes de ler este manual, certifique-se de ler a Informação importante.

Panasonic Corporation
<http://www.panasonic.com>

Panasonic i-PRO Sensing Solutions Co., Ltd.
Fukuoka, Japan

Authorised Representative in EU:



Panasonic Testing Centre
Panasonic Marketing Europe GmbH
Winsbergring 15, 22525 Hamburg, Germany

© Panasonic i-PRO Sensing Solutions Co., Ltd. 2019

N0519-1109 PGQP2786YA

Importantes instruções de segurança

- 1) Leia estas instruções.
- 2) Guarde estas instruções.
- 3) Observe todas as advertências.
- 4) Siga todas as instruções.
- 5) Não instale próxima a quaisquer fontes de calor como, por exemplo, radiadores, registros de calor, estufas ou outros equipamentos (incluindo amplificadores) que produzam calor.
- 6) Utilize somente acessórios/conexões especificadas pelo fabricante.
- 7) Utilize somente com o carrinho, estrutura, tripé, suporte, ou mesa especificados pelo fabricante ou vendidos com o equipamento. Quando utilizar um carrinho, tenha cuidado ao mover o conjunto carrinho/equipamento para evitar ferimentos provocados pela queda.



- 8) Desconecte este equipamento durante tempestades com raios ou quando não utilizado durante longos períodos de tempo.
- 9) Confie todos os reparos a um técnico de serviço qualificado. Reparos são necessários quando a câmera tiver sido danificada de qualquer forma como, por exemplo, o cabo de força ou plugue estiver danificado, líquido tiver sido derramado ou objetos tenham caído dentro da câmera, ou ainda se a câmera tiver sido exposta à chuva ou umidade, não operar normalmente ou tiver sofrido uma queda.

Guia de solução de problemas

Antes de solicitar serviço, consulte "Guia de solução de problemas" de Informações importantes no CD-ROM e Instruções de Operação no site da web de apoio da Panasonic. Então, confirme o problema.

Software de código aberto

- Este produto contém software de código aberto licenciado sob GPL (GNU Licença Pública Geral), LGPL (GNU Licença Pública Geral Reduzida), etc.
- Os clientes podem duplicar, distribuir e modificar o código aberto do software sob licença da GPL e/ou LGPL.
- Consulte o arquivo "readme.txt" no CD-ROM fornecido para obter informações adicionais sobre o licenciamento do software de código aberto e o código aberto.
- Note-se que a Panasonic não responderá a quaisquer perguntas relativas sobre o conteúdo do código aberto.

ADVERTÊNCIA:

- Para prevenir ferimentos, este equipamento deve ser firmemente fixado à parede/teto de acordo com as instruções de instalação indicadas.
- Todo o trabalho relacionado com a instalação deste produto deve ser efetuado por pessoal qualificado ou instaladores do sistema.
- Instalação deve ser realizada de acordo com todas as regras de instalação em vigor.
- As conexões devem cumprir o código elétrico local.
- As baterias (bateria ou baterias instaladas) não devem ser expostas a calor excessivo, como da luz solar, o fogo ou similares.
- Este equipamento é compatível com a classe A do CISPR 32. Num ambiente residencial este equipamento pode causar interferência de rádio.
- A operação deste equipamento num ambiente residencial pode causar interferência de rádio.

CUIDADO:

- A câmera de rede destina-se apenas para uma conexão a uma rede Ethernet ou PoE+ sem roteamento à planta exterior.
- GRUPO DE RISCO 2 IR emitida desde este produto. Evite exposição visual. Utilize proteção adequada ou proteção para os olhos.



: Cuidado, radiação infravermelha



: Símbolo de corrente contínua



: Símbolo de corrente alternada

Informações sobre o descarte em outros países fora da União Europeia



Estes símbolos são válidos apenas na União Europeia. Se você deseja descartar estes itens, entre em contato com as autoridades locais ou com o seu revendedor e pergunte sobre o método de descarte correto.



Sobre os manuais do usuário

A documentação do produto é composta dos seguintes documentos.

- **Guia de Instalação (este documento):** Explica a instalação, montagem, conexões de cabos e conexões de rede. Este manual utiliza o modelo WV-X6533LN como exemplo nas explicações.
- **Informações importantes (incluídas no CD-ROM):** Fornece informações básicas sobre o produto, tais como precauções para a instalação, peças e funções, etc.
- **Instruções de Operação (no site da web de apoio da Panasonic):** Explica como realizar os ajustes e como operar esta câmera.

*-<No. de controle: C***>* utilizado nesse documento deve ser usado para procurar informações no website de apoio da Panasonic para orientá-lo para a informação correta.

Nota:

- Devido às melhorias do produto, a aparência externa e outras partes mostradas neste manual podem diferir do produto real, desde que não interfiram com o uso normal.
- O cartão de memória SDXC/SDHC/SD é descrito como cartão de memória SD.

Acessórios padrão

Guia de Instalação 1 pç.
Cobertura do cabo 1 pç.
Importent Safety Instructions 1 pç.
Certificado de garantia..... 1 pç.
CD-ROM*1..... 1 pç.
Rótulo de código*2..... 1 pç.

*1 O CD-ROM contém os diferentes tipos de instruções de operação e de ferramentas de programas de software.

*2 Este rótulo pode ser requerido para a gestão da rede. Tenha cuidado para não perder este rótulo.

As seguintes peças são utilizadas durante os procedimentos de instalação.

Cobertura do cabo 1 pç.
Tubo de fixação 1 pç.
Fita à prova d'água..... 1 pç.
Cobertura do conector à prova d'água RJ45..... 1 pç.
Tampa do conector à prova d'água RJ45..... 1 pç.
Etiqueta do revestimento de escorrimento de chuva... 1 pç.
Cabo de alarme 8P 1 pç.
Kit do conector do fornecedor de alimentação 24 V, c.a. 1 conjunto
(Caixa do conector do fornecedor de alimentação: 1 pç., Contato: 3 pçs.)
Parafuso hexagonal especial³ 5 pçs.
(deles, 1 sobressalente)
Arnela de bloqueio 5 pç.
(deles, 1 sobressalente)

*3 Os parafusos são necessários ao instalar a câmera num suporte de montagem vendido separadamente.

Fita à prova d'água



Preparativos

Outros itens que são necessários (não incluídos)

Prepare as peças necessárias para cada método de instalação antes de iniciar a instalação. Os seguintes são os requisitos para os diferentes métodos de instalação.

Método de instalação	Parafusos de montagem	mínima resistência à extração/ 1 pç.
A Quando pendurar a câmera desde o teto Utilizar o suporte de montagem em teto (WV-Q121B**).	Parafusos M10 / 4 pçs.	1411 N
B Ao instalar a câmera numa parede Utilize o suporte de montagem em parede o (WV-Q122A*, WV-Q185**).	Parafusos M10 / 4 pçs.	823 N

*1 Para detalhes sobre o procedimento para instalar o suporte de montagem e a câmera, leia as instruções de operação de cada suporte de montagem.

IMPORTANTE:

- Acesse o nosso site (<https://security.panasonic.com/support/info/> -<No. de controle: C0120>) para informações sobre a mínima resistência à extração.
- Prepare quatro parafusos de montagem (M10) para ser montados no teto ou na parede separadamente.
- Selecione parafusos de acordo com o material do local onde a câmera será montada. Neste caso, não devem ser utilizados parafusos e pregos para madeira.
- Se o local de montagem é de placas de reboco ou placas de gesso muito fraco para suportar todo o peso, tal área deve ser suficientemente reforçada.

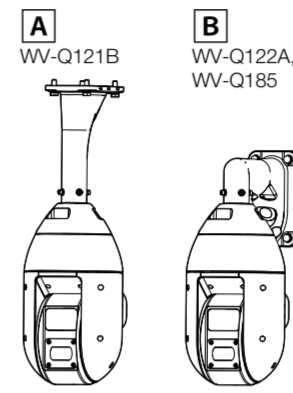

Preparações antes da instalação

[1] Insira um cartão de memória SD conforme necessário.

Para os procedimentos detalhados sobre inserir e remover um cartão de memória SD, consulte Informações Importantes no CD-ROM fornecido.

- 1) Afrouxe 2 parafusos de fixação da tampa do compartimento SD (M4) usando uma chave de fenda Phillips e abra a tampa do compartimento SD.
- 2) Insira um cartão de memória SD no compartimento SD. Pressione em linha reta até o fim e confirme se ouviu um som de encaixe. Tire os dedos do cartão de memória SD e verifique se sua extremidade posterior não se projeta acima da parte superior do ressalto da guia do SD.
- 3) Coloque a tampa do compartimento SD novamente. Torque de aperto recomendado dos parafusos de fixação da tampa do compartimento SD: 1,38 N·m

<Parte traseira da câmera>

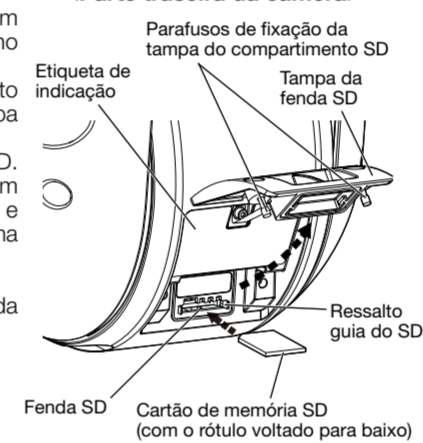

Parafusos de fixação da tampa do compartimento SD

Etiqueta de indicação

Tampa da fenda SD

Ressalto guia do SD

Fenda SD

Cartão de memória SD (com o rótulo voltado para baixo)

Guia de Instalação

O trabalho de instalação é explicado em 4 passos.

Passo 1
Fixe o suporte de montagem e pendure a câmera



Passo 2
Para fazer as conexões



Passo 3
Fixar a câmera



Passo 4*
Configuração dos ajustes de rede

* Para o passo 4, consulte outro folheto.

- Remova a câmera seguindo os procedimentos de instalação na ordem inversa.

Passo 1 Fixe o suporte de montagem e pendure a câmera

A seguir, é explicado um exemplo de instalação usando o suporte de montagem (aquisição local).

A figura à direita mostra um exemplo da câmera montada num teto com um suporte de montagem (aquisição local).

Ao impermeabilizar, utilize material impermeável para preencher os intervalos e furos entre o tubo de fixação e o suporte de montagem.

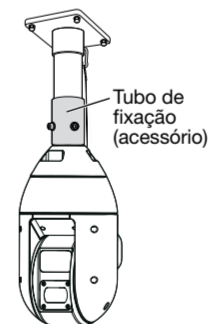

Tubo de fixação (acessório)

[1] Fixe o tubo de fixação (acessório) ao suporte de montagem (aquisição local).

- 1) Fixe o tubo de fixação ao suporte de montagem.
- 2) Preencher a lacuna entre o suporte de montagem e o tubo de fixação com material à prova d'água (aquisição local), tal como argila de silicone.
- 3) Passe os cabos desde o teto através do suporte de montagem.

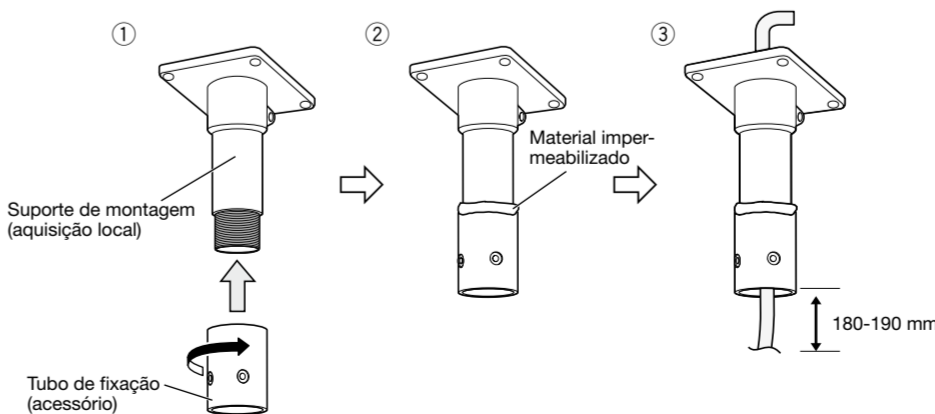

1 Suporte de montagem (aquisição local)

Tubo de fixação (acessório)

180-190 mm

[2] Fixe o suporte de montagem (aquisição local) na superfície de instalação.

Fixe um suporte de montagem à superfície de instalação no teto usando parafusos apropriados, porcas ou algo parecido (aquisição local).

IMPORTANTE:

- Após impermeabilizar o orifício para fixar o suporte de montagem e a porta de saída para puxar o cabo na superfície de instalação, fixe o suporte de montagem na superfície de instalação.
- Ajuste o comprimento do cabo da porta de fixação da câmera do tubo de fixação para a extremidade do cabo para 180 - 190 mm. (se o cabo que é puxado é muito longo, o armazenamento após a fixação fica difícil. Ajuste o comprimento do cabo com cuidado.)
- Para informações sobre o número de parafusos de fixação e a mínima resistência à extração (por 1 pç.), consulte as instruções de operação do suporte de montagem (aquisição local).
- Garanta a mínima resistência à extração (por 1 pç.) que tenha suficiente espaço para massa total do suporte de montagem (aquisição local), tubo de fixação e câmera etc.

⇒ Ir para a passo 1 [5].

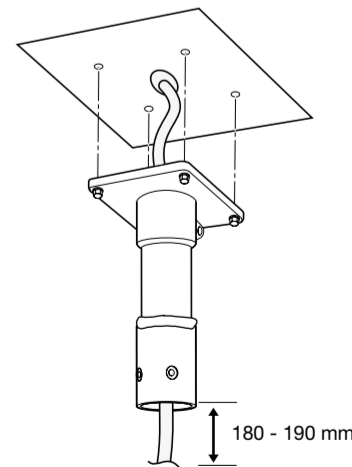

180 - 190 mm

<Topo da câmera>

Estojo do cabo de alimentação

Estojo multi-cabos

Cabo de rede RJ45

Terminal de alimentação (24 V, c.a.)

Cabo de entrada/saída de alarme / Cabo de entrada/saída de áudio

- ◆ Ao usar o WV-Q121B (opcional), WV-Q122A (opcional) ou WV-Q185 (opcional) ⇒ Ir para a passo 1 [3].

- ◆ Ao usar o suporte de montagem (aquisição local)

Prepare um suporte de montagem.

A figura a seguir mostra um exemplo da câmera montada num teto com um suporte.

IMPORTANTE:

- O suporte de montagem (aquisição local) deve ter a configuração que permite fixar o fio de segurança desde a câmera.

⇒ Ir para a passo 1 [1].

R 1-1/2, 11 crista, profunda 30 Max. (rosca tubular cônica)

RP 1-1/2, 11 crista, profunda 30 Max. (rosca tubular paralela)

60 mm

25 mm

85 mm

Passo 1 Fixe o suporte de montagem e pendure a câmera (continuação)

Aqui explicamos um exemplo de instalação numa parede usando o suporte de montagem em parede (WV-Q122A). Para informação detalhada sobre a instalação e o procedimento, consulte as instruções de operação de cada suporte de montagem.

[3] Processe a superfície de instalação.

Decida a posição de fixação e faça furos para parafusos ou chumbadores na parede e um furo para fiação conforme necessário.

[4] Passe um cabo no suporte de montagem e fixe-o à superfície de instalação.

- Insira os cabos provenientes da superfície de instalação da superfície traseira do suporte de montagem e puxe-os da porta de fixação da câmera (lado de fixação da cobertura do cabo).
- Após passar os cabos no suporte de montagem, tome cuidado para não aplicar força excessiva nos cabos.
- Aplicar tratamento à prova d'água na superfície de instalação furada e na parte traseira da tampa do suporte de montagem.
- Prenda o suporte de montagem na superfície da parede usando parafusos de fixação (4 pcs.) (M10: aquisição local).

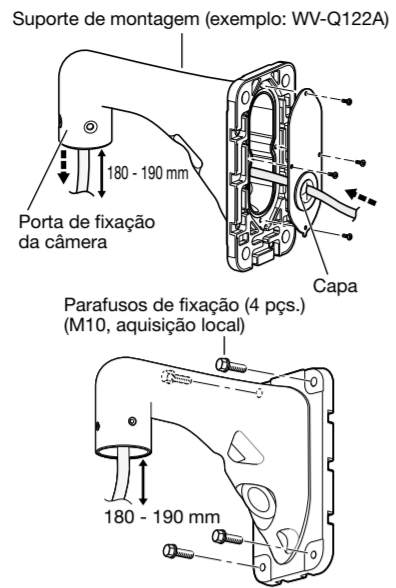

IMPORTANTE:

- Depois de impermeabilizar o orifício para fixar o suporte de montagem, a porta de saída do cabo na superfície de instalação e a tampa na superfície traseira do suporte de montagem, fixe o suporte de montagem na superfície de instalação.
- Parafuso de fixação: Mínima resistência à extração (por 1 pc.) WV-Q121B 1411 N WV-Q122A 823 N
- Ajuste o comprimento do cabo da porta de fixação da câmera do suporte de montagem para a extremidade do cabo para 180 - 190 mm. (Se o cabo que é puxado é muito longo, o armazenamento após a fiação fica difícil. Pelo contrário, se ele for muito curto, o cabo não pode alcançar a câmera ao instalá-la. Ajuste o comprimento do cabo com cuidado.)

Os seguintes trabalhos são universais para WV-Q121B/WV-Q122A (opcional) e o suporte de montagem (aquisição local).

[5] Processe o cabo de Ethernet (aquisição local) e instale a cobertura do conector à prova d'água e a tampa (acessório).

Primeiro passe o cabo de Ethernet através da tampa do conector à prova d'água RJ45 (acessório) e depois através da cobertura do conector à prova d'água RJ45 (acessório). Então, utilize uma ferramenta especializada (aquisição local) para cravar o conector RJ45 (aquisição local) à extremidade do cabo de Ethernet.

- Tenha cuidado para que não caiam as peças de borracha da parte interna da cobertura do conector RJ45 à prova d'água (acessório).

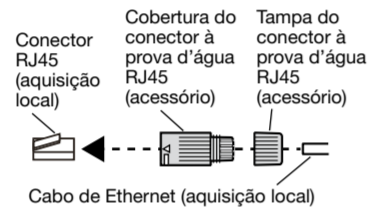

IMPORTANTE:

- O comprimento máximo do cabo de Ethernet (aquisição local) é de 100 m, e as dimensões externas dele são de ø5 mm para ø6,5 mm.

[6] Fixe a cobertura do cabo (acessório) ao suporte de montagem.

- Fixe a cobertura do cabo ao suporte de montagem utilizando parafusos hexagonais especiais e arruelas de bloqueio apertando os parafusos com uma chave sextavada para parafusos M5 (aquisição local). Ajuste a direção da cobertura do cabo de modo que a marca "REAR" da cobertura do cabo aponte para o suporte de montagem. Torque de aperto recomendado: 9,8 N·m

IMPORTANTE:

- Parafuso de montagem da câmera (parafuso hexagonal (M6)) incluído com WV-Q121B/WV-Q122A/WV-Q185 não pode ser usado. Utilize o parafuso hexagonal especial que tem uma arruela grande incluída com a câmera.

[7] Pendure a câmera na fio auxiliar instalado da cobertura do cabo e fixe o fio de segurança no suporte de montagem.

- Mova a câmera para o local da instalação e engate o fio auxiliar instalado da cobertura do cabo no gancho do fio na parte superior da câmera. A seguir, abaixe o batente do fio para evitar que o fio auxiliar instalado solte-se.
- Fixe o fio de segurança da câmera na seção do gancho do fio do suporte de montagem. Para posição de fixação do fio de segurança, consulte as Instruções de Operação de cada suporte de montagem.

Nota:

- As peças giratórias horizontais e verticais da câmera estão fixadas com fita. Não remover a fita até que a fixação da câmera esteja concluída.
- A câmera não está fixada. Tome cuidado para não bater a câmera contra a periferia.
- Mantenha um espaço de trabalho de 800 mm ou mais desde a cobertura do cabo até a superfície do solo quando pendurar a câmera.
- O fio auxiliar instalado e o fio de segurança são projetados supondo que somente uma câmera é suspensa. Não pendure nenhum objeto além da câmera.

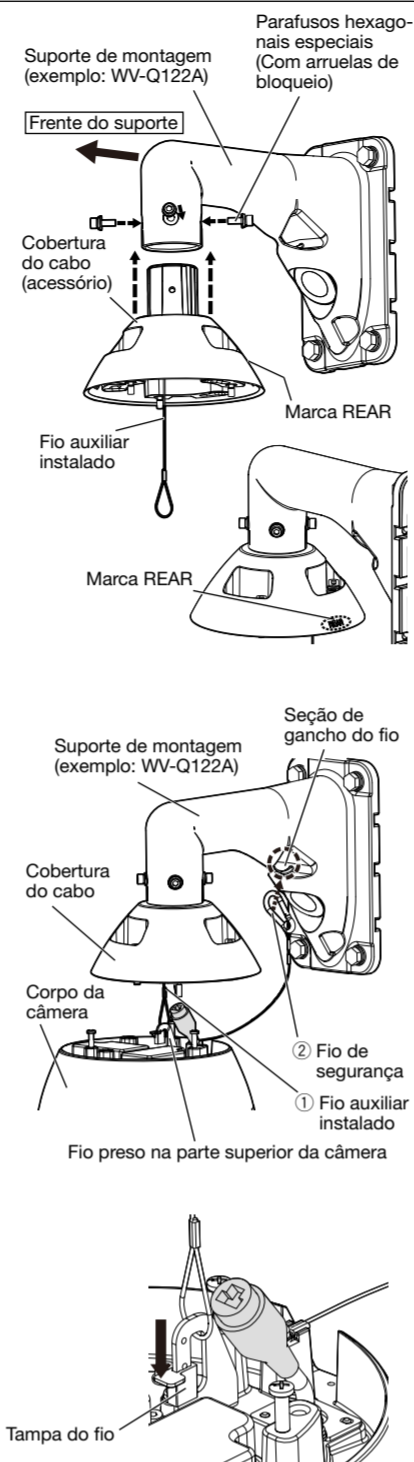

Passo 2 Para fazer as conexões (continuação)

Cuidado:

- UM DISPOSITIVO DE DESCONEXÃO FACILMENTE ACESSÍVEL DEVE SER INCORPORADO AO EQUIPAMENTO ALIMENTADO PELA FONTE DE ALIMENTAÇÃO DE 24 V, C.A.
- SOMENTE CONECTAR FONTE DE ALIMENTAÇÃO DE 24 V, C.A., CLASSE 2 (UL 1310/CSA 223) ou FONTE DE ALIMENTAÇÃO LIMITADA (IEC/EN/UL/CSA 60950-1).
- SOMENTE CONECTE A ALIMENTAÇÃO SOBRE O CABO ETHERNET 54 V CC ou FORNECEDOR DE ALIMENTAÇÃO LIMITADA 54 V CC (IEC/EN/UL/CSA 60950-1).

[3] Fio-máquina e comprimento do fio recomendados

Tamanho AWG (fio trançado)	#24 (0,22 mm ²)	#22 (0,33 mm ²)	#20 (0,52 mm ²)	#18 (0,83 mm ²)
Comprimento do fio	5 m	5 m	15 m	20 m

[4] Conecte o cabo de alarme 8P (acessório) conforme a necessidade da ocasião.

1	ALARM IN1 (Entrada de alarme 1/ Entrada Preto e Branco/ Entrada de ajuste da hora automático) (Preto)
2	GND (Marrom)
3	ALARM IN2 (Entrada de alarme 2/Saída de alarme) (Vermelho)
4	GND (Laranja)
5	ALARM IN3 (Entrada de alarme 3/Saída AUX) (Amarelo)
6	GND (Azul claro ou verde)
7	Não utilizado (Azul)
8	Não utilizado (Roxo)

Nota:

- O padrão dos terminais EXT I/O é "Desligado". Consulte as Instruções de Operação no sites da web de apoio da Panasonic para informações adicionais sobre a configuração do terminal de entrada/saída externa (EXT I/O).

[5] Conecte um microfone ou uma linha de áudio externa no cabo de entrada de áudio conforme necessário.

[6] Conecte um alto-falante no cabo de saída de áudio conforme necessário.

Nota:

- A saída de áudio pode ser comutada para a saída do monitor. O ajuste padrão é "Áudio". Consulte as Instruções de Operação no sites da web de apoio da Panasonic para descrições sobre como comutar a saída.
- Se a saída de áudio for usada para a saída do monitor, conecte um mini plugue estéreo (aquisição local) de ø3,5 mm ao fio, como mostrado na figura à direita e utilize-o.

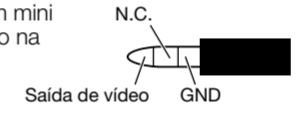

Passo 2 Para fazer as conexões

IMPORTANTE:

- Antes de conectar os cabos na câmera, certifique-se de desligar o fornecimento de alimentação do sistema e assegure-se que não está sendo fornecida alimentação para a câmera.
- Se o fornecedor de alimentação estiver ligado enquanto as peças móveis da câmera estiverem sendo fixadas por fita, as operações de panoramização, inclinação e interrupção são repetidas. Desligue o fornecimento de alimentação para a câmera e continue o trabalho de conexão. Além disso, a panoramização e a inclinação não serão operadas enquanto a câmera estiver no estado horizontal durante as preparações prévias, etc.

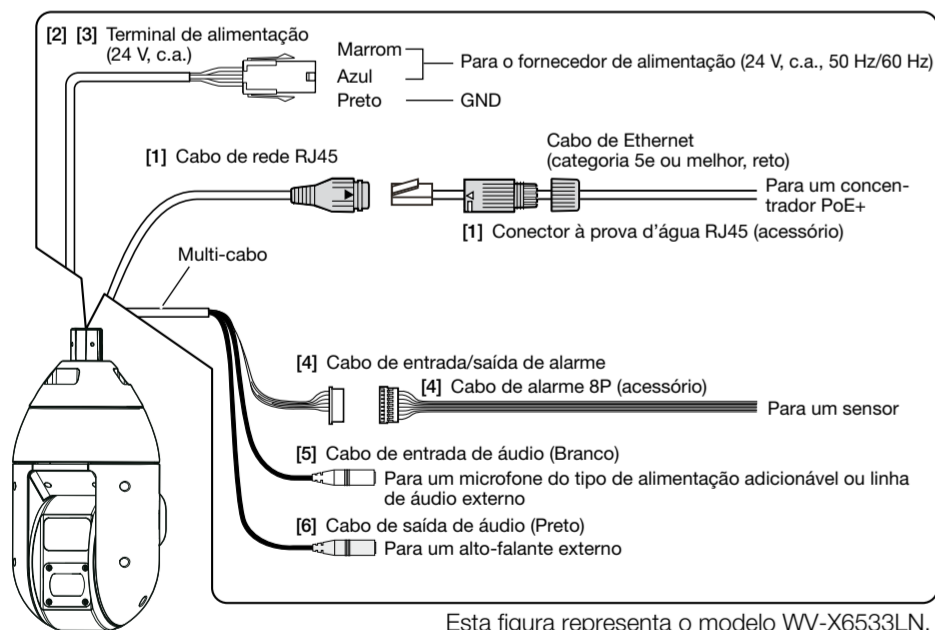

Esta figura representa o modelo WV-X6533LN.

[1] Ligue um cabo de Ethernet (categoria 5e ou melhor, reto) ao cabo de rede RJ45.

- Insira o conector RJ45 (aquisição local) dentro da tomada RJ45 à prova d'água da câmera.
- Insira a cobertura do conector à prova d'água RJ45 para que a marca "← OPEN" se alinhe com a marca "▶" da tomada RJ45 à prova d'água, e gire na direção da seta na ilustração à direita até coincidir com a marca "↔ LOCK".
- Conecte a tampa do conector à prova d'água RJ45 (acessório) na cobertura do conector à prova d'água RJ45 e vire a tampa do conector à prova d'água RJ45 até que não haja folga entre a tampa e a cobertura do conector à prova d'água RJ45.

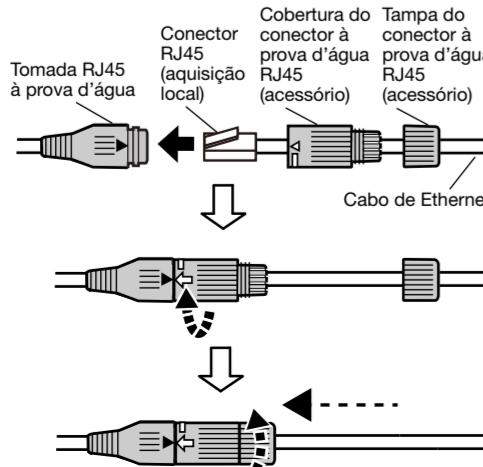

IMPORTANTE:

- Se o procedimento para a parte do conector à prova de água RJ45 (acessório) não é seguido corretamente, a impermeabilização pode ser adversamente afetada. Não instale a câmera onde o conector RJ45 à prova d'água fique exposto à chuva ou a umidade constante.
- Para remover o conector à prova d'água RJ45, assegure-se de soltar primeiro a tampa do conector à prova d'água RJ45, vire a cobertura do conector à prova d'água na direção oposta à direção de fixação e remova-a. (Se a cobertura do conector impermeável RJ45 for removida quando a marca "↔ LOCK" na cobertura do conector à prova d'água RJ45 estiver alinhada com a marca "▶" do conector impermeável RJ45, o conector impermeável RJ45 pode ficar danificado)

[2] Monte o kit do conector do fornecedor de alimentação 24 V, c.a. (acessório) e conecte-o no terminal de alimentação (24 V, c.a.) do corpo da câmera conforme necessário.

- Caixa do conjunto de pinos do conector (acessório)

Pino nº	Sinal
1	24 V, c.a. AO VIVO (Marrom)
2	24 V, c.a. NEUTRO (Azul)
3	Terra (Preto)
4	Não utilizar

- Como montar o kit do conector do fornecedor de alimentação de 24 V, c.a.

- Remova aprox. 3 mm do revestimento exterior do cabo e torça o núcleo do cabo para evitar o curto-circuito primeiro.
- Insira a ponta do cabo no ponto A do contato (acessório) e segure o cabo usando a bracaadeira do cabo.
- Obtenha uma das seguintes ferramentas para os grampos. Ferramenta de grampo manual Molex: 57027-5000 (Para UL 1015), 57026-5000 (Para UL 1007).
- Depois de grampear o contato e o cabo, insira o contato de maneira correta caixa do conector do fornecedor de alimentação.

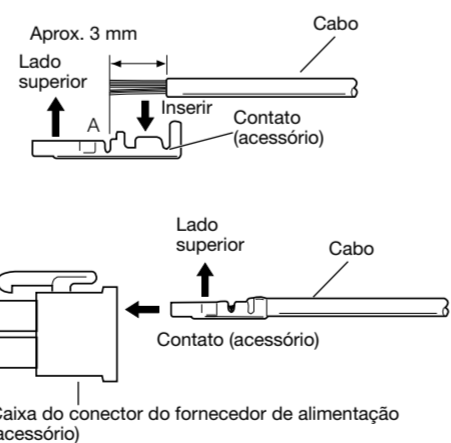

IMPORTANTE:

- A fonte de alimentação de 24 V, c.a. deve ser isolada da alimentação de corrente alternada comercial.
- Certifique-se de utilizar o kit do conector do fornecedor de alimentação 24 V, c.a. (acessório) fornecido com este produto.
- Após o processamento do conector de 24 V, c.a., conecte-o à câmera e verifique se ela funciona normalmente antes de usá-la.
- Certifique-se de inserir completamente o conector do fornecedor de alimentação 24 V, c.a. no terminal do fornecedor de alimentação (24 V AC). Caso contrário, isto pode danificar a câmera ou causar defeitos.
- Ao instalar a câmera, certificar-se de não exercer força em demasia sobre o cabo de alimentação.

Passo 3 Fixar a câmera

[1] Fixe a câmera à cobertura do cabo (acessório).

- Faça o logotipo da Panasonic no corpo da câmera voltar-se para o lado frontal e ajuste de modo que a extremidade direita da porta de drenagem na parte traseira da câmera fique alinhada com a borda direita com a primeira letra R da marca "REAR" na parte traseira da cobertura do cabo. (Veja a ilustração superior à direita.)
- Insira os pinos de posicionamento (3 pcs.) na parte superior da câmera para dentro do orifício de fixação da cobertura do cabo.
- Gire a parte da câmera na direção horária quando estiver olhando de baixo e certifique-se de que a extremidade direita da porta de drenagem na parte traseira da câmera suba e fique fixada provisoriamente na extremidade direita da última letra R da marca "REAR" na parte traseira da cobertura do cabo. (Veja a ilustração do meio à direita.)
- Remova o material amortecedor anexado aos três parafusos hexagonais especiais (parafusos de fixação) da cobertura do cabo, e aperte firmemente os parafusos. (Veja a ilustração inferior à direita.) Torque de aperto recomendado: 2,45 N·m

Nota:

- Uma vez que o parafuso de fixação é um parafuso hexagonal especial, utilize uma chave sextavada para M5 (aquisição local).
- Dobre para o interior da cobertura do cabo para evitar que o fio auxiliar instalado e a seção da fiação fiquem presos na periferia da cobertura do cabo.

[2] Quando a câmera tiver sido instalada, remova a fita fixando as peças giratórias horizontais e verticais e a folha de proteção da superfície superior do painel frontal.

- Depois de remover, não toque na parte transparente do painel frontal.
- Antes de ligar o fornecedor de alimentação da câmera, certifique-se de retirar a fita que está fixando as peças de panoramização e de inclinação.

[3] Ligue o fornecedor de alimentação da câmera e verifique as telas da câmera de acordo com o passo 4 "Configuração dos ajustes de rede" e ajuste o ângulo do campo de visão.

Para detalhes sobre o ajuste do ângulo do campo de visão da câmera, consulte as Instruções de Operação no site de apoio da Panasonic.

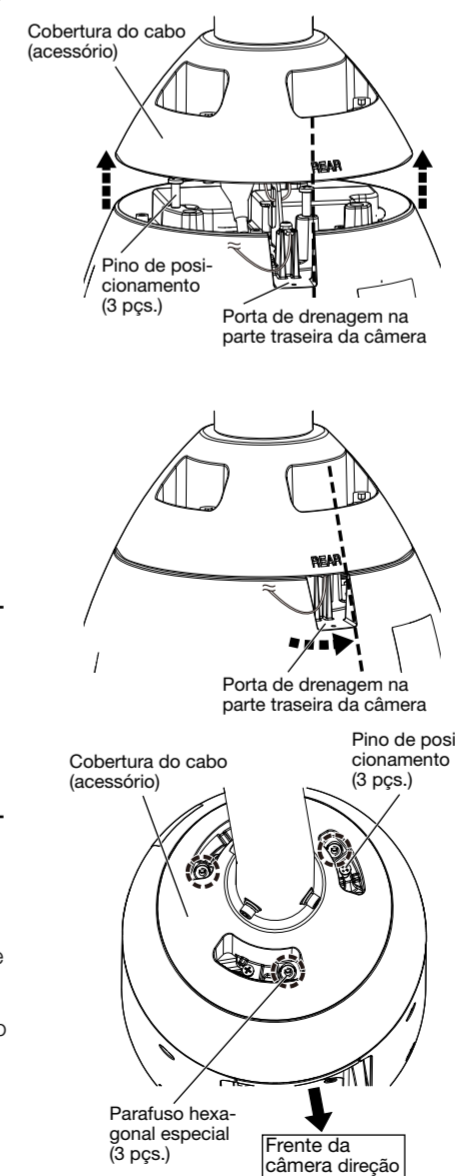

[7] Se você utilizar um cabo diferente do cabo de Ethernet, impermeabilize-o.

O corpo da câmera é à prova d'água, mas as extremidades do cabo não são. Impermeabilize a peça de conexão de cada um dos cabos.

<Impermeabilização>

Impermeabilize usando a fita à prova d'água (acessório), como mostrado na figura à direita.

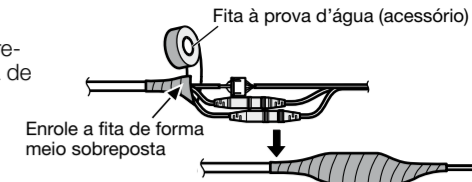

A ilustração acima é da aplicação do tratamento de impermeabilização no multi-cabo.

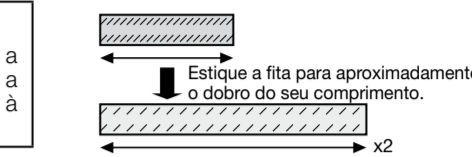

IMPORTANTE:

- Estique a fita por aproximadamente o dobro (veja a ilustração) e enrole-a em volta do cabo. Esticar a fita insuficientemente causa proteção insuficiente à prova d'água.

Nota:

- Instale o "Etiqueta do revestimento de escorrimento de chuva" carregado pela câmera para a superfície da câmera (veja a ilustração abaixo).



Indicadores e interruptor

① Interruptor INITIAL SET (OFF↔ON)		
② Indicador LINK	Quando a câmera pode se comunicar com o dispositivo conectado	Acende na cor laranja
③ Indicador ACT	Quando os dados estão sendo enviados através da câmera	Pisca em verde (acessando)
④ Indicador SD ERROR	Quando a câmera está sendo iniciada	Acende em vermelho
	Quando um cartão de memória SD é reconhecido normalmente	Acende em vermelho → Apagado normalmente
	Quando a fenda de SD não é utilizada ou quando for detectada alguma anomalia no cartão de memória SD depois que a câmera foi iniciada	Acende em vermelho → Permanece vermelho