

Panasonic

Guia de Instalação

Instruções de instalação incluídas

Câmera de rede

Nº MODELO WV-S6130

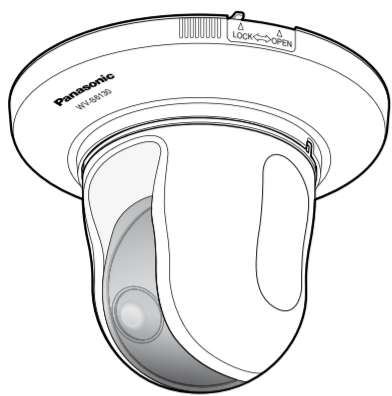

- Antes de tentar conectar ou operar este produto, favor ler estas instruções cuidadosamente e então guardar este manual para referência futura.
- Consulte as "Informações importantes" no CD-ROM fornecido para obter mais detalhes sobre a descrição básica deste produto. Consulte as Instruções de operação no CD-ROM fornecido para obter mais informações sobre como fazer as configurações e o modo de funcionamento da câmera.
- O número do modelo é abreviado em algumas partes deste manual.

Panasonic Corporation
http://www.panasonic.com

Panasonic i-PRO Sensing Solutions Co., Ltd.
Fukuoka, Japan

Authorised Representative in EU:



Panasonic Testing Centre
Panasonic Marketing Europe GmbH
Winsbergweg 15, 22525 Hamburg, Germany

© Panasonic i-PRO Sensing Solutions Co., Ltd. 2019

N0817-2109 PGQP2498XA

Importantes instruções de segurança

- 1) Leia estas instruções.
- 2) Guarde estas instruções.
- 3) Observe todas as advertências.
- 4) Siga todas as instruções.
- 5) Não utilize este equipamento próximo à água.
- 6) Limpe somente com um pano seco.
- 7) Não bloqueie as aberturas de ventilação. Instale de acordo com as instruções do fabricante.
- 8) Não instale próxima a quaisquer fontes de calor como, por exemplo, radiadores, registros de calor, estufas ou outros equipamentos (incluindo amplificadores) que produzam calor.
- 9) Utilize somente acessórios/conexões especificadas pelo fabricante.
- 10) Utilize somente com o carrinho, estrutura, tripé, suporte, ou mesa especificados pelo fabricante ou vendidos com o equipamento. Quando utilizar um carrinho, tenha cuidado ao mover o conjunto carrinho/equipamento para evitar ferimentos provocados pela queda.



- 11) Desconecte este equipamento durante tempestades com raios ou quando não utilizado durante longos períodos de tempo.
- 12) Confie todos os reparos a um técnico de serviço qualificado. Reparos são necessários quando a câmera tiver sido danificada de qualquer forma como, por exemplo, o cabo de força ou plugue estiver danificado, líquido tiver sido derramado ou objetos tenham caído dentro da câmera, ou ainda se a câmera tiver sido exposta à chuva ou umidade, não operar normalmente ou tiver sofrido uma queda.

Guia de solução de problemas

Antes de solicitar assistência técnica, consulte as "Informações importantes" (incluídas no CD-ROM) e a seção "Solução de problemas" nas "Instruções de Operação" (incluídas no CD-ROM) e confirme o problema.

Software de código aberto

- Este produto contém software de código aberto licenciado sob GPL (GNU Licença Pública Geral), LGPL (GNU Licença Pública Geral Reduzida), etc.
- Os clientes podem duplicar, distribuir e modificar o código aberto do software sob licença da GPL e/ou LGPL.
- Consulte o arquivo "readme.txt" no CD-ROM fornecido para obter informações adicionais sobre o licenciamento do software de código aberto e o código aberto.
- Note-se que a Panasonic não responderá a quaisquer perguntas relativas sobre o conteúdo do código aberto.

ADVERTÊNCIA:

- Para prevenir ferimentos, este equipamento deve ser firmemente fixado à parede/teto de acordo com as instruções de instalação indicadas.
- Para prevenir o risco de fogo ou choque elétrico, não exponha este equipamento à chuva ou umidade.
- O equipamento não deve ser exposto a gotelamentos ou respingos.
- Todo o trabalho relacionado com a instalação deste produto deve ser efetuado por pessoal qualificado ou instaladores do sistema.
- Instalação deve ser realizada de acordo com todas as regras de instalação em vigor.
- As conexões devem cumprir o código elétrico local.
- As baterias (bateria ou baterias instaladas) não devem ser expostas a calor excessivo, como da luz solar, o fogo ou similares.

CUIDADO:

- Quaisquer alterações ou modificações não expressamente aprovadas pela parte responsável pela conformidade podem ser motivo para o cancelamento da autoridade do usuário para operar o equipamento.
- A câmera de rede destina-se apenas para uma conexão a uma rede Ethernet ou PoE sem roteamento à planta exterior.

: Símbolo de corrente contínua

Informações sobre o descarte em outros países fora da União Europeia



Estes símbolos são válidos apenas na União Europeia. Se você deseja descartar estes itens, entre em contato com as autoridades locais ou com o seu revendedor e pergunte sobre o método de descarte correto.

Sobre os manuais do usuário

A documentação do produto é composta dos seguintes documentos.

- Guia de Instalação (este documento): Explica os procedimentos de instalação, conexões de cabos, montagem e remoção.
- Informações importantes (incluídas no CD-ROM): Fornece informações básicas sobre o produto.
- Instruções de Operação (incluídas no CD-ROM): Explica como realizar os ajustes e como operar esta câmera.

O software Adobe® Reader® deve estar instalado para a leitura das instruções de operação armazenadas no CD-ROM fornecido. Quando este software não estiver instalado no computador, descarregue a versão mais recente no site web da Adobe e instale-o. Devido às melhorias do produto, a aparência externa e outras partes mostradas neste manual podem diferir do produto real, desde que não interfiram com o uso normal.

Acessórios padrão

Guia de Instalação (este documento).....1 jogo CD-ROM*2..... 1 pç.
Important Safety Instructions 1 pç. Rótulo de código*3 1 pç.
Certificado de garantia*1..... 1 jogo

*1 Este produto vem com vários tipos de garantias. Cada garantia aplica-se apenas aos produtos comprados nas regiões indicadas no cartão de garantia aplicável.

*2 O CD-ROM contém as instruções de operação e diferentes tipos de ferramentas de programas de software.

*3 Este rótulo pode ser requerido para a gestão da rede. Tenha cuidado para não perder este rótulo.

As seguintes peças são utilizadas durante os procedimentos de instalação.

Suporte de instalação para câmera (com fio de segurança).....1 pç.
Parafuso de fixação da câmera (M3).....2 pç. (incl. 1 sobressalente)
Cobertura decorativa.....1 pç.
Conector do cabo de alimentação*41 pç.

*4 O conector do cabo de alimentação é preso à câmera.

Preparativos

Outros itens que são necessários (não incluídos)

Prepare as peças necessárias para cada método de instalação antes de iniciar a instalação. Os seguintes são os requisitos para os diferentes métodos de instalação.

Método de instalação	Parafuso de montagem	Mínima resistência à extração*1
A) Instalação da câmera em um teto que tem resistência estrutural adequada Utilize o suporte de instalação para câmera (acessório).	Parafusos M4 ou M6/4 pç.	196 N
B) Instalando a câmera a um teto que tenha força estrutural inadequada A área do teto onde a câmera será instalada deve ser suficientemente reforçada, ou deve se utilizar o suporte de montagem em teto opcional para a câmera (WV-Q105A*2, peso aprox. 150 g).	Parafusos chumbadores M10/2 pç.	5 ou mais vezes o peso total incluindo a câmera
C) Instalando a câmera embutida em um teto que tenha força estrutural inadequada A área do teto onde a câmera será instalada deve ser suficientemente reforçada, ou deve se utilizar o suporte de fixação no teto opcional para a câmera (WV-Q159C*2 / WV-Q159S*2, peso aprox. 800 g).	Parafusos chumbadores M10/2 pç.	5 ou mais vezes o peso total incluindo a câmera
D) Instalação da câmera em uma parede Utilize o suporte de montagem em parede (WV-Q158C*2 / WV-Q158S*2, peso aprox. 950 g).	Parafusos M4/ 4 pç.	196 N

*1 A resistência mínima de extração é o valor por parafuso.

*2 Para detalhes sobre o procedimento de como prender o suporte de montagem e câmera, leia as instruções de operação de cada um dos suportes de montagem.

IMPORTANTE:

- Prepare parafusos de montagem (M4, M6) e parafusos chumbadores a serem montados em um teto e parede separadamente.
- Selecione parafusos de acordo com o material do local onde a câmera será montada. Neste caso, não devem ser utilizados parafusos e pregos para madeira.
- Se o local de montagem é de placas de reboco ou placas de gesso muito fraco para suportar todo o peso, tal área deve ser suficientemente reforçada.

Instalação

O trabalho de instalação é explicado em 4 passos.

Passo 1

Prenda o suporte de montagem e pendure a câmera



Passo 2

Para fazer as conexões



Passo 3

Fixação da câmera



Passo 4

Ajustar a configuração de rede

Desmontagem da câmera

Coloque a câmera invertida fixando-a no suporte ou sobre uma mesa sem a fixar

Passo 1 Prenda o suporte de montagem e pendure a câmera

O Guia de Instalação explica o acima **A) "Instalação da câmera em um teto que tem resistência estrutural adequada"**. Ao usar suportes de montagem (acessório opcional), leia as instruções de operação.

[1] Processe a superfície de instalação.

Decida a posição de prender e faça orifícios para parafusos ou ancoragens no teto e um orifício para a fiação (ø25 mm: Veja a ilustração inferior direita) conforme a ocasião demande.

- ◆ Se fixado com parafusos M4
Dimensões fixas:
83,5 mm x 46 mm
- ◆ Se fixado com parafusos M6
Dimensões fixas:
110 mm x 64 mm

Nota:

- O ponto central do suporte de instalação para câmera (acessório) deve estar a mais do que 100 mm de distância de obstáculos, como uma parede.
- O suporte de instalação para câmera (acessório) deve ser instalado com sua marca "↑FRONT" na direção do logotipo da Panasonic (direção de filmagem) após a instalação.

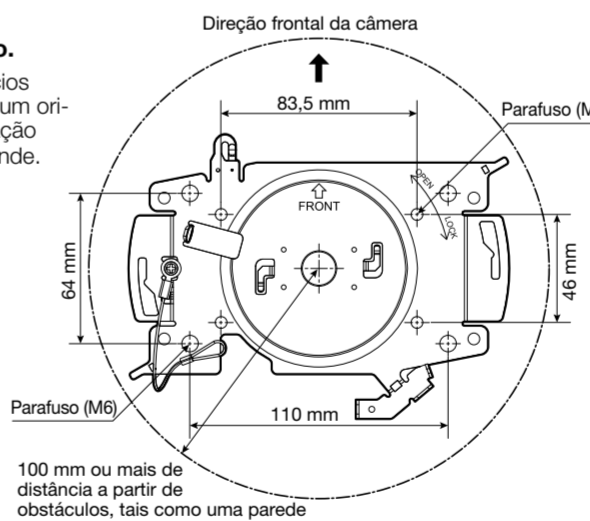

100 mm ou mais de distância a partir de obstáculos, tais como uma parede

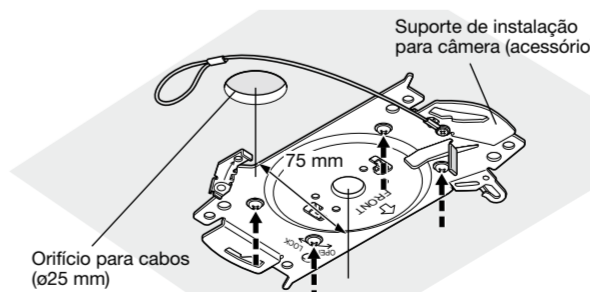

* A dimensão da cobertura decorativa é de ø185 mm. O orifício de cablagem pode ser tapado com a cobertura decorativa se a sua posição e tamanho forem os mostrados acima.

* A figura superior direita mostra uma ilustração com os parafusos M4 utilizados.

IMPORTANTE:

- Utilize o suporte de instalação da câmera (acessório) se instalar a câmera num teto.
- Não utilizar o orifício do parafuso do tripé para montar no teto uma vez que a medida e prevenção de quedas está indisponível. (Consulte a ilustração de [3] na parte superior direita)

Exemplos de quando se usarem suportes de montagem (acessório opcional) para instalar a câmera

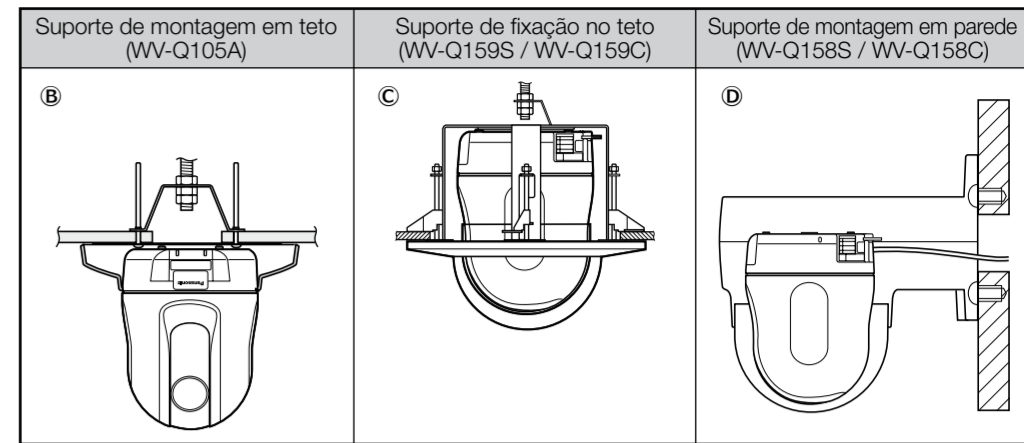

Preparativos antes da instalação

[1] Insira um cartão de memória SD (aquisição local), conforme a ocasião demande.

* O cartão de memória SDXC/SDHC/SD é descrito como cartão de memória SD.

Insira um cartão de memória SD seguindo o procedimento mostrado abaixo. Para o procedimento detalhado, consulte as informações importantes no CD-ROM fornecido.

- 1) Conforme mostrado na ilustração à direita, empurre o lado esquerdo da placa do logotipo da Panasonic para destravar, depois deslize a fenda do cartão de memória SD na direção da seta para abrir.
- 2) Insira completamente um cartão de memória SD na fenda de cartão de memória SD e depois empurre o cartão de memória reto para dentro até escutar um clique. (A etiqueta deve estar virada para o lado inferior da câmera)
- 3) Feche a tampa do cartão de memória SD e trave a tampa empurrando a placa do logotipo da Panasonic.

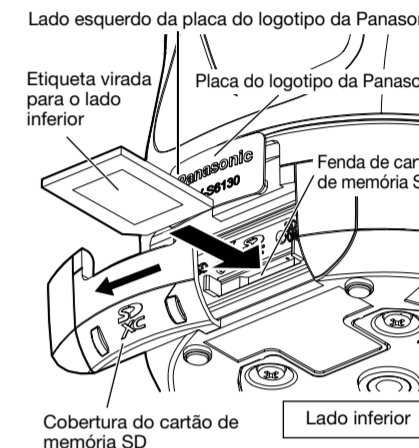

[3] Conecte o fio de segurança fixado com o suporte de instalação para câmera à câmera.

Após de fixar o fio de segurança à câmera, confirme que a parte do anel na extremidade do fio de segurança é firmemente ligada no suporte do fio de segurança.

Nota:

- A câmera não está fixa. Tome cuidado para não bater a câmera contra a periferia (especialmente a seção do domo).
- Mantenha um espaço de trabalho de 350 mm ou mais para o teto ao pendurar a câmera nele.

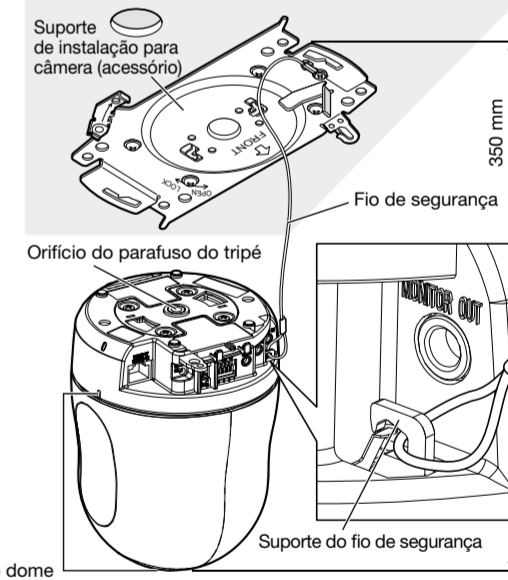

[4] Processe a cobertura decorativa (acessório) conforme necessário.

Remova a parte recortada da cobertura decorativa ao prender o cabo diretamente a um teto com fiação descoberta. Instale a câmera e fiação através da parte recortada da cobertura decorativa conforme exibido na ilustração abaixo quando finalmente a encaixar.

IMPORTANTE:

- Para evitar um ferimento e proteger o cabo, faça acabamento com uma lixa na lateral através do orifício para o cabo de modo que não fique afiada.
- Certifique-se de que nada do cabo seja beliscado pela cobertura decorativa ao instalá-la.

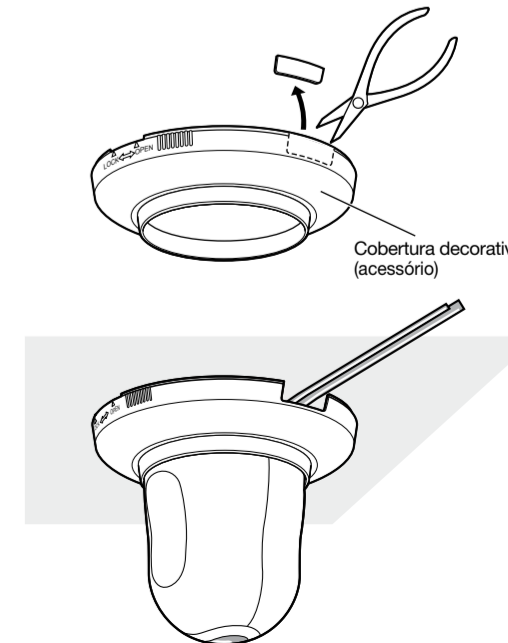

Passo 2 Para fazer as conexões

■ Consulte as "Informações importantes" no CD-ROM fornecido para obter detalhes sobre cada cabo.

- Quando necessário, use uma conexão de cabo (aquisição local) para recolher os cabos.
- * Certifique-se de utilizar o miniconector estéreo.

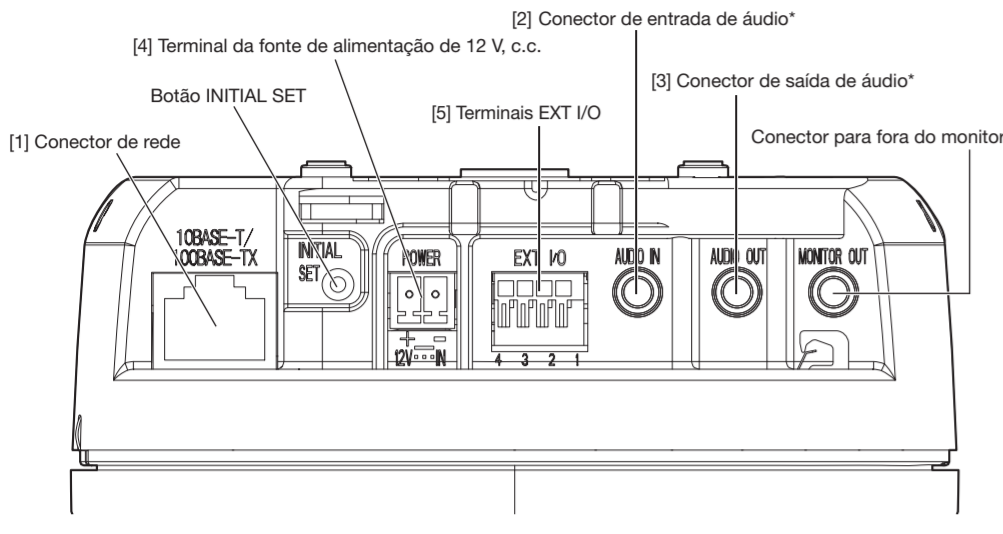

Nota:

- Como o espaço ao redor do conector é reduzido, utilize cabos de áudio e um cabo Ethernet que não excedam os tamanhos descritos na ilustrações.

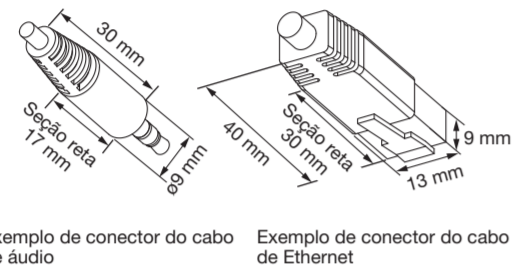

IMPORTANTE:

- Desligue a alimentação de cada sistema (concentrador PoE ou dispositivo de alimentação da câmera) antes de efetuar as conexões.
- A fonte de alimentação de 12 V, c.c. deve ser isolada da alimentação de corrente alternada comercial.

[1] Ligue um cabo de Ethernet (categoria 5e ou melhor, reto) ao conector de rede.

[2] Se for necessário, conecte um microfone ou a saída de linha de um dispositivo externo ao conector de entrada de áudio.

[3] Se necessário, conecte um alto-falante ao conector de saída de áudio.

[4] Ao conectar um adaptador CA ou uma fonte de alimentação externa, use o conector do cabo de alimentação (acessório) para conectá-lo à câmera.

- 1) Remova 3 mm - 7 mm da capa externa do cabo para o adaptador CA, exponha o fio mais e torça a parte descascada suficientemente. Ao ligar uma fonte de alimentação externa para a câmera, use cabos de fio único ou fios trançados tipo 16 AWG a 24 AWG.
- 2) Afrouxe os parafusos do conector do cabo de alimentação e insira o fio para o adaptador CA no plugue.
- 3) Aperte o parafuso do conector do cabo de alimentação. (Torque de aperto recomendado: 0,34 N·m)
- 4) Instale o conector do cabo de alimentação na câmera.

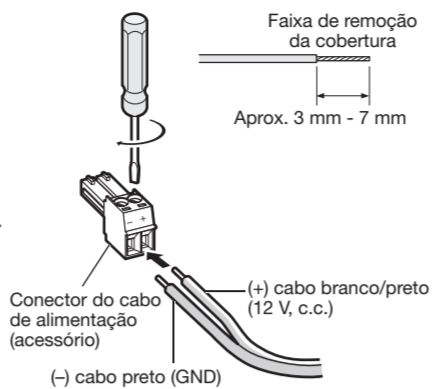

Cuidado:

- UM DISPOSITIVO DE DESCONEXÃO FACILMENTE ACESSÍVEL DEVE SER INCORPORADO AO EQUIPAMENTO ALIMENTADO PELA FONTE DE ALIMENTAÇÃO DE 12 V, C.C.
- SOMENTE CONECTAR FONTE DE ALIMENTAÇÃO DE 12 V, C.C., CLASSE 2 (UL 1310/CSA 223) ou FONTE DE ALIMENTAÇÃO LIMITADA (IEC/EN/UL/CSA 60950-1).

[5] Se necessário, conecte os cabos de entrada/saída de alarme aos terminais EXT I/O.

Conecte os cabos dos dispositivos externos ao terminal EXT I/O.

- 1) Remova de 8 mm - 9 mm do revestimento externo do cabo e torça o núcleo do cabo para evitar curtos. Especificação do cabo (fio): 20 AWG - 26 AWG, Um núcleo, trançado
- 2) Prima o botão do terminal desejado no conector do terminal de entrada/saída (I/O) externa com uma caneta esferográfica, e solte o botão quando o cabo do dispositivo externo está totalmente inserido no orifício do terminal.

Terminais de entrada/saída (I/O) externa

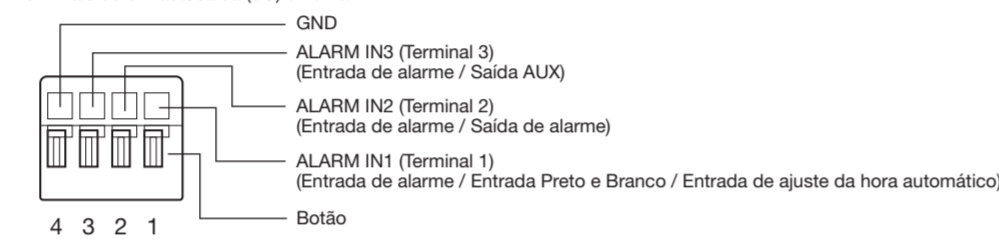

Nota:

- Não conecte 2 cabos ou mais diretamente a um único terminal. Quando for necessário conectar 2 ou mais cabos, utilize um divisor.
- Verificar se a parte desguarnecida do fio não encontra-se exposta e está firmemente conectada.
- O padrão dos terminais EXT I/O é "Desligado". Refira-se às Instruções de operação no CD-ROM fornecido para informações adicionais sobre a configuração do terminal de entrada/saída externa (EXT I/O).

Passo 4 Ajustar a configuração de rede

Ajustar a configuração da câmera após desativar temporariamente o programa de proteção (firewall). Depois de ter concluído as configurações da câmera, retorne ao estado original. Entrar em contato com o administrador da rede ou com o provedor de serviços Internet para informações sobre os ajustes da configuração da rede.

[1] Inserir o CD-ROM fornecido na unidade de CD-ROM do computador utilizado.

- O Contrato de licença será exibido. Ler o Contrato e selecionar "Eu aceito os termos do contrato de licença", e clicar [OK].
- ⇒ A janela de inicialização será exibida.

Nota:

- Caso a janela de inicialização não seja exibida, clicar duas vezes o arquivo "CDLauncher.exe" do CD-ROM.
- Referir-se a "Utilização do CD-ROM" nas Instruções de Operação do CD-ROM fornecido para mais informações sobre o inicializador CDLauncher.

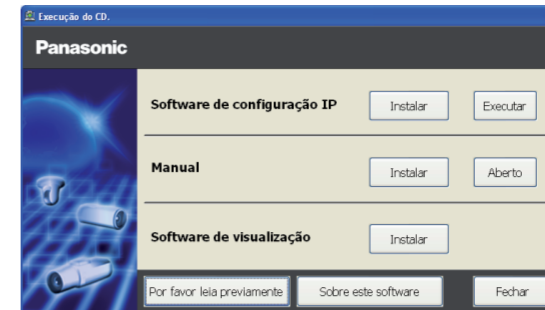

[2] Clique no botão [Executar] próximo a [Software de configuração IP].

⇒ A tela de [Software de configuração IP Panasonic] será exibida. O endereço MAC/endereço IP da câmera detectada será exibido.

[3] Selecione a câmera a ser configurada (1), e clique em [Configuração de rede] (2) para alterar as configurações da rede. Então, clique em [Acessar câmera] (3).

Nota:

- Selecione a câmera com o mesmo endereço MAC que o endereço MAC impresso na câmera a ser configurada.

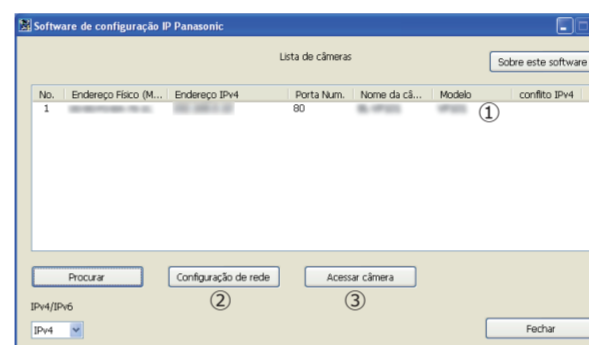

Passo 3 Fixação da câmera

[1] Monte a câmera no suporte de instalação para câmera (acessório) e prenda temporariamente.

- 1) Remova o tubo protetor (para proteção durante transporte) cobrindo a placa de travamento.
- 2) Encaixe a placa de travamento da câmera na pela guia do suporte de instalação da câmera, insira a câmera com o centro da câmera (orifício do parafusos do tripé) no centro do suporte de instalação da câmera, rode a câmera do sentido horário e em 20 ° conforme visto do fundo, enquanto puxa a câmera contra o suporte de instalação da câmera e fixá-la temporariamente.

IMPORTANTE:

- Ao montar a câmera no suporte de instalação para câmera, mantenha suportada a seção fixa da unidade. Se montar a câmera enquanto segura a seção do dome pode resultar em defeitos de funcionamento.

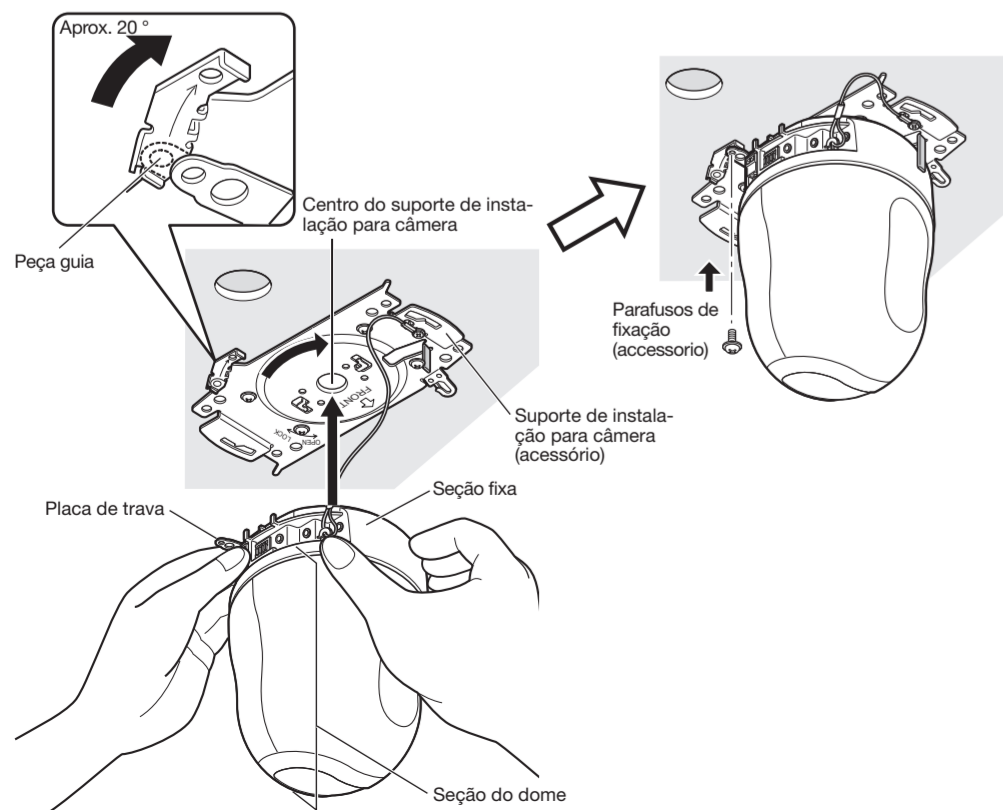

* Fios conectados à câmera são omitidos nas ilustrações.

Torque de aperto recomendado: 0,68 N·m

[2] Remova o parafuso de fixação (acessório) que fixa a câmera no suporte de instalação para câmera (M3, acessório).

Encaixe do suporte de instalação da câmera (acessório)

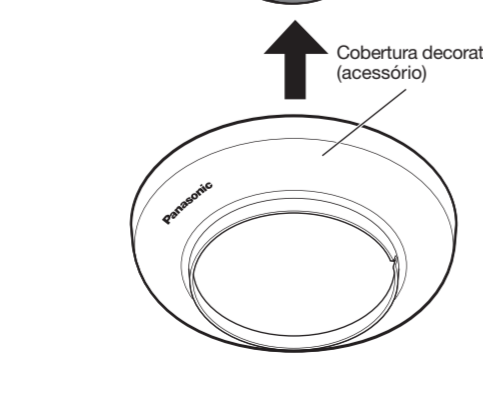
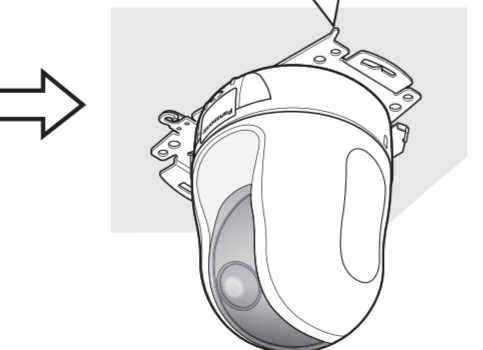
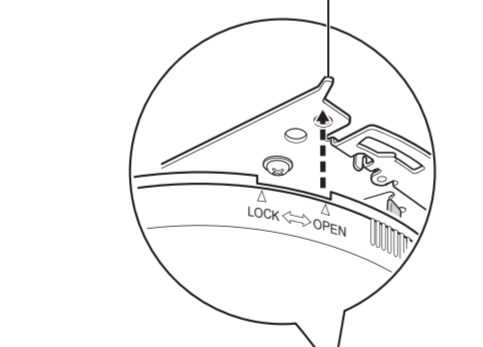

[4] Rode a cobertura decorativa no sentido horário conforme visto a partir do botão até que "LOCK" atinja o encaixe do suporte de instalação da câmera para fixar a cobertura decorativa.

IMPORTANTE:

- Certifique-se de que nenhum cabo não fica preso pela cobertura decorativa.

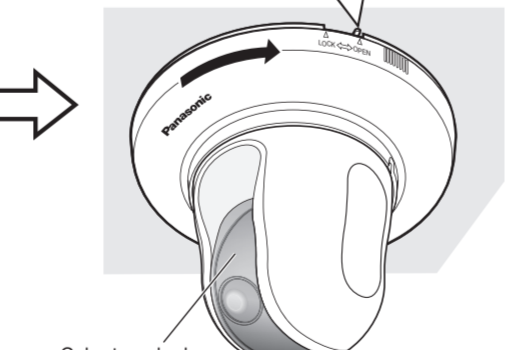
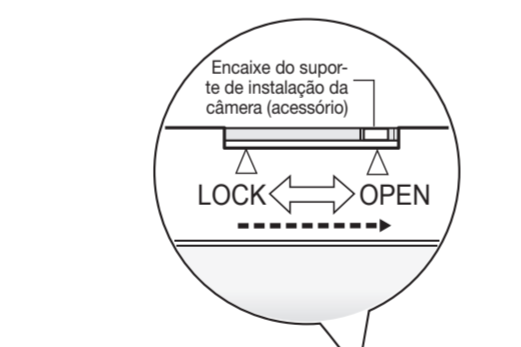

[5] Retire a película da cobertura da cobertura da cúpula após a instalação estar terminada e depois rode a câmera.

IMPORTANTE:

- Uma vez que a câmera esteja ligada, ela começa a ser inicializada e panorâmica/inclinação/zoom/foco funcionam automaticamente. Não toque na seção do dome com as mãos enquanto a câmera estiver girando.

Desmontagem da câmera

[1] Rode a cobertura decorativa (acessório) no sentido anti-horário conforme visto de baixo até "OPEN" atingir o encaixe do suporte de instalação da câmera (acessório) para retirar a cobertura.

IMPORTANTE:

- Mantenha suportada a cobertura decorativa com as duas mãos ao removê-la.

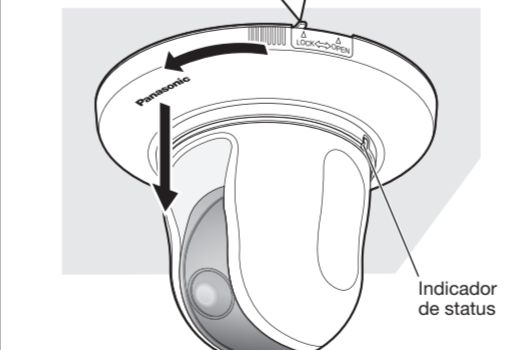
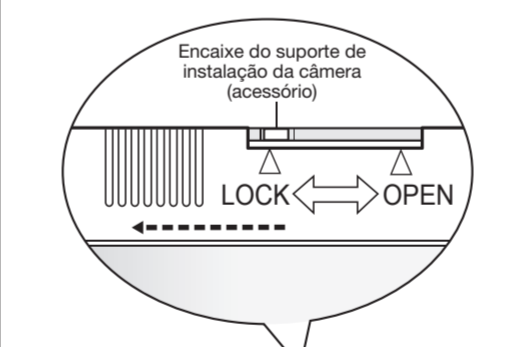

[2] Desconecte o conector do cabo de alimentação 12 V, c.c. (acessório) ou o cabo Ethernet da câmera (ao usar PoE) e então desligue a alimentação da câmera.

IMPORTANTE:

- Antes de desligar a alimentação da câmera, mantenha pressionado o botão SD ON/OFF (durante 2 segundos) dentro da tampa do cartão de memória SD e se certifique que o indicador SD MOUNT está desligado. Se desligar a alimentação da câmera enquanto o indicador SD MOUNT esteja aceso ou piscando, os dados gravados podem ser perdidos ou danificados.

[3] Remova o parafuso de fixação (M3 acessório) que fixa a câmera no suporte de instalação para câmera (acessório).

IMPORTANTE:

- Mantenha suportada a cobertura decorativa com as duas mãos ao removê-la.

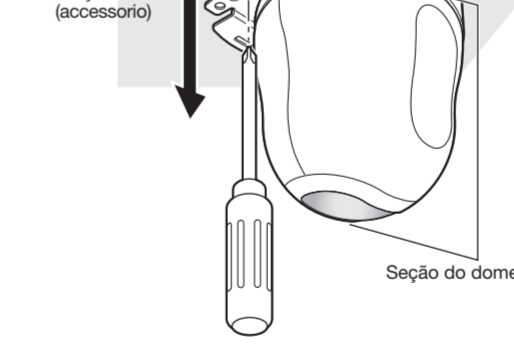

[4] Gire a seção fixa aprox. 20 ° no sentido anti-horário para soltar a câmera do suporte de instalação para câmera.

IMPORTANTE:

- Ao remover a câmera do suporte de instalação para câmera, mantenha suportada a seção fixa da unidade. Se remover a câmera enquanto segura a seção do dome pode resultar em defeitos de funcionamento.

Nota:

- Tome cuidado para não bater a câmera (especialmente a seção do dome) contra objetos circundantes pois ela não está presa.

[5] Desconecte da câmera os cabos restantes conectados.

[6] Remova o fio de segurança da câmera e tire a câmera do suporte de instalação da câmera.

[7] Quando a janela de registro de administrador é exibida, digite o "Nome do usuário", a "Senha" e "Redigite a senha" seguindo as instruções exibidas na tela e, depois, clique no botão [Definir].

Mantenha o seu nome de usuário e senha em um local seguro e fora da vista dos outros para garantir a segurança. Depois de completar o registro, a câmera será automaticamente reconectada e aparecerá a janela de autenticação. Insira o nome do usuário e a senha registrados. A definição padrão da autenticação de usuário é "Ligado". Para mais informações, consulte a seção "Prefácio" nas Instruções de Operação.



IMPORTANTE:

- Se a configuração de autenticação de usuário é deixada em "Desligado" quando a câmera é utilizada através da Internet, poderá levar ao acesso indesejado por terceiros. Deixe a configuração de autenticação de usuário em "Ligado".

[5] A conexão de rede é concluída quando as imagens ao vivo da câmera são exibidas.

Nota:

- Para obter mais informações sobre o seguinte conteúdo, consulte as Instruções de Operação.
- Antes de utilizar a câmera, ajuste a [Data e hora] na tela [Básico] de "Config..".
- É impossível exibir imagens H.265 (ou H.264) ou imagens MJPEG, receber/transmitir áudio, exibir registros e exibir em tela cheia quando o software de visualização "Network Camera View 4S" não estiver instalado no computador. Empurre o botão [Soft. visualiz] na tela ao vivo para instalar o software conforme necessário.
- As imagens podem demorar algum tempo a ser exibidas, dependendo do ambiente do seu computador.
- No momento da compra, [Modo de áudio] está definido para "Desligado". Se necessário, altere a configuração na guia [Áudio] na página "Imagem/Áudio" em "Config..".
- Devido a medidas mais estritas de segurança no programa "Software de configuração IP", a "Configuração de rede" não pode ser alterada após decorrerem cerca de 20 minutos desde que for ligada a alimentação da câmera a ser configurada. (Quando o período efetivo é ajustado a "20min" em "Configuração rápida de IP se adapta ao período.") Contudo, a configuração pode ser alterada após 20 minutos para câmeras no modo de configuração inicial.

Se as imagens não são exibidas, defina a exibição de compatibilidade do navegador. Para mais detalhes sobre a configuração, acesse nosso site (<https://security.panasonic.com/support/info/>).

Coloque a câmera invertida fixando-a no suporte ou sobre uma mesa sem a fixar

- Quando usar a câmera invertida fixando-a no suporte, encaixe-a no suporte de instalação da câmera e fixe-a para evitar uma queda ou pré-defina a deslocação posicional. Se for necessário, coloque a cobertura decorativa na câmera.
- Quando usar a câmera invertida numa mesa, coloque a câmera num local nivelado não sujeito a vibrações. Certifique-se de que a câmera não pode cair.
- Quando usar a câmera invertida fixando-a no suporte ou numa mesa, selecione "Ligado (Desktop)" para "Invertido" na guia [Funções câmera] do menu de configuração. (⇒ Instruções de Operação)



Nota:

- Quando usar a câmera invertida numa mesa, com uma fonte de alimentação externa, passa o cabo de alimentação pelo guia de cabos (3) para evitar que o conector do adaptador CA saia fora.

■ O indicador de status vai acender ou piscar como a seguir dependendo do status da câmera. (Consulte a ilustração do procedimento [1] da "Desmontagem da Câmera")

Status de Operação	Status do Indicador
Quando a alimentação estiver ativada	Acende em cor laranja → Apagado → Pisca em cor laranja → Acende em cor laranja
Durante a espera ou conexão	Quando a conexão da rede seja estabelecida: Acende em cor laranja → Apagado → Pisca em cor laranja → Acende em cor laranja → Pisca em verde → Acende em verde Cabo não conectado: Acende em cor laranja Cabo conectado: Acende em verde
Durante o processo de atualização	Pisca na cor laranja
Inicialização (Quando a conexão da rede estiver estabelecida)	Acende em cor laranja → Apagado → Pisca em cor laranja → Acende em cor laranja → Pisca em cor laranja → Pisca em verde → Acende em verde
Erro de encaminhamento pela porta causado pela função UPnP	Pisca em cor laranja (em intervalos de 2 segundos (ativado por 1 segundo / desativado por 1 segundo))
Problema na câmera	Pisca em vermelho
Falha na gravação de dados no cartão de memória SD	Acende em vermelho