

### Caméra en réseau

N° de modèle **WV-SBV131M/WV-SBV111M**

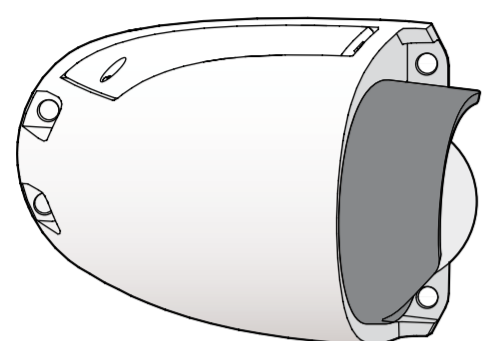

(Cette illustration représente le modèle WV-SBV131M.)



- Ce manuel décrit les procédures d'installation, l'installation de caméra vidéo de réseau, les branchements de câble et le réglage d'angle de vue.
- Avant de lire ce manuel, lire impérativement les informations importantes.
- Ce manuel décrit la façon d'installer la caméra vidéo de réseau en utilisant le modèle WV-SBV131M à titre d'exemple.

For U.S. and Canada:

**Panasonic i-PRO Sensing Solutions Corporation of America**  
800 Gessner Rd, Suite 700 Houston, TX 77024  
<https://www.security.us.panasonic.com/>

**Panasonic Canada Inc.**

5770 Ambler Drive, Mississauga, Ontario, L4W 2T3 Canada  
1-877-495-0580  
<https://www.panasonic.com/ca/>

For Europe and other countries:

**Panasonic Corporation**  
<http://www.panasonic.com>

Panasonic i-PRO Sensing Solutions Co., Ltd.  
Fukuoka, Japan

Authorised Representative in EU:

Panasonic Testing Centre  
Panasonic Marketing Europe GmbH  
Winsbergring 15, 22525 Hamburg, Germany



## Accessoires standard

Informations importantes ..... 1 él. CD-ROM\*1 ..... 1 él.  
Guide d'installation (la présente documentation) ..... 1 ensemble Étiquette de code\*2 ..... 1 él.  
Carte de garantie ..... 1 ensemble

\*1 Le CD-ROM contient le manuel d'utilisation et différentes sortes d'outils de programmes logiciels.  
\*2 Cette étiquette peut être requise pour la gestion réseau. Un administrateur de réseau doit conserver cette étiquette de code.

Les éléments suivants sont utilisés au cours des procédures d'installation.

- A) Dispositif de réglage d'objectif ..... 1 él. D) Protection de couvercle en dôme ..... 1 él.  
B) Gabarit ..... 1 él.  
C) Foret ..... 1 él. (clé à six pans, taille de vis 6,35 mm {1/4 pouces} T10)

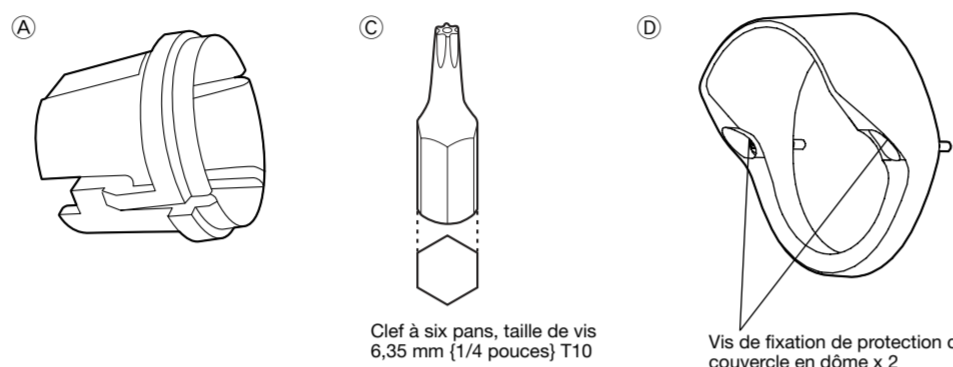

## Réalisation des branchements

Couper l'alimentation de chaque système avant de réaliser un branchement. Avant de commencer à faire les branchements, préparer les dispositifs périphériques et les câbles qui sont nécessaires.

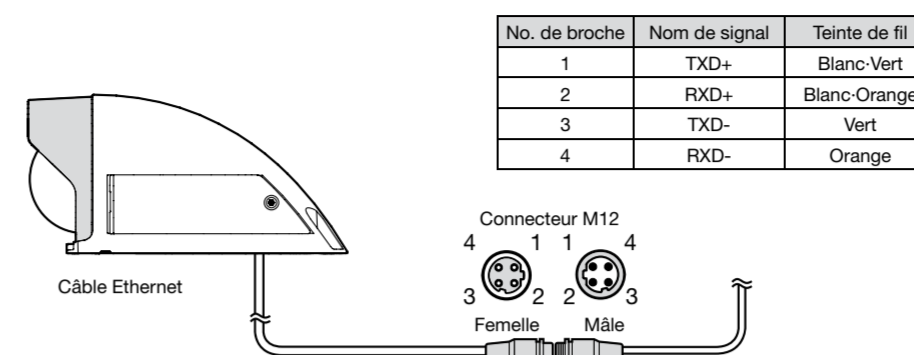

### <Dispositif PoE>

- S'assurer que le dispositif PoE utilisé est conforme à la norme IEEE802.3af.
- Utiliser un centre nodal de commutation ou un routeur conforme à la norme 10BASE-T/100BASE-TX.
- Utiliser un centre nodal de commutation ou un routeur qui prend en charge une utilisation sur véhicule tandis que la caméra vidéo installée sur véhicule est en service.

### <Câble Ethernet>

- Utiliser le câble Ethernet M12-RJ45 ou M12-M12 (catégorie 5e ou supérieure, fils rectilignes).
- La longueur maximum du câble est de 100 m {328 feet}.

### IMPORTANT:

- Au moment de débrancher une seule fois le câble LAN, le rebrancher environ 2 secondes plus tard. Lorsque le câble est raccordable rapidement, l'alimentation risque de ne pas être fournie par le dispositif PoE.

### Quand un raccordement est effectué à un réseau en utilisant un centre nodal PoE

Avant de commencer l'installation, vérifier la configuration de la totalité du système. La droite de l'illustration fournit un exemple de câblage relatif à la façon de connecter la caméra vidéo au réseau par l'intermédiaire d'un dispositif PoE (centre nodal).

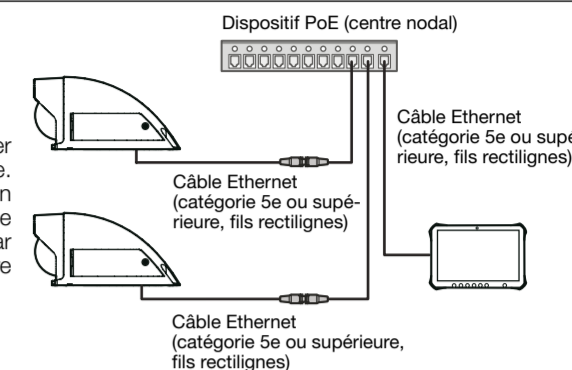

## Installation

Les tâches d'installation sont expliquées en utilisant 4 étapes.

### Étape 1 Préparatifs

S'assurer que tous les éléments sont préparés avant de commencer à faire l'installation.

### Étape 2 Fixation de la caméra vidéo

Connecter le câble à la caméra vidéo et le fixer sur la surface d'installation.

### Étape 3 Paramétrage de la caméra vidéo

Paramétrage de la caméra vidéo de telle sorte qu'elle puisse être accédée à partir d'un ordinateur personnel.

### Étape 4 Réglage de la caméra vidéo

Régler l'angle de la vue et la mise au point, puis monter le couvercle en dôme et la protection de dôme.

## Étape 1 Préparatifs

### [1] Obtenir les vis de fixation de caméra vidéo ou les boulons d'ancrage

Avant d'installer la caméra vidéo sur la surface d'installation, préparer les vis, les boulons et écrous ou les boulons d'ancrage énumérés ci-dessous.

Vis de fixation recommandée: 4 vis M 5  
Capacité de dégagement minimum exigée: 539 N {121 lbf}

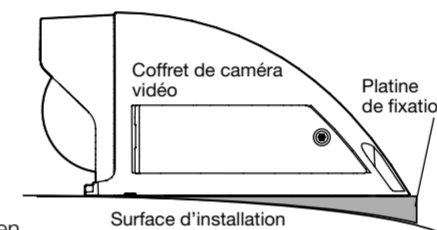

### [2] Vérifier la surface d'installation et faire les préparatifs à l'avance

Vérifier si la surface d'installation est plate.

- Installer la caméra vidéo sur la surface d'installation.
- Afin de s'assurer que la caméra vidéo est installée en toute sécurité, préparer une platine de fixation si la surface possède une courbure. (Platine de fixation: les pièces en métal que l'on se procure localement peuvent être montées entre la surface d'installation et la caméra vidéo pour maintenir la surface d'installation plate)

### [3] Application de peinture sur la caméra vidéo

Si vous voulez peindre la caméra vidéo, veuillez la peindre avant son montage sur la surface d'installation.

### Remarque:

- Retirer la protection de peinture de dôme, la protection de peinture SD et la protection de peinture de vis de fixation de couvercle SD si vous voulez que l'utilisation de la caméra vidéo soit effectuée dans sa couleur d'usine gris-clair initiale.
- La protection de couvercle en dôme (D: accessoire) est fournie en noir afin de supprimer toute réflexion de la lumière diffusée. Ne pas peindre la protection de couvercle en dôme.

### IMPORTANT:

- Faire en sorte de traiter la caméra vidéo avec un enduit avant l'application de la peinture afin d'améliorer l'adhérence de la couche.
- Utiliser une bombe de pulvérisation de peinture au moment de peindre cette caméra vidéo. Étant donné que la caméra vidéo renferme des pièces de précision, elle ne peut pas être peinte avec une finition à l'émail cuit ou une couche appliquée par immersion.
- Ne pas retirer la protection de peinture de dôme, la protection de peinture de couvercle SD, la protection de peinture de vis de fixation de couvercle SD et le couvercle en plastique qui protège le câble Ethernet tant que la peinture n'a pas complètement séché.
- Ne pas peindre la base de la caméra vidéo (là où l'étiquette d'indication et les feuilles adhésives de protection d'humidité se trouvent).
- Se référer au manuel Informations importantes pour obtenir de plus amples informations à propos de la peinture.

## Étape 2 Fixation de la caméra vidéo <1>

### [1] Trous d'ouverture pour la fixation et le câblage sur la surface d'installation

- Utiliser le gabarit (B: accessoire) pour ouvrir les trous de fixation de caméra vidéo (4 trous).
- Ouvrir également les trous de câblage à ø25,4 mm {ø1 pouce}.

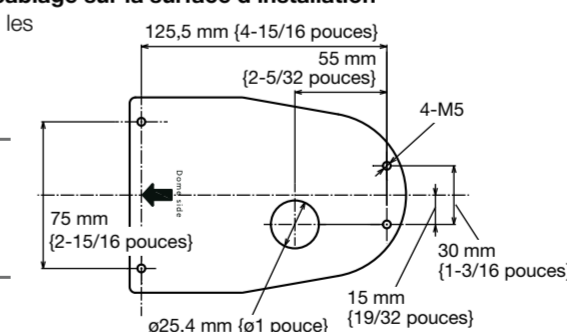

### Remarque:

- Sélectionner le diamètre et la profondeur du trou basés sur les vis de fixation de caméra vidéo (à se procurer localement).

### [2] Connecter le câble Ethernet du connecteur M12

- Mettre le système hors tension (dispositif) et préparer le matériel périphérique et les câbles nécessaires.
- Connecter le câble Ethernet du connecteur M12 à la caméra vidéo en suivant les instructions indiquées dans "Réalisation des branchements". L'ordre de connexion pour le connecteur M12 est représenté sur l'illustration ci-contre à droite.

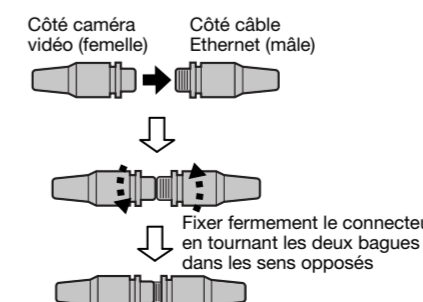

### IMPORTANT:

- Serrer fermement la vis du connecteur M12.

### [3] Fixation de la caméra vidéo sur la surface d'installation

① Fixer le port de câblage par lequel passe le câble Ethernet et le trou de la vis de fixation de caméra vidéo de telle sorte qu'ils deviennent étanches.

- Fixer fermement la caméra vidéo sur la surface d'installation avec les vis de fixation de caméra vidéo (4 vis M 5: à se procurer localement).
- Si la surface d'installation présente une courbure, serrer les 4 vis de fixation avec la platine de fixation (à se procurer localement) pincées entre la caméra vidéo et la surface d'installation.
- Au besoin, fixer la caméra vidéo en plaçant un câble de sécurité (à se procurer localement) en tournant les deux bagues dans les sens opposés.

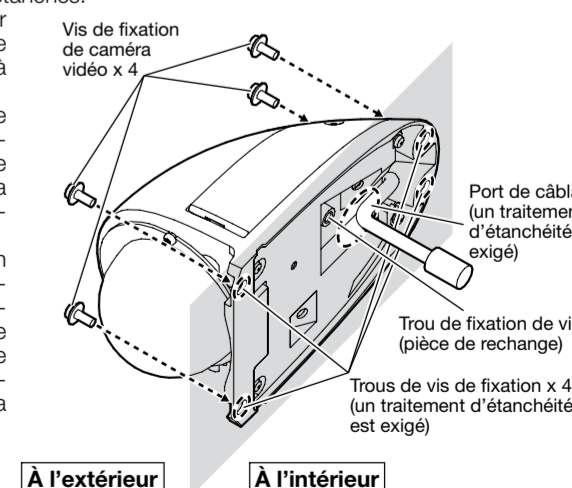

### IMPORTANT:

- Vis de fixation recommandées: 4 vis M 5  
Capacité de dégagement minimum exigée: 539 N {121 lbf}
- Utiliser les vis M5 de 8 mm au moment de fixer le câble de sécurité (à se procurer localement) en utilisant le trou de fixation de vis A (trou disponible).
- Fixer la caméra vidéo de telle sorte que les vis de fixation ne finissent pas par se desserrer.

## Pièces et fonctions

Les appellations des éléments constitutifs de la caméra vidéo sont comme suit. Se référer à l'illustration lors de l'installation ou du réglage de la caméra vidéo.

Code-barres bidimensionnel (Matrice de données) (derrière le couvercle SD): À notre site Internet \*\*

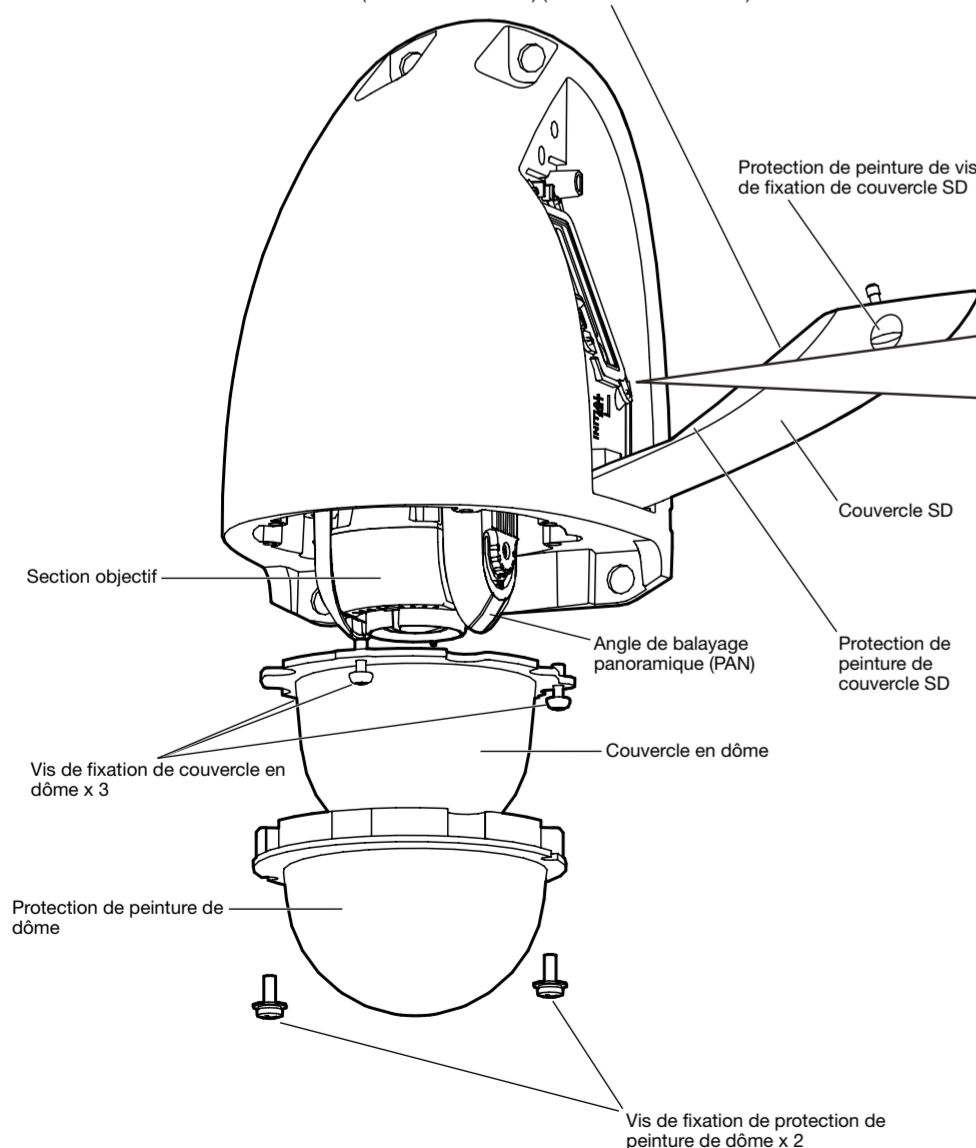

\*1 En fonction du programme d'application de scannage utilisé, la matrice de données risque de ne pas pouvoir être lue correctement. Dans ce cas, accéder au site en saisissant directement l'URL suivante.  
[http://security.panasonic.com/pss/security/support/or\\_qp\\_select.html](http://security.panasonic.com/pss/security/support/or_qp_select.html)

### Indicateur SD ERROR

- Le paramétrage de carte de mémoire SD est réglé sur "Non utilisé" S'éteint
- Quand le démarrage de l'appareil commence S'allume en rouge
- Quand une carte de mémoire SD est reconnue normalement S'allume en rouge → S'éteint
- Quand la fente de chargement de carte de mémoire SD n'est pas utilisée ou qu'une anomalie est détectée dans la carte de mémoire SD après que la caméra vidéo ait démarré S'allume en rouge → Reste allumé en rouge

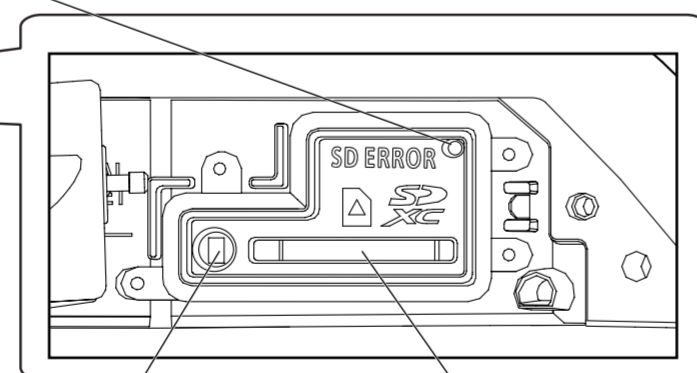

### Fente de chargement de carte de mémoire SD\*2

\*2 La carte de mémoire SDXC/SDHC/SD est décrite sous l'appellation de carte de mémoire SD.

### Bouton INITIAL SET

- Comment procéder à l'initialisation de la caméra vidéo  
Respecter les étapes suivantes pour procéder à l'initialisation de la caméra vidéo.  
① Couper l'alimentation de la caméra vidéo. (Débrancher le câble Ethernet de la caméra vidéo.)  
② Appliquer le courant d'alimentation de la caméra vidéo tout en maintenant le bouton INITIAL SET enfoncé puis continuer à maintenir le bouton enfoncé pendant environ 10 secondes ou davantage. Environ 2 minutes plus tard, la caméra vidéo redémarrera et les paramètres comprenant les paramètres de réseau seront initialisés.

### IMPORTANT:

- Lorsque la caméra vidéo est réinitialisée, les paramètres comprenant les paramètres de réseau seront réinitialisés. Notez que la clé CRT (clé de cryptage SSL) utilisée pour le protocole HTTPS ne sera pas initialisée.
- Avant d'initialiser les paramètres, il est recommandé de prendre note à l'avance des paramètres.
- Ne pas couper l'alimentation de la caméra vidéo pendant le déroulement de l'initialisation. Sinon, cela risque d'entraver l'initialisation et d'engendrer des erreurs de fonctionnement.

## Étape 2 Fixation de la caméra vidéo <2>

### [4] Séparation de la protection de peinture de dôme de la caméra vidéo

Retirer les 2 vis de fixation de la protection de peinture de dôme qui maintiennent la protection de peinture de dôme en place sur la caméra vidéo, puis retirer la protection de peinture de dôme de la caméra vidéo.

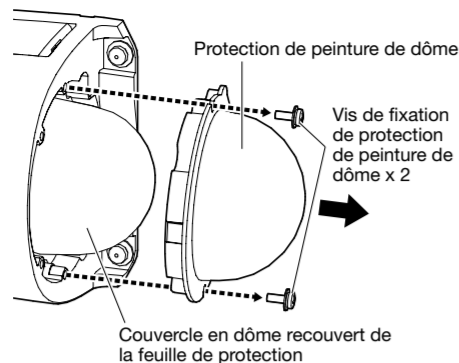

#### IMPORTANT:

- Ne pas retirer la feuille de protection du couvercle en dôme.

### [5] Séparation du couvercle en dôme

Desserrer les 3 vis de fixation du couvercle en dôme avec le foret (C): accessoire) et retirer le couvercle en dôme de la caméra vidéo.

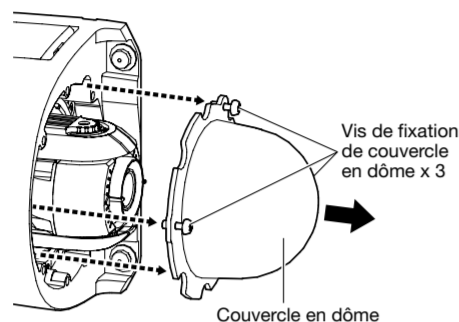

#### IMPORTANT:

- Au moment de desserrer les vis de fixation du couvercle en dôme, retenir le couvercle en dôme avec votre main.
- Faire en sorte de toujours retenir le couvercle en dôme par la partie supérieure de la feuille de protection de couvercle en dôme.
- Le fait de toucher directement le couvercle en dôme fait que sa surface est sale, ce qui peut mener à une dégradation de la qualité des images.

## [6] Régler provisoirement l'angle de vue en ajustant le réglage horizontal (PAN) (balayage panoramique), le réglage vertical (TILT) (inclinaison) et le réglage de rotation d'image (YAW) (rotation en lacet).

Les valeurs recommandées pour le réglage provisoire sont comme suit.

#### [SBV131M]

Emplacement d'installation	Direction d'installation	Rapport hauteur-largeur d'image	Valeur recommandée
Côté	Latéral (du côté droit dans la direction de déplacement)	4:3	PAN 65° TILT 40° YAW -160°
	Latéral (du côté gauche dans la direction de déplacement)	16:9	PAN 75° TILT 40° YAW -170°
Arrière	Portrait	4:3	PAN 65° TILT -40° YAW 20°
	Portrait	16:9	PAN 75° TILT -40° YAW 10°
Côté	Portrait	4:3	PAN 0° TILT 40° YAW 0°
	Portrait	16:9	PAN 0° TILT 35° YAW 0°

#### [SBV111M]

Emplacement d'installation	Direction d'installation	Rapport hauteur-largeur d'image	Valeur recommandée
Côté	Latéral (du côté droit dans la direction de déplacement)	4:3	PAN 75° TILT 40° YAW -160°
	Latéral (du côté gauche dans la direction de déplacement)	4:3	PAN 75° TILT -40° YAW 20°
Arrière	Portrait	4:3	PAN 0° TILT 45° YAW 0°

### ■ Un exemple représentant la caméra vidéo WV-SBV131M fixée sur le côté droit du paramétrage de direction de déplacement en latéral (rapport hauteur largeur 4:3)

Valeur recommandée: PAN 65° TILT 40° YAW -160°

Un exemple montrant la caméra vidéo fixée sur le côté droit d'un autobus dans la direction de déplacement qui est montrée ci-dessous

#### <Angle d'observation de la caméra vidéo à partir du côté de l'autobus>

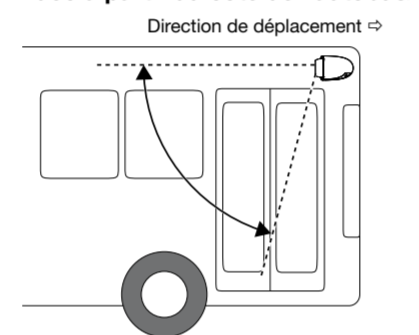

#### <Angle d'observation de la caméra vidéo observant vers le bas au-dessus de l'autobus>

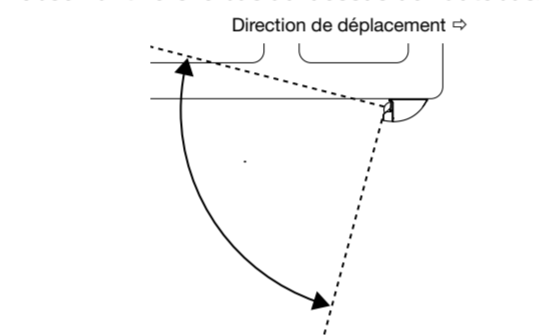

## Étape 2 Fixation de la caméra vidéo <3>

### [1] Réglage horizontal (PAN) (balayage panoramique) et vertical (TILT) (inclinaison)

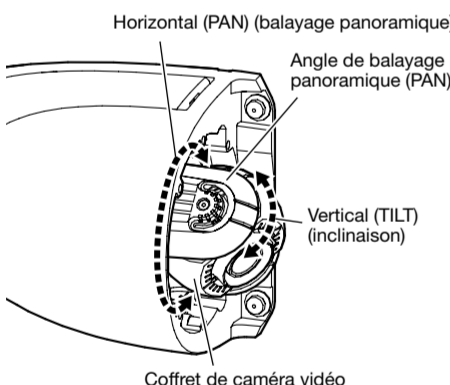

#### Remarque:

- Vous pouvez changer sans difficulté l'angle horizontal (PAN) en saisissant l'angle de balayage panoramique avec les doigts et en le faisant tourner tout en appliquant une certaine et légère pression.

#### IMPORTANT:

- Veiller à ne pas toucher directement l'objectif avec les mains nues pendant l'installation.

### ■ Réglage de l'horizontal (PAN) (balayage panoramique)

Vous pouvez ajuster la rotation par 5° en saisissant les côtés gauche et droit du bloc d'objectif avec les doigts et opérer sa rotation (échelle par 30°).

- Angle horizontal (PAN): ±170°

#### Remarque:

- La "Partie saillante de l'objectif" indiquée dans l'illustration supérieure droite sera montrée dans la partie supérieure de l'écran.

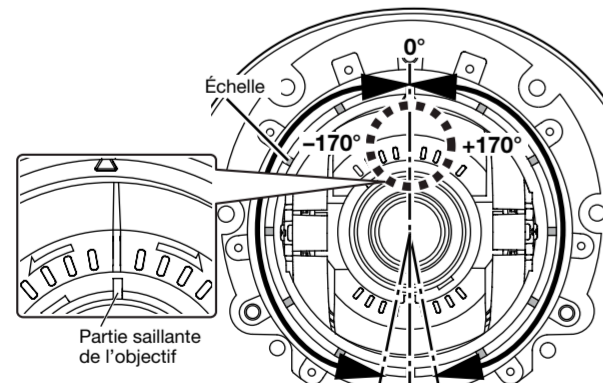

### ■ Réglage de la verticale (TILT) (inclinaison)

Vous pouvez ajuster la rotation par 5° en saisissant les côtés gauche et droit du bloc de caméra vidéo avec les doigts et opérer sa rotation (échelle par 30°).

- Angle vertical (TILT): ±90°

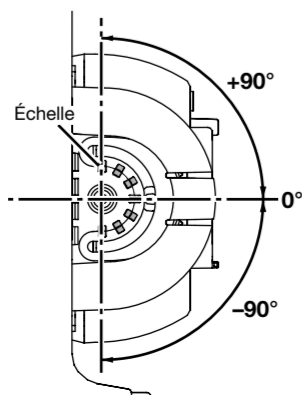

### [2] Rotation d'image (YAW) (rotation en lacet).

Au moment de procéder au réglage de la rotation d'image (YAW), fixer la partie épaisse du dispositif de réglage d'objectif (A: accessoire) au bloc d'objectif, conformément aux indications apparaissant sur l'illustration, puis régler la rotation d'image (YAW) tout en contrôlant les résultats sur l'écran d'ordinateur.

#### Remarque:

- Fixer le dispositif de réglage d'objectif de telle sorte que la fente du dispositif de réglage soit alignée avec la partie saillante de l'objectif.
- Vous pouvez changer sans difficulté la rotation d'image (YAW) en saisissant l'angle de balayage panoramique avec les doigts et en le faisant tourner tout en appliquant une certaine et légère pression.

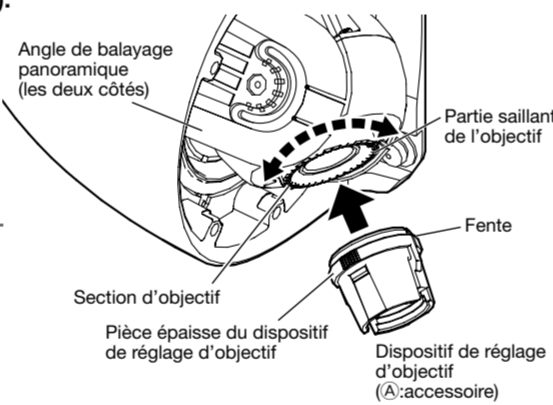

Ajuster par rotation de 5° en utilisant le dispositif de réglage d'objectif (A: accessoire) (échelle par 10°)

- Angle de rotation d'image (YAW): ±170°

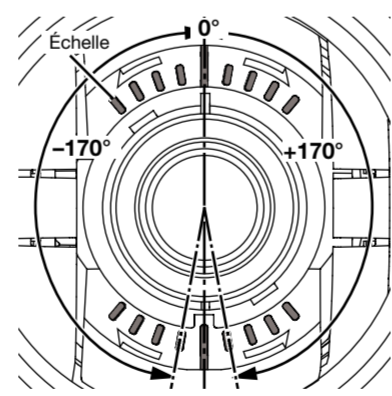

#### Remarque:

- Si vous alignez la rotation d'image (YAW) sur le même axe que l'axe de rotation de l'horizontal (PAN), ils finiront par opérer une rotation ensemble. L'ajuster tout en retenant l'angle de balayage panoramique avec les doigts pour l'empêcher de tourner horizontalement (PAN).

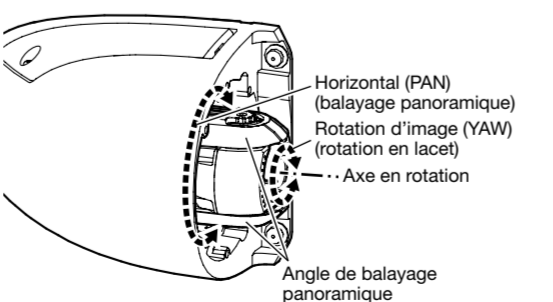

### [3] Mettre en marche le bloc d'alimentation de dispositif PoE pour démarrer la caméra vidéo.

## Étape 3 Paramétrage de la caméra vidéo

### Configuration de la caméra vidéo de telle sorte qu'elle puisse être accédée à partir d'un ordinateur personnel

Ce qui suit sont les descriptions dans le cas de figure où la caméra vidéo avec des paramètres par défaut est configurée. Si vous utilisez un logiciel pare-feu sur votre ordinateur personnel, le programme d'installation risque de ne pas pouvoir trouver tous les caméras vidéo sur votre réseau. Configurer les paramètres de la caméra vidéo après avoir temporairement invalidé le logiciel de pare-feu. Contacter l'administrateur de réseau ou votre fournisseur de services Internet pour obtenir les informations nécessaires sur la configuration des paramètres du réseau.

#### [1] Introduire le CD-ROM fourni dans le lecteur CD-ROM de votre ordinateur personnel.

- L'accord de licence sera affiché. Lire l'Accord et sélectionner "I accept the term in the license agreement" puis cliquer sur [OK].
- La fenêtre de lancement sera affichée. Si la fenêtre du programme de lancement n'est pas affichée, double-cliquer sur le fichier "CDLauncher.exe" qui se trouve sur le disque CD-ROM.



#### Remarque:

- Se référer à "Utilisation du CD-ROM" qui se trouve dans le manuel d'utilisation qui lui-même se trouve sur le CD-ROM pour obtenir de plus amples informations sur le programme de démarrage de CD.

#### [2] Cliquer sur le bouton [Run] placé près de [IP Setting Software].

L'écran [Panasonic IP Setting] sera affiché. Lorsqu'une caméra vidéo est détectée, les informations qui la concernent, telles que l'adresse MAC et l'adresse IP, sont affichées.

#### [3] Sélectionner la caméra que l'on souhaite configurer (a), et cliquer sur [Access Camera] (b).

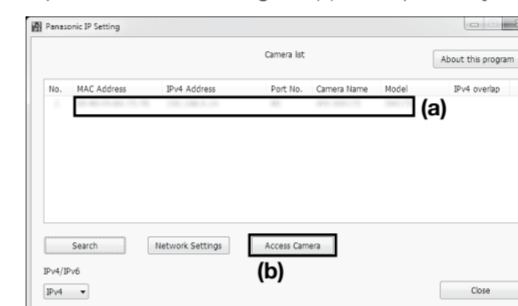

#### Remarque:

- Lorsque des caméras vidéo sont affichées dans l'écran [Panasonic IP Setting], cliquer sur la caméra vidéo ayant la même adresse MAC que l'adresse MAC imprimée sur la caméra vidéo que l'on souhaite configurer.

## Étape 4 Réglage de la caméra vidéo

### [1] Vérifier sur l'écran, et au besoin, se référer à l'étape 2 Fixation de la caméra vidéo <3>, au moment de régler l'angle de la caméra vidéo.

### [2] Ajuster la mise au point de l'objectif par rotation du dispositif de réglage d'objectif (A: accessoire) qui est fixé à la bague de mise au point de l'objectif.

Fixer la partie mince du dispositif de réglage d'objectif au moment d'ajuster la mise au point de l'objectif.

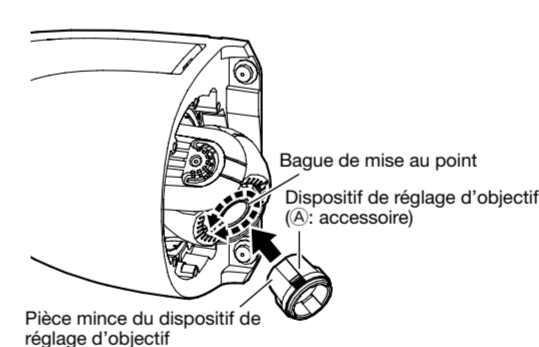

#### Remarque:

- En fonction de l'angle de réglage horizontal/l'angle de réglage vertical, la caméra vidéo est parfois montrée en haut, en bas, sur le côté gauche ou sur le côté droit sur l'écran.
- Au moment de fixer/séparer le dispositif de réglage d'objectif, saisir l'épais dispositif de réglage d'objectif comme représenté sur l'illustration ci-contre à droite pour ouvrir les parties qui sont connectées au bloc objectif.

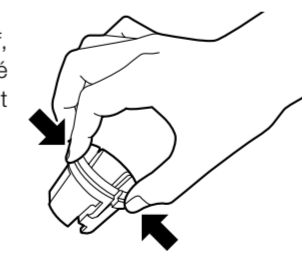

- Étant donné que le dispositif de réglage d'objectif est utilisé pour ajuster la mise au point, seul la partie en milieu d'écran peut être vue. Agrandir la taille de l'écran si l'image placée au milieu est trop petite pour pouvoir ajuster correctement.
- Utiliser Extra zoom au moment d'agrandir l'écran et de faire le réglage angulaire. Vous pouvez ajuster l'angle de vue sans pour autant affecter la qualité de l'image. Pour obtenir de plus amples informations à propos de la méthode de configuration de Extra Zoom, se référer au manuel d'utilisation.
- Conserver le dispositif de réglage d'objectif en place même après que l'installation ait été accomplie, il sera nécessaire pour faire des réglages.

[4] Si l'écran d'installation du logiciel de visionneuse "Network Camera View 4S" est affiché, suivre les instructions de l'assistant pour commencer l'installation. (Le logiciel de visionneuse est installé à partir de la caméra vidéo.)

- La page "En direct" sera affichée.
- Si vous ne pouvez pas installer le logiciel de visionneuse "Network Camera View 4S" ou si les images ne sont pas affichées, cliquer sur le bouton [Install] placé à côté de [Viewer Software] sur la fenêtre de lancement pour installer le logiciel.
- Exécuter les paramètres [Heure et date] à la page "Config." - "Base" avant d'utiliser la caméra vidéo.

#### Remarque:

- Quand aucune image n'est affichée à la page "En direct", se reporter à Dépannage du manuel d'utilisation qui se trouve sur le disque compact CD-ROM fourni.
- Il est possible de rehausser la sécurité de réseau en chiffrant l'accès aux caméras vidéo en utilisant la fonction HTTPS. Se référer au manuel d'utilisation placé sur le CD-ROM fourni en ce qui concerne la façon de configurer les paramètres HTTPS.
- Cliquer sur le bouton [Config.] à la page "En direct", de sorte que la fenêtre d'authentification d'utilisateur sera affichée. Saisir le nom d'utilisateur et le mot de passe par défaut comme suit et procéder à l'accès du système.  
Nom d'utilisateur: admin  
Mot de passe: 12345
- Lorsque les paramètres sont modifiés par rapport aux paramètres de réseau, tels que le mode de raccordement, l'adresse IP et le masque de sous-réseau, cliquer sur le bouton [Network Settings] dans l'écran [Panasonic IP Setting] comme spécifié dans les indications de l'étape (3), puis modifier chaque paramètre.
- Par surcroît de sécurité, dans "IP Setting Software", "Network Settings" de la caméra vidéo à configurer ne peut pas être modifié tant qu'environ 20 minutes ne se sont pas écoulées après la mise sous tension de la caméra vidéo. (Quand la période effective est réglée sur "20 min seulement" dans "Configuration rapide de IP")  
Cependant, les paramètres peuvent être modifiés après que 20 minutes se soient écoulées pour les caméras vidéo actuellement réglées en mode de paramétrage initial.
- "Network Camera Recorder with Viewer Software Lite" qui prend en charge le contrôle d'image d'observation directe et des images d'enregistrement provenant de plusieurs caméras vidéo est disponible. Se référer à notre site Web (<http://security.panasonic.com/pss/security/support/info.html>) pour obtenir de plus amples informations.

### [3] Remonter le couvercle en dôme qui a été précédemment retiré de la caméra vidéo en se servant des 3 vis de fixation. (Couple de serrage recommandé: 0,4 N-m {0,3 lbf-ft})

#### IMPORTANT:

- Faire en sorte de toujours retenir le couvercle en dôme par la partie supérieure de la feuille de protection de couvercle en dôme. Un contact direct du couvercle en dôme peut aboutir à une détérioration de la qualité de l'image.

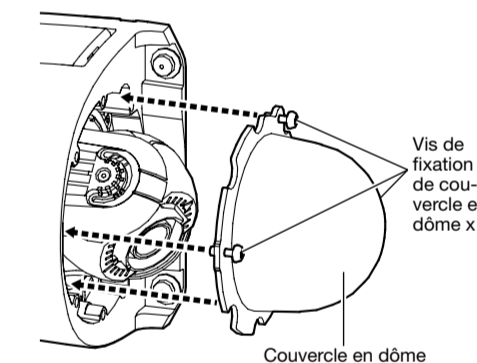

### [4] Retirer la feuille de protection du couvercle en dôme.

#### Remarque:

- Après avoir retiré la feuille de protection, éviter de toucher directement la surface du couvercle en dôme.

### [5] Fixer la protection de couvercle en dôme (D: accessoire) avec les 2 vis de fixation de protection de couvercle en dôme. (Couple de serrage recommandé: 0,4 N-m {0,3 lbf-ft})

La position de fixation de la protection de couvercle en dôme peut être ajustée.

#### Remarque:

- Choisir une position de fixation pour la protection de couvercle en dôme en se basant sur l'orientation de la caméra vidéo, de telle sorte que le dôme ne soit pas endommagé par des brosses de lavage de voiture ou par des arbres en bordure de route. Opérer une rotation de la protection de couvercle en dôme et la fixer après que vous ayez décidé d'une position. Il existe 6 façons différentes de fixer la protection de couvercle en dôme.

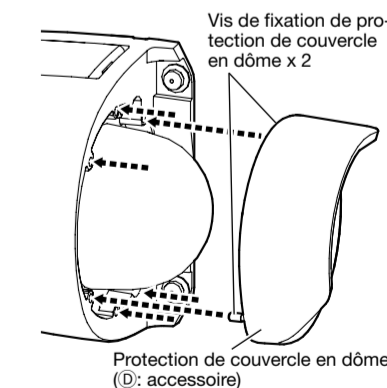

### <Exemple de fixation de la protection de couvercle en dôme>

■ Lorsque le couvercle de protection de couvercle en dôme est fixé sur le côté gauche et sur le côté droit dans la direction du déplacement

■ Lorsque le couvercle de protection de couvercle en dôme est fixé à l'arrière du véhicule

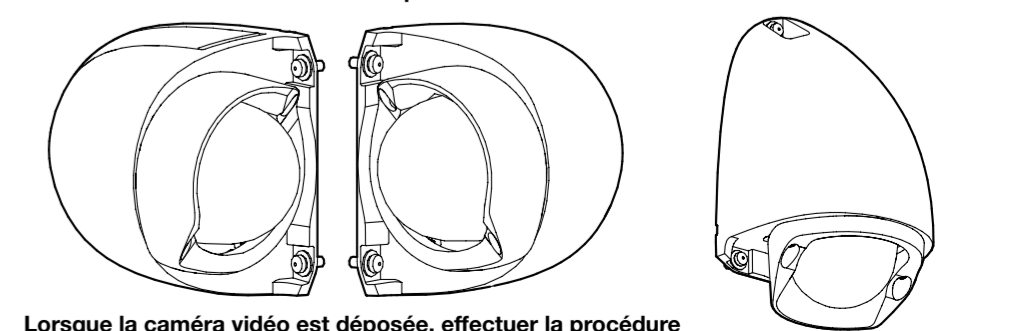

Lorsque la caméra vidéo est déposée, effectuer la procédure d'installation dans l'ordre inverse.