

Telecamera di rete

N. modello **WV-S2131L / WV-S2131 / WV-S2130**
WV-S2111L / WV-S2110
WV-S2231L / WV-S2211L

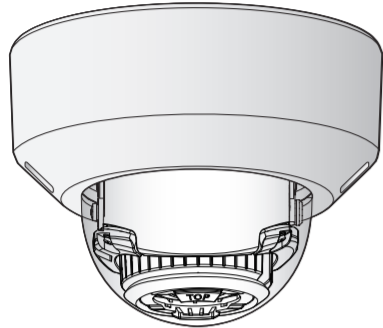

WV-S2131L



- Prima di tentare di collegare o utilizzare questo prodotto, si prega di leggere attentamente queste istruzioni e di conservare questo manuale per usi futuri.
- Per informazioni sulla descrizione di base di questo prodotto, far riferimento a "Informazioni importanti" sul CD-ROM fornito. Per informazioni su come eseguire le impostazioni e come utilizzare la telecamera, far riferimento al Manuale di istruzioni sul CD-ROM fornito.
- Il numero del modello è abbreviato in alcune descrizioni contenute in questo manuale.

Authorised Representative in EU:
 i-PRO EMEA B.V.
 Laarderhoogtweg 25, 1101 EB
 Amsterdam, Netherlands



i-PRO Co., Ltd.

Fukuoka, Japan

<https://www.i-pro.com/>

i-PRO EMEA B.V. UK Branch
 1010 Cambourne Business Park,
 Cambridgeshire CB23 6DP



Istruzioni per la sicurezza importanti

- 1) Leggere queste istruzioni.
- 2) Conservare queste istruzioni.
- 3) Tener conto di tutte le avvertenze.
- 4) Seguire tutte le istruzioni.
- 5) Non utilizzare questa apparecchiatura vicino all'acqua.
- 6) Pulire soltanto con un panno asciutto.
- 7) Non bloccare alcuna fessura per la ventilazione. Installare in conformità con le istruzioni del produttore.
- 8) Non installare vicino a qualsiasi fonte di calore come radiatori, valvole di regolazione del calore, stufe o altre apparecchiature (inclusi amplificatori) che producono calore.
- 9) Utilizzare soltanto accessori specificati dal produttore.
- 10) Utilizzare soltanto con il carrello, il supporto, il cavalletto, la staffa o il piano specificati dal produttore o venduti con l'apparecchiatura. Quando si utilizza un carrello, prestare attenzione quando si sposta la combinazione di carrello/apparecchiatura per evitare ferite causate da rovesciamenti.



- 11) Disinserire la spina di questa apparecchiatura durante i temporali con fulmini o quando non la si utilizza per lunghi periodi di tempo.
- 12) Per la manutenzione rivolgersi a personale di assistenza qualificato. La manutenzione è necessaria quando l'apparecchiatura è stata danneggiata in qualsiasi modo, come ad esempio quando il cavo o la spina di alimentazione sono danneggiati, è stato rovesciato del liquido o sono caduti degli oggetti sull'apparecchiatura, l'apparecchiatura è stata esposta alla pioggia o all'umidità, non funziona normalmente o è stata fatta cadere.

Correzione dei difetti di funzionamento

Prima di chiedere assistenza, far riferimento a "Informazioni importanti" (incluso nel CD-ROM) e "Correzione dei difetti di funzionamento" nel Manuale di istruzioni (incluso nel CD-ROM) e confermare il problema.

Software Open Source

- Questo prodotto contiene software open source concesso in licenza secondo la Licenza Pubblica Generica (GPL) (GNU General Public License), la Licenza Pubblica Generica Attenuata (LGPL) (GNU Lesser General Public License), etc.
- I clienti possono duplicare, distribuire e modificare il codice sorgente del software rilasciato sotto licenza GPL e/o LGPL.
- Far riferimento al file "readme.txt" sul CD-ROM fornito per ulteriori informazioni sulle licenze del software open source e sul codice sorgente.
- Si tenga presente che non risponderemo a nessuna richiesta riguardante il contenuto del codice sorgente.

AVVERTENZA:

- Per prevenire ferite, questa apparecchiatura deve essere fissata saldamente a parete/soffitto in conformità con le istruzioni per l'installazione.
- Per prevenire il rischio di incendio o di scossa elettrica, non esporre questa apparecchiatura alla pioggia o all'umidità.
- L'apparecchiatura non deve essere esposta a gocciolamenti o spruzzi.
- Tutte le procedure relative all'installazione di questo prodotto devono essere eseguite da personale di assistenza qualificato o installatori di sistema.
- L'installazione deve essere eseguita conformemente a tutte le norme di installazione pertinenti.
- I collegamenti devono essere conformi alla normativa elettrica locale.
- Le batterie (la batteria o le batterie installate) non devono essere esposte a calore eccessivo come ad esempio alla luce solare, al fuoco o simili.

PRECAUZIONE:

- Qualsiasi cambiamento o modifica non espressamente approvati dalla parte responsabile per la conformità potrebbe invalidare l'autorità dell'utente ad utilizzare l'apparecchiatura.
- La telecamera di rete è progettata per il collegamento ad una rete Ethernet o PoE senza instradamento sull'impianto esterno.

: Simbolo di corrente continua

: Simbolo di superficie calda

Smaltimento di vecchie apparecchiature e batterie usate Solo per Unione Europea e Nazioni con sistemi di raccolta e smaltimento



Questi simboli sui prodotti, sull'imballaggio e/o sulle documentazioni o manuali accompagnanti i prodotti indicano che i prodotti elettrici, elettronici e le batterie usate non devono essere buttati nei rifiuti domestici generici. Per un trattamento adeguato, recupero e riciclaggio di vecchi prodotti e batterie usate vi invitiamo a portarli negli appositi punti di raccolta secondo la legislazione vigente nel vostro paese. Con uno smaltimento corretto, contribuirete a salvare importanti risorse e ad evitare i potenziali effetti negativi sulla salute umana e sull'ambiente. Per ulteriori informazioni su raccolta e riciclaggio, vi invitiamo a contattare il vostro comune. Lo smaltimento non corretto di questi rifiuti potrebbe comportare sanzioni in accordo con la legislazione nazionale.



Note per il simbolo batterie (simbolo sotto)
 Questo simbolo può essere usato in combinazione con un simbolo chimico. In questo caso è conforme ai requisiti indicati dalla Direttiva per il prodotto chimico in questione.

Riguardo alle notazioni

Le annotazioni seguenti sono utilizzate quando vengono descritte funzioni limitate per modelli specificati. Le funzioni senza annotazioni sono supportate da tutti i modelli.

- S2131L** : Le funzioni con questa annotazione sono disponibili quando si utilizza il modello WV-S2231L/WV-S2131L/WV-S2131.
- S2130** : Le funzioni con questa annotazione sono disponibili quando si utilizza il modello WV-S2130/WV-S2110.
- S2111L** : Le funzioni con questa annotazione sono disponibili quando si utilizza il modello WV-S2211L/WV-S2111L.

Riguardo ai manuali dell'utente

La documentazione del prodotto è costituita dai seguenti documenti.

- Guida all'installazione (questo documento): Spiega installazione, montaggio collegamento dei cavi e regolazione del campo visivo. Questo manuale utilizza la WV-S2111L come esempio nelle spiegazioni.
- Informazioni importanti (incluso sul CD-ROM): Fornisce informazioni di base sul prodotto.
- Manuale di istruzioni (incluso sul CD-ROM): Spiega come eseguire le impostazioni e come utilizzare questa telecamera.

Adobe® Reader® è necessario per leggere questo manuale di istruzioni sul CD-ROM fornito. Se Adobe Reader non fosse installato sul PC, scaricare l'ultima versione di Adobe Reader dal sito web di Adobe ed installarlo. L'aspetto esterno ed altre parti illustrate in questo manuale possono differire dal prodotto effettivo, negli ambiti in cui questo non interferisce con l'utilizzo regolare, a causa di miglioramenti del prodotto.

Accessori standard

Guida all'installazione (questo documento)1 set CD-ROM*1..... 1 pz.
 Important Safety Instructions1 pz. Etichetta del codice*2..... 1 pz.

- *1 Il CD-ROM contiene i manuali di istruzioni e diversi tipi di programmi e strumenti software.
 *2 Questa etichetta può essere necessaria per la gestione della rete. Prestare attenzione a non perdere questa etichetta.

Le parti seguenti vengono utilizzate durante le procedure di installazione.

- | | |
|---|---|
| Piastra di fissaggio..... 1 pz. | Spina adattatrice MONITOR OUT 1 pz. |
| Sagoma A (per la piastra di fissaggio) 1 foglio | Impugnatura ausiliaria S2111L S2130 1 pz. |
| Spina del cavo di alimentazione*3 | Punta (soltanto WV-S2231L/WV-S2211L) |
| S2131L S2111L 1 pz. | (chiave esagonale, dimensione della vite 6,35 mm T10) ... 1 pz. |
| Spina del terminale I/O esterno*3 | |
| S2131L S2111L 1 pz. | |

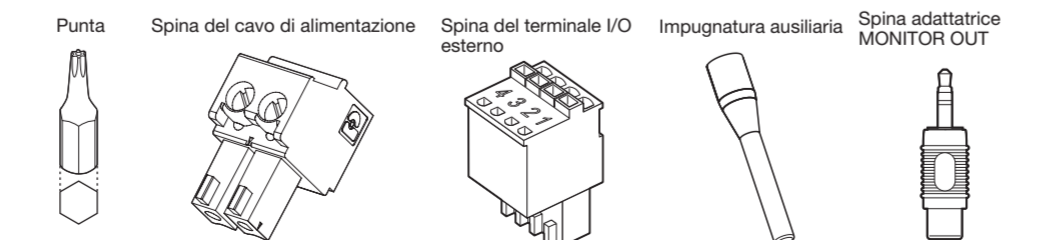

*3 La spina del terminale I/O esterno e la spina del cavo di alimentazione sono fissate alla telecamera. **S2131L** **S2111L**

Preparativi

Preparare le parti necessarie per ciascun metodo di installazione prima di cominciare l'installazione. Di seguito è riportato quanto serve per i diversi metodi di installazione.

IMPORTANTE:

- Procurarsi 4 viti (M4) per fissare la piastra di fissaggio (accessorio) a un soffitto o ad una parete.
- La capacità di trazione minima richiesta di una singola vite o di un bullone di ancoraggio è 196 N o più quando si esegue l'installazione con i metodi di installazione [Tipo 1] o [Tipo 2] descritti nella tabella sulla destra.
- Selezionare viti adatte al materiale della posizione in cui si monterà la telecamera. In questa circostanza non si devono utilizzare viti e chiodi da legno.
- Se la posizione di installazione, ad esempio un pannello di cartongesso, fosse troppo debole per supportare il peso totale, l'area dovrà essere sufficientemente rinforzata.

| Metodo di installazione | Descrizione del metodo di installazione |
|---|---|
| Montare la telecamera sulla scatola di derivazione a due vie utilizzando la piastra di fissaggio (accessorio). | [Tipo 1] |
| Montare direttamente la telecamera sul soffitto o sulla parete utilizzando la piastra di fissaggio (quando il cablaggio può essere installato nel soffitto o nella parete). | [Tipo 2] |
| Montare la telecamera nel soffitto utilizzando le staffe di montaggio a soffitto WV-Q174B (circa 280 g). ^{*1} | Far riferimento al Manuale di istruzioni fornito con la WV-Q174B. |
| Quando si monta la telecamera su un soffitto non sufficientemente robusto utilizzando le staffe di montaggio a soffitto WV-Q105A (circa 150 g). | Far riferimento al Manuale di istruzioni fornito con la WV-Q105A. |

*1 Quando si utilizza la staffa di montaggio a soffitto WV-Q174B per la telecamera, se la porta del microfono incorporato viene bloccata dal coperchio della staffa, il volume del suono che si è in grado di raccogliere potrebbe diminuire ed è probabile che venga raccolto per errore il suono del solaio. Pertanto, confermare le condizioni di installazione prima dell'utilizzo. **S2130**

Porta del microfono incorporato

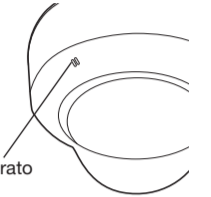

Installazione

I lavori di installazione vengono illustrati in 6 passaggi.

• **Rimuovere la telecamera utilizzando la procedura di installazione in ordine inverso.**

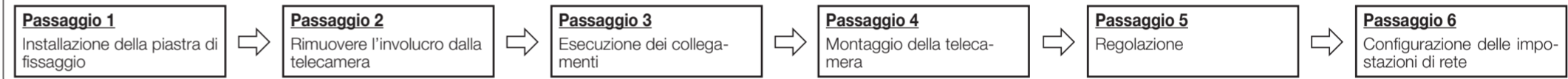

Passaggio 1 Installazione della piastra di fissaggio * Sono disponibili 2 metodi per installare la telecamera su un soffitto o su una parete.

[Comune]

Nota:

- Installare la piastra di fissaggio (accessorio) in modo che il segno (PGYE1054) sia rivolto verso il soffitto o la parete su cui si deve installare.

[Tipo 2] Montaggio della telecamera sul soffitto o sulla parete utilizzando la piastra di fissaggio (accessorio).

Allineare la direzione FRONT della sagoma A (accessorio) con la direzione desiderata e praticare un foro di 25,4 mm di diametro per installare la piastra di fissaggio. In seguito, la direzione del segno "FRONT" sulla telecamera (vedere la figura in [3] di "Passaggio 4 Montaggio della telecamera") dovrà essere rivolta nella direzione della telecamera desiderata.

[Tipo 1] Montare la telecamera sulla scatola di derivazione a due vie utilizzando la piastra di fissaggio (accessorio).

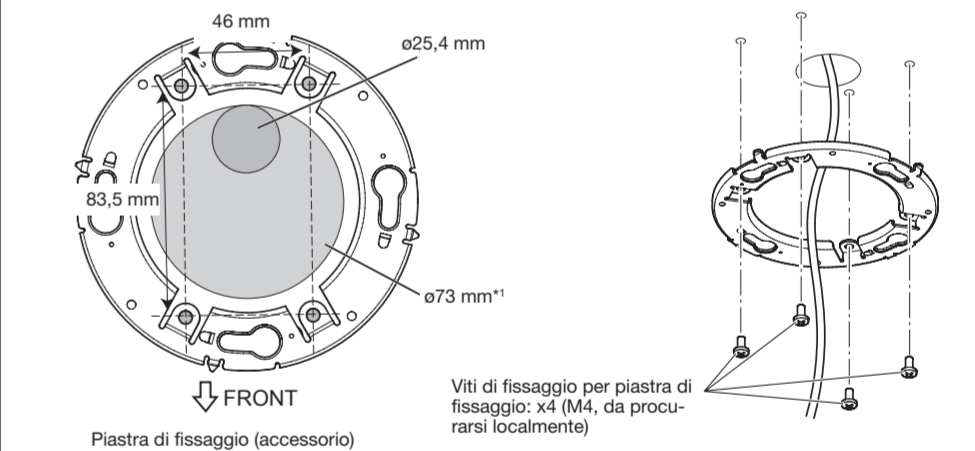
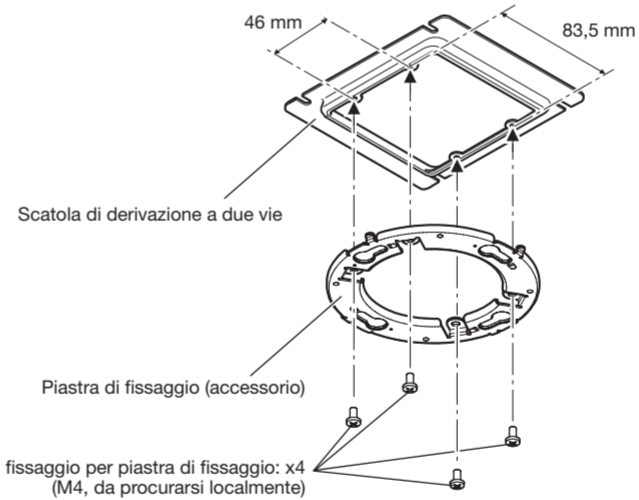

*1 Se la direzione della telecamera non è ancora stata determinata o se si desidera cambiare la direzione della telecamera dopo l'installazione

Se si desidera cambiare la direzione della telecamera, praticare un foro di 73 mm di diametro al centro. In questo modo è possibile regolare la direzione di montaggio della telecamera con incrementi di 90°.

Passaggio 2 Rimuovere l'involucro dalla telecamera

- [1] **Rimuovere l'involucro e il cuscinetto ammortizzante dalla telecamera.**
- [2] **Rimuovere la spina del cavo di alimentazione (accessorio) e la spina del terminale I/O esterno (accessorio) collegati alla telecamera.** **S2131L** **S2111L**

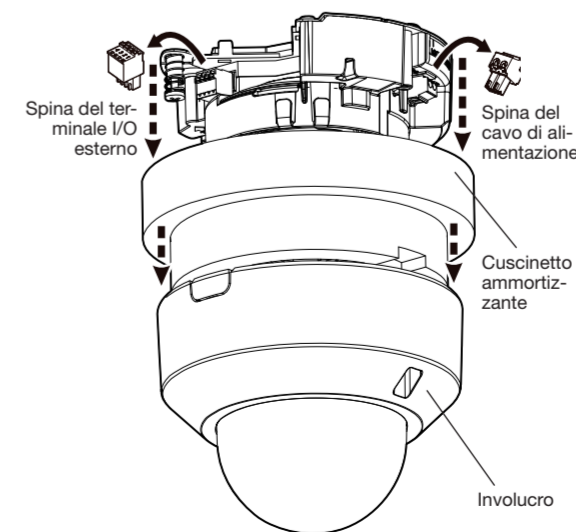

WV-S2231L / WV-S2211L
 • Non rimuovere il cavo ausiliario.

Utilizzo del foro di accesso dei cavi laterale

Quando si installa la telecamera direttamente su un soffitto o su una parete con i cavi esposti, oppure quando si monta la telecamera utilizzando la staffa di montaggio a soffitto WV-Q174B (optional), ritagliare una parte del coperchio a cupola per aprire un foro di accesso per i cavi.

IMPORTANTE:

- Per prevenire lesioni e proteggere i cavi, rifinire il foro di accesso dei cavi laterale con una lima per evitare spigoli vivi.

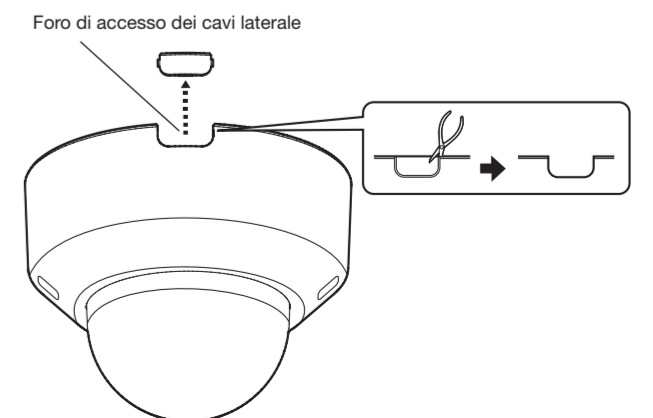

Passaggio 3 Esecuzione dei collegamenti

- Far riferimento a "Informazioni importanti" sul CD-ROM fornito per dettagli su ciascun cavo.
- Se necessario, utilizzare una fascetta fermacavi (da procurarsi localmente) per legare i cavi tra loro.

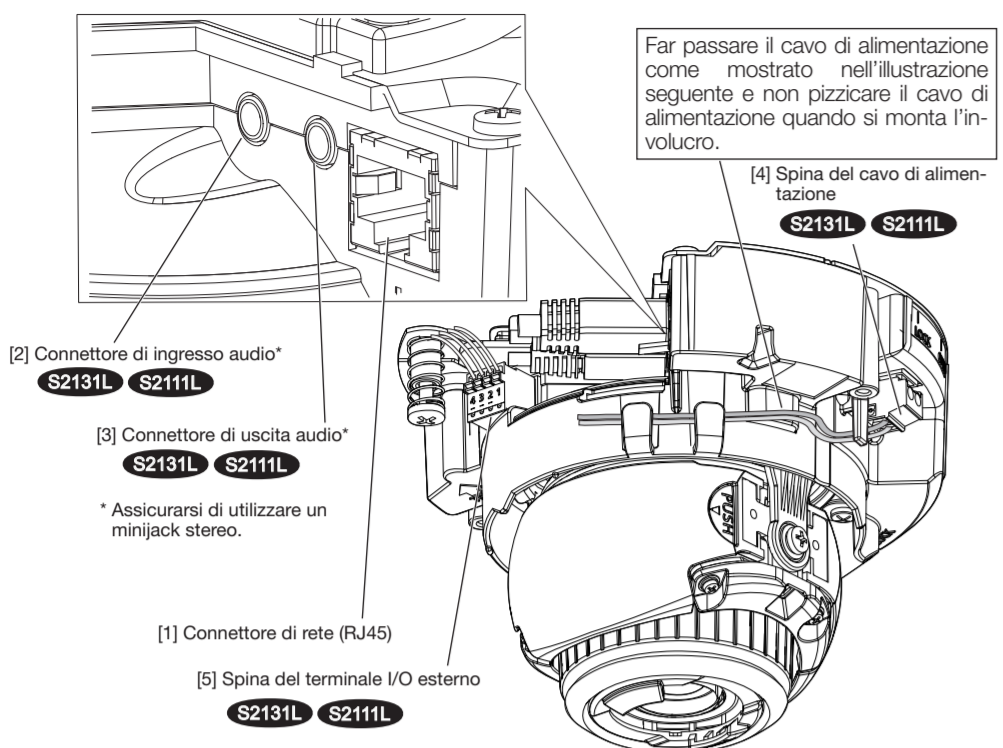

Nota:

- Poiché la sezione che contiene il connettore non ha spazio a sufficienza, utilizzare cavi audio S2131L S2111L e un cavo Ethernet che non superino le dimensioni indicate nelle illustrazioni.

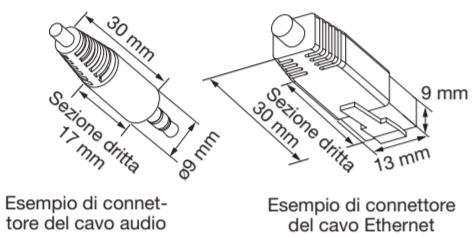

IMPORTANTE:

- Spegner tutti i dispositivi di alimentazione del sistema (hub PoE o dispositivo che fornisce alimentazione della telecamera) prima di eseguire un collegamento.
- L'alimentazione 12 V CC deve essere isolata dall'alimentazione CA commerciale.

[1] Collegare un cavo Ethernet (categoria 5e o superiore, dritto) al connettore di rete.

[2] Se necessario, collegare un microfono o la linea in uscita di un dispositivo esterno al connettore di ingresso audio. S2131L S2111L

[3] Se necessario, collegare un altoparlante amplificato al connettore di uscita audio. S2131L S2111L

Nota:

- L'uscita audio può essere commutata sull'uscita del monitor. Far riferimento al "Manuale di istruzioni" sul CD-ROM fornito per le descrizioni di come commutare l'uscita.

[4] Quando si collega un adattatore CA o un'alimentatore esterno, utilizzare la spina del cavo di alimentazione (accessorio) per collegarlo alla telecamera. S2131L S2111L

Precauzione:

- UN DISPOSITIVO PER INTERRUPERE L'ALIMENTAZIONE FACILMENTE ACCESSIBILE DEVE ESSERE INCORPORATO IN APPARECCHIATURE ALIMENTATE A 12 V CC.
- COLLEGARE ESCLUSIVAMENTE AD UN ALIMENTATORE CLASSE 2 A 12 V CC (UL 1310/CSA 223) o A UNA FONTE DI ALIMENTAZIONE LIMITATA (IEC/EN/UL/CSA 60950-1).

- Allentare le vite della spina del cavo di alimentazione (accessorio), spelare da 3 mm a 7 mm dall'estremità del cavo, torcere sufficientemente la parte spelata del cavo per evitare cortocircuiti e quindi collegare il cavo di uscita alla spina del cavo di alimentazione (accessorio). Quando si collega un alimentatore esterno alla telecamera, utilizzare cavi a singolo conduttore o a treccia da 16 AWG a 24 AWG.
- Stringere le vite della spina del cavo di alimentazione (accessorio). (Coppia di torsione dell'avvitamento consigliata: 0,34 N·m)
- Collegare la spina del cavo di alimentazione alla telecamera.

[5] Se necessario, collegare i cavi di ingresso/uscita dell'allarme alla spina del terminale EXT I/O (accessorio). S2131L S2111L

Collegare i cavi dei dispositivi esterni alla spina del terminale I/O esterno (accessorio).

- Quando si collega un dispositivo esterno, rimuovere innanzitutto 8 mm - 9 mm del rivestimento esterno del cavo e torcere il nucleo del cavo per prevenire cortocircuiti. Specifiche del cavo (conduttore elettrico): 20 AWG - 26 AWG, nucleo singolo, intrecciato
- Premere il pulsante del terminale desiderato sulla spina del terminale I/O esterno con una penna a sfera e rilasciare il pulsante una volta inserito completamente il cavo del dispositivo esterno nel foro del terminale.

Spina del terminale I/O esterno

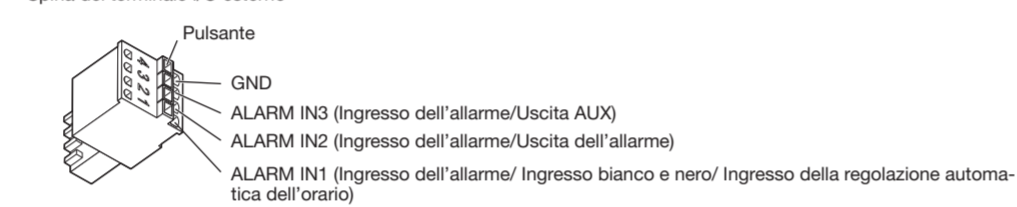

Nota:

- Non collegare 2 o più fili direttamente ad un terminale. Qualora fosse necessario collegare 2 o più fili, utilizzare uno sdoppiatore.
- Controllare se la parte spelata del cavo non è esposta ed è saldamente collegata.
- La regolazione predefinita dei terminali EXT I/O è "Off". Far riferimento al Manuale di istruzioni sul CD-ROM fornito per ulteriori informazioni riguardo alle impostazioni del terminale EXT I/O.

Passaggio 5 Regolazione

[1] Accendere la telecamera, quindi rimuovere la pellicola di protezione dall'obiettivo della telecamera.

[2] Allentare le vite di fissaggio del piano di brandeggio orizzontale. Regolare l'angolo della telecamera con il piano di brandeggio verticale, il piano di brandeggio orizzontale e l'anello di regolazione dell'inclinazione dell'immagine.

Orizzontale: da +120° a -240°
Campo di regolazione dell'inclinazione dell'immagine: ±100°
WV-S2131/ WV-S2130/ WV-S2110
Verticale: ±85°
Altre
Verticale: da +85° a -30°

Nota:

- Quando si monta la telecamera su un soffitto, regolare l'angolo di brandeggio verticale in modo che il segno TOP sopra l'obiettivo si trovi sempre sul lato superiore.
- Quando si monta la telecamera su una parete, ruotare il piano di brandeggio orizzontale di 180° verso sinistra e ruotare il piano di brandeggio verticale finché il segno TOP sopra l'obiettivo non si trova nella parte superiore.

[3] Stringere le vite di fissaggio del piano di brandeggio verticale con testa a croce (su un lato) e la vite di fissaggio del piano di brandeggio orizzontale e fissare la telecamera. (Coppia di torsione dell'avvitamento consigliata: 0,59 N·m)

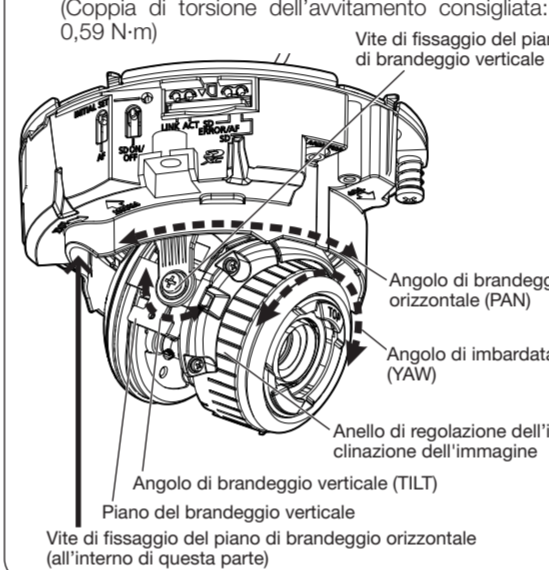

S2111L S2130

[4] Regolare zoom e messa a fuoco.

- Allentare la manopola dello zoom dotata di impugnatura ausiliaria (accessorio) ruotando la manopola verso sinistra e spostarla tra TELE e WIDE per ottenere l'angolo visuale appropriato. Quindi, bloccare la manopola dello zoom ruotandola di nuovo verso destra.
- Regolare la messa a fuoco premendo il tasto della messa a fuoco automatica (AF).

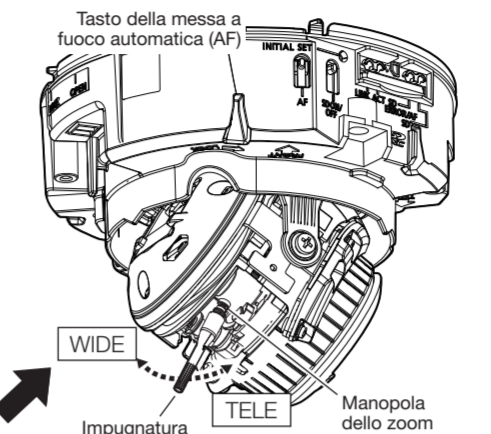

S2131L

[4] Regolare zoom e messa a fuoco.

- Regolare l'angolo visuale premendo il tasto WIDE o TELE.
- Regolare la messa a fuoco premendo il tasto della messa a fuoco automatica (AF).

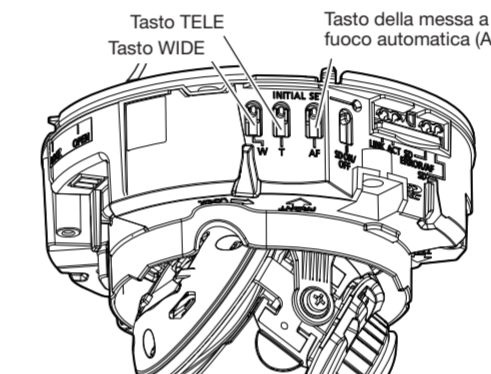

S2111L S2130

- Regolare la dimensione dello schermo e la messa a fuoco ripetendo i passaggi ① e ②. Se necessario regolare nuovamente l'angolo della telecamera con il piano di brandeggio verticale, il piano di brandeggio orizzontale e l'anello di regolazione dell'azimut. Dopo la regolazione, rimuovere l'impugnatura ausiliaria (accessorio).

S2111L S2130

[5] Premere il segno PUSH su entrambi i lati del coperchio interno e installare il coperchio interno nella posizione da cui era stato rimosso.

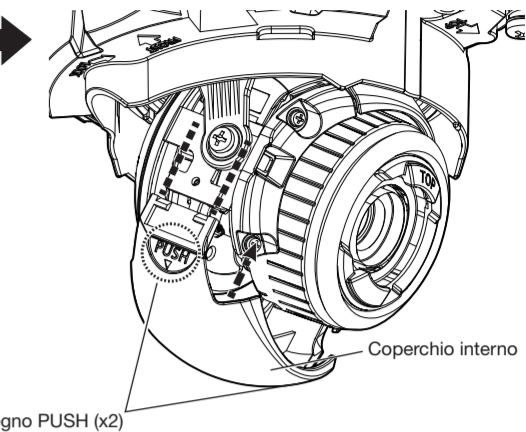

S2131L

- Regolare la dimensione dello schermo e la messa a fuoco ripetendo i passaggi ① e ②. Se necessario regolare nuovamente l'angolo della telecamera con il piano di brandeggio verticale, il piano di brandeggio orizzontale e l'anello di regolazione dell'azimut.

[6] Scollegare la spina adattatrice MONITOR OUT (accessorio).

Installare l'involucro e fissarlo stringendo le vite di fissaggio dell'involucro (Per la WV-S2231L/WV-S2211L, utilizzare una punta (accessorio) per stringere le vite.)
Fissare l'involucro allineando il logo I-PRO all'indicatore della direzione (FRONT) sulla telecamera. (Coppia di torsione dell'avvitamento consigliata: 0,59 N·m)

[7] Dopo aver completato l'installazione, rimuovere la pellicola di protezione dal coperchio a cupola.

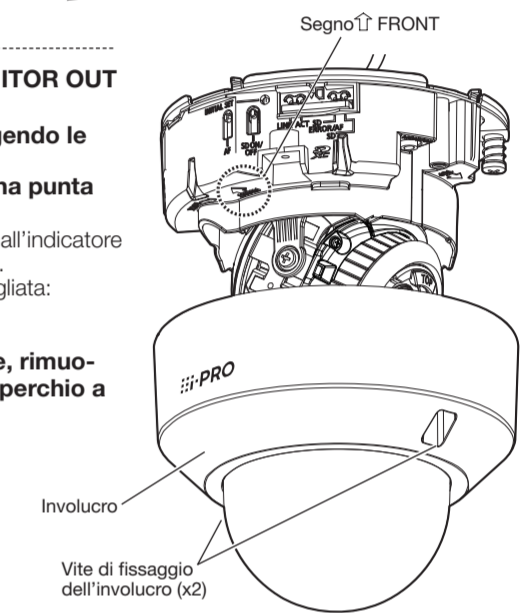

Passaggio 4 Montaggio della telecamera

[1] Allineare il segno OPEN del pannello laterale della telecamera alla linguetta della piastra di fissaggio, inserire 2 viti di montaggio dell'attacco nella piastra di fissaggio e ruotare la telecamera di circa 15°. Il segno LOCK si sposta sulla posizione della linguetta della piastra di fissaggio e la telecamera viene fissata temporaneamente.

* L'angolo di fissaggio della telecamera può essere regolato a intervalli di 90°.

[2] Fissare la telecamera stringendo la vite di fissaggio della telecamera (rossa).

IMPORTANTE:

- Assicurarsi di stringere le vite di fissaggio della telecamera. La mancata osservanza di questa istruzione può causare inconvenienti alla telecamera dovuti alla caduta della telecamera. (Coppia di torsione dell'avvitamento consigliata: 0,78 N·m)

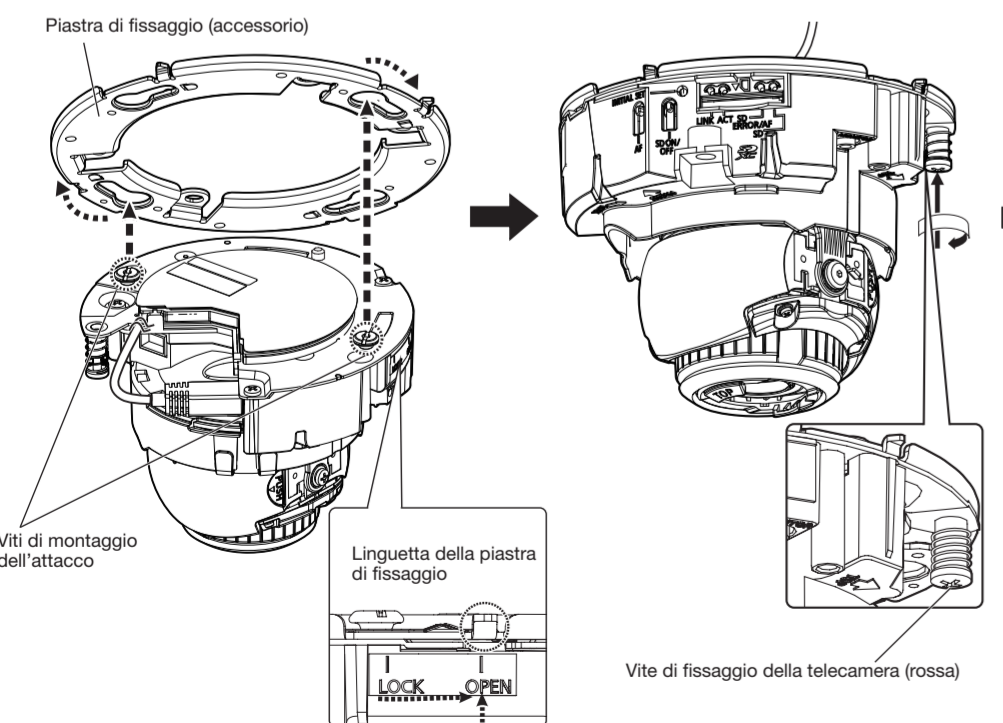

[3] Allentare le vite di fissaggio del piano di brandeggio verticale con testa a croce (su un lato) e inclinare il piano di brandeggio verticale mantenendo il segno TOP sull'obiettivo della telecamera rivolto verso la parte anteriore (vale a dire la direzione del segno FRONT sulla telecamera).

[4] Sganciare ciascuna delle quattro linguette presenti su entrambi i lati del coperchio interno dal piano di brandeggio verticale premendo intorno al segno PUSH del coperchio e rimuovere il coperchio interno. S2111L S2130

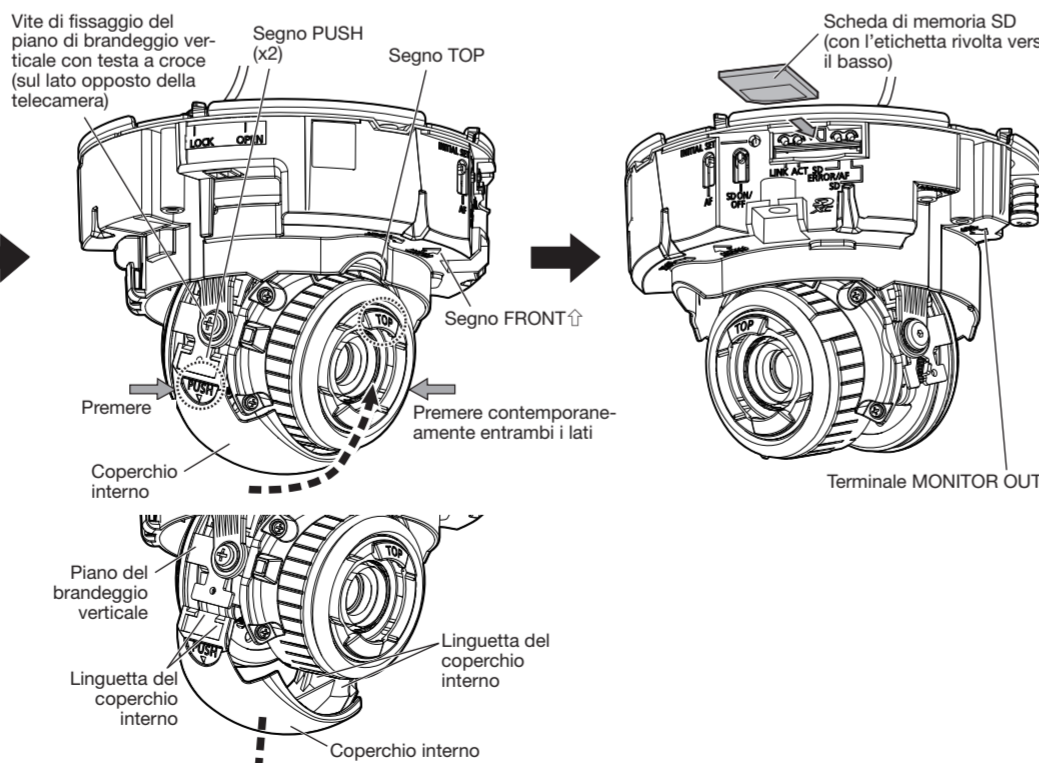

Nota:

- In caso di utilizzo della WV-S2231L/ WV-S2131L/ WV-S2131, non rimuovere il coperchio interno.

Passaggio 6 Configurazione delle impostazioni di rete

Scaricare e avviare [IP Setting Software] <Control No.: C0123> o [I-PRO Configuration Tool (ICT)] <Control No.: C0133> sul nostro sito di supporto per informazioni tecniche (https://i-pro.com/global/en/surveillance/training_support/support/technical_information) e collegarsi alla rete.