

Panasonic®

Guida all'installazione

Istruzioni di installazione incluse

Telecamera di rete

N. modello **WV-SW396A/WV-SW395A**
Rivestimento anti-pioggia Rivestimento anti-pioggia

WV-SW396/WV-SW395

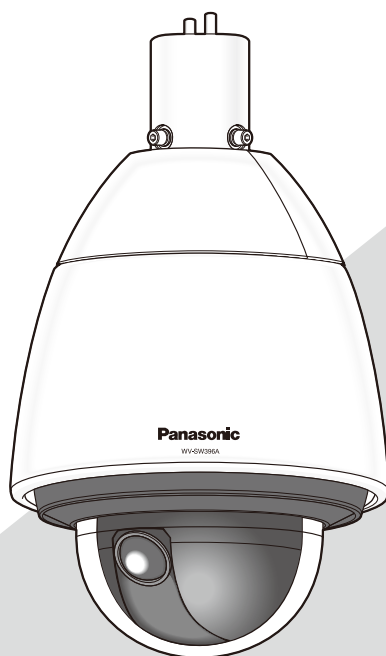

WV-SW396A

(Questa illustrazione rappresenta la WV-SW396A.)



Prima di tentare di collegare o utilizzare questo prodotto, si prega di leggere attentamente queste istruzioni e di conservare questo manuale per usi futuri.

Il numero del modello è abbreviato in alcune descrizioni contenute in questo manuale. Questo documento è la Guida all'installazione intesa all'utilizzo in altri paesi al di fuori del Giappone.



Il fulmine con punta a freccia all'interno del triangolo equilatero è inteso ad avvertire l'utente della presenza all'interno dell'apparecchio di una "tensione pericolosa" non isolata d'ampiezza sufficiente a costituire un pericolo di scossa elettrica.



Il punto esclamativo all'interno del triangolo equilatero è inteso ad avvertire l'utente della presenza di importanti istruzioni sull'uso e la manutenzione (servizio) nella pubblicazione che accompagna l'apparecchio.

Scollegamento dell'alimentazione. In un'unità con o senza interruttori ON-OFF l'energia elettrica è sempre fornita all'unità quando il cavo di alimentazione è inserito nell'alimentatore; tuttavia, l'unità è funzionante soltanto quando l'interruttore ON-OFF è nella posizione ON. Togliere il cavo di alimentazione dalla spina per scollegare l'alimentazione principale di tutte le unità.

Per Europa

Noi dichiariamo sotto nostra esclusiva responsabilità che il prodotto a cui si riferisce la presente dichiarazione risulta conforme al seguente standard o altro documento normativo conforme alle disposizioni della direttiva 2004/108/CE.

AVVERTENZA:

- L'apparecchiatura deve essere collegata ad una presa di alimentazione principale con un collegamento di messa a terra di protezione.
- La spina dell'alimentazione principale o un accoppiatore di apparecchiature deve rimanere facilmente raggiungibile.
- L'apparecchiatura non deve essere esposta a gocciolamenti o spruzzi e nessun oggetto riempito di liquidi, come ad esempio un vaso, deve essere messo sull'apparecchiatura.
- Tutte le procedure relative all'installazione di questo prodotto devono essere eseguite da personale di assistenza qualificato o installatori di sistema.
- In caso di APPARECCHIATURA COLLEGATA PERMANENTEMENTE priva di INTERRUTTORE PRINCIPALE OMNIPOLARE o di interruttore automatico omniolare, l'installazione deve essere eseguita in conformità con tutte le norme di installazione applicabili.
- I collegamenti devono essere conformi alla normativa elettrica locale.

PRECAUZIONE:

- Le batterie (la batteria o le batterie installate) non devono essere esposte a calore eccessivo come ad esempio alla luce solare, al fuoco o simili.
- La telecamera di rete è progettata per il collegamento ad una rete Ethernet o PoE senza instradamento sull'impianto esterno.

Indice

Istruzioni per la sicurezza importanti.....	4
Limitazione di responsabilità.....	5
Esonero dalla garanzia.....	5
Prefazione.....	5
Riguardo alle notazioni.....	5
Funzioni principali.....	6
Riguardo ai manuali dell'utente.....	7
Requisiti di sistema del PC.....	7
Marchi di fabbrica e marchi di fabbrica registrati.....	8
Copyright.....	8
Sicurezza di rete.....	8
Precauzioni.....	9
Precauzioni per l'installazione.....	12
Principali controlli operativi.....	14
Inserimento/rimozione di una scheda di memoria SDHC/SD.....	15
Installazioni/Collegamenti.....	17
Inizializzazione della telecamera.....	28
Configurazione delle impostazioni di rete.....	29
Correzione dei difetti di funzionamento.....	31
Dati tecnici.....	34
Accessori standard.....	37
Accessori opzionali.....	37

Istruzioni per la sicurezza importanti

- 1) Leggere queste istruzioni.
- 2) Conservare queste istruzioni.
- 3) Tener conto di tutte le avvertenze.
- 4) Seguire tutte le istruzioni.
- 5) Non bloccare alcuna fessura per la ventilazione. Installare in conformità con le istruzioni del produttore.
- 6) Non installare vicino a qualsiasi fonte di calore come radiatori, valvole di regolazione del calore, stufe o altre apparecchiature (inclusi amplificatori) che producono calore.
- 7) Non vanificare l'obiettivo di sicurezza della spina polarizzata o con messa a terra. Una spina polarizzata ha due lame di cui una più larga dell'altra. Una spina con messa a terra ha due lame e un terzo polo per la messa a terra. La lama più larga o il terzo polo sono forniti per la sicurezza. Se la spina fornita non è adatta alla propria presa, consultare un elettricista per la sostituzione della presa obsoleta.
- 8) Proteggere il cavo di alimentazione in modo che non venga calpestato o pizzicato particolarmente presso le spine, le prese di corrente e nel punto dove fuoriesce dall'apparecchiatura.
- 9) Utilizzare soltanto accessori specificati dal produttore.
- 10) Utilizzare soltanto con il carrello, il supporto, il cavalletto, la staffa o il piano specificati dal produttore o venduti con l'apparecchiatura. Quando si utilizza un carrello, prestare attenzione quando si sposta la combinazione di carrello/apparecchiatura per evitare ferite causate da rovesciamenti.



- 11) Disinserire la spina di questa apparecchiatura durante i temporali con fulmini o quando non la si utilizza per lunghi periodi di tempo.

Limitazione di responsabilità

QUESTA PUBBLICAZIONE VIENE FORNITA "COSÌ COM'È" SENZA GARANZIE DI NESSUN GENERE, SIANO ESSE ESPRESSE O IMPLICITE, INCLUSE MA NON LIMITATE ALLE GARANZIE IMPLICITE DI COMMERCIALIZZABILITÀ, IDONEITÀ PER QUALSIASI FINE PARTICOLARE O NON VIOLAZIONE DEI DIRITTI DI TERZI.

QUESTA PUBBLICAZIONE POTREBBE CONTENERE INESATTEZZE TECNICHE O ERRORI TIPOGRAFICI. MODIFICHE VENGONO AGGIUNTE ALLE INFORMAZIONI QUI CONTENUTE, IN QUALSIASI MOMENTO, PER IL MIGLIORAMENTO DI QUESTA PUBBLICAZIONE E/O DEL(-I) PRODOTTO(-I) CORRISPONDENTE(-I).

Esonero dalla garanzia

IN NESSUN CASO Panasonic Corporation DOVRÀ ESSERE RITENUTA RESPONSABILE NEI CONFRONTI DI ALCUNA PARTE O PERSONA, FATTA ECCEZIONE PER LA SOSTITUZIONE O LA MANUTENZIONE RAGIONEVOLE DEL PRODOTTO, NEI CASI, INCLUSI MA NON LIMITATI AI SEGUENTI:

- (1) QUALSIASI PERDITA O DANNO, INCLUSI SENZA LIMITAZIONE, QUELLI DIRETTI O INDIRETTI, SPECIALI, CONSEGUENTI O ESEMPLARI, DERIVATI O RELATIVI AL PRODOTTO;
- (2) QUALSIASI INCONVENIENTE, PERDITA O DANNO CAUSATO DALL'UTILIZZO SCORRETTO O DALL'ESECUZIONE NEGLIGENTE DI OPERAZIONI DA PARTE DELL'UTENTE;
- (3) TUTTI I MALFUNZIONAMENTI O INCONVENIENTI CAUSATI DA SMONTAGGIO, RIPARAZIONE O MODIFICA NON AUTORIZZATI DEL PRODOTTO DA PARTE DELL'UTENTE, INDIPENDENTEMENTE DALLA CAUSA DEL MALFUNZIONAMENTO O DELL'INCONVENIENTE;
- (4) INCONVENIENTI O QUALSIASI PERDITA DERIVATI DALLA MANCATA VISUALIZZAZIONE DELLE IMMAGINI, DOVUTI A QUALSIASI MOTIVO O CAUSA INCLUSI QUALSIASI GUASTO O PROBLEMA DEL PRODOTTO;
- (5) QUALSIASI PROBLEMA, CONSEGUENTE INCONVENIENTE, PERDITA O DANNO DERIVATO DAL SISTEMA COMBINATO CON DISPOSITIVI DI TERZI;
- (6) QUALSIASI RICHIESTA DI RISARCIMENTO O AZIONE LEGALE PER DANNI, AVVIATA DA QUALSIASI PERSONA O ORGANIZZAZIONE IN QUANTO SOGGETTO FOTOGENICO, A CAUSA DELLA VIOLAZIONE DELLA PRIVACY RISULTATA DAL FATTO CHE UNA CERTA IMMAGINE DELLA TELECAMERA DI SORVEGLIANZA, INCLUSI I DATI SALVATI, PER QUALCHE MOTIVO, VENGA RESA PUBBLICA O VENGA UTILIZZATA PER QUALSIASI SCOPO;
- (7) PERDITA DI DATI REGISTRATI CAUSATA DA QUALSIASI GUASTO.

Prefazione

La telecamera di rete WV-SW396A/WV-SW395A/WV-SW396/WV-SW395 è progettata per funzionare utilizzando un PC su una rete (10BASE-T/100BASE-TX).

Collegandola ad una rete (LAN) o ad Internet, le immagini e l'audio dalla telecamera possono essere monitorati su un PC tramite una rete.

Nota:

- È necessario configurare le impostazioni di rete del PC e del suo ambiente di rete per monitorare sul PC le immagini dalla telecamera. È necessario inoltre che sul PC sia installato un browser web.

Riguardo alle notazioni

Le annotazioni seguenti sono utilizzate quando vengono descritte funzioni limitate per modelli specificati. Le funzioni senza annotazioni sono supportate da tutti i modelli.

SW396A : Le funzioni con questa annotazione sono disponibili quando si utilizza il modello WV-SW396A.

SW395A : Le funzioni con questa annotazione sono disponibili quando si utilizza il modello WV-SW395A.

SW396 : Le funzioni con questa annotazione sono disponibili quando si utilizza il modello WV-SW396.

SW395 : Le funzioni con questa annotazione sono disponibili quando si utilizza il modello WV-SW395.

Funzioni principali

Tripla codifica H.264/MPEG-4 e JPEG

Possono essere fornite simultaneamente le uscite stream H.264/MPEG-4 e JPEG (MPEG).

* Si può selezionare H.264 o MPEG-4.

Introduzione di Super Dynamic (MEGA Super Dynamic)

(☞ Manuale di istruzioni (incluso sul CD-ROM))

Il MEGA Super Dynamic compensa la luminosità elaborando pixel per pixel in modo da produrre immagini più nitide anche se gli oggetti hanno intensità di illuminazione diverse.

Funzione di bianco e nero

Le immagini verranno visualizzate nitidamente anche di notte in quanto la telecamera passerà automaticamente dalla modalità colore alla modalità bianco e nero in condizioni di scarsa illuminazione.

Obiettivo compatibile megapixel e funzione della posizione preselezionata ad alta precisione

Una singola telecamera consente il monitoraggio di una vasta area.

Possibilità di installazione della telecamera non soltanto a soffitto ma anche a parete

Quando si utilizza una staffa di montaggio opzionale, sono disponibili l'installazione sospesa a soffitto o il montaggio ad incasso su una parete.

Coperchio a cupola con rivestimento anti pioggia

Il rivestimento anti pioggia è un rivestimento speciale applicato alla superficie del coperchio a cupola che rende difficile alle gocce d'acqua aderire al coperchio a cupola.

* Il rivestimento anti pioggia è efficace soltanto contro l'acqua (pioggia) e non è progettato per essere utilizzato per proteggere la superficie del coperchio a cupola da altre sostanze come l'olio.

Funzione Power over Ethernet Plus

Quando si collega con un dispositivo PoE+ (Power over Ethernet Plus), l'alimentazione verrà fornita collegando semplicemente un cavo LAN. (conforme a IEEE802.3at)

Comunicazione interattiva con l'audio

Utilizzando il connettore di uscita audio ed il connettore di ingresso del microfono, sono disponibili la ricezione dell'audio dalle telecamere su un PC e la trasmissione dell'audio dal PC alle telecamere.

Dotazione dello slot della scheda di memoria SDHC/SD

È possibile salvare manualmente video H.264 ed immagini JPEG sulla scheda di memoria SDHC/SD al verificarsi di un allarme, durante il periodo programmato o su un browser web. È inoltre possibile salvare immagini JPEG al verificarsi di un errore di rete. (Il download è possibile.)

(Scheda di memoria SDHC/SD consigliata ☞ pagina 37)

Funzione di localizzazione automatica con un passaggio uniforme tra brandeggio orizzontale, brandeggio verticale e zoom **SW396A** **SW396**

È possibile eseguire un passaggio uniforme tra brandeggio orizzontale, brandeggio verticale e zoom.

* L'accuratezza della funzione di localizzazione automatica dipende dalla posizione di installazione. Assicurarsi anticipatamente che la posizione di installazione sia adeguata.

Riguardo ai manuali dell'utente

Ci sono i seguenti 2 manuali di istruzioni per le WV-SW396A, WV-SW395A, WV-SW396, WV-SW395.

- Guida all'installazione*: Spiega come installare e collegare i dispositivi e anche come collegare e configurare la rete.
- Manuale di istruzioni (incluso sul CD-ROM): Spiega come eseguire le impostazioni e come utilizzare questa telecamera.

Adobe® Reader® è necessario per leggere questo manuale di istruzioni sul CD-ROM fornito.

Se Adobe Reader non fosse installato sul PC, scaricare l'ultima versione di Adobe Reader dal sito web di Adobe ed installarlo.

"WV-SW396, WV-SW395" o "SW396, SW395" riportati nelle istruzioni e nelle illustrazioni utilizzate in questo manuale di istruzioni indicano le WV-SW396A, WV-SW395A, WV-SW396, WV-SW395.

* In questo manuale di istruzioni vengono utilizzate le schermate in inglese.

Requisiti di sistema del PC

CPU:	Consigliato Intel® Core™ 2 Duo 2,4 GHz o superiore
Memoria:	512 MB o superiore (Quando si utilizza Microsoft® Windows® 7 o Microsoft® Windows Vista® è necessaria una memoria di almeno 1 GB.)
Interfaccia di rete:	1 porta 10BASE-T/100BASE-TX
Interfaccia audio:	Scheda audio (quando si utilizza la funzione audio)
Monitor:	Dimensione di cattura dell'immagine: 1024x768 pixel o superiore Colore: Colore reale a 24-bit o superiore
SO:	Microsoft® Windows® 7 Microsoft® Windows Vista® Microsoft® Windows XP SP3
Browser web:	Windows® Internet Explorer® 9.0 (32-bit) Windows® Internet Explorer® 8.0 (32-bit) Windows® Internet Explorer® 7.0 (32-bit) Microsoft® Internet Explorer® 6.0 SP3
Altri:	Unità CD-ROM (È necessaria per leggere il manuale di istruzioni ed utilizzare il software sul CD-ROM fornito.) DirectX® 9.0c o successivo Adobe® Reader® (È necessario per visualizzare il file PDF sul CD-ROM fornito.)

IMPORTANTE:

- Se si utilizza un PC che non soddisfa i suddetti requisiti, la visualizzazione delle immagini potrebbe rallentare oppure il browser web potrebbe diventare inutilizzabile.
- L'audio non può essere sentito se non è installata una scheda audio sul PC. L'audio può essere interrotto a seconda dell'ambiente di rete.
- Microsoft Windows 7 Starter, Microsoft Windows Vista Starter e Microsoft Windows XP Professional 64-bit Edition non sono supportati.
- Quando si utilizza IPv6 per la comunicazione, utilizzare Microsoft Windows 7 o Microsoft Windows Vista.

Nota:

- Per ulteriori informazioni riguardo ai requisiti di sistema del PC ed alle precauzioni quando si utilizza Microsoft Windows 7, Microsoft Windows Vista o Windows Internet Explorer, cliccare "Manual" - "Open" dal CD-ROM fornito e far riferimento a "Notes on Windows® / Internet Explorer® versions".
- Se si utilizza Microsoft Windows XP, può verificarsi screen tearing* quando cambia drasticamente la scena ripresa (ad esempio, mentre si riprendono soggetti che si muovono rapidamente o mentre si controlla il brandeggio orizzontale/verticale) a causa delle limitazioni del GDI (Interfaccia del Dispositivo Grafico) del sistema operativo.
- * Un fenomeno nel quale parti dello schermo vengono visualizzate fuori allineamento
- Per informazioni sulla verifica del funzionamento dei sistemi operativi e dei browser web supportati, far riferimento al nostro sito web all'indirizzo <http://security.panasonic.com/pss/security/support/index.html>.

Marchi di fabbrica e marchi di fabbrica registrati

- Microsoft, Windows, Windows Vista, Internet Explorer, ActiveX e DirectX sono marchi di fabbrica registrati o marchi di fabbrica di Microsoft Corporation negli Stati Uniti d'America e/o negli altri paesi.
- Schermate dei prodotti Microsoft riprodotte con l'autorizzazione di Microsoft Corporation.
- Intel e Intel Core sono marchi di fabbrica registrati o marchi di fabbrica di Intel Corporation negli Stati Uniti d'America e negli altri paesi.
- Adobe, Acrobat Reader e Reader sono marchi di fabbrica registrati o marchi di fabbrica di Adobe Systems Incorporated negli Stati Uniti d'America e/o negli altri paesi.
- Il logotipo SDHC è un marchio di fabbrica della SD-3C, LLC.
- iPad, iPhone e iPod touch sono marchi di fabbrica di Apple Inc., registrati negli Stati Uniti d'America e negli altri paesi.
- Android è un marchio di fabbrica di Google Inc.
- Tutti gli altri marchi di fabbrica citati in questo testo sono di proprietà dei rispettivi proprietari.

Copyright

La distribuzione, la riproduzione, il disassemblaggio, la decompilazione e la retroingegnerizzazione del software fornito con questo prodotto sono tutti espressamente proibiti. In aggiunta, è proibita l'esportazione di qualsiasi software fornito con questo prodotto in violazione delle leggi sull'esportazione.

Sicurezza di rete

Poiché questa unità verrà utilizzata collegandola ad una rete, si richiama l'attenzione sui seguenti rischi riguardanti la sicurezza.

- ① Fuga o furto di informazioni attraverso questa unità
- ② Utilizzo di questa unità per operazioni illegali eseguite da individui con intenti dolosi
- ③ Interferenza con questa unità o sua sospensione eseguiti da individui con intenti dolosi

È propria responsabilità prendere precauzioni come quelle descritte di seguito per proteggersi contro i succitati rischi di sicurezza della rete.

- Utilizzare questa unità in una rete protetta mediante un firewall, etc.
- Se questa unità è collegata ad una rete che comprende PC, assicurarsi che il sistema non sia infetto da virus informatici o altri programmi dannosi (utilizzando un programma antivirus aggiornato regolarmente, un programma contro spyware, etc.).
- Proteggere la propria rete contro gli accessi non autorizzati limitando gli utenti a quelli che effettuano il login con un nome utente ed una password autorizzati.
- Implementare misure quali l'autenticazione dell'utente per proteggere la propria rete contro la fuga o il furto di informazioni, compresi dati di immagine, informazioni per l'autenticazione (nomi utente e password), informazioni dell'e-mail di allarme, informazioni del server FTP ed informazioni del server DDNS.
- Dopo che è stato effettuato l'accesso all'unità da parte dell'amministratore, accertarsi di chiudere il browser.
- Modificare periodicamente la password dell'amministratore.
- Non installare la telecamera in posizioni dove la telecamera o i cavi possano essere distrutti o danneggiati da individui con intenti dolosi.

Rivolgersi al rivenditore per i lavori di installazione.

I lavori di installazione richiedono tecnica ed esperienza. La mancata osservanza di questa precauzione può causare incendi, scosse elettriche, ferite o danni al prodotto. Non esitare a rivolgersi al rivenditore.

Interrompere immediatamente l'utilizzo se si verifica qualcosa di anomalo con questo prodotto.

Quando fuoriesce fumo dal prodotto, proviene odore di fumo dal prodotto o la parte esterna del prodotto si è deteriorata, l'utilizzo continuo causerà un incendio o una caduta del prodotto provocando ferite o danni al prodotto.

Non tentare di smontare o modificare questo prodotto.

La mancata osservanza di questa precauzione può causare incendi o scosse elettriche. Rivolgersi al rivenditore per le riparazioni o ispezioni.

Non inserire nessun oggetto estraneo.

Questo potrebbe danneggiare permanentemente il prodotto.

Spegnere immediatamente e rivolgersi a personale di assistenza qualificato per la riparazione.

Selezionare un'area di installazione che possa supportare il peso totale.

La selezione di una superficie di installazione non appropriata può causare la caduta o il rovesciamento di questo prodotto, procurando ferite.

Il lavoro di installazione deve essere iniziato dopo aver eseguito un sufficiente rinforzo.

Si devono compiere ispezioni periodiche.

La ruggine sulle parti metalliche o sulle viti può causare la caduta del prodotto e provocare ferite o incidenti.

Rivolgersi al rivenditore per le ispezioni.

Non utilizzare questo prodotto in un ambiente infiammabile.

La mancata osservanza di questa precauzione può causare un'esplosione e provocare ferite.

Evitare di installare questa staffa in posizioni dove si verificano danni da sale o viene prodotto gas corrosivo.

In caso contrario, le parti di montaggio si deterioreranno e potranno verificarsi incidenti quali la caduta del prodotto.

Si devono implementare misure di protezione contro la caduta di questo prodotto.

La mancata osservanza di questa precauzione può causare una caduta e provocare ferite o incidenti.

Si deve utilizzare la staffa di montaggio appositamente progettata.

La mancata osservanza di questa precauzione può causare una caduta e provocare ferite o incidenti.

Utilizzare la staffa di montaggio progettata appositamente per l'installazione.

Le viti ed i bulloni devono essere stretti con la coppia di torsione specificata.

La mancata osservanza di questa precauzione può causare una caduta e provocare ferite o incidenti.

Non installare questo prodotto in posizioni soggette a vibrazioni.

L'allentamento delle viti o dei bulloni di montaggio può causare la caduta del prodotto e provocare ferite o incidenti.

Non colpire o scuotere con forza questo prodotto.

La mancata osservanza di questa precauzione può causare incendi o ferite.

Spegnere questo prodotto durante il cablaggio.

La mancata osservanza di questa precauzione può causare scosse elettriche. Inoltre, un cortocircuito o un cablaggio errato possono causare incendi.

Non sfregare i bordi delle parti metalliche con le mani.

La mancata osservanza di questa precauzione può causare ferite.

Non toccare il corpo principale mentre questo prodotto sta eseguendo il brandeggio orizzontale/verticale.

Le dita possono rimanere pizzicate nella parti in movimento e questo potrebbe provocare ferite.

Tenere le schede di memoria SDHC/SD (optional) lontano dalla portata di neonati e bambini.

In caso contrario, potrebbero ingerire le schede inavvertitamente.

In questo caso, rivolgersi immediatamente ad un medico.

Si devono prendere misure di protezione contro la caduta di neve.

Il peso della neve può causare la caduta del prodotto provocando ferite o incidenti.

Proteggere il prodotto dalla caduta di neve installandolo sotto una grondaia.

Installare questo prodotto in una posizione sufficientemente alta per evitare che persone e oggetti urtino il prodotto.

La mancata osservanza di questa precauzione può causare ferite.

Non appendersi a questo prodotto e non utilizzare il prodotto come piedistallo.

La mancata osservanza di questa precauzione può causare ferite o incidenti.

Non toccare questo prodotto, il cavo di alimentazione o i cavi collegati durante le tempeste di fulmini.

(Incluso durante i lavori di installazione)

La mancata osservanza di questa precauzione può causare scosse elettriche.

Non danneggiare il cavo di alimentazione.

Non danneggiare, contraffare, torcere, tirare, avvolgere o piegare forzatamente il cavo di alimentazione. Non collocarvi sopra oggetti pesanti. Tenere lontano da fonti di calore.

L'utilizzo di un cavo di alimentazione danneggiato può causare scosse elettriche, cortocircuiti o incendi. Rivolgersi al rivenditore per le riparazioni.

Non installare questo prodotto in una posizione soggetta a forte vento.

L'installazione in una posizione dove la velocità del vento sia di 40 m al secondo o superiore può causare una caduta del prodotto provocando ferite o incidenti.

Spegnere questo prodotto quando lo si pulisce.

La mancata osservanza di questa precauzione può causare ferite.

[Precauzioni per l'utilizzo]

Questo prodotto non ha un interruttore di alimentazione.

Quando si spegne il prodotto, scollegare l'alimentazione dall'alimentatore a 24 V CA o dal dispositivo PoE+. Quando si utilizzano sia l'alimentatore 24 V CA sia il dispositivo PoE+ per l'alimentazione, scollegare entrambi i collegamenti.

Per un utilizzo continuo con prestazioni stabili

Non utilizzare questo prodotto in condizioni di caldo o umidità per un lungo periodo. La mancata osservanza di questa precauzione causa il deterioramento dei componenti e ha come risultato l'accorciamento della vita di questo prodotto.

Non esporre questo prodotto a fonti di calore diretto quale un riscaldatore.

Maneggiare questo prodotto con cura.

Non far cadere questo prodotto e non procurare colpi o vibrazioni al prodotto. La mancata osservanza di questa precauzione può causare inconvenienti.

Non far prendere forti colpi al coperchio a cupola.

Si possono causare danni o l'esposizione all'acqua.

Riguardo al monitor del PC

Quando si visualizza a lungo la stessa immagine sul monitor del PC, il monitor del PC può essere danneggiato. Si consiglia di utilizzare un salvaschermo.

Quando verrà rilevato un errore, questo prodotto verrà riavviato automaticamente.

Questo prodotto sarà inutilizzabile per circa 2 minuti dopo il riavvio, esattamente come quando lo si accende.

Smaltimento/trasferimento del prodotto

I dati salvati su questo prodotto o su un dispositivo di memorizzazione utilizzato con questo prodotto possono portare alla fuga di informazioni personali. Qualora fosse necessario smaltire o consegnare questo prodotto a qualcuno, anche nel caso di riparazioni, accertarsi che non ci siano dati su questo prodotto.

Non toccare il coperchio a cupola a mani nude.

Un coperchio a cupola sporco causa il deterioramento della qualità dell'immagine.

- Il rivestimento antipioggia è applicato alla superficie del coperchio a cupola. Non toccare direttamente la superficie del coperchio a cupola e non strofinarlo con un panno o un altro prodotto. La mancata osservanza di questa indicazione può ridurre l'efficacia del rivestimento antipioggia. **SW396A SW395A**

Pulitura del corpo di questo prodotto

Accertarsi di aver spento il prodotto prima di pulirlo.

- Quando si pulisce il coperchio a cupola, lavare via sporco o altre sostanze indesiderate versando o spruzzando acqua pulita da un tubo o un vaporizzatore (non strofinare il coperchio a cupola con un panno o un altro prodotto). **SW396A SW395A**
Non utilizzare benzina, diluenti, alcool o nessun altro tipo di solvente o detergente.
- Quando si puliscono parti diverse dal coperchio a cupola, non utilizzare benzina, diluenti o nessun altro tipo di solvente. La mancata osservanza di questa precauzione può causare scolorimento. Quando si utilizza un panno chimico per la pulitura, leggere le precauzioni fornite con il panno chimico.

IMPORTANTE:

- La pulitura non corretta del coperchio a cupola può causare la diminuzione dell'efficacia del rivestimento antipioggia. In questo caso, per poter avere un rivestimento antipioggia efficace, si deve acquistare un nuovo coperchio a cupola per sostituire il coperchio a cupola esistente. Rivolgersi al proprio rivenditore o produttore conto terzi. **SW396A SW395A**
- La posizione della telecamera può essere spostata inavvertitamente mentre si pulisce il corpo della telecamera. Riavviare il prodotto o rinfrescare la posizione della telecamera (rinfresco della posizione) per correggere la posizione della telecamera. Far riferimento al Manuale di istruzioni (incluso sul CD-ROM) per ulteriori informazioni.

Intervallo di trasmissione

L'intervallo di trasmissione dell'immagine può rallentare a seconda dell'ambiente di rete, delle prestazioni del PC, del soggetto ripreso, del numero di accessi, etc.

Quando appare il seguente messaggio sullo schermo durante l'utilizzo

CAUTION:
POWER SUPPLY IS ONLY
INTENDED FOR USE OF
POE+(CLASS4) HUB
-IEEE802.3AT COMPLY
OR
AC24V MIN3.0A CLASS2
SUPPLY

Il prodotto può non essere collegato ad un dispositivo di alimentazione adeguato. Controllare se il dispositivo di alimentazione utilizzato è compatibile con PoE+ (conforme a IEEE802.3at). Oppure utilizzare un alimentatore a 24 V CA.

Cosa fare se appare "WARMING UP-PLEASE WAIT." sul display.

Questo messaggio indica che la temperatura all'interno della telecamera si è notevolmente abbassata. In tal caso, attendere finché il riscaldatore della telecamera non alza la temperatura interna (per circa 2 ore o più a basse temperature sotto i -10 °C) e riaccendere la telecamera.

Riguardo alla scheda di memoria SDHC/SD

- Prima di rimuovere la scheda di memoria SDHC/SD dalla telecamera, innanzitutto è necessario selezionare “Non utilizzare” per “Scheda di memoria SD”. I dati registrati possono essere danneggiati se si rimuove la scheda di memoria SDHC/SD quando è selezionato “Utilizza” per “Scheda di memoria SD”. Far riferimento a pagina 15 per le descrizioni di come inserire/rimuovere una scheda di memoria SDHC/SD.
- Quando si utilizza una scheda di memoria SDHC/SD non formattata, formattarla utilizzando questo prodotto. I dati registrati sulla scheda di memoria SDHC/SD verranno cancellati con la formattazione. Se si utilizza una scheda di memoria SDHC/SD non formattata o una scheda di memoria SDHC/SD formattata con altri dispositivi, questo prodotto può non funzionare correttamente o si può causare un deterioramento delle prestazioni. Far riferimento al Manuale di istruzioni (incluso sul CD-ROM) per come formattare una scheda di memoria SDHC/SD.
- Quando si utilizzano alcune schede di memoria SDHC/SD con questo prodotto, questo prodotto può non funzionare correttamente o si può causare un deterioramento delle prestazioni. Utilizzare le schede di memoria SDHC/SD consigliate a pagina 37.

Etichetta del codice

Le etichette del codice (accessori) sono necessarie quando si richiede assistenza per un inconveniente. Prestare attenzione a non perdere queste etichette. Si consiglia di attaccare una delle etichette sulla custodia del CD-ROM.

Riguardo al sensore di immagine MOS

- Quando si filma costantemente una fonte di luce forte come un riflettore, il filtro colore del sensore d'immagine MOS può deteriorarsi e può causare scolorimento. Anche quando si cambia la direzione fissa della ripresa dopo aver filmato costantemente un riflettore per un certo periodo, lo scolorimento può rimanere.
- Quando si filmano soggetti in rapido movimento o si eseguono le operazioni di brandeggio orizzontale/verticale, può sembrare che gli oggetti che attraversano l'area ripresa si pieghino in obliquo.

MPEG-4 Visual Patent Portfolio License

This product is licensed under the MPEG-4 Visual Patent Portfolio License for the personal and non-commercial use of a consumer for (i) encoding video in compliance with the MPEG-4 Visual Standard (“MPEG-4 Video”) and/or (ii) decoding MPEG-4 Video that was encoded by a consumer engaged in a personal and non-commercial activity and/or was obtained from a video provider licensed by MPEG LA to provide MPEG-4 Video. No license is granted or shall be implied for any other use. Additional information including that relating to promotional, internal and commercial uses and licensing may be obtained from MPEG LA, LLC. See <http://www.mpegla.com>.

AVC Patent Portfolio License

THIS PRODUCT IS LICENSED UNDER THE AVC PATENT PORTFOLIO LICENSE FOR THE PERSONAL USE OF A CONSUMER OR OTHER USES IN WHICH IT DOES NOT RECEIVE REMUNERATION TO (i) ENCODE VIDEO IN COMPLIANCE WITH THE AVC STANDARD (“AVC VIDEO”) AND/OR (ii) DECODE AVC VIDEO THAT WAS ENCODED BY A CONSUMER ENGAGED IN A

PERSONAL ACTIVITY AND/OR WAS OBTAINED FROM A VIDEO PROVIDER LICENSED TO PROVIDE AVC VIDEO. NO LICENSE IS GRANTED OR SHALL BE IMPLIED FOR ANY OTHER USE. ADDITIONAL INFORMATION MAY BE OBTAINED FROM MPEG LA, L.L.C. SEE [HTTP://WWW.MPEGLA.COM](http://WWW.MPEGLA.COM)

Riguardo alla funzione di autodiagnosi

Qualora questo prodotto non funzionasse correttamente a causa di un disturbo esogeno, etc. per 30 o più secondi, il prodotto si ripristinerà automaticamente e ritornerà allo stato normale. Quando il prodotto viene ripristinato, sarà eseguita l'inizializzazione come quando viene acceso il prodotto. Quando il prodotto si ripristina ripetutamente, il livello di disturbo esogeno attorno al prodotto può essere alto e questo può causare un cattivo funzionamento. Rivolgersi al proprio rivenditore per istruzioni.

Riguardo al dispositivo di deumidificazione

Questo prodotto possiede un dispositivo di deumidificazione per mantenere l'interno ad un basso livello di umidità, prevenire la condensazione e dissipare rapidamente l'umidità se si formasse.

Si può formare condensazione a seconda delle condizioni di temperatura, umidità, vento e pioggia e può occorrere tempo per deumidificare.

Obiettivo e testa di brandeggio orizzontale/verticale

Se non si utilizzano l'obiettivo e la testa di brandeggio orizzontale/verticale per un lungo periodo, lo strato di grasso all'interno di queste parti può diventare appiccicoso. Questo può ostruire il movimento delle parti. Per prevenire questo inconveniente, muovere periodicamente l'obiettivo o la testa di brandeggio orizzontale/verticale. Oppure eseguire periodicamente il rinfresco della posizione con il metodo descritto in “Rinfresco della posizione”.

Rinfresco della posizione

In caso di utilizzo prolungato, le posizioni preselezionate possono diventare imprecise. Quando è impostato “Rinfresco della posizione” per lo schedule creato, la posizione della telecamera verrà corretta periodicamente. Far riferimento al Manuale di istruzioni (incluso sul CD-ROM) per come eseguire le impostazioni.

Parti di consumo

Le seguenti sono parti di consumo: Sostituirle conformemente alla loro durata di vita. La loro durata di vita varia a seconda dell'ambiente e delle condizioni di utilizzo. La durata di vita è soltanto un'indicazione nel caso in cui si utilizza la telecamera a +35 °C.

- Unità dell'obiettivo, motore per brandeggio orizzontale, motore per brandeggio verticale, cavo flat per brandeggio verticale: Circa 3,7 milioni di operazioni (circa 20000 ore)
Ventola di raffreddamento: Circa 52000 ore
Cavo flat per brandeggio orizzontale **SW395A**
SW395: Circa 3,7 milioni di operazioni (circa 20000 ore)
Anello di scorrimento **SW396A** **SW396**: Circa 3,7 milioni di operazioni (circa 20000 ore)

Etichetta di indicazione

Rimuovere il coperchio posteriore dello schermo solare principale di questo prodotto per far riferimento all'etichetta di indicazione per la classificazione e l'alimentazione dell'apparecchiatura, etc.

Precauzioni per l'installazione

Panasonic non potrà essere considerata responsabile per danni patrimoniali e/o non patrimoniali a cose e/o persone derivanti da installazione o funzionamento eseguiti in modo non conforme al presente documento.

Alimentazione

Questo prodotto non ha un interruttore di alimentazione. Utilizzare un dispositivo di alimentazione dotato dell'interruttore ON-OFF per la manutenzione. Quando si collega il cavo di alimentazione del prodotto al dispositivo di alimentazione, verrà fornita l'alimentazione al prodotto. Quando il prodotto è alimentato, il prodotto eseguirà brandeggio orizzontale, brandeggio verticale, zoom e messa a fuoco. Prima di pulire il prodotto, accertarsi che il cavo di alimentazione non sia collegato all'alimentazione principale.

Area di installazione di questo prodotto

Selezionare una posizione adeguata come area di installazione (come una parete o un soffitto robusti) nel proprio specifico ambiente.

Metodo di montaggio di questo prodotto

- Questo prodotto è stato progettato per essere utilizzato come telecamera a montaggio sospeso. Se il prodotto viene montato su un piano di lavoro o inclinato, può non funzionare correttamente o la sua durata di vita può accorciarsi.
- Montare il prodotto orizzontalmente in modo che la parte della cupola sia rivolta verso il basso.

Staffa di montaggio sospeso a soffitto/Staffa di montaggio a parete

- Quando si esegue il montaggio sospeso su un soffitto su una staffa procuratasi localmente, utilizzare il tubo di collegamento.
- Quando si esegue l'installazione a parete, utilizzare la staffa di montaggio a parete WV-Q122A (optional). Quando si montano questo prodotto e la staffa di montaggio della telecamera su un soffitto o su una parete, utilizzare le viti descritte nella tabella seguente. Le viti per il fissaggio di questo prodotto non sono fornite. Prepararle a seconda del materiale e della robustezza dell'area dove si deve installare il prodotto.

<Condizioni dell'installazione>

Telecamera	
Peso	Circa 4,6 kg
Staffa di montaggio appropriata	
N. modello	WV-Q122A
Peso	Circa 2 kg
Tipo di montaggio	A parete
Parte da montare su un soffitto/una parete	
Vite consigliata	M8
Numero di viti	4
Capacità di trazione di una singola vite	823 N

- Assicurarsi che la superficie di montaggio, l'ancoraggio e le viti siano sufficientemente robusti.
- Non montare il prodotto su un pannello di cartongesso o su una superficie di legno in quanto sono troppo deboli. Se non è possibile evitare il montaggio del prodotto su una superficie di questo tipo, la superficie deve essere sufficientemente rinforzata.

Non collocare questo prodotto nelle seguenti posizioni:

- Posizioni dove viene utilizzato un agente chimico quali una piscina
- Posizioni soggette a umidità, polvere, vapore e fumi oleosi
- Posizioni dove vengono generate radiazioni, raggi X, forti onde radio o un forte campo magnetico
- Posizioni dove vengono prodotti gas corrosivi, posizioni dove possono essere causati danni dall'aria salmastra quali la riva del mare
- Posizioni dove la temperatura non è compresa nel range specificato (☞ pagina 34).
- Posizioni soggette a vibrazioni (Questo prodotto non è progettato per l'utilizzo su veicoli.)
- Posizioni soggette a condensazione come risultato di drastici cambiamenti della temperatura (Nel caso in cui la telecamera venga installata in tali posizioni, la cupola può appannarsi o può formarsi condensazione sul coperchio.)

Avvitamento delle viti

- Le viti ed i bulloni devono essere stretti con una coppia di torsione dell'avvitamento adeguato a seconda del materiale e della robustezza dell'area di installazione.
- Non utilizzare un avvitatore ad impatto. L'utilizzo di un avvitatore ad impatto può danneggiare le viti o causare un avvitamento eccessivo.
- Quando si stringe una vite, posizionare la vite ad angolo retto rispetto alla superficie. Dopo aver stretto le viti o i bulloni, eseguire un controllo visivo per assicurarsi che l'avvitamento sia sufficiente e non ci sia gioco.

Rimuovere il coperchio di protezione dal coperchio a cupola dopo aver completato l'installazione.

SW396A SW395A

Rimuovere la pellicola di copertura dalla parte della cupola del coperchio a cupola dopo aver completato l'installazione.

SW396 SW395

Accertarsi di rimuovere questo prodotto se non lo si sta utilizzando.

Con questa unità si devono utilizzare cavi LAN schermati (STP) per assicurare conformità con gli standard EMC.*

* Per Europa

Quando si può verificare interferenza/disturbo

Condurre i lavori di distribuzione dell'alimentazione in modo da mantenere una distanza di 1 m o superiore dalla linea di alimentazione a 120 V (per Stati Uniti d'America e Canada) o 220 V - 240 V (per Europa ed altri paesi). Oppure portare avanti i lavori del condotto elettrico separatamente.

Interferenza radio

Quando questo prodotto viene utilizzato vicino ad una antenna TV/radio, un campo elettrico o un campo magnetico forte (vicino ad un motore, ad un trasformatore o ad una linea di alimentazione), le immagini possono essere distorte e si può produrre rumore sonoro.

Prestare attenzione all'umidità.

Installare questo prodotto quando l'umidità è bassa. Se si installa questo prodotto mentre piove o quando l'umidità è elevata, l'interno può essere esposto all'umidità e il coperchio a cupola può appannarsi.

Riscaldatore

Questo prodotto è dotato di un riscaldatore interno per l'utilizzo in climi freddi. Quando collegato ad un hub/dispositivo PoE+, il prodotto può funzionare in un ambiente al di sotto dei -30 °C. Quando collegato ad un alimentatore a 24 V CA, il prodotto può funzionare in un ambiente al di sotto dei -50 °C* **SW396A** **SW396** /-40 °C **SW395A** **SW395**. Il riscaldatore si accende automaticamente quando la temperatura all'interno del prodotto scende al di sotto dei +10 °C. Tuttavia, in un ambiente con una temperatura estremamente bassa inferiore ai -30 °C, neve e brina possono non essere sbrinate dal coperchio a cupola. Quando si utilizza il prodotto in climi freddi, prestare attenzione all'ambiente ed alle temperature interne del prodotto.

Quando si installa e si utilizza questo prodotto a basse temperature inferiori ai -10 °C, dopo l'avvio si possono non ottenere immediatamente immagini normali. In tal caso, attendere circa 2 ore o più e riaccendere il prodotto.

* Quando si utilizza questo prodotto a temperature di -40 °C o inferiori, utilizzare un'alimentazione tra 24 V CA e 27 V CA. **SW396A** **SW396**

Influenza sulle immagini e sulla loro qualità

Questo prodotto non ha tergicristallo. Nelle seguenti condizioni, la qualità delle immagini può essere deteriorata oppure non si possono vedere correttamente le immagini.

- (1) Influenza della pioggia
A causa del vento che accompagna la pioggia, le immagini possono essere meno visibili.
- (2) Influenza della neve
A causa del vento che accompagna una nevicata, può cadere la neve sul coperchio a cupola. Questo può rendere parzialmente non visibili le immagini di sorveglianza. (La misura della mancanza di visibilità può variare a seconda della quantità di neve e della qualità della neve.)
- (3) Influenza della polvere nell'aria o dell'emissione di gas dai veicoli
A seconda dell'ambiente di installazione, il coperchio a cupola può sporcarsi a causa della polvere nell'aria o dell'emissione di gas dai veicoli. Questo può degradare la qualità delle immagini.

Controllo prima del collegamento

La compatibilità dei dispositivi è limitata. Prima dei collegamenti, verificare i valori e le dimensioni dei dispositivi da utilizzare.

Rivolgersi al proprio rivenditore per dettagli.

Router

Quando si collega questo prodotto ad Internet, utilizzare un router a banda larga con la funzione di port forwarding (NAT, IP masquerade).

Far riferimento al Manuale di istruzioni (incluso sul CD-ROM) per ulteriori informazioni circa la funzione di port forwarding.

Procurarsi separatamente le viti di fissaggio.

Le viti per il fissaggio di questo prodotto non sono fornite. Prepararle a seconda del materiale e della robustezza dell'area dove si deve installare il prodotto.

PoE+ (Power over Ethernet Plus)

Utilizzare un hub/dispositivo PoE+ conforme allo standard IEEE802.3af.

È impossibile fornire alimentazione a questo prodotto da un hub PoE conforme allo standard IEEE802.3af.

Impostazione di ora e data

È necessario impostare ora e data prima di mettere in funzione questo prodotto. Far riferimento al Manuale di istruzioni sul CD-ROM fornito per le descrizioni di come eseguire le impostazioni.

Principali controlli operativi

<Corpo principale>

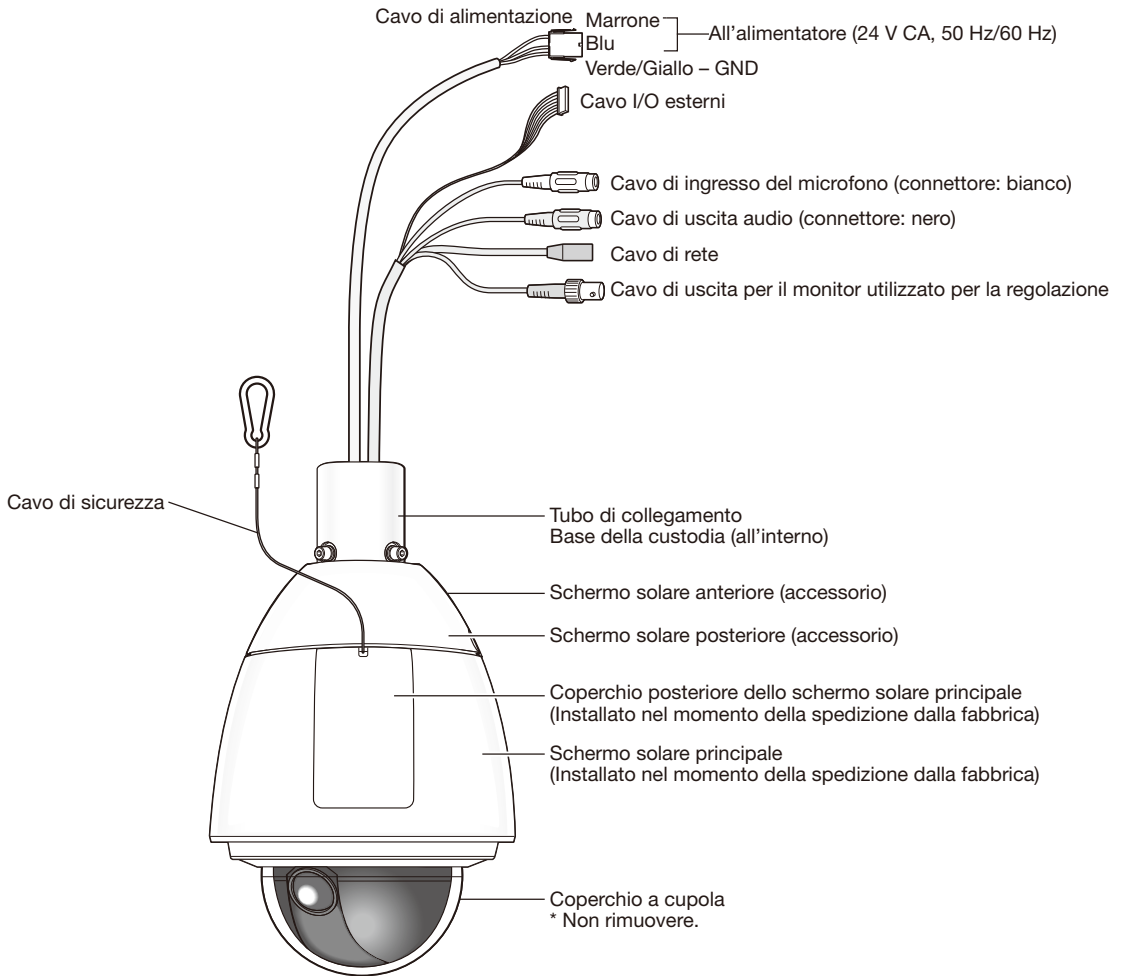

<Vista posteriore del corpo principale con il coperchio posteriore dello schermo solare principale rimosso>

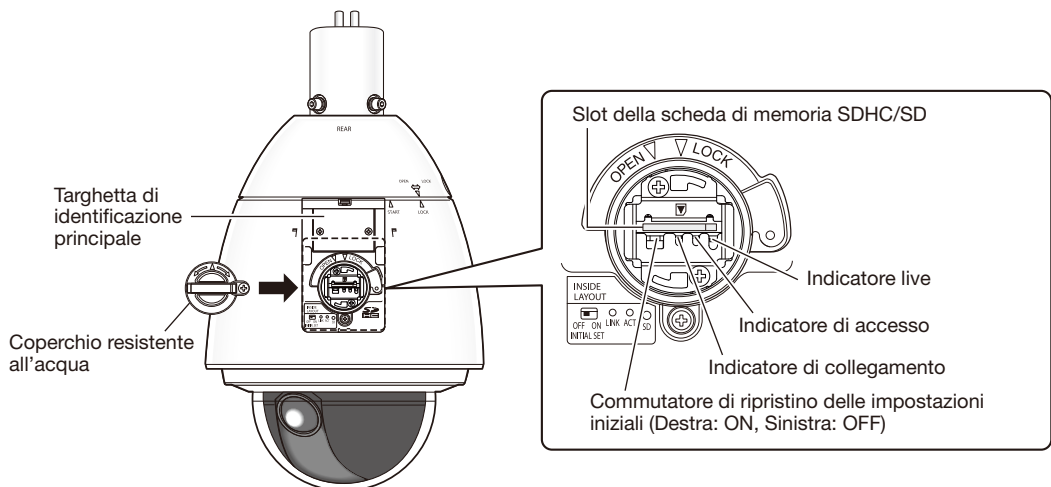

Inserimento/rimozione di una scheda di memoria SDHC/SD

Come inserire una scheda di memoria SDHC/SD

IMPORTANTE:

- Quando si inserisce una scheda di memoria SDHC/SD, accertarsi della direzione.

Passaggio 1

Rimuovere il coperchio posteriore dello schermo solare principale sulla parte posteriore della telecamera premendo la linguetta sulla parte superiore dello schermo solare.

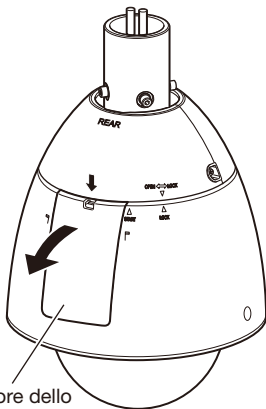

Coperchio posteriore dello schermo solare principale

Passaggio 2

Rimuovere la vite di blocco del coperchio resistente all'acqua.

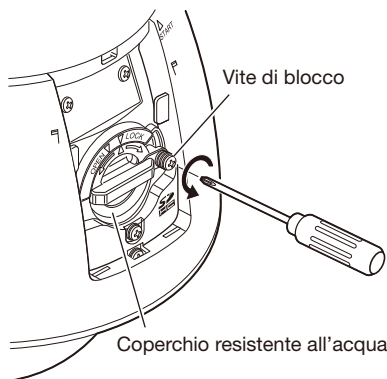

Passaggio 3

Girare il coperchio resistente all'acqua verso il lato "OPEN" e togliere il coperchio.

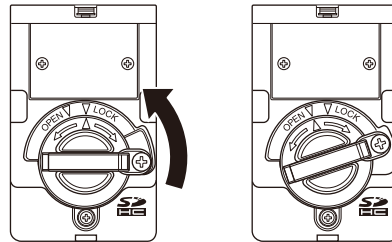

Passaggio 4

Inserire una scheda di memoria SDHC/SD nello slot della scheda di memoria SDHC/SD. Spingere la scheda di memoria SDHC/SD nello slot finché non si sente uno scatto.

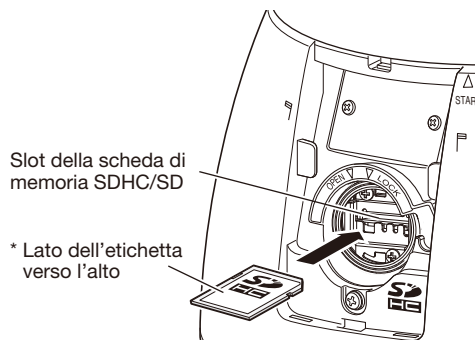

Passaggio 5

Allineare “△” del coperchio resistente all’acqua a “OPEN ▽” sulla telecamera. Quindi, girare il coperchio resistente all’acqua verso “▽ LOCK” finché il coperchio resistente all’acqua non è fissato alla telecamera.

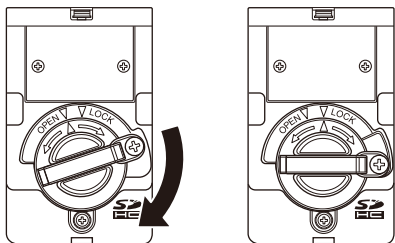

Passaggio 6

Fissare il coperchio resistente all’acqua con la vite di blocco.
(Coppia di torsione dell’avvitamento consigliata: 0,69 N·m)

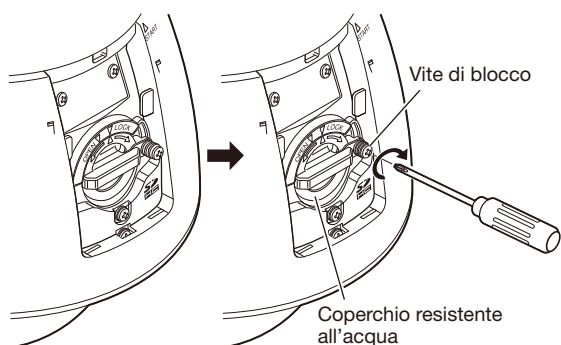

Passaggio 7

Prima, inserire la linguetta sulla parte inferiore del coperchio posteriore dello schermo solare principale nel corpo principale, quindi spingere la linguetta sulla parte superiore del coperchio posteriore dello schermo solare principale nel corpo principale finché non si sente uno scatto.

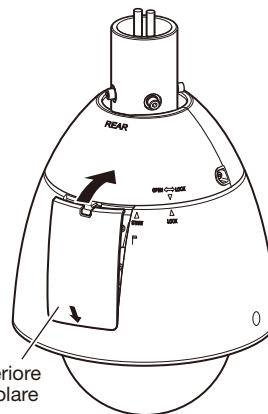

Passaggio 8

Selezionare “Utilizza” per “Scheda di memoria SD” sulla scheda [Memoria SD] della pagina “Base” sul menu di configurazione. (☞ Manuale di istruzioni (incluso sul CD-ROM))

Passaggio 9

Formattare la scheda di memoria SDHC/SD cliccando il pulsante [Esegui] di “Formatta” sulla scheda [Memoria SD] della pagina “Base” sul menu di configurazione. (☞ Manuale di istruzioni (incluso sul CD-ROM))

Come rimuovere la scheda di memoria SDHC/SD

IMPORTANTE:

- Prima di rimuovere la scheda di memoria SDHC/SD, innanzitutto selezionare “Non utilizzare” per “Scheda di memoria SD” sulla scheda [Memoria SD] di “Base” sul menu di configurazione. (☞ Manuale di istruzioni (incluso sul CD-ROM))

Passaggio 1

Rimuovere il coperchio resistente all’acqua seguendo i passaggi da 1 a 3 della sezione “Come inserire una scheda di memoria SDHC/SD” (☞ pagina 15).

Passaggio 2

Spingere la scheda di memoria SDHC/SD per rilasciare il blocco. La scheda di memoria SDHC/SD verrà fuori dallo slot.

Passaggio 3

Rimettere le parti nella posizione originale seguendo i passaggi da 5 a 7 della sezione “Come inserire una scheda di memoria SDHC/SD”.

Precauzione:

- COLLEGARE ESCLUSIVAMENTE AD UN ALIMENTATORE CLASSE 2 A 24 V CA (UL 1310/CSA 223) o A UNA FONTE DI ALIMENTAZIONE LIMITATA (IEC/EN/UL/CSA 60950-1).

Prima dell'installazione, preparare quanto segue

Quando si monta questa telecamera, è necessaria la staffa di montaggio a parete WV-Q122A (optional). Quando si monta la telecamera su una staffa procuratasi localmente, è necessario il tubo di collegamento.

Far riferimento alla guida all'installazione della staffa da utilizzare per dettagli sulle procedure di installazione della staffa e della telecamera.

IMPORTANTE:

- Quando si utilizzano queste staffe di montaggio, le viti esagonali (M6) fornite come accessori delle staffe non possono essere utilizzate come viti di montaggio per questa telecamera. Utilizzare le viti esagonali (M5) fissate sulla base della custodia.
- Quando si monta la telecamera, rimuovere le 4 viti esagonali (M5), quindi il tubo di collegamento dalla base della custodia.

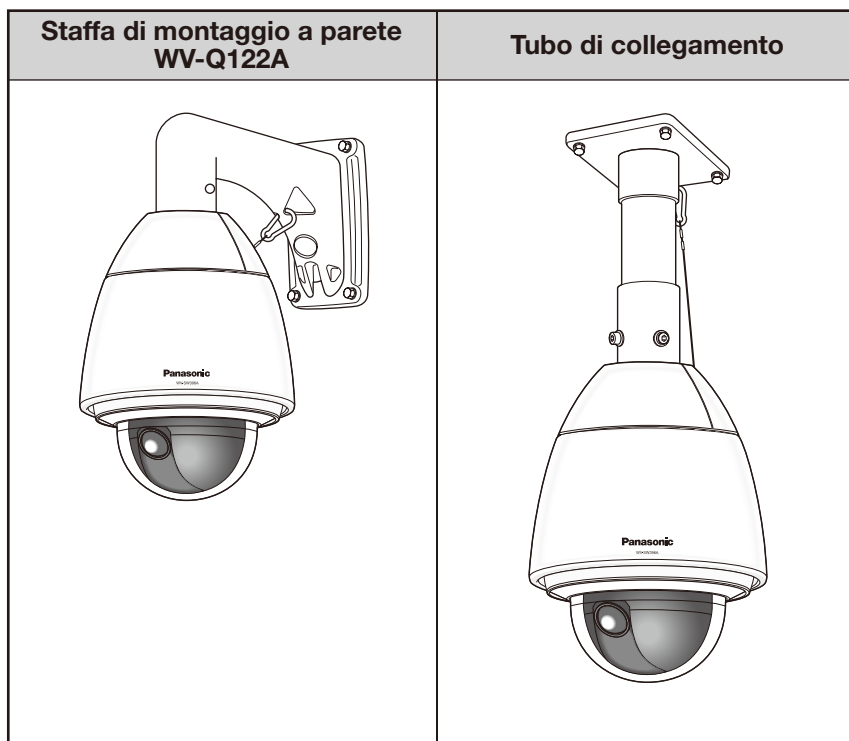

Come rimuovere la base della custodia

Passaggio 1

Rimuovere le viti di fissaggio (3 pz.*) che fissano la base della custodia e la telecamera.

Le viti rimosse saranno necessarie quando si reinstallerà la base della custodia sulla telecamera. Prestare attenzione a non perdere queste viti.

* Vite speciale (vite di fissaggio): Queste viti sono viti esagonali. Utilizzare una chiave esagonale M5.

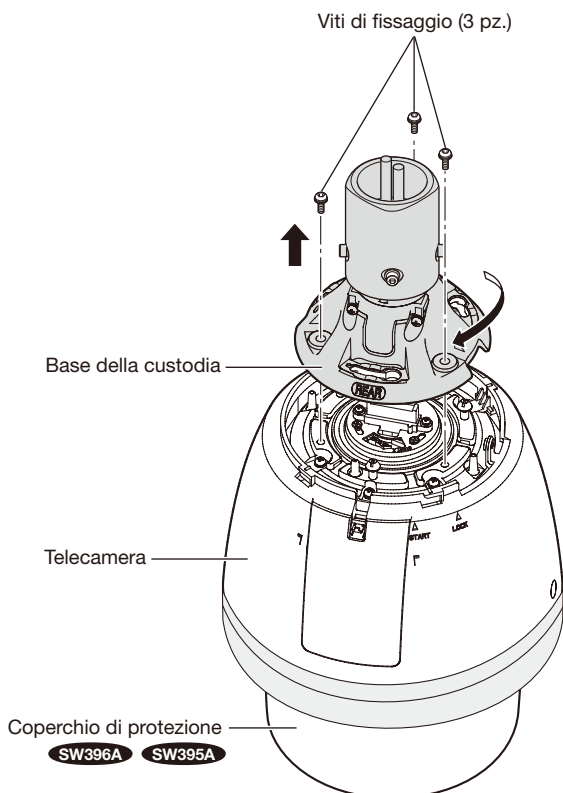

Nota:

- Se gli schermi solari anteriore e posteriore (accessori) sono fissati alla telecamera, rimuoverli eseguendo i passaggi da 5 a 7 di "Installazione" nell'ordine inverso. (☞ Pagina 21)

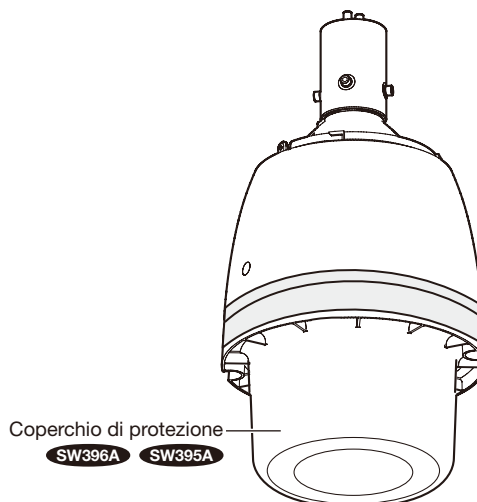

IMPORTANTE:

- Rimuovere il coperchio di protezione dalla telecamera dopo aver completato l'installazione.

SW396A SW395A

Passaggio 2

Per separare la telecamera dalla base della custodia, ruotare la base della custodia nella direzione della freccia come illustrato.

(Far riferimento all'illustrazione nel Passaggio 1.)

Passaggio 3

Rimuovere il tubo di collegamento dalla base superiore allentando 4 viti.

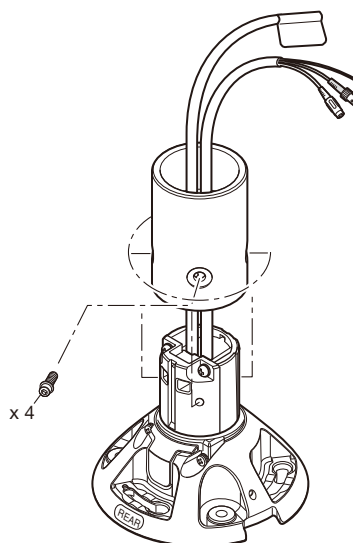

Installazione

Prima di iniziare installazione/collegamento, accertarsi che il cavo di alimentazione non sia collegato all'alimentazione principale.

Far riferimento alla sezione "Precauzioni per l'installazione" prima di iniziare installazione/collegamento. (☞ Pagina 12)

Passaggio 1

Installare la staffa di montaggio.

Quando si utilizza la staffa di montaggio a parete WV-Q122A (optional).

Far riferimento alla guida all'installazione della staffa (WV-Q122A) per dettagli sulla procedura di installazione. Prestare attenzione alla direzione in cui installare la staffa di montaggio in modo che la telecamera possa essere montata nella parte anteriore della staffa.

Quando si utilizza la staffa di montaggio (da procurarsi localmente).

La figura mostra un esempio di telecamera montata su un soffitto con una staffa procurata localmente. Far riferimento alle istruzioni accluse alla staffa per riempire interstizi e fori con materiale impermeabile.

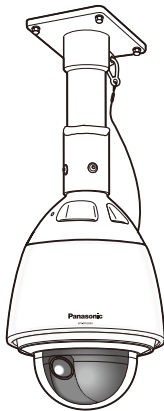

Costruzione

Procurarsi una staffa di montaggio a soffitto.

R 1-1/2, cresta 11, profondità 30 MAX
(filettatura per tubi conica)

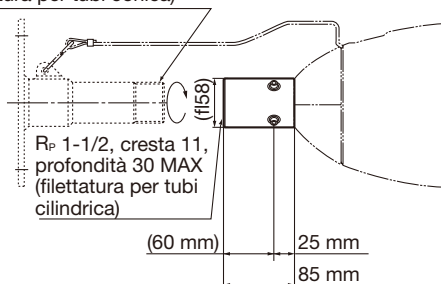

Montaggio della staffa

- 1 Fissare la staffa alla superficie di installazione utilizzando bulloni, dadi o simili appropriati (non forniti).

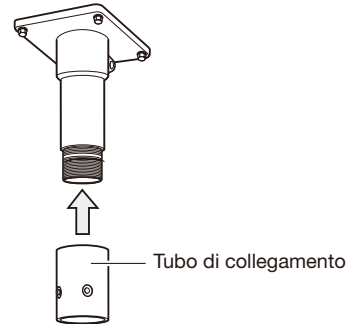

- 2 Fissare il tubo di collegamento alla staffa.
- 3 Riempire l'interstizio tra la staffa e il tubo di collegamento con materiale impermeabile come il silicone.

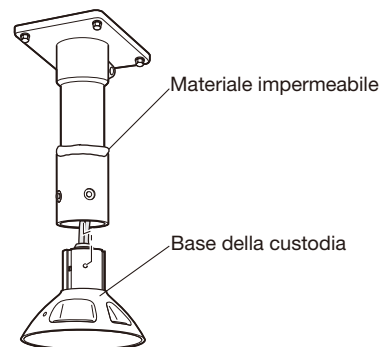

Passaggio 2

Collegare i cavi alla telecamera.

Far riferimento a pagina 23 per come collegare i cavi.

Passaggio 3

Inserire la scheda di memoria SDHC/SD nello slot della scheda di memoria SDHC/SD.

Far riferimento a pagina 15 per come inserire la scheda di memoria SDHC/SD.

Passaggio 4

Montare la telecamera sulla staffa.

- 1 Fissare la base della custodia sulla staffa di montaggio utilizzando le viti esagonali (M5) fissate sulla base della custodia* fornita con la staffa di montaggio. (Coppia di torsione dell'avvitamento consigliata: 2,45 N·m)

L'indicazione "REAR" della base della custodia deve essere rivolta verso la parte del gancio del cavo.

* Vite speciale: Queste viti sono viti esagonali. Utilizzare una chiave esagonale M5.

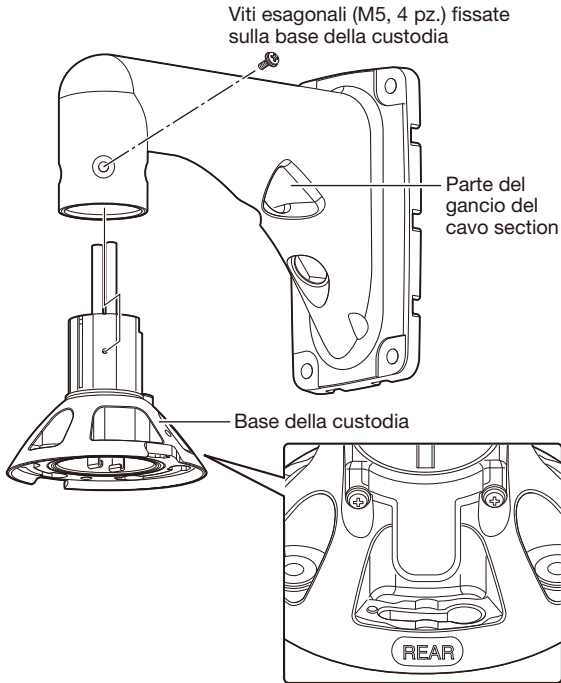

- 2 Assicurarsi che la sporgenza della molla della piastra sulla parte superiore della telecamera sia collocata nella posizione "START". In caso contrario, ruotare la piastra in senso orario per collocare la sporgenza nella posizione "START".

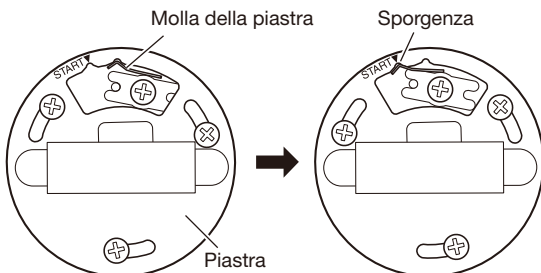

- 3 Collegare il cavo di sicurezza (accessorio) alla staffa di montaggio.

Far riferimento al manuale di istruzioni della staffa di montaggio per ulteriori informazioni riguardo a dove collegare il cavo di sicurezza.

Anche se non si utilizza la staffa di montaggio opzionale (WV-Q122A), collegare il cavo di sicurezza vicino alla telecamera come illustrato nell'esempio seguente.

<Esempio di installazione>



- 4 Fissare la telecamera alla base della custodia. Quando si installa la telecamera sulla base della custodia, il perno di posizionamento deve trovarsi sul lato "REAR". Accertarsi che la telecamera sia saldamente fissata alla staffa di montaggio ruotando la telecamera nella direzione della freccia come illustrato. Quindi, fissare la telecamera alla staffa di montaggio con le viti rimosse quando è stata rimossa la base della custodia.

(Coppia di torsione dell'avvitamento consigliata: 2,45 N·m)

* Vite speciale (vite di fissaggio): Queste viti sono viti esagonali. Utilizzare una chiave esagonale M5.

<Vista da sopra>

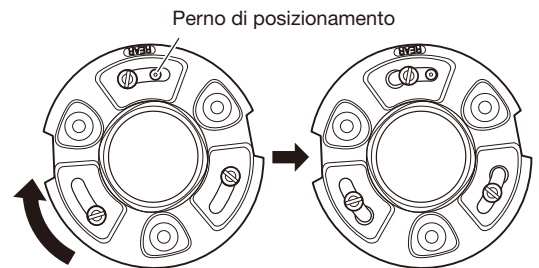

Quando si installa la telecamera

Quando la telecamera è fissata saldamente alla staffa di montaggio

Viti di fissaggio (3 pz.)

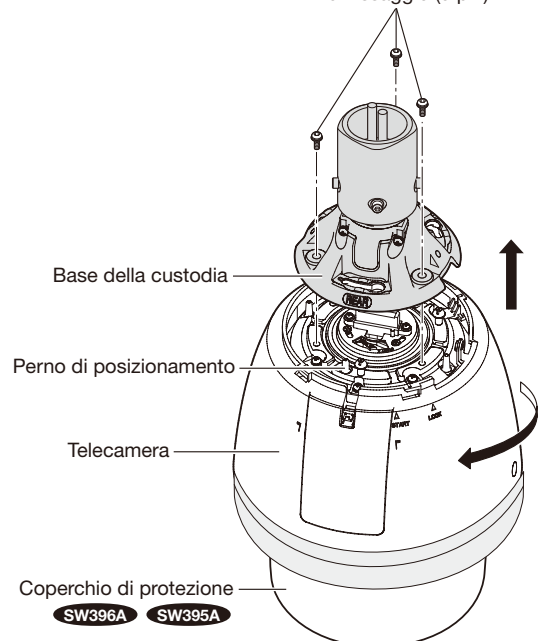

Passaggio 5

Fissare gli schermi solari anteriore e posteriore (accessori) alla telecamera.

- 1 Mettere le dita sulle tacche degli schermi solari anteriore e posteriore per staccare i ganci. Gli schermi solari si divideranno in due parti. Per prevenire che si smarriscano, un lato degli schermi solari anteriore e posteriore è legato all'altro con un cavo.

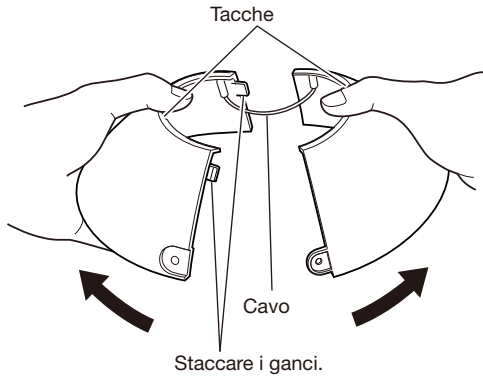

- 2 Collocare gli schermi solari anteriore e posteriore nella posizione che copre la base della custodia.

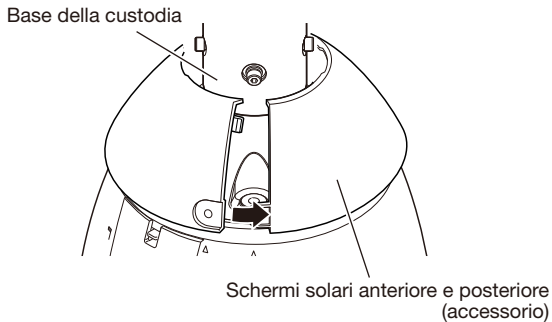

- 3 Unire entrambi i lati degli schermi solari anteriore e posteriore. Prima unire gancio e tacca sulla parte collegata, quindi unire l'altra parte.

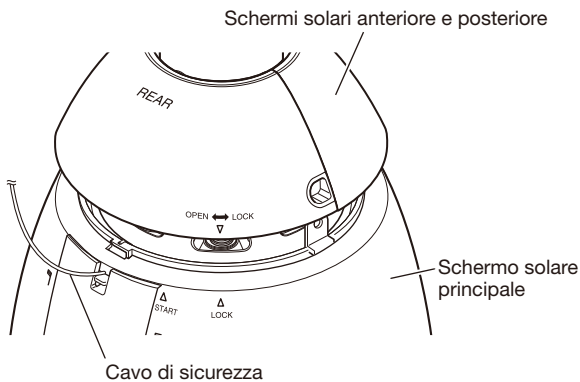

IMPORTANTE:

- Unire entrambi i lati degli schermi solari anteriore e posteriore prima di installare sullo schermo solare principale.
- Non intrappolare il cavo di sicurezza all'interno.
- Il cavo di sicurezza è progettato per supportare soltanto il peso della telecamera se la telecamera dovesse cadere. Non mettere un peso eccessivo che il cavo di sicurezza non sia in grado di supportare.

Passaggio 6

Installare gli schermi solari anteriore e posteriore sullo schermo solare principale.

Allineare l'indicazione "▽" dello schermo solare posteriore a "△ START" dello schermo solare principale. Quindi, ruotare gli schermi solari anteriore e posteriore verso "△ LOCK" finché non si sente uno scatto.

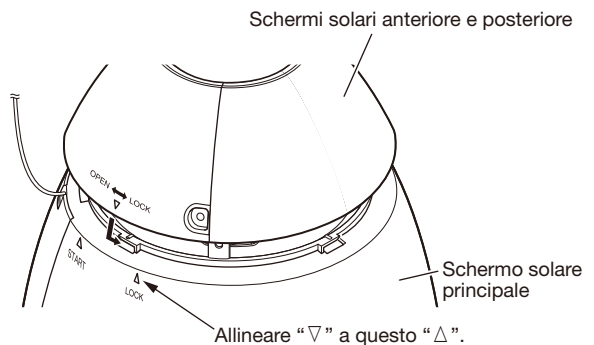

Passaggio 7

Fissare gli schermi solari anteriore e posteriore sulla telecamera utilizzando la vite di fissaggio dello schermo solare anteriore/posteriore (accessorio).

(Coppia di torsione dell'avvitamento consigliata: 0,72 N·m)

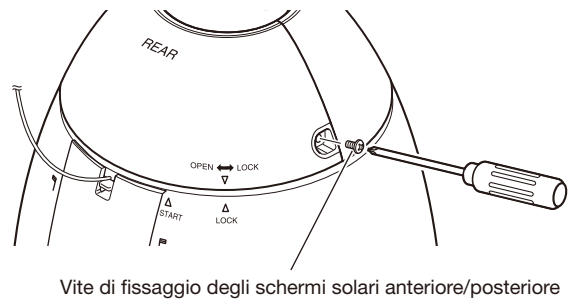

IMPORTANTE:

- Quando si accende la telecamera, la telecamera comincerà a ruotare orizzontalmente e la posizione verrà inizializzata automaticamente.

Nota:

- Quando si rimuovono gli schermi solari anteriore e posteriore, eseguire i passaggi da 5 a 7 nell'ordine inverso.

Passaggio 8**SW396A****SW395A**

Una volta completata l'installazione, rimuovere il nastro avvolto intorno alla telecamera tenendo il coperchio di protezione, quindi togliere il coperchio di protezione.

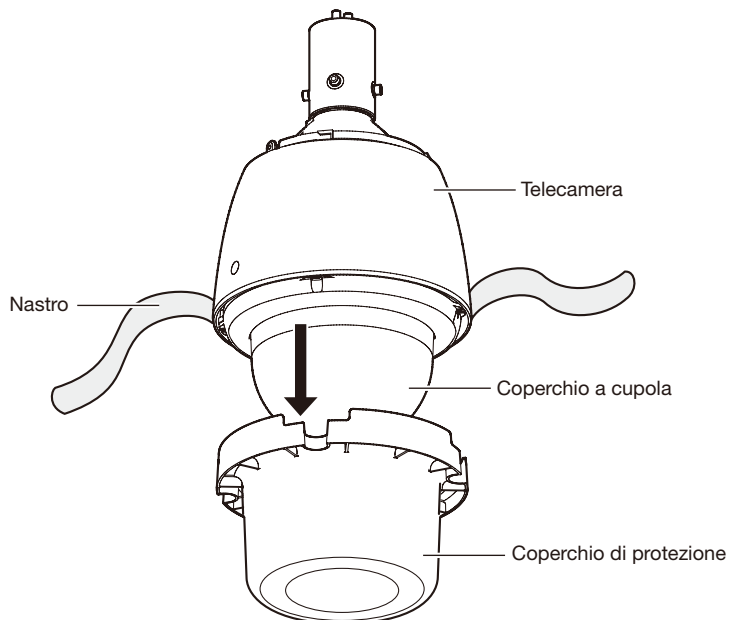

Collegamento

Precauzione:

- Prima di cominciare i collegamenti, assicurarsi che il collegamento dell'alimentazione (cavo di alimentazione 24 V CA o cavo LAN) sia scollegato. La mancata osservanza di questa precauzione può causare incendi, scosse elettriche, ferite o danni al prodotto.
- UN DISPOSITIVO PER INTERRUPERE L'ALIMENTAZIONE FACILMENTE ACCESSIBILE DEVE ESSERE INCORPORATO IN APPARECCHIATURE ALIMENTATE A 24 V CA.

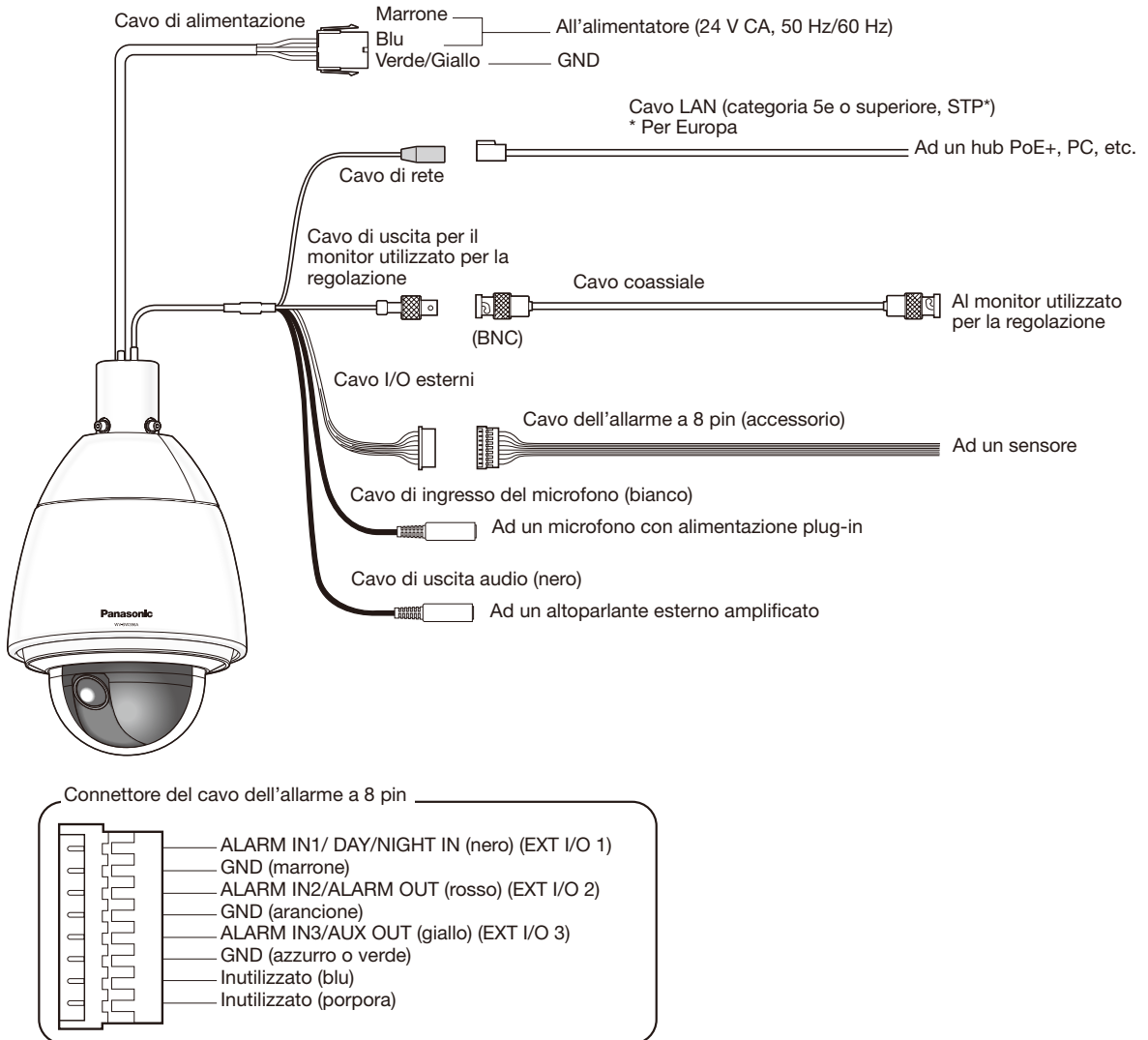

• Cavo di alimentazione

Collegare il cavo di alimentazione all'alimentatore 24 V CA utilizzando il kit del connettore di alimentazione 24 V CA (accessorio).

IMPORTANTE:

- L'alimentazione 24 V CA deve essere isolata da 120 V CA (per Stati Uniti d'America e Canada) o 220 V - 240 V CA (per Europa ed altri paesi).
- Non tagliare o sottoporre a lavorazione il cavo di rete poiché trasporta l'alimentazione elettrica quando si utilizza un dispositivo PoE+ per l'alimentazione. Inoltre, non caricare un peso eccessivo sulle sezioni collegate.

• **Kit del connettore di alimentazione 24 V CA (accessorio)**

Specifiche del cavo (conduttore elettrico) consigliato

Diametro del filo (AWG), cavo flessibile	#24 (0,22 mm)	#22 (0,33 mm)	#20 (0,52 mm)	#18 (0,83 mm)
Lunghezza del cavo	20 m	30 m	45 m	75 m

Custodia del connettore di alimentazione (accessorio)

No. del pin Segnale

1	24 V CA sotto tensione (Marrone)
2	24 V CA neutro (Blu)
3	Massa (Verde/Giallo)
4	Non utilizzare

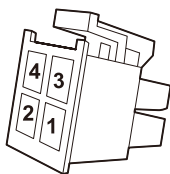

• **Come assemblare il connettore di alimentazione**

Rimuovere innanzitutto circa 3 mm del rivestimento esterno del cavo e torcere il nucleo del cavo per prevenire cortocircuiti.

Inserire la punta del cavo nel punto A del contatto e fermare il cavo utilizzando il morsetto per cavi.

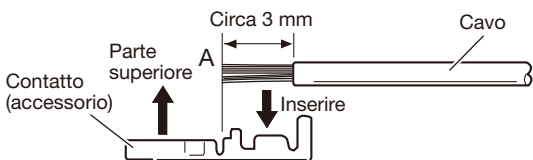

Procurarsi uno dei seguenti utensili di crimpatura.

Utensile di crimpatura manuale Molex:

57027-5000 (per UL1015), 57026-5000 (per UL1007)

Dopo aver fissato il contatto ed il cavo, inserire il contatto correttamente nella custodia del connettore di alimentazione.

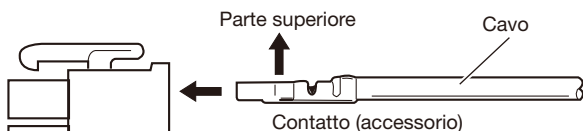

Custodia del connettore di alimentazione (accessorio)

IMPORTANTE:

- Portare avanti i lavori del condotto elettrico dopo la lavorazione del connettore di alimentazione e accertandosi che la telecamera stia funzionando normalmente.

• **Cavo di rete**

Collegare un cavo LAN (categoria 5e o superiore, STP*) al connettore di rete.

* Per Europa

IMPORTANTE:

- Utilizzare tutti e 4 i doppi (8 pin) del cavo LAN.
- La lunghezza massima del cavo è 100 m.
- Assicurarsi che il dispositivo PoE+ utilizzato sia conforme allo standard IEEE802.3at.
- Quando si collegano sia l'alimentatore 24 V CA sia il dispositivo PoE+ per l'alimentazione, verrà utilizzato 24 V CA per l'alimentazione. A seconda dei dispositivi PoE+ (o PoE), l'indicatore di alimentazione può accendersi o le funzioni di rete possono non essere disponibili. In questo caso, disattivare le impostazioni PoE+ (o PoE). Far riferimento al manuale di istruzioni del dispositivo PoE+ (o PoE) utilizzato.
- Quando si scollega il cavo LAN, collegare nuovamente il cavo dopo circa 2 secondi. Se il cavo viene collegato velocemente, l'alimentazione può non essere fornita dal dispositivo PoE+.
- La telecamera di rete è progettata per il collegamento ad una rete Ethernet o PoE senza instradamento sull'impianto esterno.

• **Cavo di uscita per il monitor utilizzato per la regolazione**

Collegare un cavo coassiale (BNC) (soltanto per controllare se le immagini sono visualizzate sul monitor).

Questa uscita viene fornita soltanto per controllare la regolazione del campo ottico angolare sul monitor video quando si installa la telecamera o durante la manutenzione.

IMPORTANTE:

- Il connettore di uscita del monitor per la regolazione è fornito soltanto per controllare la regolazione del campo ottico angolare sul monitor video quando si installa la telecamera o durante la manutenzione. Non è fornito per essere utilizzato durante registrazione/monitoraggio.
- Possono apparire bande nere nella parte superiore ed inferiore oppure destra e sinistra dello schermo. (Questo non influisce sulla regolazione in quanto il campo ottico angolare non viene modificato.)

• **Cavo I/O esterni**

IMPORTANTE:

- Ingresso ed uscita del terminale I/O esterno 2 e 3 possono essere commutati configurando l'impostazione. La regolazione predefinita del terminale EXT I/O 2 è "ALARM IN 2" e del terminale EXT I/O 3 è "ALARM IN 3". È possibile determinare se ricevere o meno l'ingresso dal terminale EXT I/O 2 e 3 (ALARM IN2, 3) selezionando "Off", "Ingresso dell'allarme", "Uscita dell'allarme" o "Uscita AUX" per "Allarme del terminale 2" o "Allarme del terminale 3" sulla scheda [Allarme] sulla pagina "Allarme". Far riferimento al Manuale di istruzioni (incluso sul CD-ROM) per ulteriori informazioni.
- Quando si utilizzano i terminali EXT I/O come terminali di uscita, assicurarsi che non causino collisione del segnale con segnali esterni.

<Valori>

- ALARM IN1/ DAY/NIGHT IN, ALARM IN2, ALARM IN3

Caratteristiche dell'ingresso: Ingresso a contatto in chiusura senza tensione (4 V - 5 V CC, pulled-up internamente)

OFF: Aperto o 4 V - 5 V CC

ON: Contatto in chiusura con GND (corrente di eccitazione necessaria: 1 mA o superiore)

- ALARM OUT, AUX OUT

Caratteristiche dell'uscita: Uscita a collettore aperto (tensione applicata massima: 20 V CC)

Apri: 4 V - 5 V CC con pull-up interno

Chiudi: Tensione di uscita 1 V CC o inferiore (corrente di eccitazione massima: 50 mA)

• Cavo di ingresso microfono/linea

Collegare un minijack monofonico (ø3,5 mm).

- Impedenza di ingresso: Circa 2 kΩ (sbilanciato)
- Lunghezza del cavo consigliata: 1 m o inferiore (per l'ingresso del microfono)
10 m o inferiore (per l'ingresso della linea)
- Microfono consigliato: Con alimentazione plug-in (optional)
- Tensione di alimentazione: 2,5 V ±0,5 V
- Sensibilità del microfono consigliata: -48 dB ±3dB (0 dB=1 V/Pa, 1 kHz)

IMPORTANTE:

- Collegare/scollegare i cavi audio e accendere la telecamera dopo aver spento i dispositivi di uscita audio. In caso contrario, si può udire un forte rumore dall'altoparlante.
-

• Cavo di uscita audio

Collegare un minijack stereo (ø3,5 mm). (L'uscita dell'audio è monofonica.) Utilizzare un altoparlante esterno con amplificatore.

- Impedenza di uscita: Circa 600 Ω (sbilanciato)
- Lunghezza del cavo consigliata: 10 m o inferiore
- Livello dell'uscita: Circa -20 dBV

Nota:

- Assicurarsi che il minijack stereo sia collegato a questo cavo. Quando viene collegato un minijack monofonico, l'audio può non essere sentito. Quando si collega un altoparlante monofonico con amplificatore, utilizzare un cavo di conversione opzionale (mono-stereo).
-

Esempio di collegamento

(Far riferimento a pagina 23 per come collegare i cavi.)

Quando si collega direttamente con un PC

<Cavo necessario>

Cavo LAN (categoria 5e o superiore, incrociato, STP*)

* Per Europa

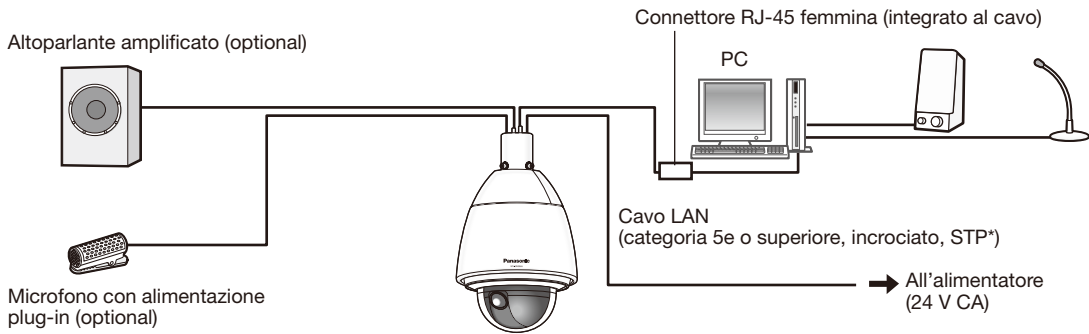

Quando ci si collega ad una rete utilizzando un hub PoE+

* Quando ci si collega ad una rete utilizzando un hub PoE+ quando la temperatura è $-30\text{ }^{\circ}\text{C}$ o inferiore, utilizzare un alimentatore a 24 V CA.

<Cavo necessario>

Cavo LAN (categoria 5e o superiore, dritto, STP*)

* Per Europa

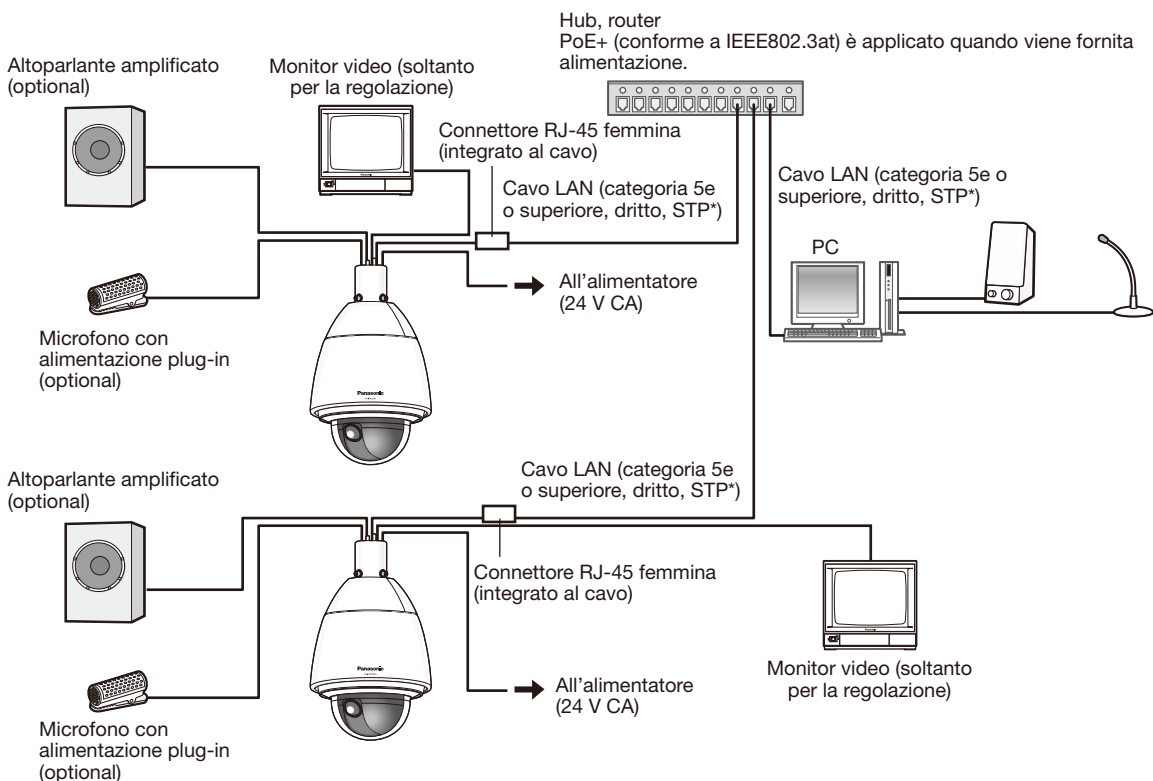

IMPORTANTE:

- Il monitor video viene utilizzato per controllare la regolazione del campo ottico angolare quando si installa la telecamera o durante la manutenzione. Non è fornito per essere utilizzato durante registrazione/monitoraggio.
- A seconda del monitor, alcuni caratteri (titolo della telecamera, ID della preselezione, etc.) possono non essere visualizzati sullo schermo.
- Utilizzare uno switching hub o un router conforme a 10BASE-T/100BASE-TX o superiore. (Quando si fornisce alimentazione ad un hub o un router, applicare PoE+ (conforme a IEEE802.3at).) È impossibile fornire alimentazione a questo prodotto da un hub o un router PoE conforme allo standard IEEE802.3af.
- Se non viene utilizzato un dispositivo PoE+ (hub), ciascuna telecamera di rete deve essere collegata ad un alimentatore.
- Quando si utilizza 24 V CA, non è necessaria l'alimentazione da un hub o un router PoE (o PoE+).

Inizializzazione della telecamera

Utilizzare il commutatore di ripristino delle impostazioni iniziali per ripristinare le impostazioni della telecamera alle regolazioni predefinite.

IMPORTANTE:

- Verranno inizializzate le impostazioni incluse le impostazioni di rete. Tenere presente che le impostazioni delle posizioni preselezionate e la chiave CRT (chiave crittografica SSL) utilizzate per il protocollo HTTPS non verranno inizializzate.

Passaggio 1

Aprire il coperchio dello slot della scheda di memoria SDHC/SD seguendo i passaggi da 1 a 3 della sezione "Come inserire una scheda di memoria SDHC/SD" (☞ pagina 15).

Passaggio 2

Spostare il commutatore di ripristino delle impostazioni iniziali verso destra (ON). La regolazione predefinita di fabbrica è OFF.

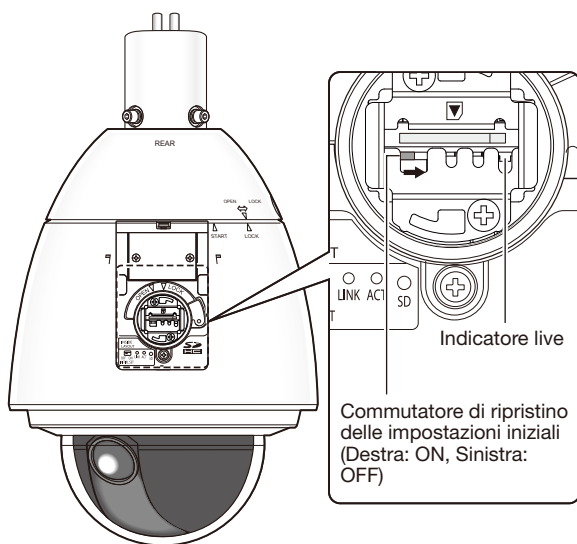

Passaggio 3

Spostare il commutatore di ripristino delle impostazioni iniziali verso destra, quindi accendere la telecamera. La telecamera verrà avviata e verranno inizializzate tutte le impostazioni incluse le impostazioni di rete. L'inizializzazione sarà completata quando l'indicatore live smette di lampeggiare di colore arancione e si spegne. Prima di inizializzare le impostazioni, si consiglia di annotarsi anticipatamente le impostazioni.

IMPORTANTE:

- Non spegnere la telecamera mentre è in corso l'inizializzazione. In caso contrario, l'inizializzazione potrebbe non riuscire e si potrebbe causare un cattivo funzionamento.

Passaggio 4

Spegnere la telecamera.

Passaggio 5

Spostare il commutatore di ripristino delle impostazioni iniziali verso sinistra (OFF).

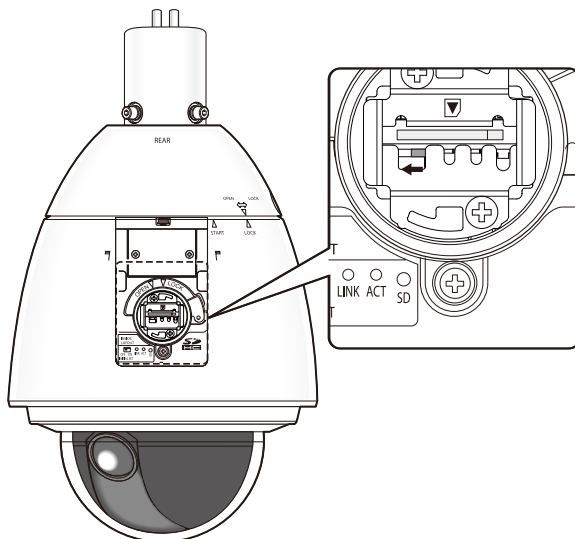

IMPORTANTE:

- Se il commutatore di ripristino delle impostazioni iniziali è posizionato sul lato "ON", la telecamera non può entrare nella modalità di funzionamento normale. Accertarsi di rimettere il commutatore di ripristino delle impostazioni iniziali nella posizione "OFF".

Passaggio 6

Rimettere le parti nella posizione originale seguendo i passaggi da 5 a 7 della sezione "Come inserire una scheda di memoria SDHC/SD" (☞ pagina 16).

Passaggio 7

Accendere la telecamera. (☞ Pagina 12)

- Quando viene fornita l'alimentazione, la telecamera entrerà nella modalità di funzionamento normale.

Configurazione delle impostazioni di rete

Configurazione della telecamera in modo che vi si possa accedere da un PC

Le seguenti descrizioni si riferiscono a quando la telecamera è configurata con le impostazioni predefinite. Se si sta utilizzando un software firewall sul proprio PC, il Programma di configurazione può non essere in grado di trovare nessuna telecamera sulla propria rete. Configurare l'impostazione della telecamera dopo aver temporaneamente disattivato il software firewall. Rivolgersi all'amministratore di rete o al proprio fornitore di servizi Internet per informazioni circa la configurazione delle impostazioni di rete.

- 1 Inserire il CD-ROM fornito nell'unità CD-ROM del proprio PC.
 - Verrà visualizzato il Contratto di licenza. Leggere il contratto e selezionare "I accept the term in the license agreement", quindi cliccare [OK].
 - Verrà visualizzata la finestra del launcher. Se la finestra del launcher non venisse visualizzata, cliccare due volte sul file "CDLauncher.exe" sul CD-ROM.

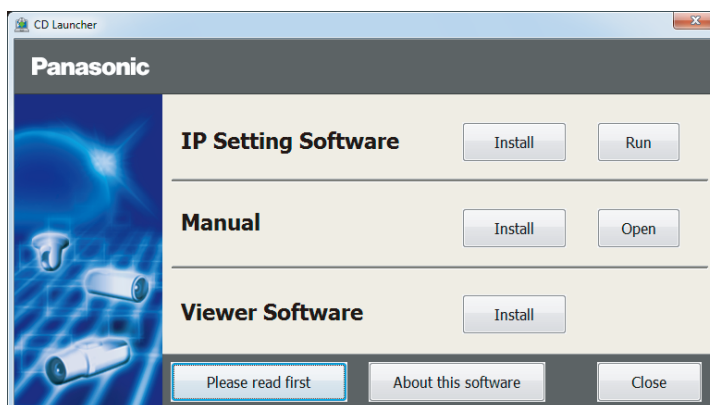

Nota:

- Far riferimento a "Utilizzo del CD-ROM" nel Manuale di istruzioni sul CD-ROM fornito per ulteriori informazioni riguardo al launcher del CD.
-

- 2 Cliccare il pulsante [Run] accanto a [IP Setting Software]. Verrà visualizzata la schermata [Panasonic IP Setting]. Cliccare il pulsante [Network Settings] dopo aver selezionato l'indirizzo MAC/l'indirizzo IP della telecamera da configurare.
- 3 Selezionare la telecamera che si desidera configurare e cliccare [Access Camera].

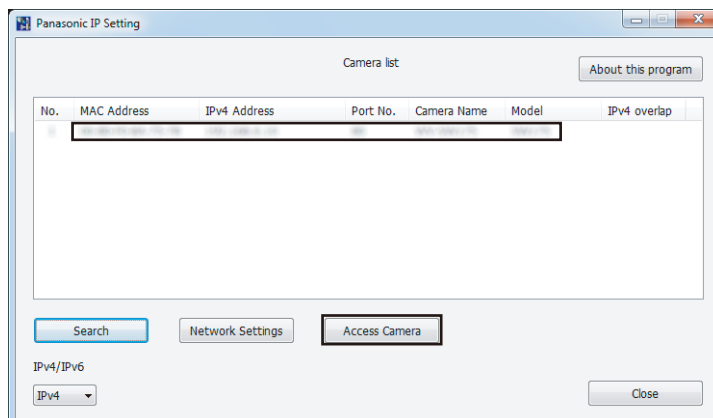

Nota:

- Quando vengono visualizzate le telecamere sulla schermata [Panasonic IP Setting], cliccare la telecamera con l'indirizzo MAC uguale all'indirizzo MAC stampato sulla telecamera che si desidera configurare.
-

- 4** Se viene visualizzata la schermata di installazione del software visualizzatore “Network Camera View 4S”, seguire le istruzioni della procedura guidata per avviare l’installazione. (Il software visualizzatore viene installato dalla telecamera.)
- Verrà visualizzata la pagina “In diretta”.
 - Se non si riesce ad installare il software visualizzatore “Network Camera View 4S” o se non vengono visualizzate le immagini, cliccare il pulsante [Install] accanto a [Viewer Software] sulla finestra del launcher per installare il software.
 - Eseguire le impostazioni di [Ora e data] nella pagina “Config” - “Base” prima di utilizzare la telecamera.

Nota:

- Se non viene visualizzata nessuna immagine sulla pagina “In diretta”, far riferimento a Correzione dei difetti di funzionamento nel Manuale di istruzioni sul CD-ROM fornito.
 - È possibile incrementare la sicurezza della rete crittografando l’accesso alle telecamere utilizzando la funzione HTTPS. Far riferimento al Manuale di istruzioni sul CD-ROM fornito per come configurare le impostazioni HTTPS.
 - Cliccare il pulsante [Config] sulla pagina “In diretta”, verrà visualizzata la finestra di autenticazione dell’utente. Digitare il nome dell’utente e la password predefiniti come segue ed effettuare il login.
Nome dell’utente: admin
Password: 12345
 - Quando si modificano le impostazioni riguardanti le impostazioni di rete, quali la modalità di connessione, l’indirizzo IP e la maschera di sottorete, cliccare il pulsante [Network Settings] nella schermata [Panasonic IP Setting] come indicato nel passaggio **3**, quindi modificare ciascuna impostazione.
 - A causa di miglioramenti della sicurezza nell’“IP Setting Software”, le “Network Settings” della telecamera da configurare non potranno essere modificate una volta trascorsi 20 minuti dopo l’accensione della telecamera. (Quando il periodo effettivo è impostato su “Soltanto 20 min” in “Configurazione facile dell’IP”.) Tuttavia, le impostazioni possono essere modificate dopo 20 minuti per le telecamere nella modalità di impostazione iniziale.
 - È disponibile il “Network Camera Recorder with Viewer Software Lite” che supporta il monitoraggio in diretta e la registrazione di immagini da più telecamere. Per ulteriori informazioni, far riferimento al nostro sito web (<http://security.panasonic.com/pss/security/support/info.html>).
-



Correzione dei difetti di funzionamento

Prima di richiedere la riparazione, controllare i sintomi con la tabella seguente.

Rivolgersi al proprio rivenditore se un problema non può essere risolto anche dopo aver controllato e provato la soluzione nella tabella, oppure se il problema non è descritto sotto.

Sintomo	Causa/soluzione	Pagine di riferimento
L'unità non si accende.	<p>Quando si utilizza un dispositivo PoE+ per l'alimentazione</p> <ul style="list-style-type: none"> • Il dispositivo PoE+ (conforme a IEEE802.3at) ed il connettore RJ-45 femmina (integrato al cavo) sono collegati utilizzando un cavo LAN (categoria 5e o superiore, STP*)? Controllare se il collegamento è stato stabilito correttamente. * Per Europa • A seconda del dispositivo PoE+, l'alimentazione verrà interrotta quando la richiesta di potenza supera il suo limite di potenza totale per tutte le porte PoE+. Far riferimento al manuale di istruzioni del dispositivo PoE+ utilizzato. • Quando si collegano sia l'alimentatore 24 V CA sia il dispositivo PoE/PoE+ per l'alimentazione, può non essere stabilita la connessione di rete. Interrompere l'alimentazione dal dispositivo PoE/PoE+. 	23 - 24
	<p>Quando si utilizza alimentazione CA</p> <ul style="list-style-type: none"> • Il cavo di alimentazione è collegato saldamente ad un'alimentazione che soddisfa le specifiche richieste? Controllare se il collegamento è stato stabilito correttamente. • La custodia del connettore di alimentazione è fissata saldamente alla telecamera? Controllare se è fissata correttamente e saldamente. 	23 24
La telecamera non si sposta con precisione nelle posizioni preselezionate.	<ul style="list-style-type: none"> • Quando le posizioni preselezionate diventano imprecise durante l'utilizzo, è possibile correggere le posizioni eseguendo la funzione di rinfresco della posizione. Inoltre, quando è impostato "Rinfresco della posizione" per lo schedule creato, la posizione della telecamera verrà corretta periodicamente. In alcune situazioni, riconfigurare le posizioni preselezionate. 	Manuale di istruzioni (incluso sul CD-ROM)
Mentre la telecamera sta ruotando orizzontalmente/verticalmente, la telecamera interrompe il brandeggio orizzontale/verticale e proviene un rumore meccanico dalla telecamera.	<ul style="list-style-type: none"> • La posizione della telecamera può essere diventata imprecisa. Eseguire la funzione di rinfresco della posizione dalla scheda [Riprist default] della pagina "Manutenzione" del menu di configurazione. 	Manuale di istruzioni (incluso sul CD-ROM)
La telecamera comincia inaspettatamente a ruotare orizzontalmente.	<ul style="list-style-type: none"> • Questo può essere causato da disturbo. Controllare il livello di disturbo esogeno attorno alla telecamera. 	11
Quando si accende la telecamera, l'indicatore live si accende o lampeggia di colore arancione.	<ul style="list-style-type: none"> • Il cavo LAN è collegato correttamente? Collegare correttamente il cavo LAN. • L'hub o il router collegato alla telecamera funziona correttamente? Controllare che l'hub o il router utilizzato stia funzionando correttamente. • Il cavo LAN collegato alla telecamera non è guasto? Sostituire il cavo con un altro. 	24

Sintomo	Causa/soluzione	Pagine di riferimento
L'indicatore live continua a lampeggiare di colore arancione ad intervalli di circa 2 secondi.	<ul style="list-style-type: none"> Si è verificato un errore UPnP™ in quanto non è fornita alimentazione al router. Accendere il router. Attendere finché non vengono stabilite le connessioni. 	–
	<ul style="list-style-type: none"> Si è verificato un errore durante l'aggiornamento della porta tramite la funzione UPnP. Se il router utilizzato non supporta la funzione UPnP, eseguire l'impostazione di port forwarding per il router. Inoltre, disattivare l'impostazione di port forwarding automatico per la telecamera. 	Manuale di istruzioni (incluso sul CD-ROM)
	<ul style="list-style-type: none"> La funzione UPnP del router è disattivata. Far riferimento al manuale di istruzioni del router per attivare la funzione UPnP. 	–
L'indicatore live non si accende mai.	<ul style="list-style-type: none"> È selezionato "Off" per "Indicatore" sulla pagina "Base"? Selezionare "On" o "On(Accesso)" per l'impostazione dell'indicatore. 	Manuale di istruzioni (incluso sul CD-ROM)
L'indicatore live continua a lampeggiare di colore rosso.	<ul style="list-style-type: none"> La telecamera potrebbe non essere funzionante. Rivolgersi al proprio rivenditore. Per ulteriori informazioni, far riferimento al nostro sito web (http://security.panasonic.com/pss/security/support/info.html) dopo aver controllato il contenuto visualizzato sulla pagina "Manutenzione" - scheda [Stato] - "Autodiagnosi" del menu di configurazione. 	–
L'indicatore live si accende di colore rosso.	<ul style="list-style-type: none"> Il commutatore di protezione dalla scrittura della scheda di memoria SDHC/SD inserita non è impostato su "LOCK"? Sbloccare il commutatore di protezione dalla scrittura della scheda di memoria SDHC/SD. La scheda di memoria SDHC/SD inserita non è stata formattata su un PC? Utilizzare una scheda di memoria SDHC/SD formattata sulla telecamera. Oppure installare il software per formattare la scheda di memoria SDHC/SD sul PC. Far riferimento al nostro sito web (http://security.panasonic.com/pss/security/support/info.html) per ulteriori informazioni riguardo al software supportato. La scheda di memoria SDHC/SD inserita non è difettosa? Sostituire con una scheda che funziona normalmente. 	Manuale di istruzioni (incluso sul CD-ROM)
L'ingresso audio contiene rumore.	<ul style="list-style-type: none"> Controllare quanto segue. <ul style="list-style-type: none"> Non è stata eseguita la messa a terra della telecamera, di uno switching hub o di un dispositivo periferico. La telecamera viene utilizzata nei pressi di una linea della corrente elettrica. La telecamera viene utilizzata vicino ad un dispositivo che produce un campo magnetico forte o onde radio (come ad esempio vicino ad un'antenna TV/radio, al motore di un sistema di condizionamento d'aria, ad un trasformatore, etc.) <p>Se l'ingresso audio contiene ancora rumore anche dopo aver controllato le eventualità di cui sopra, utilizzare un microfono alimentato o collegare un'uscita audio con bassa impedenza di uscita.</p>	12

Sintomo	Causa/soluzione	Pagine di riferimento
L'isolamento del cavo di alimentazione è danneggiato.	Il cavo ed i connettori di alimentazione sono consumati. Questo può risultare in scosse elettriche o in un incendio. Scollegare immediatamente il cavo di alimentazione dalla presa CA e rivolgersi a personale di assistenza qualificato.	-
Il cavo, la spina ed i connettori di alimentazione si riscaldano durante l'utilizzo.		
Il cavo di alimentazione si riscalda quando piegato o tirato.		
È difficoltoso vedere le immagini con la telecamera quando sono presenti gocce di pioggia sul coperchio a cupola.  	L'efficacia del rivestimento anti pioggia può essere stata ridotta. Far riferimento a "Pulitura del corpo di questo prodotto" in "Precauzioni per l'utilizzo" e pulire il coperchio a cupola. Se la situazione non migliora, contattare il proprio rivenditore.	10

Riguardo all'indicatore live

L'indicatore live si accenderà o lampeggerà nei modi seguenti a seconda dello stato della telecamera.

Stato operativo	Stato dell'indicatore
All'accensione	Prima che venga stabilito il collegamento di rete
	Una volta stabilito il collegamento di rete
Durante l'attesa (standby) o il collegamento (Il cavo non è collegato.)	Lampeggia di colore arancione
Durante l'attesa (standby) o il collegamento (Il cavo è collegato.)	Lampeggia di colore arancione → Lampeggia di colore verde → Acceso di colore verde
Durante il processo di aggiornamento	Acceso di colore arancione
Durante l'inizializzazione	Lampeggia di colore arancione → Spento
Errore di port forwarding causato dalla funzione UPnP	Lampeggia di colore arancione (ad intervalli di 2 secondi (on per 1 secondo / off per 1 secondo))
In caso di anomalia della telecamera	Lampeggia di colore rosso
Errore nella scrittura dei dati sulla scheda di memoria SDHC/SD	Acceso di colore rosso

Dati tecnici

• Base

Alimentazione:	24 V CA o PoE+ (conforme a IEEE802.3at)
Consumo di corrente:	SW396A SW396 24 V CA*: 50 Hz/60 Hz: 43 W/1,8 A, PoE+: Circa 25 W/460 mA (Dispositivo classe 4) SW395A SW395 24 V CA*: 50 Hz/60 Hz: 43 W/1,8 A, PoE+: Circa 24 W/440 mA (Dispositivo classe 4) * COLLEGARE ESCLUSIVAMENTE AD UN ALIMENTATORE CLASSE 2 A 24 V CA (UL 1310/CSA 223) o A UNA FONTE DI ALIMENTAZIONE LIMITATA (IEC/EN/UL/CSA 60950-1).
Temperatura ambiente di funzionamento:	SW396A SW396 da -50 °C a +55 °C (24 V CA)* ¹⁺² da -30 °C a +55 °C (PoE+) SW395A SW395 da -40 °C a +50 °C (24 V CA)* ¹ da -30 °C a +50 °C (PoE+)
Umidità ambiente di funzionamento:	Inferiore al 90 % (senza condensazione)
Uscita del monitor (per la regolazione):	VBS: 1,0 V [p-p]/75 Ω, composito (BNC)
Terminali I/O esterni:	ALARM IN 1/ DAY/NIGHT IN/ ALARM IN 2/ ALARM OUT/ ALARM IN 3/ AUX OUT (1 per ciascuno)
Ingresso microfono/linea:	Minijack ø3,5 mm monofonico Impedenza di ingresso: Circa 2 kΩ (sbilanciato)
Per l'ingresso del microfono:	Microfono utilizzabile: Con alimentazione plug-in Tensione di alimentazione: 2,5 V ±0,5 V Livello dell'ingresso: Circa -10 dBV
Per l'ingresso della linea:	Minijack stereo ø3,5 mm (uscita monofonica)
Uscita audio:	• Impedenza di uscita: Circa 600 Ω (sbilanciato) • Lunghezza del cavo consigliata: 10 m o inferiore • Livello dell'uscita: Circa -20 dBV
Resistenza all'acqua:	Telecamera: IP66 (IEC60529) Conforme a Tipo 4 (UL50), NEMA 4 SW396A SW396
Riscaldatore:	* Soltanto quando viene eseguito correttamente il lavoro di installazione specificato in questo manuale e viene praticato un adeguato trattamento di impermeabilizzazione Si accende automaticamente quando la temperatura interna scende al di sotto dei 10 °C.
Dimensioni:	SW396A SW396 ø229 mm x 344 (H) mm, diametro della cupola: 150 mm SW395A SW395 ø229 mm x 325 (H) mm, diametro della cupola: 150 mm
Massa:	Corpo principale: Circa 4,6 kg
Finitura:	Corpo principale: Alluminio pressofuso con rivestimento melaminico vetrificato (Colore del rivestimento: Argento naturale) Schermi solari* ³ : Rivestimento in resina ASA (Colore rivestimento: Argento naturale) Coperchio a cupola: Resina in polycarbonato trasparente (Rivestimento antipioggia SW396A SW395A)

*1 Quando si utilizza questo prodotto senza spegnerlo. (Tuttavia, la temperatura all'interno della telecamera deve essere -10 °C o superiore.) Eseguire le impostazioni o le operazioni di avvio quando la temperatura ambiente è -30 °C o superiore.

*2 Quando si utilizza questo prodotto a temperature di -40 °C o inferiori, utilizzare un'alimentazione tra 24 V CA e 27 V CA.

*3 È impossibile rimuovere lo schermo solare principale.

• Telecamera

Sensore di immagine:	SW396A SW396 Sensore d'immagine MOS di tipo 1/4 SW395A SW395 Sensore d'immagine MOS di tipo 1/3
Pixel efficaci:	Circa 1,3 megapixel
Area di scansione:	SW396A SW396 3,60 mm (H) × 2,70 mm (V) SW395A SW395 4,80 mm (H) × 3,60 mm (V)
Sistema di scansione:	Progressivo
Illuminazione minima:	SW396A SW396 Colore: 0,5 lx (F1.4, Otturatore lento automatico: Off (1/30 s), AGC: Alto, SD Off) 0,031 lx (F1.4, Otturatore lento automatico: max 16/30 s, AGC: Alto, SD Off)*

BW: 0,06 lx
 (F1.4, Otturatore lento automatico: Off (1/30 s), AGC: Alto)
 0,004 lx
 (F1.4, Otturatore lento automatico: max 16/30 s, AGC: Alto)*

SW395A **SW395** Colore: 0,5 lx
 (F1.6, Otturatore lento automatico: Off (1/30 s), AGC: Alto,
 SD Off)
 0,031 lx
 (F1.6, Otturatore lento automatico: max 16/30 s, AGC: Alto,
 SD Off)*

BW: 0,06 lx
 (F1.6, Otturatore lento automatico: Off (1/30 s), AGC: Alto)
 0,004 lx
 (F1.6, Otturatore lento automatico: max 16/30 s, AGC: Alto)*

* Valore convertito

Super-Dynamic: On/Off
 Gamma dinamica: 52 dB tipica (Super Dynamic: On)
 SD del volto: On/Off
 Guadagno (AGC): On(Basso)/ On(Medio)/ On(Alto)/ Off
 Adaptive Black Stretch: On/Off
 Compensazione del controllo luce (BLC): On/Off
 Impostazione della modalità di controllo della luce: Scena all'interno (50 Hz)/ Scena all'interno (60 Hz)/ Scena all'esterno/ Otturatore fisso
 Velocità dell'otturatore: 1/30, 3/100, 3/120, 2/100, 2/120, 1/100, 1/120, 1/250, 1/500, 1/1000, 1/2000, 1/4000, 1/10000
 Otturatore lento automatico: Off(1/30 s), Max 2/30 s, Max 4/30 s, Max 6/30 s, Max 10/30 s, Max 16/30 s
 Colore/Bianco e nero: On/ Off/ AUTO1/ AUTO2/ AUTO3
 Bilanciamento del bianco: ATW1/ ATW2/ AWC
 Riduzione del rumore digitale: Alta/Bassa
 Stabilizzatore dell'immagine: On/Off
 Analitica video
 Rilevamento del volto*: On/Off (con l'impostazione di notifica XML)
 Zona di privacy: Grigio/ Mosaico/ Off (fino a 8 zone disponibili)
 Titolo telecamera sullo schermo: On/Off
 Fino a 20 caratteri (caratteri alfanumerici, simboli)
 Dimensione dei caratteri: Grande/ Media/ Piccola
 Rivelazione di movimento (VMD): On/Off, 4 aree disponibili
 Fermo immagine: On/Off

* Per utilizzare le funzioni "Notifica XML" e "Rilevamento del volto", è necessario installare il software aggiuntivo.

• Obiettivo

Rapporto dello zoom: **SW396A** **SW396** 36x/72x con lo zoom ottico supplementare (in VGA)
SW395A **SW395** 18x/36x con lo zoom ottico supplementare (in VGA)

Zoom digitale (elettronico): **SW396A** **SW396** 12x (Max 864x combinato con lo zoom ottico supplementare in VGA)
SW395A **SW395** 12x (Max 432x combinato con lo zoom ottico supplementare in VGA)

Lunghezza focale: **SW396A** **SW396** 3,3 mm - 119,0 mm
SW395A **SW395** 4,7 mm - 84,6 mm

Rapporto di apertura massimo: **SW396A** **SW396** 1:1,4 (Wide) - 4,8 (Tele)
SW395A **SW395** 1:1,6 (Wide) - 4,6 (Tele)

Lunghezza focale: **SW396A** **SW396** 2,0 m - ∞
SW395A **SW395** 1,5 m - ∞

Campo di apertura: **SW396A** **SW396** F1,4 - 22, Chiuso
SW395A **SW395** F1,6 - 22, Chiuso

Campo ottico angolare: **SW396A** **SW396** Orizzontale: 1,7 ° (Tele) - 60,2 ° (Wide)
 Verticale: 1,3 ° (Tele) - 46,0 ° (Wide)
SW395A **SW395** Orizzontale: 3,2 ° (Tele) - 55,2 ° (Wide)
 Verticale: 2,4 ° (Tele) - 42,1 ° (Wide)

• Piattaforma di brandeggio orizzontale/verticale

Campo di brandeggio orizzontale: **SW396A** **SW396** 360 ° Brandeggio orizzontale continuo
SW395A **SW395** da 0 ° a 350 °

Velocità di brandeggio orizzontale: **SW396A** **SW396** Manuale: Circa 0,065 °/s - 120 °/s,
 Preselezionato: Fino a circa 400 °/s
SW395A **SW395** Manuale: Circa 0,5 °/s - 100 °/s, Preselezionato: Fino a circa 300 °/s

Campo di brandeggio verticale:	SW396A SW396	da -15 ° a 185 ° (a livello - verso il basso - a livello) Angolo di brandeggio verticale selezionabile: 10 ° / 5 ° / 3 ° / 0 ° / -3 ° / -5 ° / -10 °*1 / -15 °*1
	SW395A SW395	da -30 ° a 90 ° (verso l'alto - a livello - verso il basso) Angolo di brandeggio verticale selezionabile: 10 ° / 5 ° / 3 ° / 0 ° / -3 ° / -5 ° / -10 °*1 / -15 °*1 / -20 °*1 / -25 °*1 / -30 °*1
Velocità di brandeggio verticale:	SW396A SW396	Manuale: Circa 0,065 °/s - 120 °/s, Preselezionato: Fino a circa 400 °/s
	SW395A SW395	Manuale: Circa 0,5 °/s - 100 °/s, Preselezionato: Fino a circa 100 °/s
Numero di posizioni preselezionate:	SW396A SW396	256
	SW395A SW395	64
Modalità automatica:	SW396A SW396	Pan automatico/ Sequenza preselezionata/ Localizzazione auto/ Perlustrazione
	SW395A SW395	Pan automatico/ Sequenza preselezionata/ Localizzazione auto
Ritorno automatico: Panoramica orizzontale/ verticale-capovolgimento*2:	SW396A SW396	10 s/ 20 s/ 30 s/ 1 min/ 2 min/ 3 min/ 5 min/ 10 min/ 20 min/ 30 min/ 60 min
	SW395A SW395	-
Scatto-mappa:	SW396A SW396	On/Off
	SW395A SW395	On/Off
		Scatto-mappa 360/Scatto-mappa presel.
		*1 L'area nascosta dalla custodia della telecamera può aumentare.
		*2 Quando il rapporto di zoom è regolato sul lato "Tele", le immagini saranno parzialmente nascoste anche se la funzione Panoramica orizzontale/verticale-capovolgimento è attivata.

• Rete

Rete:	10BASE-T/100BASE-TX, connettore RJ45
Risoluzione:	Rapporto di formato: 4:3 H.264: 1280x960/ 800x600/ VGA(640x480)/ QVGA(320x240), max 30 fps MPEG-4: VGA(640x480)/QVGA(320x240), max 30 fps JPEG (MJPEG): 1280x960/ 800x600/ VGA(640x480)/ QVGA(320x240), max 30 fps Rapporto di formato: 16:9 H.264: 1280x720/ 640x360/ 320x180, max 30 fps JPEG (MJPEG): 1280x720/ 640x360/ 320x180, max 30 fps * MPEG-4 non è supportato.
Metodo di compressione delle immagini*1 *2:	H.264/MPEG-4 Qualità dell'immagine: Bassa/ Normale/ Fine Tipo di trasmissione: Unicast/Multicast Bit rate: (Bit rate costante/ Frame rate/ Miglior risultato/ VBR avanzato*) 64 kbps/ 128 kbps/ 256 kbps/ 384 kbps/ 512 kbps/ 768 kbps/ 1024 kbps/ 1536 kbps/ 2048 kbps/ 3072 kbps/ 4096 kbps/ *8192 kbps/ *Illimitato Frame rate: (Frame rate/ VBR avanzato*) 1 fps/ 3 fps/ 5 fps/ 7,5 fps/ 10 fps/ 12 fps/ 15 fps/ 20 fps/ 30 fps * soltanto nella modalità H.264 JPEG (MJPEG) Qualità dell'immagine: 0 Super fine/ 1 Fine/ 2/ 3/ 4/ 5 Normale/ 6/ 7/ 8/ 9 Bassa (10 passi: 0-9) Tipo di trasmissione: PULL/PUSH
Intervallo di trasmissione:	0,1 fps - 30 fps (Il frame rate dei JPEG sarà limitato quando si visualizzano sia immagini JPEG sia immagini H.264/MPEG-4.)
Metodo di compressione dell'audio:	G.726 (ADPCM) 32 kbps/16 kbps G.711 64 kbps
Controllo della larghezza di banda:	Illimitato/ 64 kbps/ 128 kbps/ 256 kbps/ 384 kbps/ 512 kbps/ 768 kbps/ 1024 kbps/ 2048 kbps/ 4096 kbps/ 8192 kbps
Protocollo:	IPv6: TCP/IP, UDP/IP, HTTP, HTTPS, RTP, FTP, SMTP, DNS, NTP, SNMP, DHCPv6 IPv4: TCP/IP, UDP/IP, HTTP, HTTPS, RTSP, RTP, RTP/RTCP, FTP, SMTP, DHCP, DNS, DDNS, NTP, SNMP, UPnP
SO*3, *4:	Microsoft Windows 7 Microsoft Windows Vista Microsoft Windows XP SP3

Browser:	Windows Internet Explorer 9.0 (32-bit) Windows Internet Explorer 8.0 (32-bit) Windows Internet Explorer 7.0 (32-bit) Microsoft Internet Explorer 6.0 SP3
Numero massimo di accessi contemporanei:	14 (Dipende dalle condizioni della rete)
Cliente FTP:	Trasmissione di immagini di allarme, trasmissione periodica all'FTP (Quando la trasmissione periodica all'FTP non ha esito positivo, è disponibile il backup su una scheda di memoria SDHC/SD opzionale.)
Multiscreen:	Si possono visualizzare simultaneamente su un multiscreen fino a 16 immagini della telecamera. (Inclusa la telecamera stessa)
Scheda di memoria SDHC/SD compatibile (optional):	Fabbricata da Panasonic (SD classe di velocità 4 o superiore) Scheda di memoria SDHC: 4 GB, 8 GB, 16 GB, 32 GB Scheda di memoria SD: 2 GB (tranne schede miniSD e schede microSD)
Compatibilità con telefoni cellulari:	Immagine JPEG, controllo pan/tilt/zoom/luce, controllo AUX (per livello di accesso)
Compatibilità con terminali mobili: (Al gennaio 2014)*5	iPad, iPhone, iPod touch (iOS 4.2.1 o successivo) Terminali mobili Android™

*1 Si può selezionare H.264 o MPEG-4.

*2 La trasmissione per 2 stream può essere impostata singolarmente nello stesso metodo di compressione.

*3 Per ulteriori informazioni riguardo ai requisiti di sistema del PC ed alle precauzioni quando si utilizza Microsoft Windows 7, Microsoft Windows Vista o Windows Internet Explorer, cliccare "Manual" - "Open" dal CD-ROM fornito e far riferimento a "Notes on Windows® / Internet Explorer® versions".

*4 Quando si utilizza IPv6 per la comunicazione, utilizzare Microsoft Windows 7 o Microsoft Windows Vista.

*5 Per ulteriori informazioni riguardo ai dispositivi compatibili, far riferimento al nostro sito web (<http://security.panasonic.com/pss/security/support/info.html>).

Accessori standard

Guida all'installazione (questo documento)	1 set
Cartolina di garanzia	1 set
CD-ROM*1	1 pz.
Etichetta del codice*2	1 pz.
Le parti seguenti vengono utilizzate durante le procedure di installazione.	
Schermi solari anteriore e posteriore	1 pz. cad.
Vite di fissaggio dello schermo solare anteriore/posteriore	2 pz. (inclusa 1 di riserva)
Cavo dell'allarme a 8 pin	1 pz.
Kit del connettore di alimentazione 24 V CA	1 pz.
(Custodia del connettore di alimentazione: 1 pz., Contatto: 3 pz.)	
Coperchio di protezione*3	1 pz.

*1 Il CD-ROM contiene i manuali di istruzioni e diversi tipi di programmi e strumenti software.

*2 Questa etichetta può essere necessaria per la gestione della rete. L'amministratore di rete deve conservare l'etichetta del codice.

*3 Il coperchio di protezione viene utilizzato quando si spedisce la telecamera per riparazioni e quando si sposta o si trasporta la telecamera. Conservarlo per usi futuri.

Accessori opzionali

Staffa di montaggio a parete	WV-Q122A
Licenza utente accessoria (Per MPEG-4)	BB-HCA5A BB-HCA5CE
Licenza utente accessoria (Per H.264)	BB-HCA8A BB-HCA8CE

Informazioni per gli utenti sulla raccolta e l'eliminazione di vecchie apparecchiature e batterie usate



Questi simboli sui prodotti, sull'imballaggio, e/o sulle documentazioni o manuali accompagnanti i prodotti indicano che i prodotti elettrici, elettronici e le batterie usate non devono essere buttati nei rifiuti domestici generici.

Per un trattamento adeguato, recupero e riciclaggio di vecchi prodotti e batterie usate, vi preghiamo di portarli negli appositi punti di raccolta, secondo la legislazione vigente nel vostro Paese e le Direttive 2002/96/EC e 2006/66/EC.

Smaltendo correttamente questi prodotti e le batterie, contribuirete a salvare importanti risorse e ad evitare i potenziali effetti negativi sulla salute umana e sull'ambiente che altrimenti potrebbero verificarsi in seguito ad un trattamento inappropriato dei rifiuti.

Per ulteriori informazioni sulla raccolta e sul riciclaggio di vecchi prodotti e batterie, vi preghiamo di contattare il vostro comune, i vostri operatori per lo smaltimento dei rifiuti o il punto vendita dove avete acquistato gli articoli. Sono previste e potrebbero essere applicate sanzioni qualora questi rifiuti non siano stati smaltiti in modo corretto ed in accordo con la legislazione nazionale .



Per utenti commerciali nell'Unione Europea

Se desiderate eliminare apparecchiature elettriche ed elettroniche, vi preghiamo di contattare il vostro commerciante od il fornitore per maggiori informazioni.

[Informazioni sullo smaltimento rifiuti in altri Paesi fuori dall'Unione Europea]

Questi simboli sono validi solo all'interno dell'Unione Europea. Se desiderate smaltire questi articoli, vi preghiamo di contattare le autorità locali od il rivenditore ed informarvi sulle modalità per un corretto smaltimento.



Nota per il simbolo delle batterie (esempio con simbolo chimico riportato sotto il simbolo principale):

Questo simbolo può essere usato in combinazione con un simbolo chimico; in questo caso è conforme ai requisiti indicati dalla Direttiva per il prodotto chimico in questione.

Panasonic Corporation

<http://www.panasonic.com>

Panasonic Corporation
Osaka, Japan

Authorised Representative in EU:

Panasonic Testing Centre
Panasonic Marketing Europe GmbH
Winsbergring 15, 22525 Hamburg, Germany

