

## Instruções de Operação

### Câmera de rede

---

Nº MODELO WV-SFV781L  
WV-SPV781L  
WV-SPV781LPJ

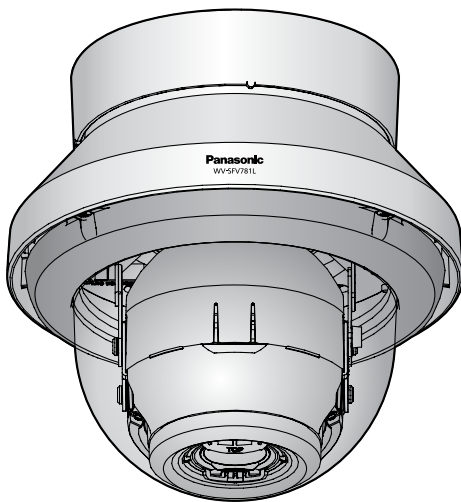

WV-SFV781L

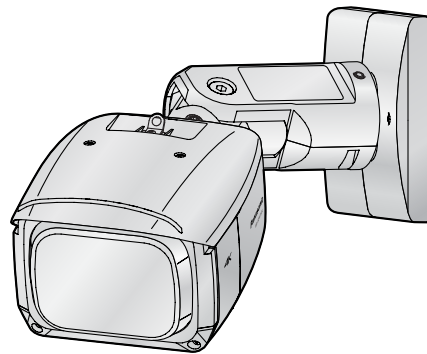

WV-SPV781L

Este manual abrange os seguintes modelos: WV-SFV781L, WV-SPV781L e WV-SPV781LPJ.

Antes de tentar conectar ou operar este produto, favor ler estas instruções cuidadosamente e então guardar este manual para referência futura.



# Prefácio

## Sobre os manuais do usuário

Existem os seguintes 3 jogos de instruções de operação.

- Instruções de operação (este documento): Explica o modo de realizar a configuração e operar esta câmera.
- Informações importantes: Fornece informação sobre os cuidados necessários para usar e instalar esta câmera com segurança.
- Guia de Instalação: Explica o modo de instalação e conexão dos dispositivos.

As telas utilizadas nestas instruções operacionais referem-se à série WV-SFV781L. Dependendo do modelo utilizado, as telas utilizadas nas instruções podem diferir das telas reais da câmera.

## Marcas comerciais e marcas comerciais registradas

- Microsoft, Windows, Windows Vista, Windows Media, Internet Explorer e ActiveX são marcas registradas ou marcas comerciais registradas pela Microsoft Corporation nos EUA e/ou em outros países.
- Reprodução de telas de produtos Microsoft realizada com a permissão da Microsoft Corporation.
- iPad, iPhone, iPod touch e QuickTime são marcas comerciais da Apple Inc., registradas nos EUA e em outros países.
- Android é uma marca comercial da Google Inc.
- Firefox é uma marca comercial registrada da Mozilla Foundation.
- O logotipo SDXC é uma marca comercial da SD-3C, LLC.
- Todas as outras marcas comerciais aqui mencionadas pertencem a seus respectivos proprietários.

## Abreviaturas

As seguintes abreviaturas são usadas neste manual de instruções.

Microsoft® Windows® 8.1 é mencionado como Windows 8.1.

Microsoft® Windows® 8 é mencionado como Windows 8.

Microsoft® Windows® 7 é mencionado como Windows 7.

Microsoft® Windows Vista® é mencionado como Windows Vista.

Windows® Internet Explorer® 11, Windows® Internet Explorer® 10, Windows® Internet Explorer® 9, Windows® Internet Explorer® 8 e Windows® Internet Explorer® 7 são descritos como Internet Explorer.

O cartão de memória SDXC/SDHC/SD é mencionado como cartão SD ou cartão de memória SD.

Universal Plug and Play é indicado como UPnP™.

## Software de visualização

É necessário instalar o programa visualizador “Network Camera View 4S” (ActiveX®) para exibir imagens num computador. Este programa pode ser instalado diretamente a partir da câmera ou selecionando o botão

[Instalar] em seguida ao [Software de visualização] no menu do CD-ROM fornecido e observando as instruções na tela.

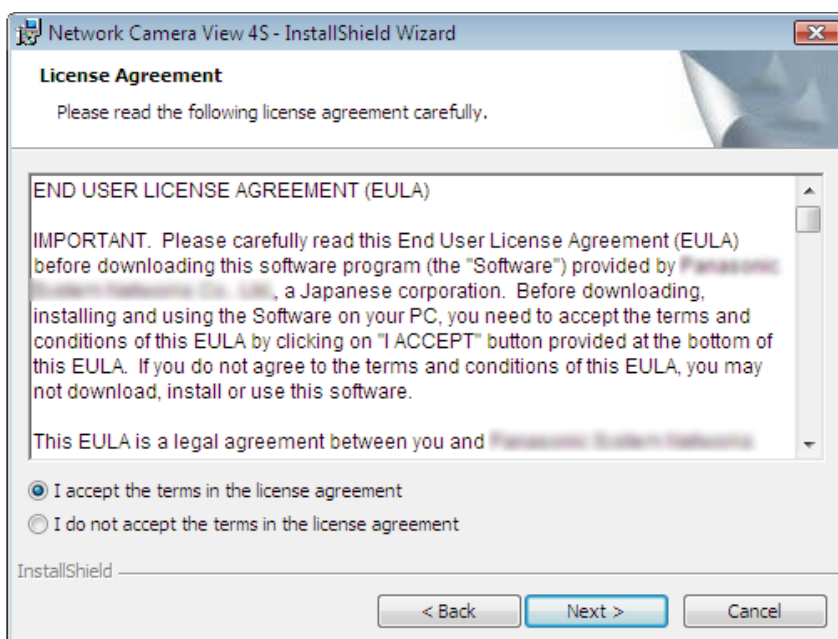

## **IMPORTANTE**

- A configuração padrão de “Instalação automática” é “Ligado”. Observar as instruções à página 205 quando a mensagem for exibida na barra de informações do navegador.
- Quando a página “Ao vivo” for exibida pela primeira vez, o tutorial de instalação do controle ActiveX para exibir imagens da câmera será exibido. Observar as instruções do tutorial.
- Quando o tutorial de instalação for exibido novamente após a conclusão da instalação do ActiveX, reinicializar o computador.
- O programa visualizador utilizado em cada computador deve ser licenciado individualmente. O número de instalações do programa visualizador da câmera pode ser verificado na guia [Atualização] da página “Manutenção” (→página 178). Consultar o seu revendedor sobre o licenciamento do programa.

# Índice

<b>1</b>	<b>Monitoração de imagens num computador .....</b>	<b>7</b>
1.1	Monitoração de imagens de uma única câmara .....	7
1.2	Sobre os tipos de imagem ao vivo .....	10
1.2.1	Sobre as resoluções disponíveis .....	10
1.2.2	Sobre as funções disponíveis .....	12
1.3	Da página “Ao vivo” .....	14
1.4	Monitoramento de imagens de múltiplas câmeras .....	19
<b>2</b>	<b>Monitoramento de imagens em um telefone celular/ terminal móvel .....</b>	<b>21</b>
2.1	Monitoramento de Imagens em um telefone celular .....	21
2.2	Monitoramento de imagens em um terminal móvel .....	23
<b>3</b>	<b>Gravação manual de imagens no cartão de memória SD .....</b>	<b>28</b>
<b>4</b>	<b>Ação quando da ocorrência dum alarme .....</b>	<b>30</b>
4.1	Tipo de Alarme .....	30
4.2	Ação quando da ocorrência dum alarme .....	30
<b>5</b>	<b>Transmissão de imagens a um servidor FTP .....</b>	<b>32</b>
5.1	Transmissão da imagem de alarme quando da ocorrência dum alarme (transmissão de imagem de alarme) .....	32
5.2	Transmissão de imagens a um intervalo ou período de tempo designado (Transmissão periódica de imagens para FTP) .....	32
5.3	Gravação de imagens no cartão de memória SD no caso de imagens não puderem ser transmitidas por meio da função de transmissão FTP periódica de imagem .....	33
<b>6</b>	<b>Exibição da lista de registos .....</b>	<b>34</b>
<b>7</b>	<b>Reprodução da imagens no cartão de memória SD .....</b>	<b>38</b>
7.1	Reprodução das imagens “JPEG(1)”/“JPEG(2)” salvas no cartão de memória SD .....	38
7.2	Reprodução das imagens H.264 salvas no cartão de memória SD .....	41
<b>8</b>	<b>Da segurança da rede .....</b>	<b>44</b>
8.1	Funções de segurança incorporadas .....	44
<b>9</b>	<b>Exibição do menu de configuração a partir de um computador .....</b>	<b>45</b>
9.1	Como exibir o menu de configuração .....	45
9.2	Como operar o menu de configuração .....	47
9.3	Da janela do menu de configuração .....	49
<b>10</b>	<b>Configuração dos ajustes básicos da câmara [Básico] .....</b>	<b>51</b>
10.1	Ajuste da configuração básica [Básico] .....	51
10.2	Configuração dos ajustes de Internet [Internet] .....	57
10.3	Ajuste da configuração relativa ao cartão de memória SD [Cartão de memória SD] .....	60
10.4	Acesso a cópias de imagens gravadas no cartão de memória SD com o computador [Imagens no cartão de memória SD] .....	67

10.5	Configure o diretório do computador onde as imagens serão descarregadas [Registro] .....	69
<b>11</b>	<b>Configuração dos ajustes relativos a imagens e áudio [Imagem/Áudio] .....</b>	<b>71</b>
11.1	Configuração dos ajustes relativos ao modo de captura de imagem [JPEG/H.264] .....	71
11.2	Configuração dos ajustes relativos às imagens JPEG [JPEG/H.264] .....	72
11.3	Configuração dos ajustes relativos a imagens H.264 [JPEG/H.264] .....	74
11.4	Configuração dos ajustes relativos às operações da câmera [Funções câmera] .....	80
11.5	Configure os ajustes relativos a ajuste de imagem, zoom/foco, posições predefinidas, zona de privacidade e VIQS [Imagem/Posição] .....	81
11.5.1	Configuração dos ajustes relativos à qualidade da imagem (menu de configuração “Ajuste de imagem”) .....	82
11.5.2	Definição das áreas de máscara .....	89
11.6	Ajuste do zoom e do foco .....	93
11.7	Configuração das posições predefinidas (menu de configuração de “Posições predefinidas (Preset)”) .....	95
11.8	Configuração dos ajustes relativos à zona de privacidade (menu de configuração “Zona de privacidade”) .....	98
11.9	Configuração dos ajustes VIQS .....	100
11.10	Configuração da área VIQS .....	103
11.11	Configuração dos ajustes relativos ao áudio [Áudio] .....	105
<b>12</b>	<b>Configuração dos ajustes de tela múltipla [Multi-telas] .....</b>	<b>108</b>
<b>13</b>	<b>Configuração dos ajustes e alarme [Alarme] .....</b>	<b>110</b>
13.1	Configuração dos ajustes relativos à ação de alarme [Alarme] .....	110
13.2	Configuração dos ajustes relativos ao terminal de saída de alarme [Alarme] .....	112
13.3	Troca do nome AUX [Alarme] .....	113
13.4	Configuração dos ajustes relativos à ação da câmera na ocorrência de um alarme [Alarme] .....	114
13.4.1	Configuração dos ajustes relativos às notificações de alarme por E-mail .....	116
13.4.2	Configuração dos ajustes relativos às transmissões de imagens de alarme .....	117
13.4.3	Configuração dos ajustes relativos à gravação num cartão de memória SD quando ocorre um alarme .....	117
13.4.4	Configuração dos ajustes relativos ao protocolo Panasonic de notificação de alarme quando ocorre um alarme .....	118
13.4.5	Configuração dos ajustes relativos à notificação de alarme de HTTP quando ocorre um alarme .....	119
13.5	Configuração dos ajustes VMD [Área VMD] .....	119
13.5.1	Configurar as áreas VMD [Área VMD] .....	121
13.6	Configuração dos ajustes relativos à notificação de alarme [Notificação] .....	123
13.6.1	Configuração dos ajustes relativos ao protocolo Panasonic de alarme .....	124
13.6.2	Configuração dos ajustes relativos à notificação de alarme de HTTP .....	126
<b>14</b>	<b>Configuração dos ajustes relativos à autenticação [Usuários] .....</b>	<b>128</b>
14.1	Configuração dos ajustes relativos à autenticação do usuário [Autent. do usuário] .....	128
14.2	Configuração dos ajustes relativos à autenticação do host [Autent. do host] .....	129
<b>15</b>	<b>Configuração dos ajustes de rede [Rede] .....</b>	<b>131</b>
15.1	Configuração dos ajustes da rede [Rede] .....	131
15.2	Configuração da configuração de rede avançada [Avançado] .....	135

15.2.1	Configure os ajustes relativos ao envio de E-mails .....	136
15.2.2	Configure os ajustes relativos à transmissão FTP .....	139
15.2.3	Configuração dos ajustes relativos ao servidor NTP .....	142
15.2.4	Configuração dos ajustes UPnP .....	144
15.2.5	Configuração dos ajustes HTTPS .....	145
15.2.6	Configuração dos ajustes relativos a DDNS .....	147
15.2.7	Configuração dos ajustes relativos a SNMP .....	148
15.2.8	Configuração dos ajustes Diffserv .....	148
<b>15.3</b>	<b>Método de configuração das definições de HTTPS .....</b>	<b>150</b>
15.3.1	Geração da chave CRT (chave de criptografia SSL) .....	151
15.3.2	Geração do certificado autoassinado (certificado de segurança) .....	152
15.3.3	Geração da CSR (Solicitação de Assinatura do Certificado) .....	154
15.3.4	Instalação do certificado do servidor .....	155
15.3.5	Configuração do protocolo de conexão .....	156
<b>15.4</b>	<b>Acesso à câmera utilizando o protocolo HTTPS .....</b>	<b>157</b>
15.4.1	Instalação do certificado de segurança .....	157
<b>15.5</b>	<b>Método de configuração dos ajustes relativos a DDNS .....</b>	<b>164</b>
15.5.1	Configuração do serviço DDNS (Exemplo do serviço “Viewnetcam.com”) .....	165
15.5.2	Quando utilizar o serviço “Viewnetcam.com” .....	166
15.5.3	Procedimento para registrar informações para o serviço “Viewnetcam.com” .....	167
15.5.4	Verificação das informações registradas para o serviço “Viewnetcam.com” .....	168
15.5.5	Quando utilizar o serviço “Atualização do DNS dinâmico” .....	169
15.5.6	Quando utilizar o serviço “Atualização do DNS dinâmico (DHCP)” .....	169
<b>16</b>	<b>Configuração dos ajustes relativos às programações</b>	
	<b>[Agenda] .....</b>	<b>171</b>
16.1	Como configurar as programações .....	174
16.2	Como apagar a programação implementada .....	176
<b>17</b>	<b>Manutenção da câmera [Manutenção] .....</b>	<b>178</b>
17.1	Verificação do registro do sistema [Registro do Sistema] .....	178
17.2	Atualização do firmware [Atualização] .....	178
17.3	Verificação do status [Estado] .....	180
17.4	Reinicialização dos ajustes/ Reinicialização da câmera [Redefinir] .....	181
17.5	Dados de configuração/cópia de segurança ou registros de restauração [Dados] .....	182
<b>18</b>	<b>Utilização do CD-ROM .....</b>	<b>185</b>
18.1	Sobre a abertura do CD .....	185
18.2	Instalação do “Software de configuração IP” Panasonic .....	186
18.3	instalação dos manuais .....	187
18.4	Instalação do software de visualização .....	187
18.5	Configuração dos ajustes de rede da câmera utilizando o “Software de configuração IP” Panasonic .....	188
<b>19</b>	<b>Sobre o registro do sistema exibido .....</b>	<b>191</b>
<b>20</b>	<b>Guia de Solução de Problemas .....</b>	<b>195</b>
<b>21</b>	<b>Estrutura de diretórios da unidade B .....</b>	<b>207</b>

# 1 Monitoração de imagens num computador

A seguir estão as explicações sobre como monitorar as imagens da câmara num computador.

## 1.1 Monitoração de imagens de uma única câmara

1. Inicie o navegador de Internet.
2. Lançar o endereço IP atribuído por meio do “Software de configuração IP” da Panasonic na caixa de endereço do navegador.
  - **Exemplo ao lançar um endereço IPv4:** http://Localizador de Recurso Uniforme registrado utilizando o endereço IPv4  
`http://192.168.0.10/`
  - **Exemplo ao lançar um endereço IPv6:** http://[Localizador de Recurso Uniforme registrado utilizando o endereço IPv6]  
`http://[2001:db8::10]/`

### <Exemplo de acesso IPv4>



### <Exemplo de acesso IPv6>

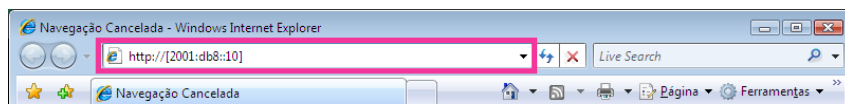

## **IMPORTANTE**

- Quando o número da porta HTTP é mudado de “80”, inserir “http://endereço IP da câmara + : (dois pontos) + número de porta” na caixa de endereço do navegador. (Exemplo: http://192.168.0.11:8080)
- Com o computador numa rede local, configurar a configuração do servidor substituto do navegador (em [Opções da Internet...] sob [Ferramentas] na barra do menu) para evitar o servidor substituto para o endereço local.

### **Nota**

- Referir-se à página 157 para informações adicionais sobre o caso no qual “HTTPS” é seleccionado para “HTTPS” - “Conexão” na guia [Avançado] da página “Rede” (→página 131).

## 1 Monitoração de imagens num computador

### 3. Acionar a tecla [Enter] no teclado.

→ A página “Ao vivo” será exibida. Referir-se à página 14 para informações adicionais sobre a página “Ao vivo”.



Quando a opção “Ligado” for selecionada para “Autent. do usuário”, a janela de autenticação será exibida antes das imagens ao vivo aparecerem para o lançamento do nome de usuário e da senha. O nome de usuário e a senha padrão são os seguintes.

Nome do Usuário: admin

Senha: 12345

### **IMPORTANTE**

- Para mais alta segurança, mudar a senha para o nome de usuário “admin”. Recomenda-se mudar a senha periodicamente.
- Ao exibir diversas imagens H.264 num computador, as imagens podem não ser exibidas dependendo da capacidade do computador.

### **Nota**

- Até 14 usuários podem acessar simultaneamente a câmera, incluindo os usuários que estão recebendo imagens H.264 e os usuários que estão recebendo imagens JPEG. Dependendo dos valores definidos para “Controle de banda (taxa de bits)” e “Máx. taxa de transferência(por cliente)”, é possível que o número máximo de usuários que podem acessar simultaneamente a câmera seja de 14 ou menos usuários. Se 14 usuários estiverem acessando à câmera simultaneamente, a mensagem de limite de acessos será exibida para os usuários que subsequentemente tentarem acessar à câmera. Quando a opção “Multicast” for selecionada para “Tipo de transmissão” de “H.264”, somente o primeiro usuário que acessar para monitoração de imagens H.264 será incluído no número máximo. O segundo usuário e os subsequentes que estiverem monitorando imagens H.264 não serão incluídos no número máximo.
- Ao selecionar a opção “Ligado” para “Transmissão H.264” (→página 74), imagens H.264 serão exibidas. Ao selecionar “Desligado”, uma imagem JPEG será exibida. É possível exibir uma imagem JPEG mesmo ao selecionar “Ligado” para a “Transmissão H.264”. Neste caso, o intervalo de atualização de imagens JPEG será limitado a 5 fps ou 1 fps.
- O intervalo de atualização pode ser estendido dependendo do ambiente da rede, da capacidade do computador, do alvo fotográfico, do tráfego de acesso, etc.

#### **<Intervalo de atualização das imagens JPEG>**

**Quando a opção “Ligado” for selecionada para “Transmissão H.264”**

Torna-se da seguinte forma, dependendo da definição de “Modo de captura de imagem”.

- “8 mega pixel [16:9](modo de 30fps)”: Máx. 1 fps
- Uma opção diferente de “8 mega pixel [16:9](modo de 30fps)”: Máx. 5 fps

**Quando a opção “Desligado” for selecionada para “Transmissão H.264”**

Torna-se da seguinte forma, dependendo da definição de “Modo de captura de imagem”.

- “12 mega pixel [4:3](modo de 15fps)”: Máx. 15 fps
- Uma opção diferente de “12 mega pixel [4:3](modo de 15fps)”: Máx. 30 fps

## 1.2 Sobre os tipos de imagem ao vivo

O tipo de imagens exibidas na página de “Ao vivo” pode ser selecionado usando o “Modo de captura de imagem” na guia [JPEG/H.264] da página “Imagem/Áudio” do menu de configuração. (→Página 71) A configuração do tipo, operação e resolução de imagens ao vivo é descrita nesta seção.

### 1.2.1 Sobre as resoluções disponíveis

As seguintes resoluções dependendo do “Modo de captura de imagem”. JPEG (2) é fixado em VGA/640 x 360.

Modo de captura de imagem	H.264(1)		H.264(2)	
	Tamanho da imagem	Taxa de frames	Tamanho da imagem	Taxa de frames
8 mega pixel [16:9](modo de 30fps)	3840x2160	30 20	–	–
8 mega pixel [16:9](modo de 15fps)	3840x2160	15 12 10 7,5 5 3 1	1920x1080 1280x720 640x360 320x180	30 20 15 12 10 7,5 5 3 1
12 mega pixel [4:3](modo de 15fps)	4000x3000	15 12 10 7,5 5 3 1	VGA QVGA	5 3 1
5 mega pixel [4:3](modo de 30fps)	2560x1920 2048x1536 1600x1200 1280x960 800x600	30 20 15 12 10 7,5 5 3 1	1280x960 800x600 VGA QVGA	30 20 15 12 10 7,5 5 3 1
4 mega pixel [16:9](modo de 30fps)	2560x1440 1920x1080 1280x720	30 20 15 12 10 7,5 5 3 1	1920x1080 1280x720 640x360 320x180	30 20 15 12 10 7,5 5 3 1

Recorte [16:9](modo de 30fps)	1280x720	30	1920x1080	30
	640x360	20	1280x720	20
	"1	15	640x360	15
		12	320x180	12
		10		10
		7,5		7,5
		5		5
		3		3
		1		1

Modo de captura de imagem	H.264(3)		H.264(4)	
	Tamanho da imagem	Taxa de frames	Tamanho da imagem	Taxa de frames
8 mega pixel [16:9](modo de 30fps)	–	–	–	–
8 mega pixel [16:9](modo de 15fps)	–	–	–	–
12 mega pixel [4:3](modo de 15fps)	–	–	–	–
5 mega pixel [4:3](modo de 30fps)	–	–	–	–
4 mega pixel [16:9](modo de 30fps)	1280x720	30	640x360	30
	640x360	20		20
	320x180	15		15
		12		12
		10		10
		7,5		7,5
		5		5
		3		3
		1		1
Recorte [16:9](modo de 30fps)	–	–	–	–

Modo de captura de imagem	JPEG(1)	JPEG(2)
8 mega pixel [16:9](modo de 30fps)	–	640x360
8 mega pixel [16:9](modo de 15fps)	Só pode seleccionar o tamanho da imagem seleccionado para o seguinte. –H.264(1) –H.264(2) –JPEG(2)	640x360
12 mega pixel [4:3](modo de 15fps)	Só pode seleccionar o tamanho da imagem seleccionado para o seguinte. –H.264(1) –H.264(2) –JPEG(2)	VGA

## 1 Monitoração de imagens num computador

5 mega pixel [4:3](modo de 30fps)	Só pode seleccionar o tamanho da imagem seleccionado para o seguinte. –H.264(1) –H.264(2) –JPEG(2)	VGA
4 mega pixel [16:9](modo de 30fps)	–	640x360
Recorte [16:9](modo de 30fps)	Só pode seleccionar o tamanho da imagem seleccionado para o seguinte. –H.264(2) –JPEG(2)	640x360

\*1 Pode seleccionar quatro posições de recorte para ser distribuídas em “Fluxos de vídeo quádruplos”: Canal 1 a Canal 4.

### 1.2.2 Sobre as funções disponíveis

As seguintes funções podem ser utilizadas dependendo do “Modo de captura de imagem” na página “Ao vivo”.

	8 mega pixel [16:9] (modo de 30fps) 8 mega pixel [16:9] (modo de 15fps) 12 mega pixel [4:3] (modo de 15fps) 5 mega pixel [4:3](modo de 30fps)	4 mega pixel [16:9] (modo de 30fps)	Recorte [16:9](modo de 30fps)		
			H.264(1) Canal 1	H.264(1) Canal 2– Canal 4	H.264(2)
Menu resultante [select language]	✓	✓	✓	✓	✓
Botão [Config.]	✓	✓	✓	✓	✓
Botão [Ao vivo]	✓	✓	✓	✓	✓
Botões [Compressão]	✓	✓	✓	✓	✓
Botões [Tamanho da imagem] (quando “JPEG” é seleccionado)	✓	✓	✓	✓	✓
Botões [Fluxo de imagens] (quando “H.264” é seleccionado)	1, 2 <sup>*1</sup>	1, 2, 3, 4	1, 2, 3, 4 Exibição completa	1, 2, 3, 4 Exibição completa	1, 2, 3, 4 Exibição completa
Botões [Zoom]	✓	✓	×	×	✓
Botões [Brilho]	✓	✓	✓	✓	✓
Botões [AUX]	✓	✓	✓	✓	✓
Botão [Gravar no SD]	✓	✓	✓	✓	✓
Botão [Registro]	✓	✓	✓	✓	✓

	8 mega pixel [16:9] (modo de 30fps) 8 mega pixel [16:9] (modo de 15fps) 12 mega pixel [4:3] (modo de 15fps) 5 mega pixel [4:3](mo- do de 30fps)	4 mega pixel [16:9] (modo de 30fps)	Recorte [16:9](modo de 30fps)		
			H.264(1) Canal 1	H.264(1) Canal2– Canal 4	H.264(2)
[Multi-telas]	✓	✓	✓	✓	✓
Indicador da condição de gravação SD	✓	✓	✓	✓	✓
Título da câmara	✓	✓	✓	✓	✓
Botão de indicação de ocorrência de alar- me	✓	✓	✓	✓	✓
Botão Tela Cheia	✓	✓	✓	✓	✓
Botão de captura ins- tantânea	✓	✓	✓ <sup>*2</sup>	✓ <sup>*2</sup>	✓
Botão de entrada de microfone	✓	✓	✓	✓	✓
Botão de saída de áu- dio	✓	✓	✓	✓	✓
Modo automático	×	✓	×	×	×
Posições (Presets)	×	✓	✓	×	×
Teclado/botões de controle	×	✓	✓	×	×

✓: Operável

×: Inoperável

\*1 Só pode ser utilizado o fluxo de imagens [1] em 8 mega pixel [16:9](modo de 30fps).

\*2 É exibido em Exibição completa quando Recorte [16:9](modo de 30fps) é utilizado.

## 1.3 Da página “Ao vivo”

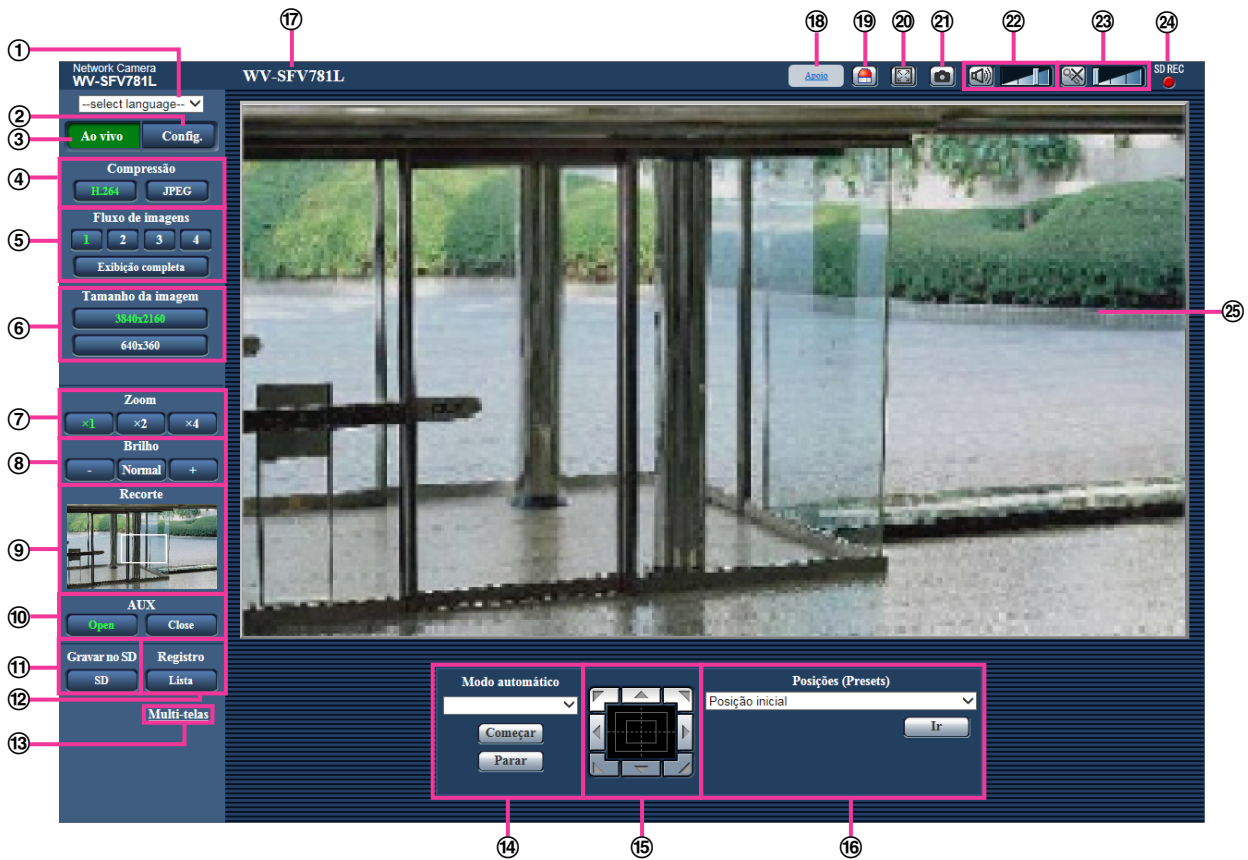

### ① Menu resultante [select language]

O idioma de exibição da câmara pode ser selecionado. O idioma padrão pode ser definido em [Idioma] na configuração [Básico]. (→página 51)

### ② Botão [Config.]<sup>1</sup>

Exibe o menu de configuração. O botão ficará verde e o menu de configuração será exibido.

### ③ Botão [Ao vivo]

Exibe a página “Ao vivo”. O botão ficará verde e a página “Ao vivo” será exibida.

### ④ Botões [Compressão]

- **Botão [H.264]:** A indicação “H.264” no botão ficará verde e uma imagem H.264 será exibida. Ao selecionar a opção “Ligado” para a “Transmissão H.264” de “H.264(1)”, “H.264(2)”, “H.264(3)”, ou “H.264(4)”, o botão [H.264] será exibido. (→página 74)
- **Botão [JPEG]:** A indicação “JPEG” no botão ficará verde e a imagem JPEG será exibida.

### ⑤ Botões [Fluxo de imagens]

Estes botões serão exibidos somente quando uma imagem H.264 for exibida.

- **Botão [1]:** O número “1” ficará verde e as imagens na área principal serão exibidas de acordo com a configuração de “H.264(1)”. (→página 74)
- **Botão [2]:** O número “2” ficará verde e as imagens na área principal serão exibidas de acordo com a configuração de “H.264(2)”. (→página 74)

### Nota

- Quando “Recorte [16:9](modo de 30fps)” é selecionado para “Modo de captura de imagem”, o canal pode ser mudado clicando nos botões ([1] a [4]). O botão ficará verde e a página “Ao vivo”

do canal selecionado será exibida. O botão [Exibição completa] é exibido e as imagens podem ser selecionadas.



- Quando “4 mega pixel [16:9](modo de 30fps)” é selecionado para o modo de captura de imagem, clicando no botão [1] a [4] o conteúdo, de acordo com as configurações definidas para H. 264(1) a H.264(4), é exibido.

#### ⑥ Botões [Tamanho da imagem]

Estes botões serão exibidos somente quando uma imagem JPEG for exibida. O tamanho da imagem que pode ser selecionado varia dependendo da definição de “Modo de captura de imagem” no menu de configuração.

##### Nota

- As imagens são exibidas no tamanho da imagem selecionado em “JPEG(1)” ou “JPEG(2)” de [JPEG] na guia [JPEG/H.264].
- Poderá se tornar menor que o tamanho real dependendo do tamanho da janela do navegador de Internet.

#### ⑦ Botões [Zoom]

As imagens serão distanciadas por meio do distanciador eletrônico pelo programa de visualização “Network Camera View 4S”. Os botões [Zoom] não são exibidos quando “Recorte [16:9](modo de 30fps)” é selecionado para o “Modo de captura de imagem” e se um dos botões [1] a [4] é selecionado.



- **Botão [x1]:** A indicação “x1” ficará verde e as imagens na área principal serão exibidas em x1.
- **Botão [x2]:** A indicação “x2” ficará verde e as imagens na área principal serão exibidas em x2.
- **Botão [x4]:** A indicação “x4” ficará verde e as imagens na área principal serão exibidas em x4.

##### Nota

- Os botões [Zoom] não são exibidos quando “Recorte [16:9](modo de 30fps)” é selecionado para o “Modo de captura de imagem” e as imagens dos botões [1] a [4] são exibidas.

#### ⑧ Botões [Brilho]<sup>2</sup>

O brilho é ajustável de 0 a 255.

- **Botão  (mais escuro):** As imagens ficam mais escuras.
- **Botão  :** O brilho ajustado retornará ao brilho padrão (64).
- **Botão  (mais brilhante):** As imagens ficam mais brilhantes.

##### Nota

- “0” a “255” é exibido na tela quando o brilho é ajustado. Estes números não são exibidos quando “Recorte [16:9](modo de 30fps)” é selecionado para o “Modo de captura de imagem” e as imagens dos botões [1] a [4] são exibidas. Verifique o brilho com o botão [Exibição completa] ou as imagens JPEG.

#### ⑨ Exibição [Recorte]

A exibição de configuração do recorte não será exibida quando “Recorte [16:9](modo de 30fps)” é selecionado para o “Modo de captura de imagem” e se um dos botões [1] a [4] é selecionado. Com a imagem de ângulo total, as linhas brancas exibem a posição na qual a imagem foi recortada. Durante as operações sequenciais, as posições usadas pela função de sequência são exibidas por múltiplas linhas brancas (a visualização da exibição de recorte não é atualizada pelas mudanças de posição da sequência ou imagens).

### ⑩ Botões [AUX]<sup>2</sup>

Estes botões serão exibidos somente quando a opção “Terminal 3” de “Alarme” for definida à “Saída AUX” no menu de configuração. (→página 110)

- **Botão [Open]:** A indicação “Open” no botão ficará verde e a condição do conector AUX será aberta.
- **Botão [Close]:** A indicação “Close” no botão ficará verde e o status do conector AUX será fechado.

### ⑪ Botão [Gravar no SD]<sup>2</sup>

Este botão será exibido somente quando a opção “Manual” for selecionada para “Gravar ação de disparo” no menu de configuração. (→página 61)

Clique neste botão para gravar manualmente imagens no cartão de memória SD. Referir-se à página 28 para a descrição de como gravar manualmente imagens no cartão de memória SD.

### ⑫ Botão [Registro]

Ao clicar no botão [Lista], a lista de registro será exibida e as imagens gravadas no cartão de memória SD poderão ser reproduzidas.

Referir-se à página 34 para informações adicionais sobre a lista de registro e para informações sobre como reproduzir imagens no cartão de memória SD.

### ⑬ [Multi-telas]

Imagens de múltiplas câmeras podem ser exibidas em uma tela múltipla registrando as câmeras no menu de configuração. (→página 19)

### ⑭ [Modo automático]<sup>2</sup>

Selecione uma operação no menu resultante e clique no botão [Começar]. A operação selecionada será iniciada. Clique no botão [Parar] para parar a operação. A operação selecionada será interrompida quando a câmera (panoramização/inclinação) for operada ou quando uma ação a ser adotada de acordo com os ajustes para “Retorno Automático” (→Página 80) é iniciada.

- **Sequência (Presets):** Move-se automaticamente para as posições predefinidas (→Página 95) de forma ordenada (começa desde o número mais baixo de posição predefinida).

#### **Nota**

- Esta configuração pode ser definida somente quando “Recorte [16:9](modo de 30fps)” é selecionado para o “Modo de captura de imagem” no menu de configuração e a imagem do botão [1] é exibida.

### ⑮ Teclado/botões de controle<sup>2</sup>

Clique com o botão esquerdo na tecla de controle para ajustar a posição horizontal/vertical da câmera (panoramização/inclinação). É possível também realizar o movimento de panoramização/inclinação à câmera arrastando o mouse.

#### **Nota**

- Esta configuração pode ser exibida somente quando “Recorte [16:9](modo de 30fps)” é selecionado para o “Modo de captura de imagem” no menu de configuração e as imagens dos botões [1] a [4] são exibidas.

### ⑯ [Posições (Presets)]<sup>2</sup>

Quando uma posição predefinida é selecionada a partir do menu suspenso e o botão [Ir] é clicado, a imagem registrada com antecedência para a posição predefinida (→Página 95) é exibida. A indicação “H” próxima ao número da posição predefinida indica a posição inicial. Quando a função “Posição inicial” for selecionada, a imagem da câmera se moverá à imagem da posição inicial.

A posição inicial de cada tela foi definida em Posição 1 a Posição 4.

#### **Nota**

- Esta configuração pode ser exibida somente quando “Recorte [16:9](modo de 30fps)” é selecionado para o “Modo de captura de imagem” no menu de configuração e as imagens dos botões [1] a [4] são exibidas.

### ⑰ Título da câmera

O título da câmera lançado para “Título da câmera” na guia [Básico] será exibido. (→Página 51)

**18 Botão [Apoio]**

Ao clicar neste botão, o site de suporte seguinte será exibido em uma nova janela aberta. Este site da Web contém informações técnicas, perguntas frequentes e outras informações.

<http://security.panasonic.com/support/>

**19 Botão de indicação de ocorrência de alarme<sup>2</sup>**

Este botão será exibido e piscará quando da ocorrência dum alarme. Quando este botão for acionado, o terminal de emissão de alarme será rearmado e este botão desaparecerá. (→página 30)

**20 Botão Tela Cheia**

As imagens serão exibidas numa tela cheia. Se o botão de tela cheia é clicado uma vez, quando a imagem exibida na área principal é menor que a área principal, a imagem é exibida de acordo com ao seu tamanho da imagem. Se o botão de tela cheia é clicado uma vez, quando as imagens são exibidas de acordo com os seus tamanhos de imagem, as imagens são exibidas em tela cheia. Para retornar à página de “Ao vivo” ao exibir uma imagem em tela cheia, prima a tecla [Esc].

A relação de aspecto das imagens exibidas será ajustada de acordo com o monitor.

**21 Botão de captura instantânea**

Clique neste botão para capturar uma imagem (estática). A imagem será exibida em uma janela recém-aberta. Ao pressionar o botão direito do mouse sobre a imagem exibida, o menu suspenso será exibido. É possível gravar a imagem no computador, selecionando “Save” no menu destacável exibido. Ao selecionar a opção “Print”, a impressão será habilitada.

**Nota**

- No caso da utilização de Windows 8, Windows 7 ou Windows Vista, a seguinte configuração pode ser necessária.  
Abrir Internet Explorer, acionar [Ferramentas] → [Opções da Internet] → [Segurança] → [Sites confiáveis] → [Sites]. Registrar o endereço da câmera no [Sites da Web] da janela de sites confiáveis. Após o registro, feche o navegador da web e, então, acessar a câmera novamente.
- Ao levar mais tempo do que o período especificado para obter um instantâneo devido ao ambiente de rede, o instantâneo pode não ser exibido.
- Ao selecionar “Recorte [16:9](modo de 30fps)” para o “Modo de captura de imagem”, a exibição completa é exibida.

**22 Botão de entrada de microfone<sup>3</sup>**

Ativa/desativa a recepção do áudio (áudio ouvido da câmera num computador). Este botão será exibido somente quando a opção “Entrada de Microfone”, “Interativo (simultâneo)” ou “Interativo (não simultâneo)” for selecionada para a “Transmissão / Recepção de áudio” no menu de configuração. (→página 105)

Quando este botão é acionado, tornar-se-á o botão  e o áudio da câmera não será ouvido.

O volume do áudio pode ser ajustado (Baixo/ Médio/ Alto) por meio do cursor do volume .

**Nota**

- O cursor do volume não é exibido quando a função de “Gravação de áudio” é utilizada.

**23 Botão de saída de áudio<sup>3</sup>**

Ativa/desativa a transmissão de áudio (reprodução de áudio do computador na caixa acústica). Este botão será exibido somente quando a opção “Saída de áudio”, “Interativo (simultâneo)” ou “Interativo (não simultâneo)” for selecionada para a “Transmissão / Recepção de áudio” no menu de configuração. (→página 105)

O botão piscará durante a transmissão do áudio.

Quando este botão for acionado, ele tornar-se-á o botão  e o áudio do computador não será ouvido.

O volume de saída do áudio pode ser ajustado (Baixo/ Médio/ Alto) por meio do cursor de volume



### **Nota**

- Quando um usuário estiver utilizando a função de transmissão de áudio com “Interativo (não simultâneo)” selecionada, o botão de recepção e o botão de transmissão serão desabilitados para outros usuários. Quando a opção “Interativo (simultâneo)” for selecionada, o botão de transmissão será desabilitado para outros usuários.
- A duração da transmissão contínua de áudio pode ser configurada na guia [Áudio] do menu de configuração. A transmissão de áudio para quando o tempo especificado tenha passado. Para ativar a função de transmissão de áudio, clique no botão [Saída de áudio] novamente.
- Quando a câmera for reinicializada, o nível de volume ajustado (tanto para a transmissão como para a recepção de áudio) retornará ao nível que foi ajustado na guia [Áudio] no menu de configuração. (→página 105)
- O nível de volume real será alterado em três etapas embora o cursor do volume possa ser ajustado mais minuciosamente.

### **24 Indicador da condição de gravação SD**

A condição de gravação SD pode ser verificada por meio desta indicação.

Quando a gravação SD inicia, a indicação de condição de gravação SD ficará vermelha. Apagará quando ao cessar a gravação SD.

Esta indicação será exibida quando a opção “Manual” ou “Agenda” for selecionada para “Gravar ação de disparo” no menu de configuração. (→página 60)

### **25 Área principal**

As imagens da câmera serão exibidas nesta área.

A hora e a data atuais serão exibidas de acordo com a configuração feita para o “Formato de exibição de hora” e o “Formato de visualização da Data/Hora”. (→página 52)

Além disso, quando é ajustado, o status do brilho (→página 53) será exibido assim como os caracteres configurados para “Título da câmera na tela” (→página 53). O número de linhas para a exibição é 2.

O zoom pode ser realizado por meio do controle circular do rato.

Ao acionar um ponto desejado com imagens ao vivo exibidas em x2 ou x4 na área principal, a câmera mover-se-á para colocar o ponto acionado no centro da área principal.

### **Nota**

- Quando a câmera é operada por um usuário com um nível de acesso baixo, as imagens exibidas na tela podem ser alteradas temporariamente. Isto não afetará a operação da câmera.
- Dependendo do computador utilizado, pode ocorrer o desalinhamento da tela\* quando a cena capturada mudar drasticamente devido às restrições GDI do Sistema Operacional.  
\*Fenômeno devido ao qual partes da tela são exibidas fora de alinhamento.

---

<sup>\*1</sup> Operacional somente pelos usuários cujo nível de acesso seja “1. Administrador”.

<sup>\*2</sup> Operacional somente por usuários cujo nível de acesso seja “1. Administrador” ou “2. Controle da câmera” quando a opção “Ligado” for selecionada para “Autent. do usuário”. (→página 128)

<sup>\*3</sup> Operacional por usuários com nível de acesso além do selecionado para “Nível de permissão de áudio trans./recep.” Na guia [Áudio] da página “Imagem/Áudio”. Referir-se à página 105 para informações sobre o nível de áudio.

## 1.4 Monitoramento de imagens de múltiplas câmeras

As imagens de múltiplas câmeras podem ser exibidas em uma tela múltipla. As imagens de 4 câmeras (até 16 câmeras) podem ser exibidas simultaneamente. Para exibir imagens em uma tela múltipla, é necessário registrar as câmeras previamente. 4 câmeras podem ser registradas como um grupo e até 4 grupos (16 câmeras) podem ser registradas. (→página 108)

### IMPORTANTE

- Quando exibir imagens em uma tela de 16 divisões, as operações de panoramização, inclinação e zoom ficam indisponíveis para imagens das câmeras Panasonic PTZ (panoramização/inclinação/Zoom).
- Quando a alimentação for desativada ou o cabo LAN desconectado durante a exibição das imagens, a exibição em uma tela múltipla na página “Ao vivo” será indisponível.
- Ao selecionar “Recorte [16:9](modo de 30fps)” para o “Modo de captura de imagem”, a exibição completa é exibida.

### Nota

- Quando exibir imagens em uma tela de 4 divisões, as operações de panoramização, inclinação e zoom serão disponibilizadas somente para imagens das câmeras PTZ Panasonic. Consulte nosso site da web (<http://security.panasonic.com/support/info/>) para informações adicionais sobre as câmeras compatíveis e suas versões.
- Somente imagens JPEG podem ser exibidas em uma tela múltipla. O áudio não será ouvido.
- Ao exibir a imagem numa tela múltipla e selecionar “16:9” como relação de aspecto, a imagem será exibida verticalmente alterada para a relação de aspecto de “4:3”.
- O aplicativo “Network Camera Recorder with Viewer Software Lite” que suporta o monitoramento ao vivo e a gravação de imagens de múltiplas câmeras está disponível. Para informações adicionais, refira-se ao nosso website (<http://security.panasonic.com/support/info/>).

### 1. Clique no botão desejado [Multi-telas] na página “Ao vivo”.

→ As imagens das câmeras registradas serão exibidas em uma tela múltipla selecionada (a tela pode ser dividida em até 16 áreas). O que segue são as instruções quando da exibição em uma tela de 4 divisões.

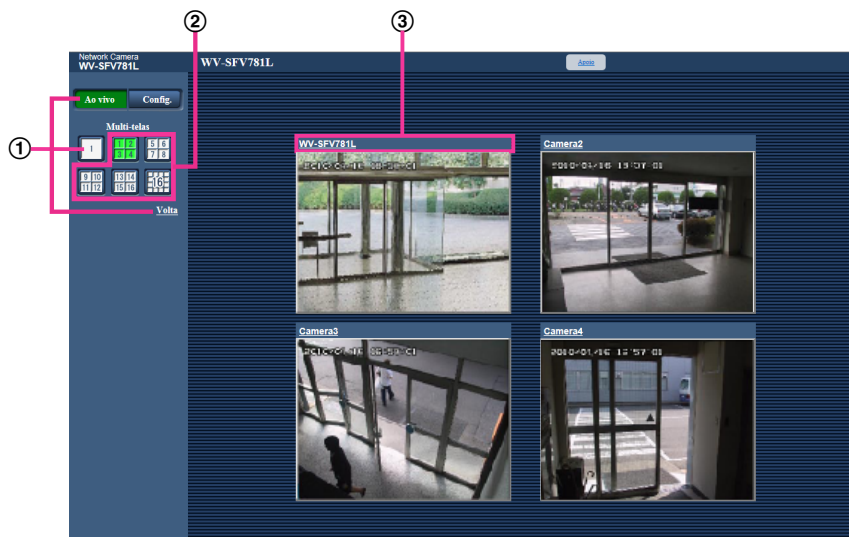

- ① Para exibir imagens em 1 tela única, clique o botão [Ao vivo]. Pode-se também acionar “1” sob “Multi-telas” para exibir a página “Ao vivo” ou “Volta” da câmera.
- ② Clique no botão [Multi-telas] para exibir imagens das câmeras em uma tela múltipla de 4 a 16 telas.

## 1 Monitoração de imagens num computador

---

- ③ Clique no título de uma câmera. Imagens ao vivo da câmera correspondente ao título clicado serão exibidas na página “Ao vivo” na janela aberta instantaneamente.

## 2 Monitoramento de imagens em um telefone celular/ terminal móvel

### 2.1 Monitoramento de Imagens em um telefone celular

É possível acessar a câmera utilizando um telefone celular por meio da Internet e monitorar imagens (somente JPEG) da câmera na tela do telefone celular.

#### **IMPORTANTE**

- Quando a janela de autenticação for exibida, insira o nome do usuário e a senha. O nome de usuário e a senha padrão são os seguintes.  
Nome do Usuário: admin  
Senha: 12345  
Para aumentar a segurança, troque a senha para o usuário “admin”. (→página 128)
- Se o telefone celular em uso não for compatível com a codificação UTF-8, é impossível exibir a tela corretamente.

#### **Nota**

- É necessário configurar os ajustes de rede do telefone celular previamente para estabelecer a conexão à Internet e monitorar imagens da câmera. (→página 131)
- Quando “Auto” é selecionado para “Idioma”, a tela é exibida em Inglês. Se desejar exibir a tela em japonês ou chinês, selecione “Japonês” ou “Chinês” para “Idioma”. (→página 51)

## 2 Monitoramento de imagens em um telefone celular/ terminal móvel

1. Acessar “http://endereço IP/mobile”<sup>1</sup> ou “http://Nome do host registrado no servidor DDNS/mobile” por meio de um telefone celular.  
→ As imagens da câmera serão exibidas.

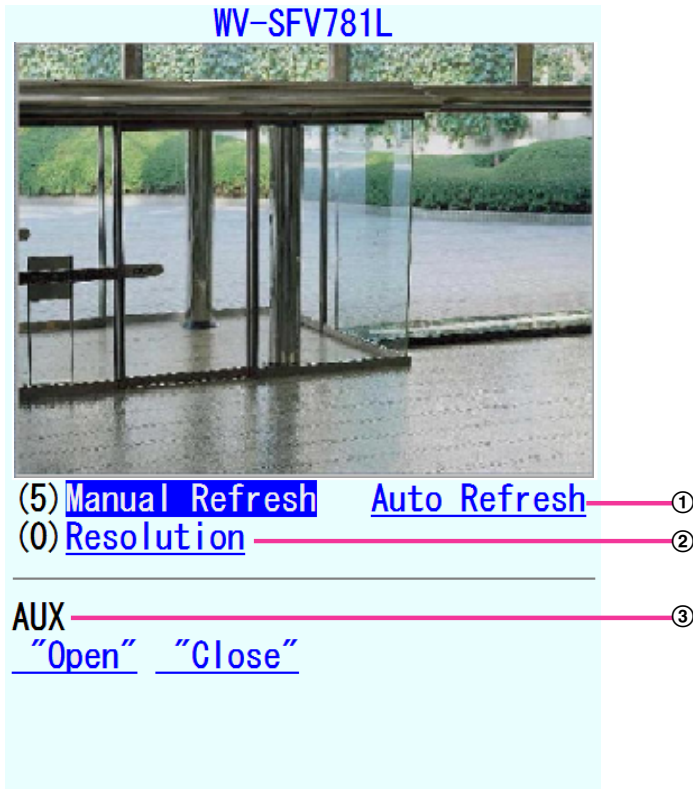

- ① Controle de atualização  
Acionar a tecla “5” ou o botão [Manual Refresh] para atualizar as imagens da câmera.  
Clique no botão [Auto Refresh] para atualizar as imagens da câmera em intervalos de 5 segundos.  
Ao acionar novamente a tecla “5” ou o botão de [Manual Refresh], o modo de atualização da câmera retornará ao de atualização manual.

### **IMPORTANTE**

- A transmissão será realizada periodicamente ao selecionar-se “Auto Refresh” para a imagem da câmera. Verificar o contrato do plano do telefone celular antes de utilizar esta função.
  - Dependendo do telefone celular em uso, a “Auto Refresh” pode não ser disponível.
- ② Controle de resolução  
Troca o tamanho da imagem capturada pressionando a tecla “0”.
    - Imagem no formato da imagem de “4:3”: Comuta o tamanho da imagem capturada entre 320x240 (padrão) e 640x480.
    - Imagem no formato da imagem de “16:9”: Comuta o tamanho da imagem capturada entre 320x180 (padrão) e 640x360.
  - ③ Controle AUX<sup>2</sup>  
Controla o terminal AUX.  
Estes botões serão exibidos somente quando a opção “Saída AUX” for selecionada para “Terminal 3” no menu de configuração. (→página 110)

### **Nota**

- Alguns telefones celulares não podem mudar o tamanho da imagem capturada mesmo quando a resolução é alterada pelo controle de resolução.

- Quando “8 mega pixel [16:9](modo de 30fps)” ou “4 mega pixel [16:9](modo de 30fps)” é selecionado para “Modo de captura de imagem”, o botão “[0]Resolução” não é exibido.
- Dependendo do tamanho da imagem selecionado para “JPEG(1)” ou “JPEG(2)”, é possível que “Resolução” não pode ser utilizada.
- Quando o número da porta HTTP é mudado de “80”, inserir “http://endereço IP: (dois pontos) + número da porta/mobile”<sup>1</sup> na caixa de endereço do navegador. Ao utilizar a função DDNS, acessar “http://nome de host registrado no servidor DDNS: (dois pontos) + número da porta/mobile”.
- Ao selecionar a opção “HTTPS” para “HTTPS” - “Conexão” na guia [Avançado] da página “Rede”, lançar o seguinte.  
“https://endereço IP: (dois pontos) + número de porta/mobile” ou “https://Nome do host registrado no servidor DDNS: (dois pontos) + número de porto/mobile”
- Quando a janela de autenticação for exibida, lançar o nome do usuário dum administrador ou usuário e a senha. Dependendo do telefone celular em uso, a inserção da senha pode ser exigida cada vez que a tela for trocada.
- É impossível transmitir/receber áudio utilizando um telefone celular.
- Dependendo do telefone celular em uso, tamanhos de imagens maiores podem não ser exibidos. Neste caso, a seleção de “9 baixo” para a “Configuração de qualidade de imagem” de “JPEG” (→página 72) pode ocasionalmente solucionar este problema.
- Dependendo do telefone celular em uso ou seu plano de contrato, pode ser impossível acessar.

<sup>1</sup> O endereço IP é o endereço WAN IP global do roteador que pode ser acessado via Internet.

<sup>2</sup> Ao ajustar a “Autent. do usuário” a “Ligado” (→página 128), somente usuários com nível de acesso “1. Administrador” ou “2. Controle da câmera” serão exibidos.

## 2.2 Monitoramento de imagens em um terminal móvel

É possível acessar a câmera por meio dum terminal móvel via Internet e monitorar imagens (MJPEG ou JPEG) da câmera na tela do terminal móvel. Também é possível atualizar as imagens para exibir a última imagem. Os terminais móveis compatíveis são indicados conforme o seguinte. (Em março de 2015)

- iPad, iPhone, iPod touch (iOS 4.2.1 ou mais recente)
- Terminais móveis Android™

Ao utilizar uma terminal Android, uma imagem de formato MJPEG é exibida pelo navegador Firefox®, mas uma imagem em formato JPEG é exibida num navegador convencional.

Para informações adicionais sobre dispositivos compatíveis, referir-se ao sítio (<http://security.panasonic.com/support/info/>).

### IMPORTANTE

- Quando a janela de autenticação for exibida, insira o nome do usuário e a senha. O nome de usuário e a senha padrão são os seguintes.  
Nome do Usuário: admin  
Senha: 12345  
Para aumentar a segurança, troque a senha para o usuário “admin”. (→página 128)

### Nota

- É necessário configurar os ajustes da rede do terminal móvel antes de conectar-se à Internet e monitorar imagens da câmera. (→página 131)

## 2 Monitoramento de imagens em um telefone celular/ terminal móvel

1. Acessar “http://endereço IP/cam”<sup>1</sup> ou “http://Nome do host registrado no servidor DDNS/cam” por meio dum terminal móvel.  
→ As imagens da câmera serão exibidas.

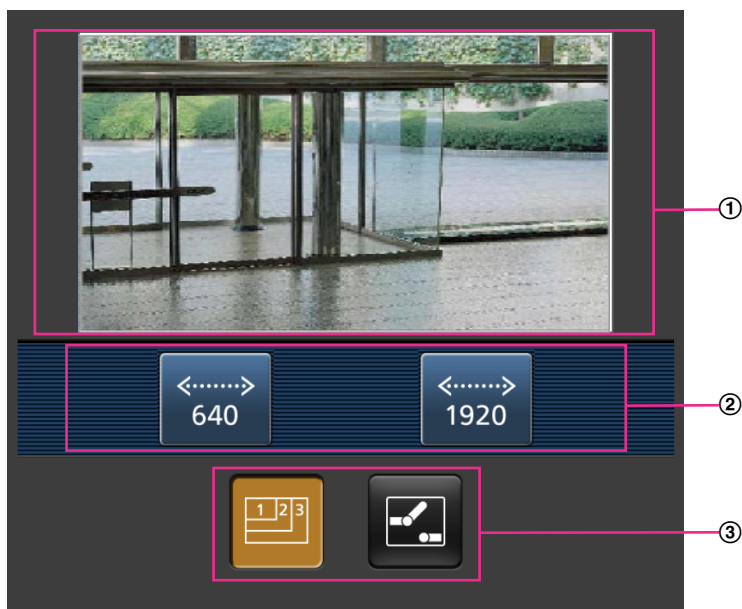

- ① Área de imagens ao vivo  
Exibe as imagens da câmera.
- ② Área dos botões de operação  
Quando as funções forem selecionadas na área de seleção de função ③, os botões para operar estas funções serão exibidos.
- ③ Área de seleção de função  
Quando as funções disponíveis forem selecionadas, os botões de operação serão exibidos na área dos botões de operação ②.

2. Clique no botão da função a ser operada.



- ① Controle de resolução
- ② Controle AUX

Cada uma das funções é explicada a seguir.

① Controle de resolução



Clique no botão  para exibir os botões utilizados para selecionar a resolução na tela.

A resolução pode ser mudada selecionando uma configuração de resolução por meio dos botões.

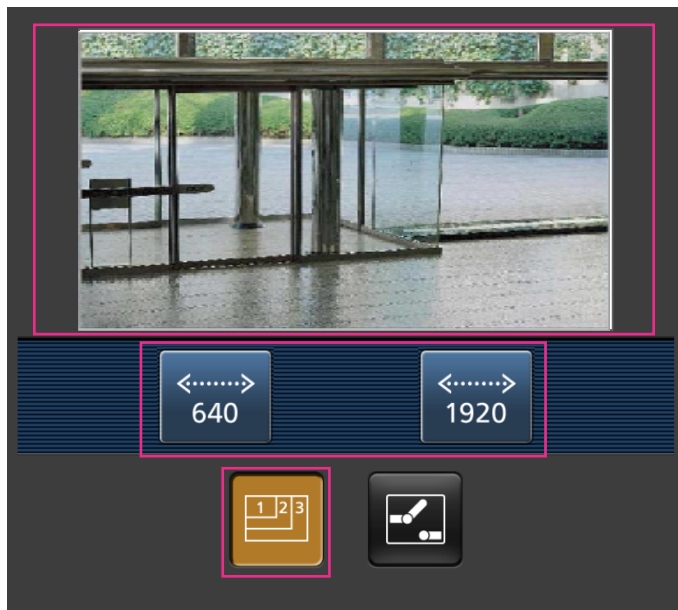
As imagens são exibidas no tamanho da imagem selecionado em “JPEG(1)” ou “JPEG(2)” de [JPEG] na guia [JPEG/H.264]. No entanto, as imagens com a resolução de “3840x2160”, “4000x3000” ou “2560x1920” não podem ser exibidas.



### ② Controle AUX

Clique no botão  para exibir os botões utilizados para operar a saída AUX na tela. Os terminais de saída AUX podem ser controlados com os botões  e .

Esta função é exibida somente quando [Terminal 3] é configurado à [Saída AUX] no menu de configuração. (→página 110)

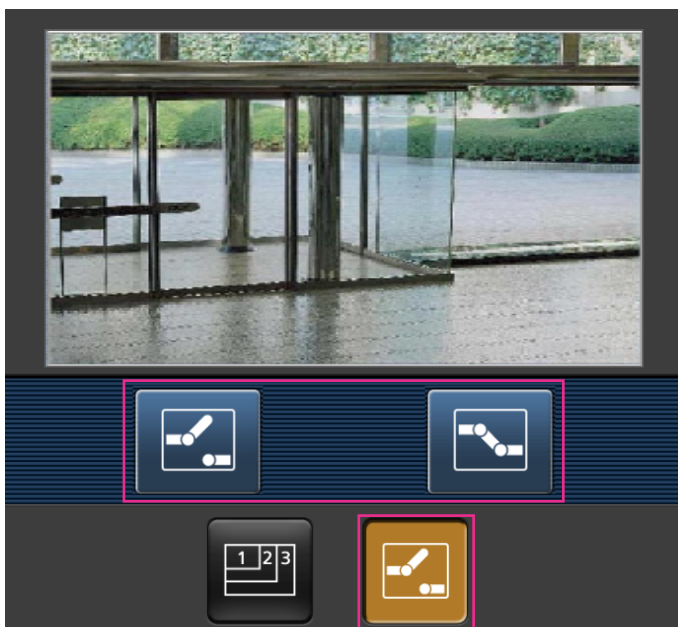

### Nota

- Pode-se mudar o tamanho da imagem exibido no terminal móvel acessando os endereços a seguir.
  - Tela ampla: <http://Endereço IP/cam/dl>
  - Tela média: <http://Endereço IP/cam/dm>

- Tela pequena: http://Endereço IP/cam/ds
- Ao mudar a resolução por meio do controle da resolução, a resolução exibida muda, mas o tamanho da imagem continua igual.
- Quando o número da porta HTTP é mudado de “80”, inserir “http://endereço IP: (dois pontos) + número da porta/cam”<sup>\*1</sup> na caixa de endereço do navegador. Ao utilizar a função DDNS, acessar “http://nome de host registrado no servidor DDNS: (dois pontos) + número da porta/cam”<sup>\*2</sup>.
- Ao selecionar a opção “HTTPS” para “HTTPS” - “Conexão” na guia [Avançado] da página “Rede”, lançar o seguinte.  
“https://endereço IP: (dois pontos) + número de porta/cam” ou “https://Nome do host registrado no servidor DDNS: (dois pontos) + número de porto/cam”
- Quando a janela de autenticação for exibida, lançar o nome do usuário dum administrador ou usuário e a senha. Dependendo do terminal móvel em uso, a senha poderá ser requerida cada vez que a tela for comutada.
- É impossível transmitir/receber áudio utilizando um terminal móvel.
- Dependendo do terminal móvel em uso, imagens de tamanho maior podem não ser exibidas. Neste caso, a seleção de “9 baixo” para a “Configuração de qualidade de imagem” de “JPEG” (→página 72) pode ocasionalmente solucionar este problema.
- Dependendo do terminal móvel em uso ou do plano de contrato, o acesso pode não ser possível.

---

<sup>\*1</sup> O endereço IP é o endereço WAN IP global do roteador que pode ser acessado via Internet. Contudo, ao acessar a mesma LAN que a câmera com um terminal móvel compatível sem fio, o endereço IP é o endereço IP local.

<sup>\*2</sup> Somente ao acessar a câmera via Internet.

## 3 Gravação manual de imagens no cartão de memória SD

As imagens exibidas na página “Ao vivo” podem ser gravadas manualmente no cartão de memória SD. Este botão é operável somente ao selecionar-se “Manual” para “Gravar ação de disparo” na guia [Cartão de memória SD] na página “Básico” do menu de configuração. (→página 63)

É possível selecionar “JPEG(1)”, “JPEG(2)”, “H.264(1)”<sup>1</sup>, “H.264(2)”, “H.264(3)”, ou “H.264(4)” no “Formato de gravação” do menu de configuração. (→página 61) Ao selecionar “JPEG(1)” o “JPEG(2)” como “Formato de gravação”, os dados de imagem estática são gravados. Ao selecionar “H.264(1)”<sup>1</sup>, “H.264(2)”, “H.264(3)” ou “H.264(4)”, os dados de vídeo são gravados.

As imagens gravadas no cartão de memória SD podem ser copiadas a um computador. (→página 67)

1. Exibe a página “Ao vivo”. (→página 7)

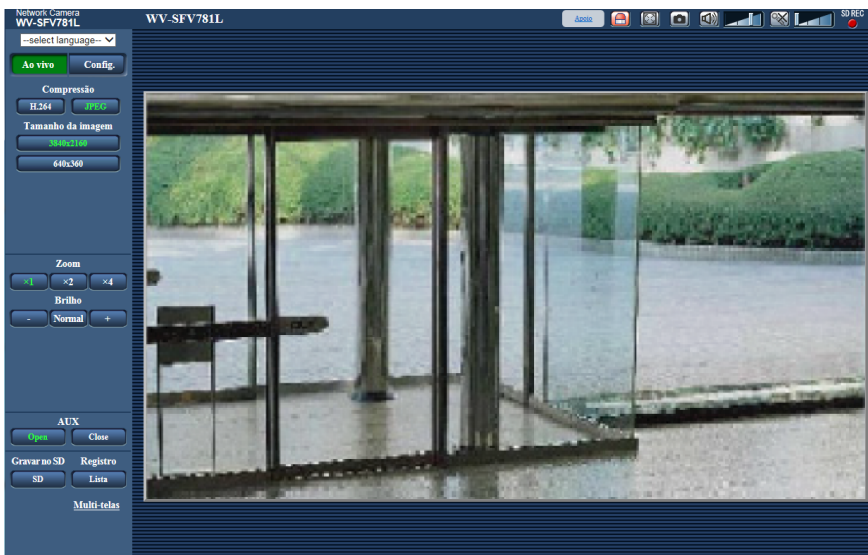

2. Clique no botão [SD].  
→ A janela de gravação SD será aberta.

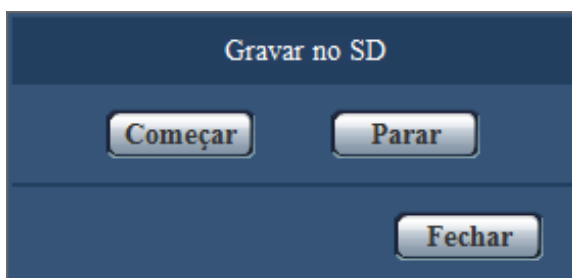

3. Clique no botão [Começar] para começar a gravar imagens no cartão de memória SD. A indicação das condições de gravação SD ficará vermelho (→página 14) enquanto as imagens estiverem sendo gravadas no cartão de memória SD.  
O intervalo de gravação de imagens pode ser configurado na guia [Cartão de memória SD] da página “Básico”. (→página 60)
4. Clique no botão [Parar] para parar de gravar imagens no cartão de memória SD.  
→ A indicação das condições de gravação SD será apagada.
5. Clique no botão [Fechar] para fechar a janela.

#### **Nota**

- Os dados de imagem gravados no Acionador B podem ser obtidos executando “Acessar imagens” na guia [Cartão de memória SD] e fazendo a conexão a partir da janela de autenticação do usuário (→página 67).  
O destino da gravação dos dados de imagem é um diretório fixo na unidade B (→página 207).
- Ao clique no botão [Começar] imediatamente após clique no botão [Parar], a gravação de imagens pode não ser iniciada. Neste caso, clique no botão [Começar] novamente.
- O Canal 1 a Canal 4 pode ser selecionado para H.264(1) quando “Recorte [16:9](modo de 30fps)” é selecionado para “Modo de captura de imagem”.

## 4 Ação quando da ocorrência dum alarme

A ação de alarme (ação da câmera quando da ocorrência dum alarme) será realizada quando da ocorrência dos seguintes alarmes.

### 4.1 Tipo de Alarme

- **Terminal de alarme:** Ao conectar um dispositivo de alarme como, por exemplo, um sensor ao terminal de entrada de alarme, a ação de alarme será realizada quando o dispositivo de alarme conectado for ativado.
- **Alarme de detecção de movimento de vídeo (VMD):** Ao detectar um movimento na área VMD definida, a ação de alarme será realizada.  
\*VMD refere-se à “Detecção de Movimento de Vídeo”.
- **Alarme do comando:** Ao receber um protocolo Panasonic de alarme do dispositivo conectado via rede, a ação de alarme será realizada.

### 4.2 Ação quando da ocorrência dum alarme

#### Exibição do botão de indicação de ocorrência de alarme na página “Ao vivo”

O botão de indicação de ocorrência de alarme será exibido na página “Ao vivo” quando da ocorrência de um alarme. (→página 14)

#### **IMPORTANTE**

- Ao selecionar a opção “Sequencial(30s)” para o “Modo de atualização de estado de alarme” (→página 51), o botão de indicação de ocorrência de alarme será atualizado a intervalos de 30 segundos. Por esta razão, até 30 segundos poderão decorrer até o botão de indicação de ocorrência de alarme ser exibido na página “Ao vivo” quando da ocorrência de um alarme.

#### Notificação de ocorrências de alarme ao dispositivo conectado ao conector de alarme

É possível emitir sinais a partir do terminal de emissão de alarme da câmera e ativar a sirene quando da ocorrência dum alarme. A configuração para a emissão de alarme pode ser ajustada na seção de “Configuração do terminal de saída de alarme” da guia [Alarme] da página “Alarme”. (→página 112)

#### Gravação de imagens no cartão de memória SD

Quando da ocorrência dum alarme, imagens (JPEG/H.264) são gravadas no cartão de memória SD. A configuração para gravar imagens no cartão de memória SD pode ser realizada na guia [Cartão de memória SD] (→página 60) da página “Básico” e na guia [Alarme] da página “Alarme”. (→página 114)

#### Transmissão de imagem a um servidor automaticamente

Uma imagem de alarme pode ser transmitida quando da ocorrência de um alarme ao servidor designado previamente. A configuração necessária para transmitir uma imagem de alarme a um servidor pode ser realizada na seção “Imagem de alarme” na guia [Alarme] da página “Alarme” (→página 114) e da guia [Avançado] da página “Rede” (→página 139).

## Notificação de ocorrências de alarme por e-mail

O e-mail de alarme (notificação de ocorrência de alarme) pode ser enviado na ocorrência de um alarme para endereços de e-mail registrados previamente. Até 4 endereços podem ser registrados como destinatários do e-mail de alarme. Uma imagem de alarme (foto) pode ser enviada com o e-mail de alarme como um arquivo anexo. Os ajustes para o e-mail de alarme podem ser configurados na seção “Notificação por e-mail” na guia [Alarme] da página “Alarme” (→página 114) e a guia [Avançado] da página “Rede” (→página 136).

## Notificação de ocorrências de alarme para os endereços designados (Protocolo Panasonic de notificação de alarme)

Esta função está disponível somente quando um dispositivo Panasonic como, por exemplo, o gravador de disco em rede, estiver conectado ao sistema. Ao selecionar a opção “Ligado” para “Protocolo Panasonic de notificação de alarme”, o dispositivo Panasonic conectado será notificado de que a câmera está na condição de alarme. Os ajustes para o protocolo de alarme Panasonic podem ser configurados na seção Protocolo Panasonic de alarme da guia [Notificação] da página “Alarme”. (→página 124)

## Notificação de ocorrências de alarme para o servidor HTTP designado (notificação de alarme de HTTP)

As notificações de ocorrência de alarme podem ser enviadas aos servidores HTTP registrados previamente quando ocorre um alarme. Até 5 servidores HTTP podem ser registrados como destinatários das notificações de alarme. O URL enviado para os servidores HTTP com notificações de alarme pode ser especificado. Os ajustes para notificação de alarme de HTTP podem ser configurados na guia [Notificação] da página “Alarme”. (→página 126)

## 5 Transmissão de imagens a um servidor FTP

As imagens podem ser transmitidas a um servidor FTP. Ao configurar os ajustes a seguir, a transmissão de imagens capturadas quando da ocorrência dum alarme a um determinado intervalo a um servidor FTP será disponibilizada.

### **IMPORTANTE**

- Ao utilizar esta função, ajustar o nome do usuário e a senha para acessar o servidor FTP e restringir os usuários que podem conectar-se ao servidor FTP.

### 5.1 Transmissão da imagem de alarme quando da ocorrência dum alarme (transmissão de imagem de alarme)

Uma Imagem de alarme pode ser transmitida quando da ocorrência dum alarme ao servidor FTP. Para transmitir imagens de alarme a um servidor FTP, é necessário ajustar a configuração previamente. A configuração do servidor FTP e as definições relativas à transmissão de imagem de alarme podem ser configuradas na seção “FTP” da guia [Avançado] da página “Rede”. (→página 139) Os ajustes também podem ser configurados a partir das definições de “Imagem de alarme em transmissão FTP” de “Ação da câmera em alarme” na guia [Alarme] da página “Alarme”. (→página 114)

#### **Nota**

- Dependendo do tráfego da rede, o número de imagens transmitidas pode não atingir o número de imagens configurado para transmissão.
  - As imagens de alarme que não puderam ser transmitidas ao servidor FTP quando da ocorrência dum alarme não serão gravadas no cartão de memória SD. Contudo, as imagens que não puderam ser transmitidas através da transmissão periódica de imagem FTP serão gravadas.
- Ao selecionar a opção “Ligado” tanto para a função de transmissão de imagem de alarme como para a função de transmissão periódica de imagem FTP, a função de transmissão de imagem de alarme terá prioridade sobre a função de transmissão periódica de imagem FTP. Além disso, quando “Ligado” é selecionado para a definição de “Repetir a transmissão FTP” (→página 140), as imagens de alarme serão transmitidas no caso de ocorrer uma falha de transmissão FTP. Portanto, se ocorre a retransmissão contínua devido a problemas da rede ou outros fatores, a transmissão periódica não será efetuada e as imagens que não podem ser transmitidas com a transmissão FTP periódica de imagens não serão salvas em um cartão de memória SD.

### 5.2 Transmissão de imagens a um intervalo ou período de tempo designado (Transmissão periódica de imagens para FTP)

As imagens podem ser transmitidas a um determinado intervalo ou período. Para transmitir imagens a um intervalo ou período designado, é necessário ajustar a configuração previamente. A configuração do servidor FTP e as definições relativas à transmissão FTP periódica de imagem podem ser configuradas na seção “FTP” da guia [Avançado] da página “Rede”. (→página 139) Configure os ajustes de agenda da transmissão FTP periódica de imagem na página “Agenda”. (→Página 171)

**Nota**

- Dependendo da velocidade ou do tráfego da linha, as imagens podem não ser transmitidas no intervalo determinado.
- Ao selecionar a opção “Ligado” tanto para a função de transmissão de imagem de alarme como para a função de transmissão periódica de imagem FTP, a função de transmissão de imagem de alarme terá prioridade sobre a função de transmissão periódica de imagem FTP. Portanto, as imagens podem não ser transmitidas no intervalo designado pela configuração de “Transmissão FTP Periódica de imagem”.

## 5.3 Gravação de imagens no cartão de memória SD no caso de imagens não puderem ser transmitidas por meio da função de transmissão FTP periódica de imagem

As imagens que não puderam ser transmitidas por meio da transmissão FTP periódica de imagem podem ser gravadas automaticamente no cartão de memória SD. É possível selecionar um disparador para gravar imagens no cartão de memória SD na guia [Cartão de memória SD] da página “Básico”. (→página 60) Para usar a função de gravação de memória SD disponibilizada pelo gravador de disco de rede Panasonic, selecionar “Desligado” para a “Transmissão FTP Periódica de imagem” (→página 141) e “Erro FTP” para “Gravar ação de disparo” de “Gravação de fluxo de vídeo” (→página 61).

**Nota**

- Ao selecionar a opção “Ligado” tanto para a função de transmissão de imagem de alarme como para a função de transmissão periódica de imagem FTP, a função de transmissão de imagem de alarme terá prioridade sobre a função de transmissão periódica de imagem FTP. Além disso, quando “Ligado” é selecionado para a definição de “Repetir a transmissão FTP” (→página 140), as imagens de alarme serão transmitidas no caso de ocorrer uma falha de transmissão FTP. Portanto, se ocorre a retransmissão contínua devido a problemas da rede ou outros fatores, a transmissão periódica não será efetuada e as imagens que não podem ser transmitidas com a transmissão FTP periódica de imagens não serão salvas em um cartão de memória SD.

**IMPORTANTE**

- Não há garantia alguma contra danos aos arquivos no cartão de memória SD devidos a defeitos ou à ocorrência de erros nos arquivos gravados no cartão de memória SD, não importa qual seja a razão.

## 6 Exibição da lista de registros

O histórico de vários registros será exibido na forma de lista.

- **Registro de alarmes:** Os registros de ocorrência de alarme, tais como a hora e a data de ocorrência, o período de gravação de imagem e o tipo de alarme, serão exibidos.
- **Registro Manual/Agenda:** Os registros arquivados quando as imagens foram gravadas manualmente ou durante o período da agenda, e o período de gravação da imagem serão exibidos.
- **Registro de erro de transferência FTP:** Os registros arquivados quando da falha da função de transmissão periódica de imagem FTP serão exibidos.

1. Exibe a página “Ao vivo”.



## 2. Clique no botão [Lista].

→ A lista de registros será exibida numa nova janela aberta (janela de lista de registros).

**IMPORTANTE**

- Somente um único usuário pode operar a janela da lista de registros. Os outros usuários não podem acessar a janela da lista de registros.

① **Hora**

Exibe o período de tempo dos dados gravados no cartão de memória SD.

② **Evento**

Selecionar um tipo de registro a ser exibido na lista de registros.

- **Tudo:** Todos os registros serão exibidos.
- **Selecione:** Somente os registros do tipo de registro selecionado serão exibidos.
  - **Registro de alarmes:** Quando um alarme for detectado, o registro será exibido.
  - **Registro Manual/Agenda:** Os registros Manual e Agenda serão exibidos.
  - **Registro de erro de transferência FTP:** Os registros arquivados quando da falha da função de transmissão periódica de imagem FTP serão exibidos.
- **Padrão:** Tudo

**Nota**

- Ao selecionar “JPEG(1)” ou “JPEG(2)” para o “Formato de gravação”, o Registro de erro de transferência FTP será exibido.

### ③ Tempo de gravação

Configurar o período de tempo dos registros exibidos na lista de registros.

- **De:** Configurar o período de início dos registros exibidos na lista de registros.
  - **Primeira gravação:** Exibe a partir do primeiro registro gravado no cartão de memória SD.
  - **Hoje:** Exibe os registros gravados hoje.
  - **Ontem:** Exibe os registros gravados desde ontem para hoje.
  - **Últimos 7 dias:** Exibe os registros gravados de 6 dias atrás até hoje.
  - **Últimos 30 dias:** Exibe os registros gravados de 29 dias atrás até hoje.
  - **Data/hora:** Exibe os registros gravados a partir da data e da hora na caixa “Data/hora”.
- **Para:** Configurar o período de término dos registros exibidos na lista de registros ao selecionar “Primeira gravação” ou “Data/hora” de “De”.
  - **Última gravação:** Exibe até o último registro gravado no cartão de memória SD.
  - **Data/hora:** Exibe os registros gravados até a data e a hora lançada na caixa “Data/hora”.

### ④ Botão [Procurar]

Procura por registros conforme as condições especificadas em “Evento” e em “Tempo de gravação”. O resultado da procura será exibido na lista de registros.

### ⑤ Lista de registros

Exibe os resultados da procura de registros.

Pode-se reproduzir os dados gravado acionando o tempo ou a duração dos dados gravados exibidos sob [Hora] e [Duração].

- **Botão [Superior]:** Clique neste botão para exibir o registro listado no topo.
- **Botão [Pág. anter.]:** Clique neste botão para exibir a página anterior da lista de registros.
- **Botão [Próx. pág.]:** Clique neste botão para exibir a página seguinte da lista de registros.
- **Botão [Último]:** Clique neste botão para exibir o registro listado no fundo.
- **[Data e hora]:** A hora e a data que cada registro foi gravado serão indicadas.

#### Nota

- Ao selecionar a opção “Desligado” para o “Formato de exibição de hora”, o horário de ocorrência de alarme será exibido no formato de 24 horas.
- O horário de gravação dos registros é seguinte.
  - **Registro de alarmes:** A hora e a data de ocorrência de alarme serão arquivadas como um registro.
  - **Registro Manual/Agenda:** A hora e a data quando da gravação de imagens no cartão de memória SD iniciadas manualmente ou durante o período programado serão arquivadas como um registro. Quando da gravação sequencial de imagens, se “JPEG” é selecionado para “Formato de gravação”, os registros serão arquivados à hora cheia a cada hora (12:00, 1:00, 2:00, etc.). Se “H.264” é selecionado para “Formato de gravação”, os registros serão arquivados a cada hora a partir do momento em que a gravação começa. Contudo, dependendo do objeto fotográfico e da configuração utilizada, os registros podem ser arquivados em períodos de mais de uma hora.
  - **Registro de erro de transferência FTP:** Os registros serão arquivados a cada hora.
- **[Duração]:** Exibe o período de tempo dos dados gravados no cartão de memória SD.

#### Nota

- A diferença entre a hora de fim de gravação e a hora de início de gravação da imagem é calculada pelo arredondamento para o décimo de segundo mais próximo. Por esta razão, quando apenas 1 imagem JPEG é gravada, 00:00:00 é exibido para a duração.
- **[Evento]:** O tipo de evento será exibido.
  - **MN/SC:** Registro por “Manual/Agenda”
  - **TRM1:** Alarme por alarme lançado ao Terminal 1
  - **TRM2:** Alarme por alarme lançado ao Terminal 2
  - **TRM3:** Alarme por alarme lançado ao Terminal 3

- **VMD:** Alarme por alarme VMD
- **COM:** Alarme por alarme de comando
- **FTP:** Registros que são salvos dos erros da transmissão FTP periódica de imagem
- **[Cartão de memória SD]:** A capacidade disponível e a capacidade original do cartão de memória SD serão exibidas.
- **Botão [Excluir]:** Clique neste botão para apagar a lista de registros correntemente exibida. Ao usar o cartão de memória SD, as imagens associadas com a lista de registros também serão apagadas.

### **IMPORTANTE**

- No caso de haver uma excessiva quantidade de arquivos de dados gravados, pode levar tempo para apagar todos. (Quanto o tamanho total é de 1 GB, 1 hora pode ser necessária.) A formatação do cartão de memória SD pode levar menos tempo para apagar todos os dados.
- Durante o processo de apagamento, não é possível operar “Alarme” e “Manual/Agenda”.
- Não desligar a alimentação da câmera durante o processo de apagamento. Quando a alimentação da câmera é apagada durante o processo de apagamento, algumas imagens podem permanecer no cartão de memória SD. Neste caso, clique no botão [Excluir] na mesma janela da lista de registros utilizada para apagar os registros.
- **Botão [Download]:** Clique neste botão para descarregar todos os registros da lista de registros selecionada ao computador.

### **Nota**

- As seguintes configurações podem ser necessárias.  
Abrir Internet Explorer, acionar [Ferramentas] → [Opções da Internet] → [Segurança] → [Sites confiáveis] → [Sites]. Registrar o endereço da câmera no [Sites da Web] da janela de sites confiáveis.  
Após o registro, feche o navegador da web e, então, acessar a câmera novamente.
- Até 50.000 registros serão descarregados. Quando da gravação de mais de 50.000 registros, os registros mais antigos serão sobrescritos pelos mais novos registros.
- **Botão [Fechar]:** Clique neste botão para fechar a janela da lista de registros.

## 7 Reprodução da imagens no cartão de memória SD

Ao acionar uma hora e data indicada na janela de lista de registros, a página “Ao vivo” passará à página “Reprodução”.

Quando imagens associadas com a hora e a data acionadas encontram-se no cartão de memória SD, a primeira delas será exibida.

O formato exibido varia dependendo do “Formato de gravação” do cartão de memória SD.

### IMPORTANTE

- O Intervalo de atualização pode ficar mais lento durante a reprodução e o descarregamento.
- Quando muitas imagens estão gravadas no cartão de memória SD, pode levar tempo para exibir as imagens na página “Reprodução”.
- Quando “4:3” é selecionado para “Formato da imagem”, as imagens serão exibidas em tamanho VGA na página “Reprodução”, independentemente do tamanho da imagem das imagens salvas no cartão de memória SD. Quando o formato da imagem é “16:9”, as imagens serão exibidas em tamanho “640x360” na página “Reprodução”, independentemente do tamanho da imagem das imagens salvas no cartão de memória SD. Portanto, as imagens podem aparecer com resolução mais baixa na opção de “Reprodução”.
- Ao reproduzir imagens com a seleção do registro de erro FTP na lista de registros, as imagens podem não ser reproduzidas na ordem que foram gravadas no cartão de memória SD caso tenham sido gravadas no cartão de memória SD sendo “1min” ou menos o valor selecionado para a configuração de “Intervalo de transmissão” de “Transmissão FTP Periódica de imagem” na guia [Avançado].
- O intervalo de atualização de reprodução pode tornar-se mais lento durante a gravação de dados para o cartão de memória SD.

### 7.1 Reprodução das imagens “JPEG(1)”/“JPEG(2)” salvas no cartão de memória SD

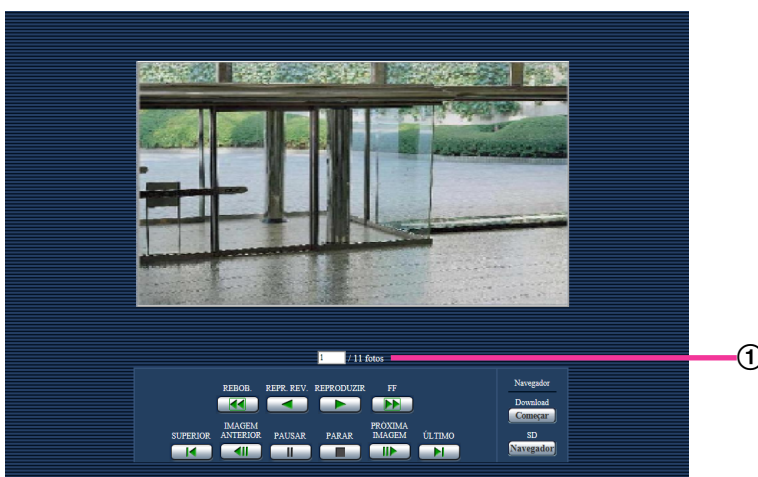

### ① Número de imagens

Ao acionar uma hora e uma data listada na janela da lista de registros, o número total de imagens associadas com a data e a hora selecionadas, e o número da imagem correntemente exibida serão exibidos.

#### **Nota**

- Lançar o número da imagem desejada e acionar a tecla [Enter] do teclado. A imagem do número designado será exibida.

### **Botão [REBOB.]**

Cada vez que o botão é acionado, a velocidade de reprodução muda.

Quando o botão [REPRODUZIR] ou [REPR. REV.] é acionado durante a reprodução inversa rápida, a velocidade de reprodução retorna à velocidade de reprodução normal.

### **Botão [REPR. REV.]**

As imagens serão reproduzidas na ordem inversa de sua sequência.

### **Botão [REPRODUZIR]**

Quando este botão é acionado, as imagens são reproduzidas na ordem sequencial.

### **Botão [FF]**

Cada vez que o botão é acionado, a velocidade de reprodução muda.

Quando o botão [REPRODUZIR] ou [REPR. REV.] é acionado durante a reprodução rápida/reprodução inversa rápida, a velocidade de reprodução retorna à velocidade de reprodução normal.

### **Botão [SUPERIOR]**

A primeira imagem será exibida.

### **Botão [IMAGEM ANTERIOR]**

O quadro anterior será exibido e pausado quando este botão for acionado durante a reprodução.

Cada vez que este botão é acionado durante a pausa, o quadro anterior ao correntemente exibido será exibido.

#### **Nota**

- Ao manter o botão do rato pressionado com o ponteiro do rato sobre este botão, o número da imagem será diminuído.  
Ao soltar o botão do rato, o número de imagem parará de ser diminuído e a imagem correspondente ao número correntemente exibido será exibida.

### **Botão [PAUSAR]**

A reprodução será pausada quando este botão for acionado durante a reprodução.

A reprodução será continuada quando este botão for acionado durante a pausa.

### **Botão [PARAR]**

A reprodução parará e a janela "Reprodução" passará à página "Ao vivo".

### **Botão [PRÓXIMA IMAGEM]**

O quadro seguinte será exibido e pausado quando este botão for acionado durante a reprodução.

Cada vez que este botão é acionado durante a pausa, o quadro seguinte ao correntemente exibido será exibido.

#### **Nota**

- Ao manter o botão do rato pressionado com o ponteiro do rato sobre este botão, o número da imagem será aumentado.

## 7 Reprodução da imagens no cartão de memória SD

---

Ao soltar o botão do rato, o número de registro parará de ser aumentado, e o número da imagem exibida no momento em que o botão do rato for solto será exibido.

### Botão [ÚLTIMO]

A imagem exibida será exibida.

## Navegador

### Botão [Começar]

A imagem selecionada será descarregada ao computador. Antes de descarregar imagens, especificar a pasta de destino. (→página 69)

A seguinte janela será exibida quando o botão [Começar] for acionado.

Selecionar a imagem a ser descarregada, e clicar no botão [OK].

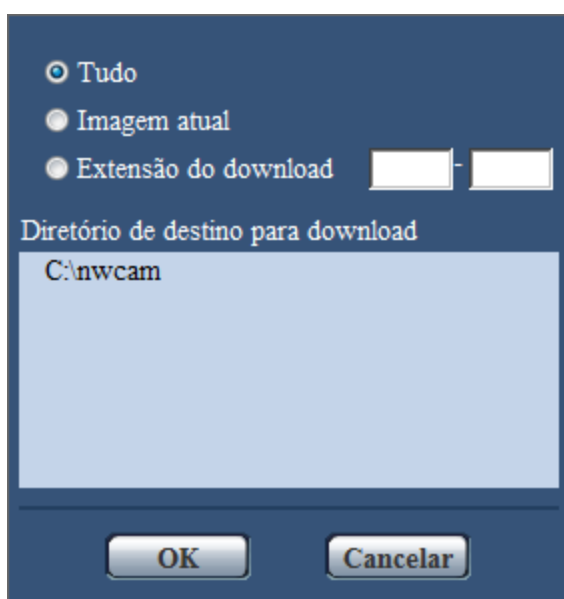

- **Tudo:** Todas as imagens gravadas na hora e na data selecionadas serão descarregadas.
- **Imagem atual:** Somente a imagem correntemente exibida será descarregada.
- **Extensão do download:** As imagens no intervalo especificado serão descarregadas.

### Nota

- Ao clique no botão [Cancelar] no processo de descarregamento, o descarregamento será cancelado. Neste casos, as imagens já descarregadas antes do acionar do botão de [Cancelar] serão gravados no computador.

### Botão [Navegador]

Ao acessar com êxito após o processo de autenticação de usuário, uma pasta no cartão de memória SD, na qual as imagens são gravadas, será exibida. (→página 67)

## 7.2 Reprodução das imagens H.264 salvas no cartão de memória SD

### IMPORTANTE

- Dependendo do ambiente de rede, o descarregamento de dados de vídeo pode falhar.

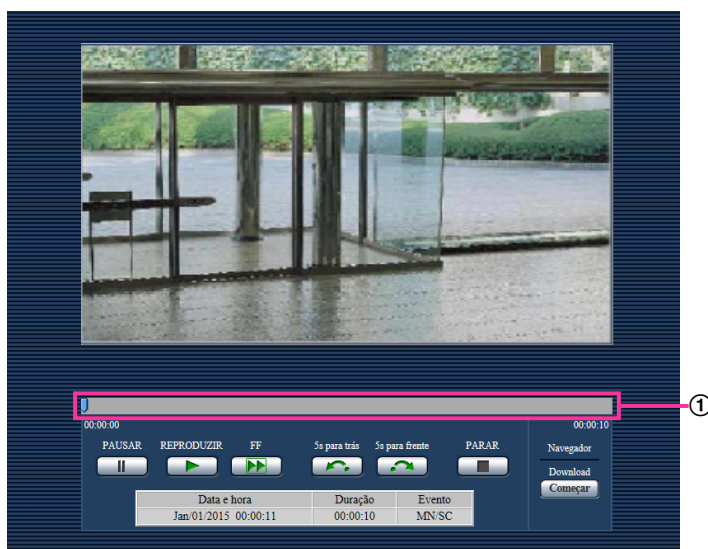

#### ① Controle deslizante

Por meio da operação do controle deslizante, pode selecionar a posição a partir de onde a reprodução das imagens será iniciada. O controle deslizante só pode ser usado antes de reproduzir as imagens, ou quando a reprodução está em pausa ou parada.

#### Botão [PAUSAR]

A reprodução será pausada quando este botão for acionado durante a reprodução.

#### Botão [REPRODUZIR]

Quando este botão for acionado, os dados gravados serão reproduzidos.

#### Nota

- Se o áudio é gravado, pode ser reproduzido, mas a imagem e o áudio não serão sincronizados. Portanto, as imagens e o áudio nem sempre corresponderão. Quando os dados estão sendo gravados no cartão de memória SD, o áudio pode soar como cortado e a qualidade de áudio pode ser reduzida.
- Quando o áudio gravado é reproduzido, o intervalo de atualização e a reprodução das imagens ao vivo podem tornar-se lentos.
- O áudio gravado não é reproduzido quando “Desligado”, “Saída de áudio” ou “Interativo (não simultâneo)” é selecionado para o “Modo de áudio” na guia [Áudio] da página “Imagem/Áudio”.
- O áudio só é reproduzido para os usuários que pertencem ao nível de acesso selecionado para “Nível de permissão de áudio trans./recep.” Na guia [Áudio] da página “Imagem/Áudio”.

#### Botão [FF]

Cada vez que este botão é acionado, a velocidade de reprodução muda. Quando o botão [REPRODUZIR] é acionado durante a reprodução rápida, a velocidade de reprodução retorna à velocidade de reprodução normal.

### **Nota**

- A velocidade máxima de reprodução rápida depende da configuração da “Máx. taxa de transferência” - “Gravando em H.264” do cartão de memória SD. Se qualquer um dos seguintes também se aplica a “Prioridade de transmissão” ou “Máx. taxa de transferência(por cliente)” na guia [JPEG/H.264] da página “Imagem/Áudio”, a velocidade de reprodução torna-se constante (x1) e não é reprodução rápida.
  - Quando “Taxa de quadros” ou “VBR avançada” é selecionado para “Prioridade de transmissão” e “14436kbps” ou a valor maior é selecionado para o valor máximo de “Máx. taxa de transferência(por cliente)”
  - Quando “Taxa de bits constante” é selecionado para “Prioridade de transmissão” e “16384kbps” é selecionado para o valor máximo de “Máx. taxa de transferência(por cliente)”
- O áudio gravado não será reproduzido durante a reprodução rápida.

### **Botão [5s para trás]**

Cada vez que este botão é acionado, os dados gravados retornam em 5 segundos e começam a ser reproduzidos.

### **Botão [5s para frente]**

Cada vez que este botão é acionado, os dados gravados avançam em 5 segundos e começam a ser reproduzidos.

### **Botão [PARAR]**

A reprodução parará e a janela “Reprodução” passará à página “Ao vivo”.

### **[Hora]**

A hora e a data que cada registro foi gravado serão indicadas.

### **[Duração]**

Exibe o período de tempo dos dados gravados no cartão de memória SD.

### **[Evento]**

O tipo de evento será exibido.

- **MN/SC:** Registro por “Manual/Agenda”
- **TRM1:** Alarme por alarme lançado ao Terminal 1
- **TRM2:** Alarme por alarme lançado ao Terminal 2
- **TRM3:** Alarme por alarme lançado ao Terminal 3
- **VMD:** Alarme por alarme VMD
- **COM:** Alarme por alarme de comando

## **Navegador**

### **Botão [Começar]**

A imagem selecionada será descarregada ao computador.

Antes de descarregar imagens, especificar a pasta de destino. (→página 69)

A janela de mensagem será exibida para perguntar se se pode iniciar o descarregamento quando do acionar do botão [Começar]. Clique no botão [OK].

### **Nota**

- Ao clique no botão [Cancelar] no processo de descarregamento, o descarregamento será cancelado. Neste caso, os dados de vídeo já descarregados antes do acionar do botão de [Cancelar] serão gravados no computador.
- Os dados de vídeo são gravados em arquivos de aproximadamente 20 MB. Quanto o volume de dados de vídeo excede 20 MB, dois ou mais arquivos serão descarregados.

- É possível reproduzir dados de vídeo gravados num computador por meio de aplicativos tais como QuickTime Player ou Windows Media® Player<sup>\*1</sup>. Contudo, não nos responsabilizamos pelo desempenho de tais aplicativos.
- Dependendo das condições do cartão de memória SD, QuickTime Player ou Windows Media Player, os dados de vídeo podem não ser reproduzidos.

---

<sup>\*1</sup> Os sistemas operacionais suportados são Windows 8.1, Windows 8, e Windows 7 somente.

## 8 Da segurança da rede

### 8.1 Funções de segurança incorporadas

As funções de segurança a seguir são incorporadas a esta câmera.

- ① Restrições de acesso por meio da autenticação do host e do usuário  
É possível restringir o acesso de usuários à câmera configurando a autenticação do anfitrião e/ou a autenticação do usuário a “Ligado”. (→página 128, página 129)
- ② Restrições de acesso por meio da troca da porta HTTP  
É possível impedir o acesso ilegal, como, por exemplo, varredura de porta, etc., mudando o número de porta HTTP. (→página 133)
- ③ Criptografia do acesso por meio da função HTTPS  
É possível aumentar a segurança da rede criptografando o acesso às câmeras por meio da função HTTPS. (→página 150)

#### **IMPORTANTE**

- Projete e aumente as contramedidas de segurança para prevenir o vazamento de informações como, por exemplo, dados de imagem, informações de autenticação (nome do usuário e senha), informações de e-mail de alarme, informações do servidor FTP, informações do servidor DDNS, etc. Realize as contramedidas como, por exemplo, restrição de acesso (utilizando a autenticação do usuário) ou a criptografia de acesso (utilizando a função HTTPS).
- Após o administrador acessar a câmera, certificar-se de fechar o navegador para reforçar a segurança.
- Troque a senha do administrador periodicamente por segurança adicional.

#### **Nota**

- Quando a autenticação do usuário (erro de autenticação) tem falhado 8 vezes num período de 30 segundos empregando o mesmo endereço IP (computador), o acesso à câmera será denegado provisoriamente.

## 9 Exibição do menu de configuração a partir de um computador

Os ajustes da câmera podem ser realizados no menu de configuração.

### **IMPORTANTE**

- O menu de configuração será disponibilizado somente a usuários com nível de acesso “1. Administrador”. Referir-se à página 128 para o método de configuração do nível de acesso.

### 9.1 Como exibir o menu de configuração

1. Exibe a página “Ao vivo”. (→página 7)
2. Clique no botão [Config.] na página “Ao vivo”.  
→ A janela com os campos para inserir o nome do usuário e a senha será exibida.

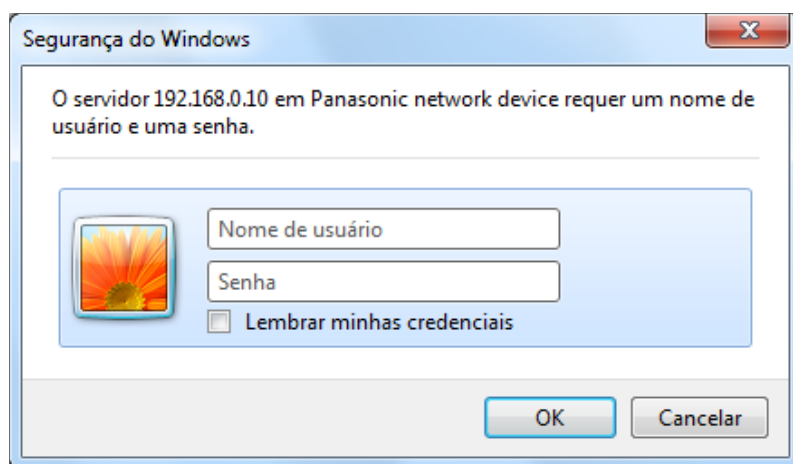

3. Clique no botão [OK] após lançar o nome do usuário e a senha. O nome de usuário e a senha padrão são os seguintes.  
Nome do Usuário: admin  
Senha: 12345

## 9 Exibição do menu de configuração a partir de um computador

→ O menu de configuração será exibido. Referir-se à página 49 para informações adicionais sobre este menu.

The screenshot shows the configuration interface for a Network Camera WV-SFV781L. The interface is in Portuguese and features a sidebar with navigation options: 'Ao vivo' (Live) and 'Config.' (Configuration). The 'Config.' menu is expanded, showing options for 'Básico' (Basic), 'Imagem/Áudio' (Image/Audio), 'Multi-telas' (Multi-screens), 'Alarme' (Alarm), 'Usuários' (Users), 'Rede' (Network), 'Agenda' (Calendar), and 'Manutenção' (Maintenance). The 'Básico' tab is selected, displaying various settings:

- Idioma:** Auto
- Título da câmera:** WV-SFV781L
- Data e hora:**
  - Data/hora: Jan 01 2015 00:00:00
  - Formato de exibição de hora: 24h
  - Formato de visualização da Data/Hora: Mmm/DD/AAAA
  - NTP: NTP>>
  - Fuso horário: (GMT +09:00) Osaka, Sapporo, Tokyo
  - Horário de Verão: Saída
  - Data/Hora inicial: Mês, Dia, Hora
  - Data/Hora final: Mês, Dia, Hora
- Título da câmera na tela:**  Ligado  Desligado
- Título da câmera na tela(0-9,A-Z):** [Empty field]
- OSD:**
  - Posição: Esquerdo Superior
  - Tamanho de caractere: 100%
- Exibição de status Brilho:**  Ligado  Desligado
- Invertido:**  Ligado  Desligado
- Indicador:**  Ligado  Desligado
- Modo de atualização de estado de alarme:**  Sequencial(30s)  Tempo real
- Porta de recepção de estado de alarme:** 31004 (1-65535)
- Programa visualizador (nvecv4Ssetup.exe):**
  - Instalação automática:  Ligado  Desligado
  - Método de desenho:  GDI  Direct2D
  - Opções decodificação de H.264:  Software  Hardware [Confirma]
  - Exibição mais uniforme de vídeo H.264 ao vivo no navegador (bufferização):  Ligado  Desligado
  - Exibição de vídeo ao vivo com salto de quadros H.264 (quando o computador está muito carregado):  Auto  Manual
  - Exibição de H.264 de gama completa (RGB: 0 a 255):  Ligado  Desligado
- Saída de monitor:** Desligado

A 'Definir' (Apply) button is located at the bottom of the configuration page.

## 9.2 Como operar o menu de configuração

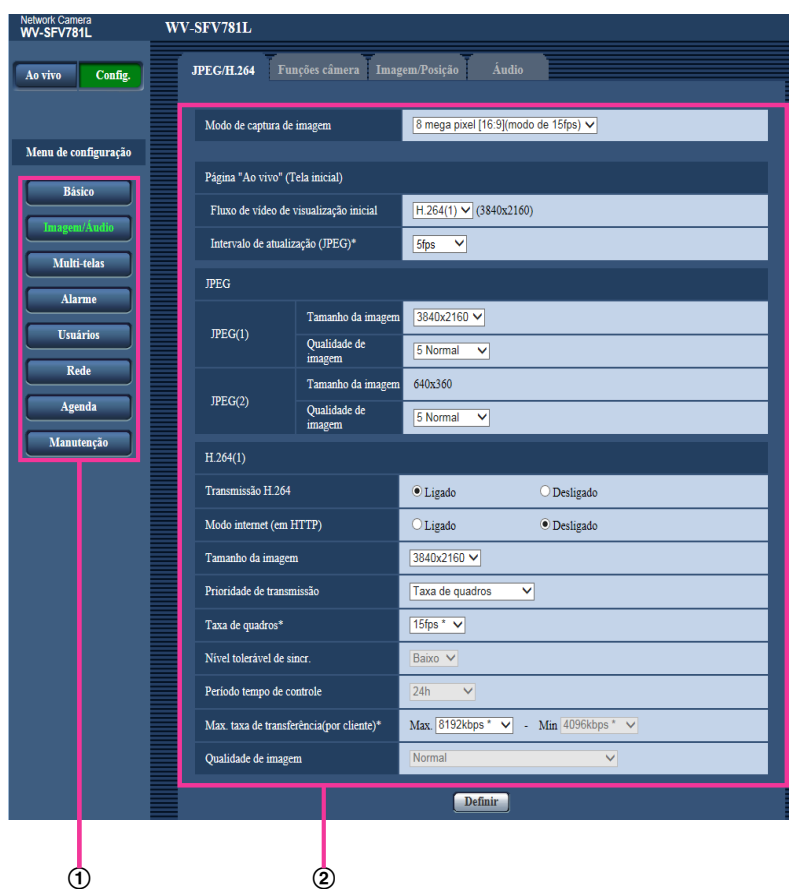

- ① Botões do menu
- ② Página de configuração

1. Clique no botão desejado no quadro à esquerda da janela para exibir o respectivo menu de configuração. Quando houver guias no topo da página "Config." exibida no quadro à direita da janela, acionar a guia desejada para exibir e ajustar os itens de configuração relativos ao nome da guia.
2. Preencher cada item de ajuste exibido no quadro à direita da janela.
3. Após concluir cada item de configuração, clique no botão [Definir] para aplicá-lo.

### IMPORTANTE

- Quando houver dois ou mais botões [Definir] e [Executar] na página, clique no botão correspondente ao item de configuração ajustado.

### <Exemplo>

The screenshot shows the 'Internet' configuration menu. At the top, there are tabs for 'Básico', 'Internet', 'Cartão de memória SD', and 'Registro'. The 'Internet' tab is active. Below the tabs, there are several configuration options:

- 'UPnP(encaminhamento automático de porta)' with radio buttons for 'Ligado' and 'Desligado'.
- 'DDNS' section with a table:

Área	--Selecionar a área de serviço--
Serviço	
- A 'Definir' button below the DDNS section.
- 'Configuração de rede recomendada para internet' with the text 'Uma configuração adequada para o ambiente de internet é realizada.'
- A 'Definir' button below the recommended configuration section.

Four numbered callouts (①, ②, ③, ④) are placed on the right side of the screen, pointing to the DDNS table, the 'Definir' button below it, the recommended configuration text, and the 'Definir' button below that, respectively.

Quando preencher os itens de ajuste no campo ①, clique no botão [Definir] (②) abaixo do campo (①).

Os ajustes editados no campo ① não serão aplicados exceto se o botão [Definir] (②) abaixo do campo (①) for selecionado.

Da mesma maneira acima, clique no botão [Definir] (④) abaixo do campo ③ quando concluir os itens de ajuste no campo ③.

### **Nota**

- Um asterisco (\*) é adicionado ao nome do elemento proposto (por exemplo: "intervalo de atualização de imagens JPEG\*") quando um valor de ajuste tenha um asterisco. Para ver o significado do asterisco (\*) anexado a um valor de ajuste, consulte a página de explicação correspondente.

## 9.3 Da janela do menu de configuração

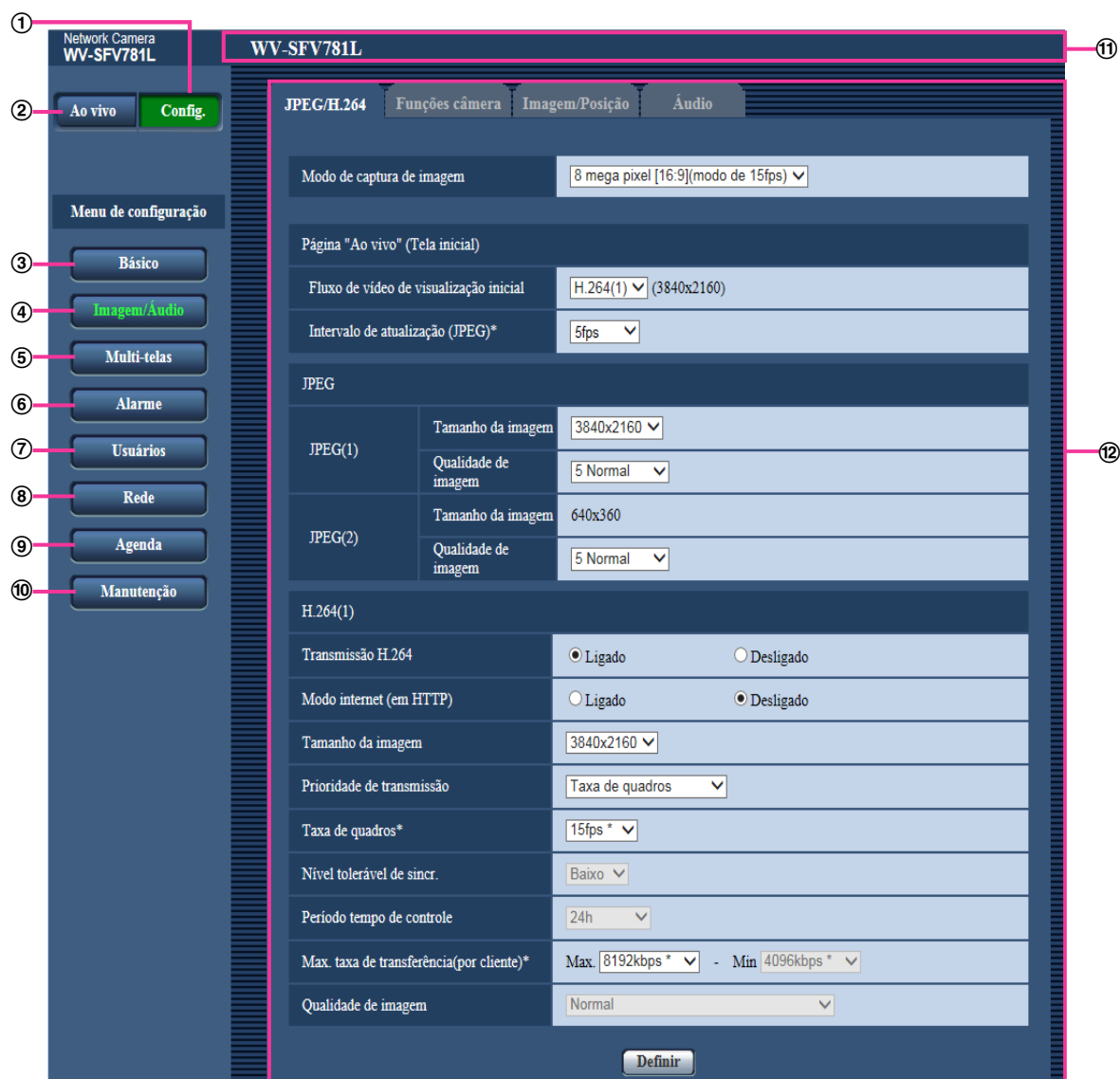

- ① **Botão [Config.]**  
Exibe a página “Config.”.
- ② **Botão [Ao vivo]**  
Exibe a página “Ao vivo”.
- ③ **Botão [Básico]**  
Exibe a página “Básico”. A configuração básica, tal como a hora, a data e o título da câmera, e a configuração relacionada ao cartão de memória SD pode ser ajustada na página “Básico”.  
(→página 51)
- ④ **Botão [Imagem/Áudio]**  
Exibe a página “Imagem/Áudio”. Os ajustes relativos à qualidade da imagem, tamanho da imagem capturada, etc. das imagens da câmera JPEG/H.264 podem ser configurados na página “Imagem/Áudio”. (→página 71)

- ⑤ **Botão [Multi-telas]**  
Exibe a página “Multi-telas”. As câmeras cujas imagens são exibidas em uma tela múltipla podem ser registradas na página “Multi-telas”. (→página 108)
- ⑥ **Botão [Alarme]**  
Exibe a página “Alarme”. Os ajustes relativos às ocorrências de alarme como, por exemplo, ajustes para a ação de alarme na ocorrência de alarme, a notificação da ocorrência de alarme e os ajustes da área VMD podem ser configurados na página “Alarme”. (→página 110)
- ⑦ **Botão [Usuários]**  
Exibe a página “Usuários”. Os ajustes relativos às autenticações e às limitações para usuários e computadores para o acesso à câmera podem ser configurados na página “Usuários”. (→página 128)
- ⑧ **Botão [Rede]**  
Exibe a página “Rede”. A configuração de rede e os ajustes relativos ao DDNS (DNS Dinâmico), SNMP (Simple Network Management Protocol [Protocolo Simples de Gerência de Rede]), FTP (File Transfer Protocol [Protocolo de Transferência de Arquivos]), servidor NTP e DiffServ (Serviços diferenciados) podem ser configurados na página “Rede”. (→página 131)
- ⑨ **Botão [Agenda]**  
Exibe a página “Agenda”. Na página “Agenda”, é possível designar as zonas horárias para permitir a recepção da entrada de alarme ou para permitir a ativação da função de apagamento VMD. (→página 171)
- ⑩ **Botão [Manutenção]**  
Exibe a página “Manutenção”. Verificação do registro do sistema, atualização do firmware, verificação de status e inicialização do menu de configuração podem ser realizados na página “Manutenção”. (→página 178)
- ⑪ **Título da câmera**  
O título da câmera cujos ajustes estão sendo configurados no momento será exibido.
- ⑫ **Página de configuração**  
As páginas de cada menu de configuração serão exibidas. Há guias para alguns menus de configuração.

# 10 Configuração dos ajustes básicos da câmera [Básico]

A configuração básica como, por exemplo, título da câmera, hora e data, cartão de memória SD e registros, pode ser realizada na página “Básico”. A página “Básico” possui a guia [Básico], a guia [Internet], na guia [Cartão de memória SD] e a guia [Registro].

## 10.1 Ajuste da configuração básica [Básico]

Clique na guia [Básico] na página “Básico”. (→página 45, página 47)

A configuração básica, tal como, por exemplo, título da câmera, hora e data, etc. pode ser ajustada nesta opção.

Básico		Internet	Cartão de memória SD	Registro			
Idioma		Auto					
Título da câmera		WV-SFV781L					
Data e hora	Data/hora	Jan	16	2015	11	17	17
	Formato de exibição de hora	24h					
	Formato de visualização da Data/Hora	Mmm/DD/AAAA					
	NTP	NTP>>					
	Fuso horário	(GMT +09:00) Osaka, Sapporo, Tokyo					
	Horário de Verão	Saída					
	Data/Hora inicial	Mês	Dia	Hora			
Data/Hora final	Mês	Dia	Hora				
Título da câmera na tela		<input type="radio"/> Ligado			<input checked="" type="radio"/> Desligado		
Título da câmera na tela(0 – 9, A – Z)							
OSD	Posição	Esquerdo Superior					
	Tamanho de caractere	100%					
Exibição de status Brilho		<input checked="" type="radio"/> Ligado			<input type="radio"/> Desligado		
Invertido		<input type="radio"/> Ligado			<input checked="" type="radio"/> Desligado		
Indicador		<input checked="" type="radio"/> Ligado			<input type="radio"/> Desligado		
Modo de atualização de estado de alarme		<input type="radio"/> Sequencial(30s)			<input checked="" type="radio"/> Tempo real		
Porta de recepção de estado de alarme		31004 (1-65535)					
Programa visualizador (mwc4Ssetup.exe)	Instalação automática	<input checked="" type="radio"/> Ligado			<input type="radio"/> Desligado		
	Método de desenho	<input checked="" type="radio"/> GDI			<input type="radio"/> Direct2D		
	Opções decodificação de H.264	<input checked="" type="radio"/> Software			<input type="radio"/> Hardware		
	Exibição mais uniforme de vídeo H.264 ao vivo no navegador (bufeização)	<input checked="" type="radio"/> Ligado			<input type="radio"/> Desligado		
	Exibição de vídeo ao vivo com salto de quadros H.264 (quando o computador está muito carregado)	<input checked="" type="radio"/> Auto			<input type="radio"/> Manual		
Exibição de H.264 de gama completa (RGB: 0 a 255)	<input type="radio"/> Ligado			<input checked="" type="radio"/> Desligado			
Saída de monitor		Desligado					
<input type="button" value="Definir"/>							

### [Idioma]

Defina o idioma para exibição inicial quando a câmera for acessada, entre os seguintes.  
Auto/Inglês/Japonês/Italiano/Francês/Alemão/Espanhol/Chinês/Russo/Português

- **Auto:** O idioma utilizado pelo navegador é automaticamente selecionado. Se o idioma utilizado pelo navegador não é suportado pela câmera, o Inglês é selecionado.
- **Padrão:** Auto

O idioma exibido na página “Ao vivo” também pode ser alterado. (→página 14)

### [Título da câmera]

Insira o título da câmera. Clique no botão [Definir] após inserir o título da câmera. O título inserido será exibido no campo “Título da câmera”.

- **Número disponível de caracteres:** 0 - 20 caracteres
- **Caracteres indisponíveis:** " &
- **Padrão:** O número de modelo é exibido.

### [Data/hora]

Insira a hora e a data atuais. Quando a indicação “12h” for selecionada para “Formato de exibição de hora”, “AM” ou “PM” pode ser selecionado.

- **Faixa disponível:** Jan/01/2015 00:00:00 - Dec/31/2035 23:59:59

### **IMPORTANTE**

- Utilize um servidor NTP quando um ajuste de hora e data mais preciso for necessário para a operação do sistema. (→página 142)

### [Formato de exibição de hora]

Selecione o formato de exibição da hora entre “24h”, “12h” e “Desligado”. Insira a hora em “Data/hora” de acordo com o formato selecionado neste ajuste. Para ocultar a hora e a data, selecione “Desligado”.

- **Padrão:** 24h

### **Nota**

- Ao selecionar “Recorte [16:9](modo de 30fps)” para o “Modo de captura de imagem”, a hora não é exibida no Canal 1 a Canal 4.

### [Formato de visualização da Data/Hora]

Selecione um formato de exibição de data/hora. Quando a opção “2015/04/01 13:10:00” for ajustada para “Data/hora” após selecionar “24h” para “Formato de visualização da Data/Hora”, a hora e a data serão exibidas respectivamente como segue.

- **DD/MM/AAAA:** 01/04/2015 13:10:00
- **MM/DD/AAAA:** 04/01/2015 13:10:00
- **DD/Mmm/AAAA:** 01/Abr/2015 13:10:00
- **AAAA/MM/DD:** 2015/04/01 13:10:00
- **Mmm/DD/AAAA:** Abr/01/2015 13:10:00
- **Padrão:** Mmm/DD/AAAA

### [NTP]

Quando a opção “NTP>>” for clicada, a guia [Avançado] da página “Rede” será exibida. (→página 142)

### [Fuso horário]

Selecione uma zona correspondente ao local onde a câmera será utilizada.

- **Padrão:** (GMT +09:00) Osaka, Sapporo, Tokyo

### [Horário de Verão]

Selecione “Entrada”, “Saída” ou “Auto” para determinar a aplicação ou não do horário de verão. Configure este ajuste se o horário de verão estiver em vigor na região em que a câmera está sendo utilizada.

- **Entrada:** Aplica o horário de verão. Um asterisco (\*) será exibido no lado esquerdo da hora e data exibida.
- **Saída:** Não aplica o horário de verão.

- **Auto:** Aplica o horário de verão de acordo com os ajustes estabelecidos em “Data/Hora inicial” e “Data/Hora final” (mês, semana, dia da semana, hora).
- **Padrão:** Saída

#### [Data/Hora inicial] [Data/Hora final]

Quando a opção “Auto” for selecionada para “Horário de Verão”, selecione a hora e a data para a hora de início e para a hora de fim (mês, semana, dia da semana, hora).

#### [Título da câmera na tela]

Selecione “Ligado” ou “Desligado” para determinar se o título da câmera será exibido ou não na tela. Quando a opção “Ligado” for selecionada, o grupo de caracteres inserido para “Título da câmera na tela (0-9, A-Z)” será exibido na posição selecionada em “OSD”.

- **Padrão:** Desligado

#### [Título da câmera na tela (0-9, A-Z)]

Insira um conjunto de caracteres a ser exibido na imagem.

- Ao selecionar “Recorte [16:9](modo de 30fps)” para o “Modo de captura de imagem”, o título da câmera na tela não é exibido no Canal 1 a Canal 4.
- **Número disponível de caracteres:** 0 - 20 caracteres
- **Caracteres disponíveis:** 0-9, A-Z e os símbolos a seguir.  
!"#\$%&'()\*+,-./:;=?
- **Padrão:** Nenhum (em branco)

#### [OSD] - [Posição]

Selecione a posição em que a hora e a data e o conjunto de caracteres serão exibidos na imagem da página “Ao vivo”.

- **Esquerdo Superior:** As informações serão exibidas no canto superior esquerdo da área principal na página “Ao vivo”.
- **Esquerdo Inferior:** As informações acima serão exibidas no canto esquerdo inferior da área principal na página “Ao vivo”.
- **Centro superior:** A cadeia de caracteres será exibida na parte central superior da tela.
- **Centro inferior:** A cadeia de caracteres será exibida na parte central inferior da tela.
- **Direito Superior:** As informações acima serão exibidas no canto direito superior da área principal na página “Ao vivo”.
- **Direito Inferior:** As informações acima serão exibidas no canto direito inferior da área principal na página “Ao vivo”.
- **Padrão:** Esquerdo Superior

#### [OSD] - [Tamanho de caractere]

Selecione o tamanho da cadeia de caracteres digitada para ser exibida na posição do OSD selecionada na imagem da página “Ao vivo”.

- **Grande:** O tamanho de caracteres será grande.
- **Médio:** O tamanho de caracteres será o tamanho padrão.
- **Pequeno:** O tamanho de caracteres será pequeno.
- **Padrão:** Médio

#### [Exibição de status Brilho]

Selecione “Ligado” ou “Desligado” para determinar se o status do brilho das imagens será exibido ou não na página “Ao vivo” quando o ajuste do brilho for realizado.

- **Padrão:** Ligado

#### [Invertido]

Selecionar “Ligado” ou “Desligado” para determinar se a inversão ou não da imagem.

- **Padrão:** Desligado

### **Nota**

- Se a definição de “Invertido” é alterada quando as seguintes configurações da área são configuradas, é possível que as posições das áreas se movam para fora do alinhamento. Portanto, recomendamos configurar as definições de área depois de configurar o ajuste de “Invertido”.
  - Área de privacidade (página 89)
  - Zona de privacidade (página 98)
  - Área VMD (página 119)
  - Área VIQS (página 100)
  - Posições predefinidas (Preset) (página 95)

### **[Indicador]**

Determine se os indicadores a seguir serão ou não utilizados. Selecionar “Ligado” para usar as seguintes indicações para verificar as condições operacionais acendendo-as. Selecionar “Desligado” para desligar as indicações em todas as instâncias.

- Indicação de conexão (LINK)
- Indicação de acesso (ACT)
- Indicação de erro do cartão de memória SD/Indicação AF (SD ERROR/AF)
- Indicação de SD MOUNT (SD MOUNT)
- **Padrão:** Ligado

### **Nota**

- **Indicação de conexão (LINK) (laranja):** Esta indicação acende quando a comunicação com o dispositivo conectado está disponível.
- **Indicação de acesso (ACT) (verde):** Esta indicação pisca quando uma rede é acessada.
- **Indicação de erro do cartão de memória SD/Indicação AF (SD ERROR/AF) (vermelha):** Acende quando da ocorrência dum erro no cartão de memória SD. Este LED pisca durante o processo da função de foco automático e pára de piscar quando o ajuste do foco é completado. Exceto quando o foco automático está sendo usado, quando o indicador acende, é uma indicação de que ocorreu um erro no cartão de memória SD.
- **Indicador SD MOUNT (SD MOUNT) (verde):** Acende quando os dados podem ser salvos no cartão de memória SD. Pisca ou está apagado quando os dados não podem ser gravados no cartão de memória SD.
  - **Indicador está apagado:** Indica que selecionou “Não utilizar” para o cartão de memória SD ou que ocorreu um erro no cartão de memória SD.
  - **Indicador pisca:** Indica que o reconhecimento do cartão de memória SD está sendo realizado ou está sendo efetuado o processo necessário para remover o cartão de memória SD.
  - **Indicador acende:** Indica que os dados podem ser gravados no cartão de memória SD.

### **[Modo de atualização de estado de alarme]**

Selecione um intervalo na notificação do status da câmera entre os indicados a seguir.

Quando as condições da câmera mudam, a indicação de ocorrência de alarme, o botão [AUX] ou a indicação das condições de gravação SD serão exibidas para notificar as condições da câmera.

- **Sequencial(30s):** Atualiza o status a cada 30 segundos e fornece notificação do status da câmera.
- **Tempo real:** Fornece notificação do status da câmera quando o status tiver sido modificado.
- **Padrão:** Tempo real

### **Nota**

- Dependendo do ambiente de rede, a notificação pode não ser fornecida em tempo real.
- Quando várias câmeras estão utilizando o mesmo “Porta de recepção de estado de alarme”, mesmo que “Tempo real” é selecionado para o “Modo de atualização de estado de alarme”, a notificação de

status não é fornecida em tempo real. Neste caso, alterar as definições de “Porta de recepção de estado de alarme”.

### [Porta de recepção de estado de alarme]

Quando selecionar “Tempo real” para “Modo de atualização de estado de alarme”, determine o número da porta para a qual a notificação de modificação do status será enviada.

- **Números disponíveis de porta:** 1 - 65535
- **Padrão:** 31004

Os números de porta a seguir estão indisponíveis já que são utilizados automaticamente pelo sistema. 20, 21, 23, 25, 42, 53, 67, 68, 69, 80, 110, 123, 161, 162, 443, 995, 10669, 10670

### [Programa visualizador (nwc4Ssetup.exe)] - [Instalação automática]

Determine a instalação ou não do software visualizador desta câmera.

- **Ligado:** Instala o software visualizador a partir da câmera automaticamente.
- **Desligado:** O software visualizador não pode ser instalado a partir da câmera.
- **Padrão:** Ligado

### [Programa visualizador (nwc4Ssetup.exe)] - [Método de desenho]

Selecione o método de desenho para ser usado ao exibir imagens.

- **GDI:** É o método de desenho normalmente usado no Windows.
- **Direct2D:** Pode reduzir o desenho cortado das imagens.
- **Padrão:** GDI

## IMPORTANTE

- Utilize “Direct2D” com um computador que tenha instalada a versão mais recente do driver de gráficos.
- Utilize “Direct2D” com “Ligado” selecionado para “Exibição mais uniforme de vídeo H.264 ao vivo no navegador (bufferização)”. Se “Ligado” é selecionado para “Exibição mais uniforme de vídeo H.264 ao vivo no navegador (bufferização)”, “Direct2D” pode não ser muito eficaz.
- Se o sistema operacional do seu computador é Windows 7 e a função Aero está desativada, “Direct2D” pode não ser muito eficaz.

### Nota

- Se o sistema operacional do seu computador é o Windows Vista, é possível que não possa utilizar “Direct2D” e que “GDI” tenha que ser utilizado.
- Se o sistema operacional do seu computador é Windows 7 e a função Aero está desativada, “Direct2D” pode não ser muito eficaz.
- Quando “Direct2D” é selecionado para “Método de desenho”, dependendo do computador utilizado é possível que o vídeo não seja exibido ou que a imagem exibida possa ser vista como se estivesse parcialmente danificada.
- Visite o site de suporte da Panasonic para obter informações sobre os computadores para os quais se pode selecionar “Direct2D”.  
Site da Web da Panasonic (<http://security.panasonic.com/support/info/>)

### [Programa visualizador (nwc4Ssetup.exe)] - [Opções decodificação de H.264]

Selecione o método de decodificação para imagens H.264 na página “Ao vivo”.

- **Software:** O software efetua a decodificação.
- **Hardware:** Utiliza a função de Aceleração de hardware (QSV) que efetua a decodificação rápida.
- **Padrão:** Software

## IMPORTANTE

- É possível que não possa utilizar “Hardware”, dependendo do computador usado. Ao clicar no botão [Confirma], uma das seguintes mensagens é exibida.
  - “A decodificação de hardware está disponível em seu computador.”

- A função de Aceleração de hardware (QSV) pode ser usada no computador. No entanto, dependendo do ambiente do computador, é possível que as imagens não possam ser transmitidas. Neste caso, utilize “Software”.
- “A decodificação de hardware não está disponível em seu computador.”
  - A função de Aceleração de hardware (QSV) não pode ser usada no computador. Utilize “Software”.

### **Nota**

- Quando “Hardware” é selecionado para “Opções decodificação de H.264”, dependendo do computador utilizado é possível que o vídeo não seja exibido ou que a imagem exibida possa ser vista como se estivesse parcialmente danificada.
- Consulte o seguinte site da Web de suporte da Panasonic para obter informações sobre os computadores para os quais se pode selecionar “Hardware”.  
Site da Web da Panasonic (<http://security.panasonic.com/support/info/>)

### **[Programa visualizador (nwcv4Ssetup.exe)] - [Exibição mais uniforme de vídeo H.264 ao vivo no navegador (bufferização)]**

Realize os ajustes para a exibição de imagens da câmera no software visualizador.

- **Ligado:** As imagens serão temporariamente armazenadas no computador e exibidas mais suavemente.
- **Desligado:** As imagens serão exibidas em tempo real e não serão armazenadas no computador.
- **Padrão:** Ligado

### **IMPORTANTE**

- É impossível exibir imagens e receber/transmitir áudio entre a câmera e o computador quando o software visualizador “Network Camera View 4S” não estiver instalado no computador.
- O número de instalações do software visualizador pode ser verificado na guia [Atualização] da página “Manutenção”.

### **[Programa visualizador (nwcv4Ssetup.exe)] - [Exibição de vídeo ao vivo com salto de quadros H.264 (quando o computador está muito carregado)]**

Realize os ajustes para a exibição de imagens da câmera no software visualizador.

- **Auto:** Se ocorrer um atraso na exibição de imagens da câmera, o atraso pode ser resolvido saltando quadros automaticamente.
- **Manual:** Se ocorrer um atraso na exibição de imagens da câmera, os quadros não saltam automaticamente.
- **Padrão:** Auto

### **Nota**

- Quando “Manual” é selecionado, “Desligado”, “1 Frame Skip”, “2 Frames Skip”, “4 Frames Skip”, “6 Frames Skip” ou “8 Frames Skip” podem ser selecionados para o salto de imagens clicando no botão direito do mouse na página “Ao vivo”. O valor selecionado aqui vai mudar para “Desligado” quando o navegador é fechado.

### **[Programa visualizador (nwcv4Ssetup.exe)] - [Exibição de H.264 de gama completa (RGB: 0 a 255)]**

Selecione Ligado ou Desligado para enfatizar ou não enfatizar o contraste da imagem H.264 da página ao vivo. Ao selecionar Ligado, os sinais RGB na faixa de “16 a 235” a “0 a 255” são estendidos. É possível que as partes muito intensificadas de alguns objetos fiquem superexpostas. Ajuste as configurações de acordo com o ambiente em que a câmera está instalada.

**Padrão:** Desligado

**Nota**

- Esta definição só está disponível quando as imagens na página “Ao vivo” são exibidas usando Internet Explorer.
- Ainda que essa configuração for alterada, os dados de imagem transmitidos e os dados armazenados no cartão de memória SD não serão alterados.

**[Saída de monitor]**

Selecione se deve ou não utilizar o terminal de saída de áudio como um terminal de saída de monitor de ajuste. Também pode selecionar o formato de vídeo utilizado.

Desligado/On(Prioridade de comutação)/On(NTSC)/On(PAL)

**Padrão:** On(Prioridade de comutação)

**IMPORTANTE**

- Para utilizar um terminal de saída de monitor de ajuste, “8 mega pixel [16:9](modo de 15fps)”, “12 mega pixel [4:3](modo de 15fps)” ou “5 mega pixel [4:3](modo de 30fps)” deve ser selecionado para “Modo de captura de imagem”.

**Nota**

- A saída do monitor é usada durante a manutenção da câmera, e não pode ser utilizada para fins de gravação ou de vigilância.
- Quando On(NTSC) ou On(PAL) for selecionado, o interruptor NTSC/PAL da câmera não pode ser usado para mudar a saída de monitor.
- Quando On(Prioridade de comutação), On(NTSC) ou On(PAL) são selecionados, a “Saída de áudio” para “Áudio” não pode ser usada.

## 10.2 Configuração dos ajustes de Internet [Internet]

Clique na guia [Internet] da página “Básico”. (→página 45, página 47)

Os ajustes relativos à função UPnP(encaminhamento automático de porta), DDNS (Viewnetcam.com), e ajustes de rede para a Internet podem ser configurados nesta página.

**[UPnP(encaminhamento automático de porta)]**

Selecione “Ligado” ou “Desligado” para determinar se a função de encaminhamento pela porta do roteador será utilizada ou não.

Para utilizar esta função, o roteador em uso deve suportar as funções UPnP e esta função deve ser habilitada.

- **Padrão:** Desligado

### Nota

- Devido ao autoencaminhamento pela porta, o número da porta pode ocasionalmente ser trocado. Quando o número for trocado, é necessário trocar os números de porta registrados no computador e gravadores, etc.
- A função UPnP está disponível quando a câmera estiver conectada à rede IPv4. IPv6 não é suportado.
- Para verificar se o autoencaminhamento pela porta está adequadamente configurado, clique na guia [Estado] na página “Manutenção” e verifique se a opção “Habilitar” está exibida para “Estado” de “UPnP”. (→página 180)  
Quando “Habilitar” não for exibida, refira-se ao item “Impossível acessar a câmera via Internet” na seção 20 Guia de Solução de Problemas.
- Quando o ajuste “UPnP(encaminhamento automático de porta)” for trocado, o ajuste “Encaminhamento de porta automático” em “UPnP” na guia [Avançado] da página “Rede” também é trocada para o mesmo ajuste.

### [Área]

Selecione a região onde a câmera está instalada. Se a câmera é usada fora do Japão, selecione “Global”. Se a câmera é usada no Japão, selecione “Japão”.

Japão/Global

### [Serviço]

Selecione “Viewnetcam.com” ou “Desligado” para determinar o uso ou não do serviço “Viewnetcam.com”. Selecionar “Viewnetcam.com” e clicar no botão [Definir], a janela de registro para “Viewnetcam.com” será exibida em uma nova janela aberta.

Siga as instruções na tela para registrar-se em “Viewnetcam.com”.

Referir-se à página 167 ou o site web de “Viewnetcam.com” (<http://www.viewnetcam.com/>) para mais informações.

- **Padrão:** Desligado

### Nota

- Quando o ajuste “DDNS” for trocado, o ajuste “DDNS” na guia [Avançado] da página “Rede” também será trocado para os mesmos parâmetros.

### [Configuração de rede recomendada para internet]

Os ajustes recomendados para conexão à Internet são realizados nesta seção.

Clicando no botão [Definir], uma caixa de diálogo mostrando como os ajustes a seguir serão trocados será exibida.

Clique no botão [OK] após verificar os ajustes para trocar os ajustes para os valores exibidos.

- Guia [JPEG/H.264] na página “Imagem/Áudio”

#### [JPEG(1)]

[Tamanho da imagem]: VGA/640x360

#### [H.264(1)]/[H.264(2)]/[H.264(3)]/[H.264(4)]

[Modo internet (em HTTP)]: Ligado

[Prioridade de transmissão]: Melhor desempenho

#### [H.264(1)]

[Transmissão H.264]: Desligado

#### [H.264(2)]

[Tamanho da imagem]: VGA/640x360

[Máx. taxa de transferência(por cliente)\*]: Máx. 1024 kbps, Min. 128 kbps

#### [H.264(3)]

[Tamanho da imagem]: QVGA/320x180

[Máx. taxa de transferência(por cliente)\*]: Máx. 1024 kbps, Min. 128 kbps

#### [H.264(4)]

[Máx. taxa de transferência(por cliente)\*]: Máx. 1024 kbps, Min. 128 kbps

- Guia [Rede] na página “Rede”

**[Universal]**

[Tamanho Max. para pacote RTP]: Limitada(1280 bytes)

[HTTP tamanho de segmento máximo (MSS)]: Limitada(1280 bytes)

## 10.3 Ajuste da configuração relativa ao cartão de memória SD [Cartão de memória SD]

Clique na guia [Cartão de memória SD] na página “Básico”. (→página 45, página 47)  
A configuração relativa ao cartão de memória SD pode ser ajustada nesta opção.

The screenshot shows the 'Cartão de memória SD' (SD Card) settings page. At the top, there are four tabs: 'Básico', 'Internet', 'Cartão de memória SD', and 'Registro'. The 'Cartão de memória SD' tab is selected. The settings are organized into sections:

- Modo operacional** (Operational Mode):
  - Cartão de memória SD: Radio buttons for 'Utilizar' (selected) and 'Não utilizar'.
  - Gravação de áudio: Radio buttons for 'Ligado' and 'Desligado' (selected).
  - Notificação de capacidade restante: A dropdown menu set to '50%'.
  - Sobrescrever: Radio buttons for 'Ligado' and 'Desligado' (selected).
- Gravação de fluxo de vídeo** (Video Stream Recording):
  - Formato de gravação: A dropdown menu set to 'JPEG(2)' with '(640x360)' next to it.
  - Gravar ação de disparo: A dropdown menu set to 'Erro FTP'.
- Informações do cartão de memória SD** (SD Card Information):
  - Capacidade restante: A field showing '-----MB -----MB(Capacidade restante/Capacidade original)'. Below it is a 'Formatar' button with an 'Executar' (Execute) button.
  - Imagens no cartão de memória SD: A field with an 'Acessar imagens' button and an 'Executar' button.

At the bottom of the page is a 'Definir' (Apply) button.

### Modo operacional

#### [Cartão de memória SD]

Selecionar “Utilizar” ou “Não utilizar” para determinar se a o cartão de memória SD será ou não utilizado.

- **Padrão:** Utilizar

#### [Gravação de áudio]

Selecione se deve ou não salvar os dados de áudio ao gravar os dados de vídeo em formato MP4.

- **Desligado:** Os dados de áudio não são salvos com os vídeos (formato MP4).
- **Ligado:** Os dados de áudio (formato AAC-LC) são salvos com os vídeos (formato MP4).

**Padrão:** Desligado

#### [Notificação de capacidade restante]

Quando a função de notificação por e-mail ou a função de protocolo de alarme Panasonic é usada para a notificação da capacidade restante no cartão de memória SD, selecionar um nível a ser notificado a partir dos seguintes.

50%/ 20%/ 10%/ 5%/ 2%

- **Padrão:** 50%

**Nota**

- A notificação será dada cada vez que a capacidade restante do cartão de memória SD atingir os valores acima.  
Por exemplo, a notificação será dada cada vez que a capacidade restante atingir 50%, 20%, 10%, 5% e 2% quando da seleção de “50%”. A notificação pode não ser sempre realizada no mesmo instante que a capacidade restante do cartão de memória SD atingir cada valor.

**[Sobrescrever]**

Determinar se se deve ou não reescrever quando a capacidade restante no cartão de memória SD tornar-se insuficiente.

- **Ligado:** Reescreve quando a capacidade restante no cartão de memória SD tornar-se insuficiente. (A imagem mais antiga é a primeira a ser sobrescrita.)
- **Desligado:** Para de gravar imagens no cartão de memória SD quando o cartão de memória SD fica cheio.
- **Padrão:** Desligado

**IMPORTANTE**

- Quando a configuração é alterada de “Desligado” a “Ligado”, se houver baixa capacidade no cartão de memória SD, as imagens antigas podem ser excluídas para preparar espaço para armazenar novas fotos.
- Selecionar “Não utilizar” ao operar sem um cartão de memória SD.
- Antes de remover o cartão de memória SD da câmera, é necessário selecionar “Não utilizar” em primeiro lugar. Ao remover cartões de memória SD, certifique-se de que o indicador verde se desativa quando o botão SD ON/OFF é premido e mantido premido (cerca de 2 segundos). Os dados gravados podem ser corrompidos caso o cartão de memória SD seja removido quando o indicador SD MOUNT é aceso em verde.
- Quando um cartão de memória SD é substituído após pressionar e manter (cerca de 2 segundos) o botão SD ON/OFF, pressione (por menos de 1 segundo) o botão SD ON/OFF e confirme se o indicador MOUNT SD está aceso em verde. Se o botão SD ON/OFF não foi pressionado, o indicador SD MOUNT acende em verde por cerca de 5 minutos depois de substituir o cartão de memória SD.
- Ao inserir um cartão de memória SD com “Utilizar” selecionado, os dados serão gravados de acordo com a configuração de “Gravar ação de disparo”.
- Após inserir o cartão de memória SD, é necessário selecionar “Utilizar” para usar o cartão de memória SD.
- Quando o intervalo de atualização é curto, o horário ou intervalo de notificação/gravação pode estar incorreto. A notificação/gravação pode também não ser realizada corretamente como ajustada quando vários usuários estão recebendo imagens. Neste caso, alongar o intervalo de atualização.
- Há tempos limitados para sobrescrever um cartão de memória SD. Quando há uma alta frequência de gravações, uma sobre a outra, a vida útil do cartão de memória SD pode ser encurtada.
- A vida útil do cartão de memória SD pode ser influenciada pelo número de arquivos de imagem gravados e gravações de registro no cartão de memória SD. A seleção de “H.264(1)” “H.264(2)”, “H.264(3)”, ou “H.264(4)” para o “Formato de gravação” pode reduzir o número de arquivos que podem ser armazenados no cartão de memória SD.
- No caso da velocidade de gravação de dados cair após dados serem repetidamente gravados num cartão de memória SD, recomenda-se substituir o cartão de memória SD.

**Gravação de fluxo de vídeo****[Formato de gravação]**

Selecione o tipo dos dados de imagem a serem gravados no cartão de memória SD.

- **JPEG(1):** Grava dados de imagem estática (JPEG(1)). Os dados são gravados de acordo com a configuração de “JPEG(1)” na guia [JPEG/H.264] da página “Imagem/Áudio”.

- **JPEG(2):** Grava dados de imagem estática (JPEG(2)). Os dados são gravados de acordo com a configuração de “JPEG(2)” na guia [JPEG/H.264] da página “Imagem/Áudio”.
- **H.264(1):** Grava dados de vídeo (H.264(1)) no formato de codificação de vídeo MP4. Os dados são gravados de acordo com a configuração de “H.264(1)” na guia [JPEG/H.264] da página “Imagem/Áudio”.
- **H.264(2):** Grava dados de vídeo (H.264(2)) no formato de codificação de vídeo MP4. Os dados são gravados de acordo com a configuração de “H.264(2)” na guia [JPEG/H.264] da página “Imagem/Áudio”.
- **H.264(3):** Grava dados de vídeo (H.264(3)) no formato de codificação de vídeo MP4. Os dados são gravados de acordo com a configuração de “H.264(3)” na guia [JPEG/H.264] da página “Imagem/Áudio”.
- **H.264(4):** Grava dados de vídeo (H.264(4)) no formato de codificação de vídeo MP4. Os dados são gravados de acordo com a configuração de “H.264(4)” na guia [JPEG/H.264] da página “Imagem/Áudio”.
- **Padrão:** JPEG(2)

### **IMPORTANTE**

- Ao usar um cartão de memória SD com uma classificação de velocidade SD diferente de 10, não poderá selecionar 4000x3000/3840x2160/2560x1920/2048x1536 para o tamanho de captura de imagem das imagens JPEG. Quando grava usando H.264, defina a taxa de bits de H.264 de acordo com as seguintes condições.
  - (Gravação desligada) Máx. 6144 kbps
  - (Gravação ligada) Máx. 3072 kbps
- No modo de H.264 com resolução de 4000x3000 ou 3840x2160, a definição da taxa de bits deve ser de 4096 kbps ou superior. Quando defina Gravação ligada para a gravação, utilize um cartão de memória SD compatível com uma classificação de velocidade SD de 10.
- Se um cartão de memória SD compatível com classificação de velocidade SD de 10 é utilizado e H.264 é usado para a gravação, defina a taxa de bits de 264 de acordo com as seguintes condições.
  - (Gravação desligada) Máx. 16384 kbps
  - (Gravação ligada) Máx. 8192 kbps
- Para os cartões de memória SD com uma classificação de velocidade SD de 10, utilize um cartão que seja compatível com UHS-I (Ultra High Speed-I).

### **Nota**

- Ao selecionar “H.264(1)”, a configuração para “H.264(1)” na guia [JPEG/H.264] da página “Imagem/Áudio” será mudada à configuração para “H.264(1) & gravação”.  
Ao selecionar “H.264(2)”, a configuração para “H.264(2)” na guia [JPEG/H.264] da página “Imagem/Áudio” será mudada à configuração para “H.264(2) & gravação”.  
Ao selecionar “H.264(3)”, a configuração para “H.264(3)” na guia [JPEG/H.264] da página “Imagem/Áudio” será mudada à configuração para “H.264(3) & gravação”.  
Ao selecionar “H.264(4)”, a configuração para “H.264(4)” na guia [JPEG/H.264] da página “Imagem/Áudio” será mudada à configuração para “H.264(4) & gravação”.
- Quando “Recorte [16:9](modo de 30fps)” é selecionado para “Modo de captura de imagem”, “H.264(1)” muda para “H.264(1) Canal 1”, “H.264(1) Canal 2”, “H.264(1) Canal 3” e “H.264(1) Canal 4”.
- Ao usar a função de gravação de memória SD dum gravador de disco de rede Panasonic, selecione “JPEG(1)” para o “Formato de gravação” de “Gravação de fluxo de vídeo”. Quando “8 mega pixel [16:9] (modo de 30fps)” ou “4 mega pixel [16:9](modo de 30fps)” é selecionado para “Modo de captura de imagem”, a função de gravação em memória SD de um gravador de disco de rede Panasonic não pode ser utilizada.
- Ao selecionar “H.264(1)”, “H.264(2)”, “H.264(3)”, ou “H.264(4)” para o “Formato de gravação”, a configuração das seguintes funções pode ser corrigida.
  - Quando “VBR” ou “Melhor desempenho” é selecionado para “Prioridade de transmissão”, “Taxa de quadros” é definido.
  - Quando “Alto” ou “Médio” é selecionado para “Nível tolerável de sincr.”, “Baixo” é definido.
  - Ao selecionar “2s”, “3s”, “4s” ou “5s” para “Intervalo de atualização”, “1s” é definido.
- Ao selecionar “H.264(1)”, “H.264(2)”, “H.264(3)”, ou “H.264(4)” para o “Formato de gravação”, o nome do arquivo gravado será definido automaticamente.

- Ao selecionar “H.264(1)”, “H.264(2)”, “H.264(3)”, ou “H.264(4)” para o “Formato de gravação”, o número de usuários que podem acessar a câmera pode ser reduzido.

### [Gravar ação de disparo]

Selecionar um disparador para gravar imagens no cartão de memória SD a partir dos seguintes.

- **Erro FTP:** Grava imagens quando imagens não puderam ser transmitidas ao servidor FTP pela função de transmissão periódica de imagem FTP. Disponível somente para as imagens “JPEG(1)” ou “JPEG(2)”.
- **Entrada de alarme:** Grava imagens quando da ocorrência dum alarme.
- **Manual:** Grava imagens manualmente.
- **Agenda:** Grava imagens de acordo com a configuração para “Agenda” (→página 171). Disponível somente para as imagens “H.264(1)”, “H.264(2)”, “H.264(3)”, ou “H.264(4)”.
- **Padrão:** Erro FTP

### Nota

- Ao selecionar “H.264(1)”, “H.264(2)”, “H.264(3)”, ou “H.264(4)” para o “Formato de gravação”, o “Erro FTP” fica indisponível.
- Ao selecionar “JPEG(1)” ou “JPEG(2)” para o “Formato de gravação”, o “Agenda” fica indisponível.
- O Canal 1 a Canal 4 pode ser selecionado para H.264(1) quando “Recorte [16:9](modo de 30fps)” é selecionado para “Modo de captura de imagem”.

## Gravando em JPEG(Manual)

Gravando em JPEG(Manual)	
Nome do arquivo	img_
Intervalo de imagens	1fps

Este ajuste é disponível somente quando “JPEG(1)” ou “JPEG(2)” e selecionado para o “Formato de gravação”, e “Manual” e selecionado para “Gravar ação de disparo”.

### [Nome do arquivo]

Lançar o nome de arquivo usado para a imagem a ser gravada no cartão de memória SD. O nome do arquivo será como segue.

- **Nome do arquivo:** [“Nome do arquivo inserido” + “Hora e data (ano/mês/dia/hora/minuto/segundo)”] + “Número serial”
- **Número disponível de caracteres:** 1 - 8 caracteres
- **Caracteres indisponíveis:** " & \* / : ; < > ? \ |

### [Intervalo de imagens]

Ao selecionar “Manual” para “Gravar ação de disparo”, selecionar um intervalo (taxa de quadros) de gravação de imagens no cartão de memória SD a partir dos seguintes.

0,1fps/0,2fps/0,33fps/0,5fps/1fps

- **Padrão:** 1fps

## Gravando em JPEG(Alarme)

Gravando em JPEG(Alarme)		
Nome do arquivo	<input type="text" value="img_"/>	
Intervalo de imagens/Numero de imagens a serem salvas(Pré-Alarme)	Intervalo de imagens 1fps	Numero de imagens a serem salvas Desligado
Intervalo de imagens/Numero de imagens a serem salvas(Pós-alarمة)	Intervalo de imagens 1fps	Numero de imagens a serem salvas 100 pics

Este ajuste é disponível somente quando “JPEG(1)” ou “JPEG(2)” e selecionado para o “Formato de gravação”, e “Entrada de alarme” e selecionado para “Gravar ação de disparo”.

### [Nome do arquivo]

Lançar o nome de arquivo usado para a imagem a ser gravada no cartão de memória SD. O nome do arquivo será como segue.

- **Nome do arquivo:** [“Nome do arquivo inserido” + “Hora e data (ano/mês/dia/hora/minuto/segundo)”] + “Número serial”
- **Número disponível de caracteres:** 1 - 8 caracteres
- **Caracteres indisponíveis:** " & \* / : ; < > ? \ |

### [Intervalo de imagens/Numero de imagens a serem salvas(Pré-Alarme)] - [Intervalo de imagens]

Ao selecionar “Entrada de alarme” para “Gravar ação de disparo”, selecionar um intervalo de pré-alarمة (taxa de quadros) de gravação de imagens no cartão de memória SD entre os seguintes.

0,1fps/0,2fps/0,33fps/0,5fps/1fps

- **Padrão:** 1fps

### [Intervalo de imagens/Numero de imagens a serem salvas(Pré-Alarme)] - [Número de imagens a serem salvas]

Selecionar um número de imagens de pré-alarمة a serem gravadas no cartão de memória SD a partir dos seguintes.

Desligado/1pic/2pics/3pics/4pics/5pics

- **Padrão:** Desligado

### Nota

- Ao selecionar “4000x3000” ou “3840x2160” para o tamanho da imagem das imagens JPEG a serem gravadas, não se pode selecionar “2 pics” ou outros valores mais elevados.

### [Intervalo de imagens/Numero de imagens a serem salvas(Pós-alarمة)] - [Intervalo de imagens]

Ao selecionar “Entrada de alarme” ou “Manual” para “Gravar ação de disparo”, selecionar um intervalo (taxa de quadros) de gravação de imagens no cartão de memória SD a partir dos seguintes.

0,1fps/ 0,2fps/ 0,33fps/ 0,5fps/ 1fps

- **Padrão:** 1fps

### [Intervalo de imagens/Numero de imagens a serem salvas(Pós-alarمة)] - [Número de imagens a serem salvas]

Selecionar um número de imagens de alarme a serem gravadas no cartão de memória SD a partir dos seguintes.

10pics/ 20pics/ 30pics/ 50pics/ 100pics/ 200pics/ 300pics/ 500pics/ 1000pics/ 2000pics/ 3000pics

- **Padrão:** 100pics

## Gravando em H.264 (Alarme)

Gravando em H.264 (Alarme)	
Duração da gravação pré alarme	Desligado ▾
Duração da gravação pós alarme	30s ▾

Este ajuste é disponível somente quando “H.264(1)”, “H.264(2)”, “H.264(3)”, ou “H.264(4)” e selecionado para o “Formato de gravação” do cartão de memória SD, e “Entrada de alarme” e selecionado para “Gravar ação de disparo”.

### [Duração da gravação pré alarme]

Determina se a gravação de pré-alarme será realizada ou não. Ajustar a duração para gravar os dados de imagem no cartão de memória SD.

Desligado/ 2s/ 3s/ 4s/ 5s/ 10s/ 15s/ 20s/ 25s/ 40s/ 50s/ 60s/ 90s/ 120s

- **Padrão:** Desligado

### Nota

- Os valores disponíveis mudam dependendo da taxa de bits de H.264 selecionada para a gravação. Conforme aumenta a taxa de bits selecionada, diminui o valor máximo disponível para a duração de pré alarme.
- O Canal 1 a Canal 4 pode ser selecionado para H.264(1) quando “Recorte [16:9](modo de 30fps)” é selecionado para “Modo de captura de imagem”.

### [Duração da gravação pós alarme]

Ajustar a duração para gravar os dados de imagem no cartão de memória SD após a ocorrência dum alarme. 10s/ 20s/ 30s/ 40s/ 50s/ 60s/ 120s/ 180s/ 240s/ 300s

- **Padrão:** 30s
- \* O tempo de gravação real pode às vezes ser mais longo do que a duração selecionada nesta configuração.

## Informações do cartão de memória SD

### [Capacidade restante]

A capacidade total e a capacidade estante do cartão de memória SD serão exibidas.

Dependendo das condições do cartão de memória SD, as indicações de tamanho diferirão conforme o seguinte.

Indicação	Descrição
-----MB/-----MB	Não há cartão de memória SD instalado. Falha na obtenção da capacidade disponível devido a erro, etc.
*****MB/*****MB	O cartão de memória SD não está formatado ou está travado (protegido contra gravação).

### Nota

- Ao selecionar “Desligado” para “Sobrescrever” e o tamanho disponível do cartão de memória SD é “0 MB”, as imagens não serão gravadas no cartão de memória SD. Quando a função de notificação está ativada, uma notificação será enviada aos endereços registrados e destinos do protocolo Panasonic de alarme quando o cartão de memória SD ficar cheio. (→página 116, página 123)

### [Formatar]

Para formatar o cartão de memória SD, clique no botão [Executar].

### IMPORTANTE

- Antes de formatar o cartão de memória SD, é necessário selecionar “Utilizar” para o “Cartão de memória SD” na guia [Cartão de memória SD] da página “Básico” (→página 60) e “Desligado” para a “Transmissão FTP Periódica de imagem” na guia [Avançado] da página “Rede” (→página 141).
- Utilizar o cartão de memória SD após formatá-lo por meio da guia [Cartão de memória SD]. No caso de usar-se um cartão de memória SD não formatado por meio da guia [Cartão de memória SD], as seguintes funções podem não operar corretamente.
  - Gravação/obtenção de imagens que não puderam ser transmitidas ao servidor FTP por meio da função de transmissão periódica de imagem FTP
  - Gravação/obtenção de imagens de alarme
  - Gravação/obtenção de imagens gravadas manualmente
  - Gravação/obtenção de imagens conforme a configuração programada
  - Gravação/obtenção de registros de alarme, registros manuais/programados, registros de erro FTP e registros do sistema
  - Gravação/obtenção de imagens gravadas por meio da função de gravação de memória SD do gravador de disco de rede Panasonic
  - Reprodução/descarregamento de imagens no cartão de memória SD
- Ao formatar um cartão de memória SD enquanto há outro usuário em operação, a operação será cancelada.
- É impossível acessar o cartão de memória SD durante o processo de formatação.
- Todos os dados gravados no cartão de memória SD serão apagados quando o cartão de memória SD for formatado.
- Não desligar a alimentação da câmera durante o processo de formatação.
- Formatado o cartão de memória SD, o tamanho disponível pode ser menor que o tamanho total, visto que a pasta padrão é criada automaticamente no cartão de memória SD.
- Cartão de memória SD recomendado  
Fabricado pela Panasonic (opcional)
  - Cartão de memória SDXC: 64 GB
  - Cartão de memória SDHC: 4 GB, 8 GB, 16 GB, 32 GB
  - Cartão de memória SD: 2 GB  
(exceto cartão miniSD e cartão microSD)
- Utilizar um cartão de memória SD formatado conforme o padrão original do cartão de memória SD.

## Imagens no cartão de memória SD

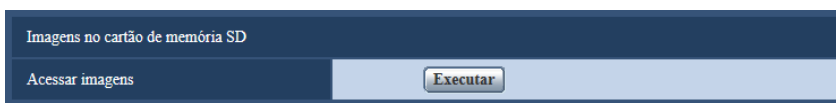

### [Acessar imagens]

Imagens do cartão de memória SD podem ser obtidas. Clique no botão [Executar]. Referir-se Consulte a página 67 para obter informações sobre a como acessar as imagens.

## 10.4 Acesso a cópias de imagens gravadas no cartão de memória SD com o computador [Imagens no cartão de memória SD]

Clique na guia [Cartão de memória SD] na página “Básico”. (→página 45, página 47)

As seguintes são descrições de como copiar imagens gravadas no cartão de memória SD a um computador. É necessário previamente selecionar “Permissão” para o “Acesso FTP para a câmera” na guia [Rede] da página “Rede”. (→página 131)

### IMPORTANTE

- Às vezes pode ser impossível operar quando houver outro usuário acessando imagens no cartão de memória SD. Neste caso, retentar posteriormente.
- Dependendo da configuração de um servidor substituto ou proteção Firewall, pode não ser possível obter imagens via rede. Neste caso, consulte o administrador da rede.

1. Clique no botão [Executar] da “Acessar imagens”.  
→ A janela de autenticação de usuário será exibida.

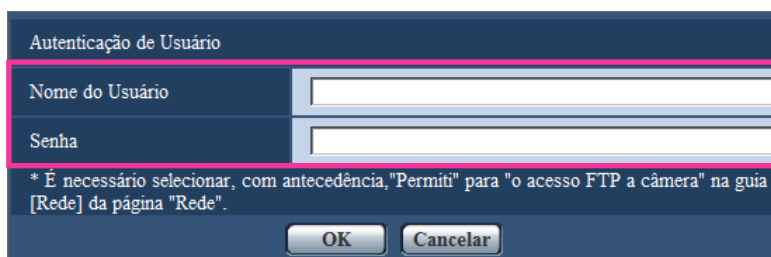

A janela de autenticação de usuário, intitulada "Autenticação de Usuário", possui dois campos de entrada: "Nome do Usuário" e "Senha". Abaixo dos campos, há uma mensagem de aviso: "\* É necessário selecionar, com antecedência, 'Permitir' para 'o acesso FTP a câmera' na guia [Rede] da página 'Rede'.". Na base da janela, estão os botões "OK" e "Cancelar".

2. Clique no botão [OK] após inserir o nome do usuário e a senha do administrador da câmera.  
→ A pasta na qual as imagens serão gravadas será exibida.

### Nota

- Quando o servidor FTP da câmera está registrado para acessar imagens, o cartão de memória SD é designado ao Acionador B. Imagens são gravadas em pastas diferentes conforme “Gravar ação de disparo”. Passar à pasta correspondente às imagens desejadas e copiá-las. Consulte a página 207 para informações adicionais sobre a estrutura de pastas.

## **Possível número de imagens JPEG que podem ser gravadas no cartão de memória SD (como indicações)**

Para obter o número possível de imagens JPEG que podem ser salvas no cartão de memória SD, consulte o nosso site indicado abaixo.

<https://security.panasonic.com/support/info/>

## **Possível duração de imagens H.264 que podem ser gravadas no cartão de memória SD (como indicações)**

Para duração possível de imagens H.264 que podem ser gravadas no cartão de memória SD, consulte o nosso site indicado abaixo.

<http://security.panasonic.com/support/info/>

## 10.5 Configure o diretório do computador onde as imagens serão descarregadas [Registro]

Clique na guia [Registro] na página “Básico”. (→página 45, página 47)

O diretório do computador onde as imagens gravadas no cartão de memória SD serão descarregadas pode ser configurado nesta seção.

Alarme	Nome do diretório destino para download das imagens	C:\awcam
Manual/Agenda	Nome do diretório destino para download das imagens	C:\awcam
Erro FTP	Nome do diretório destino para download das imagens	C:\awcam
Nível de permissão para ver registros cronológicos		<input checked="" type="radio"/> 1.Somente Nivel 1 <input type="radio"/> 2.Nivel 2 ou superior <input type="radio"/> 3.Todos os usuários

Definir

### Alarme

Podem efetuar os ajustes relacionados com o diretório do computador onde serão descarregadas as imagens gravadas quando os alarmes ocorrem.

#### [Nome do diretório destino para download das imagens]

Insira o nome do diretório de destino no qual as imagens gravadas serão descarregadas. Por exemplo, inserir “C:\alarme” para designar a pasta “alarme” sob a unidade C.

- **Número disponível de caracteres:** 3 - 128 caracteres
- **Caracteres disponíveis:** Caracteres alfanuméricos; a barra (/), a barra inversa (\), os dois pontos (:) e o sublinhado (\_).

### Manual/Agenda

Podem efetuar os ajustes relacionados com o nome do diretório do computador onde serão descarregadas as imagens gravadas por armazenamento manual ou armazenamento programado. Designe a pasta de destino da mesma maneira que para “Alarme”.

#### Nota

- Gravação programada é disponível somente ao selecionar-se “H.264(1)”, “H.264(2)”, “H.264(3)”, ou “H.264(4)” para o “Formato de gravação”.
- O Canal 1 a Canal 4 pode ser selecionado para H.264(1) quando “Recorte [16:9](modo de 30fps)” é selecionado para “Modo de captura de imagem”.

### Erro FTP

Podem efetuar os ajustes relacionados com o nome do diretório do computador onde serão descarregadas as imagens gravadas quando os erros FTP ocorrem. Designe a pasta de destino da mesma maneira que para “Alarme”.

### **IMPORTANTE**

- Ao selecionar “Nome sem data&hora” para “Nome do arquivo” de “Transmissão FTP Periódica de imagem” na guia [Avançado] da página “Rede”, o registro de erro FTP e imagens associadas não serão armazenados. Para gravá-los, selecionar “Nome com data&hora”. (→página 139)

### **Nota**

- Ao selecionar “H.264(1)”, “H.264(2)”, “H.264(3)”, ou “H.264(4)” para o “Formato de gravação”, o “Erro FTP” fica indisponível.

### **[Nível de permissão para ver registros cronológicos]**

As configurações de nível de usuário para visualização e operação de “Registro” na página “Ao vivo” podem ser configuradas.

**1. Somente Nível 1:** somente os usuários de Nível 1 podem ver e operar o “Registro”.

**2. Nível 2 ou superior:** somente os usuários de Nível 1 e de Nível 2 podem ver e operar o “Registro”.

**3. Todos os usuários:** todos os usuários podem ver e operar o “Registro”. No entanto, apenas os usuários do Nível 1 e Nível 2 podem excluir registros, e somente os usuários do Nível 1 podem ver as pastas do cartão de memória SD.

**Padrão:** 1. Somente Nível 1

# 11 Configuração dos ajustes relativos a imagens e áudio [Imagem/Áudio]

Os ajustes relativos às imagens JPEG e H.264 como, por exemplo, os ajustes de qualidade de imagem, áudio, etc. podem ser configurados nesta página.

A página “Imagem/Áudio” tem a guia [JPEG/H.264], a guia [Funções câmera], a guia [Imagem/Posição] e a guia [Áudio].

## 11.1 Configuração dos ajustes relativos ao modo de captura de imagem [JPEG/H.264]

Clique na guia [JPEG/H.264] na página “Imagem/Áudio”. (→página 45, página 47)

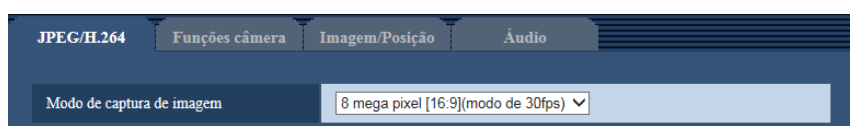

### [Modo de captura de imagem]

Selecionar um modo de captura de imagem entre as seguintes opções.

8 mega pixel [16:9](modo de 30fps)/8 mega pixel [16:9](modo de 15fps)/12 mega pixel [4:3](modo de 15fps)/5 mega pixel [4:3](modo de 30fps)/4 mega pixel [16:9](modo de 30fps)/Recorte [16:9](modo de 30fps)

- **Padrão:** 8 mega pixel [16:9](modo de 15fps)

### **IMPORTANTE**

- As posições das áreas podem ficar desalinhadas quando da mudança do “Modo de captura de imagem”, “Invertido” ou “Zoom” com os seguintes ajustes de área configurados. Portanto, recomendamos que se configure cada ajuste de área pós configurar o “Modo de captura de imagem”, “Invertido” ou “Zoom”.
  - Área de privacidade (→página 89)
  - Zona de privacidade (→página 98)
  - Área VMD (→página 119)
  - Área VIQS (→página 100)
  - Posições predefinidas (Preset) (→página 95)

### **Nota**

- Ao selecionar “Ligado” Para “VIQS” e o valor de configuração para a relação de aspecto for mudado de “4:3” a “16:9”, certificar-se de que o valor de configuração VIQS não exceda a faixa máxima designada.

## 11.2 Configuração dos ajustes relativos às imagens JPEG [JPEG/H.264]

Clique na guia [JPEG/H.264] na página “Imagem/Áudio”. (→página 45, página 47)

Página "Ao vivo" (Tela inicial)		
Fluxo de vídeo de visualização inicial	H.264(1) (3840x2160)	
Intervalo de atualização (JPEG)*	5fps	
JPEG		
JPEG(1)	Tamanho da imagem	3840x2160
	Qualidade de imagem	5 Normal
JPEG(2)	Tamanho da imagem	640x360
	Qualidade de imagem	5 Normal

### Página “Ao vivo” (Tela inicial)

Configure os ajustes relativos às imagens iniciais exibidas na página “Ao vivo”.

#### [Fluxo de vídeo de visualização inicial]

Selecione a imagem para visualização na página “Ao vivo” entre as seguintes opções.

Ao selecionar “8 mega pixel [16:9](modo de 30fps)” para o “Modo de captura de imagem”: H.264(1)/JPEG(2)

Ao selecionar “4 mega pixel [16:9](modo de 30fps)” para o “Modo de captura de imagem”: H.264(1)/H.

264(2)/H.264(3)/H.264(4)/JPEG(2)

Ao selecionar “Recorte [16:9](modo de 30fps)” para o “Modo de captura de imagem”: H.264(1) Canal 1/H.

264(1) Canal2/H.264(1) Canal3/H.264(1) Canal 4/H.264(2)/JPEG(1)/JPEG(2)

Quando uma definição diferente do acima é selecionada para “Modo de captura de imagem”: H.264(1)/H.

264(2)/JPEG(1)/JPEG(2)

- **Padrão:** H.264(1)

#### [Intervalo de atualização (JPEG)\*]

Selecione um intervalo para atualização da imagem JPEG exibida entre as seguintes opções.

0,1fps/ 0,2fps/ 0,33fps/ 0,5fps/ 1fps/ 2fps\*/ 3fps\*/ 5fps\*/ 6fps\*/ 10fps\*/ 12fps\*/ 15fps\*/ 30fps\*

- **Padrão:** 5fps\*

#### Nota

- Quando a opção “Ligado” for selecionada para “Transmissão H.264”, o intervalo de atualização poderá ser maior que o valor de ajuste quando qualquer valor com asterisco (\*) à direita for selecionado.
- Dependendo dos fatores como, por exemplo, ambiente de rede, resolução, qualidade da imagem ou o número de computadores acessando simultaneamente a câmera, o intervalo de transmissão pode ser superior ao valor ajustado.
- Se as imagens não forem fornecidas no intervalo de transmissão especificado, pode-se fornecer as imagens mais próximo ao tempo especificado reduzindo a resolução ou a qualidade da imagem.

### JPEG

Configure as definições tais como “Tamanho da imagem” e “Qualidade de imagem” de “JPEG(1)” e “JPEG(2)” nesta seção. Consulte a página 74 para informações adicionais sobre os ajustes relativos às imagens H.264.

### [Tamanho da imagem]

Selecione o tamanho da imagem para exibir a imagem JPEG. Os tamanhos de captura de imagem que podem ser selecionados dependem do “Modo de captura de imagem”. Para obter informações sobre os tamanhos da imagem que podem ser selecionados, consulte a página 10.

- **Padrão:**
  - JPEG(1): 3840x2160
  - JPEG(2): 640x360

### Nota

- Quando “8 mega pixel [16:9](modo de 30fps)” ou “4 mega pixel [16:9](modo de 30fps)” é selecionado para “Modo de captura de imagem”, “JPEG(1)” não pode ser selecionado.

### [Qualidade de imagem]

Selecione tipos de qualidade de imagem JPEG para cada tamanho da imagem.

0 Super fino/ 1 Fino/ 2/ 3/ 4/ 5 Normal/ 6/ 7/ 8/ 9 baixo

- **Padrão:** 5 Normal

### Nota

- As imagens da tela de configuração, como a zona de privacidade e área VIQS, estão no formato JPEG(2). A qualidade de imagem na tela de configuração muda de acordo com as definições da qualidade de imagem para JPEG(2).

## 11.3 Configuração dos ajustes relativos a imagens H.264 [JPEG/H.264]

Clique na guia [JPEG/H.264] na página “Imagem/Áudio”. (→página 45, página 47)  
 Configure os ajustes relativos à imagem H.264 como, por exemplo, “Máx. taxa de transferência(por cliente)”, “Tamanho da imagem”, “Qualidade de imagem”, etc. nesta seção. Refira-se à página 72 para os ajustes relativos às imagens JPEG.

H.264(1)	
Transmissão H.264	<input checked="" type="radio"/> Ligado <input type="radio"/> Desligado
Modo internet (em HTTP)	<input type="radio"/> Ligado <input checked="" type="radio"/> Desligado
Tamanho da imagem	3840x2160 ▾
Prioridade de transmissão	Taxa de quadros ▾
Taxa de quadros*	30fps* ▾
Nível tolerável de sincron.	Baixo ▾
Período tempo de controle	24h ▾
Max. taxa de transferência(por cliente)*	Max. 10240kbps* ▾ - Min 3072kbps* ▾
Qualidade de imagem	Normal ▾
Intervalo de atualização	1s ▾
Tipo de transmissão	Porta Unicast (AUTO) ▾
Unicast porta1 (Imagem)	32004 (1024-50000)
Unicast porta2 (Áudio)	33004 (1024-50000)
Endereço Multicast	239.192.0.20
Porta Multicast	37004 (1024-50000)
TTL/HOPLímite Multicast	16 (1-254)

### H.264(1)/H.264(2)

#### [Transmissão H.264]

Selecione “Ligado” ou “Desligado” para determinar se as imagens H.264 serão ou não transmitidas.

- **Ligado:** Transmite imagens H.264.
- **Desligado:** Não transmite imagens H.264.
- **Padrão:**
  - H.264(1): Ligado
  - H.264(2): Ligado

#### Nota

- Quando a opção “Ligado” for selecionada para “Transmissão H.264” em “H.264(1)” ou “H.264(2)” a exibição de imagens H.264 ou JPEG na página “Ao vivo” se tornará possível.
- Quando a opção “Ligado” for selecionada para “Transmissão H.264” em “H.264(1)” ou “H.264(2)” o intervalo de transmissão das imagens JPEG poderá se tornar ocasionalmente maior.

**[Modo internet (em HTTP)]**

Selecione a opção “Ligado” quando transmitir imagens H.264 via Internet. É possível transmitir imagens H.264 sem trocar os ajustes do roteador de banda larga configurados para a transmissão de imagens JPEG.

- **Ligado:** Imagens e áudio H.264 serão transmitidos utilizando a porta HTTP. Consulte a página 133 para informações adicionais sobre os ajustes do número de porta HTTP.
- **Desligado:** Imagens e áudio H.264 serão transmitidos utilizando a porta UDP.
- **Padrão:** Desligado

**[Nota]**

- Quando a opção “Ligado” for selecionada, somente a “Porta Unicast (AUTO)” estará disponível para “Tipo de transmissão”.
- Quando a opção “Ligado” for selecionada, algum tempo pode decorrer para iniciar a exibição de imagens H.264.
- Quando a opção “Ligado” for selecionada, as imagens H.264 podem não ser exibidas dependendo do número de usuários acessando simultaneamente e a disponibilidade de dados de áudio, etc.
- Quando a opção “Ligado” for selecionada, somente o acesso IPv4 estará disponível.

**[Tamanho da imagem]**

Selecione o tamanho da imagem. Os tamanhos de captura de imagem que podem ser selecionados dependem do “Modo de captura de imagem”. Para obter informações sobre os tamanhos da imagem que podem ser selecionados, consulte a página 10.

- **Padrão:**
  - H.264(1): 3840x2160
  - H.264(2): 640x360

**[Prioridade de transmissão]**

Selecione uma prioridade de transmissão para imagens H.264 entre as seguintes.

- **Taxa de bits constante:** As imagens H.264 serão transmitidas com a taxa de bits selecionada para “Máx. taxa de transferência(por cliente) \*\*”.
- **VBR:** As imagens H.264 serão transmitidas com a taxa de quadros selecionada para “Taxa de quadros\*”, mantendo o nível de qualidade de imagem selecionado em “Qualidade de imagem”. As imagens H.264 serão transmitidas com a taxa de bits mantida dentro da taxa máxima de bits que está definida para “Máx. taxa de transferência(por cliente)\*\*”. A qualidade da imagem é fixa, e a capacidade de gravação muda de acordo com a configuração de “Qualidade de imagem” e as condições do objeto. Quando o cálculo da capacidade de gravação é necessário com antecedência, utilize “VBR avançada”.
- **Taxa de quadros:** As imagens H.264 serão transmitidas com a taxa de quadros selecionada para “Taxa de quadros\*”.
- **Melhor desempenho:** De acordo com a largura de banda de rede, as imagens H.264 serão transmitidas com a taxa de bits variando entre máxima e mínima ajustadas para “Máx. taxa de transferência(por cliente)\*\*”.
- **VBR avançada:** As imagens H.264 são transmitidas na taxa de quadros especificada para “Taxa de quadros\*”, enquanto a qualidade da imagem é controlada de modo que a taxa média de transmissão durante o período especificado para “Período tempo de controle” torna-se a taxa de bits selecionada para “Máx. taxa de transferência(por cliente)\*\*”.
- **Padrão:** Taxa de quadros

**[Nota]**

- Quando a opção “Taxa de quadros” ou “VBR avançada” for selecionada para “Prioridade de transmissão”, o número de usuários acessando simultaneamente a câmera pode ser mais limitado (tornar-se inferior a 10).

### [Taxa de quadros\*]

Selecione uma taxa de quadros para imagens H.264 entre as seguintes. A taxa de quadros que pode ser selecionada depende do “Modo de captura de imagem”. Para obter informações sobre as taxas de quadros que podem ser selecionadas, consulte a página página 10.

1fps/ 3fps/ 5fps\*/ 7,5fps\*/ 10fps\*/ 12fps\*/ 15fps\*/ 20fps\*/ 30fps \*

- **Padrão:** 30fps \*

### **Nota**

- Ao selecionar “Taxa de quadros”, “VBR avançada” ou “VBR” para o “Prioridade de transmissão”, esta configuração fica disponível.
- A “Taxa de quadros\*” será limitada por “Máx. taxa de transferência(por cliente)\*”. Por esta razão, a taxa de quadros pode ser inferior ao valor especificado quando qualquer valor acompanhado de um asterisco (\*) for selecionado. Quando “VBR” é selecionado para “Prioridade de transmissão”, dependendo das definições de “Máx. taxa de transferência(por cliente)\*” e da “Qualidade de imagem”, a transmissão de imagens pode ser pausada periodicamente. Verifique a transmissão de imagens após alterar as configurações.

### [Nível tolerável de sincr.]

Selecione o quanto a taxa de bits pode exceder a “Máx. taxa de transferência(por cliente)\*” a partir das seguintes opções.

Alto/Médio/Baixo

- **Padrão:** Baixo

### **Nota**

- Esta configuração é disponível somente ao selecionar-se “VBR avançada” para “Prioridade de transmissão”.

### [Período tempo de controle]

Selecione o período de tempo no qual a taxa de bits será controlada a partir dos seguintes. Imagens são transmitidas de forma que a taxa de transmissão média durante o período especificado torna-se a taxa de bits selecionada para a “Máx. taxa de transferência(por cliente)\*”.

1h/6h/24h/1 semana

- **Padrão:** 24h

### **Nota**

- Esta configuração é disponível somente ao selecionar-se “VBR avançada” para “Prioridade de transmissão”.

### [Máx. taxa de transferência(por cliente)\*]

Selecione uma taxa de bits H.264 por cliente entre as seguintes. Quando a opção “Melhor desempenho” for selecionada para “Prioridade de transmissão”, ajuste as taxas de bits máxima e mínima.

64kbps/ 128kbps\*/ 256kbps\*/ 384kbps\*/ 512kbps\*/ 768kbps\*/ 1024kbps\*/ 1536kbps\*/ 2048kbps\*/ 3072kbps\*/ 4096kbps\*/ 6144kbps\*/ 8192kbps\*/ 10240kbps\*/ 12288kbps\*/ 14336kbps\*/ 16384kbps\*/ 20480kbps\*/ 24576kbps\*/ 30720kbps\*/ 40960kbps\*

- **Padrão:**

– H.264(1): 8192kbps\*

– H.264(2): 1536kbps \*

\* A faixa de taxas de bits que podem ser configuradas para as taxas de bits de H.264 varia de acordo com a “Prioridade de transmissão” e “Tamanho da imagem”.

Quando “Taxa de bits constante”, “Taxa de quadros”, “VBR avançada”, ou “Melhor desempenho” é selecionado para “Prioridade de transmissão”

- QVGA, VGA, 320x180, e 640x360: 64kbps - 4096kbps\*
- 800x600: 128kbps\* - 4096kbps\*

- 1280x960 e 1280x720: 256kbps\* - 8192kbps\*
- 1920x1080 e 1600x1200: 512kbps\* - 14336kbps\*
- 2048x1536: 1024kbps\* - 24576kbps\*
- 2560x1920 e 2560x1440: 1536kbps\* - 30720kbps\*
- 4000x3000 e 3840x2160: 4096kbps\* - 40960kbps\*

Quando a opção “VBR” for selecionada para “Prioridade de transmissão”

- QVGA, VGA, 320x180, e 640x360: 64kbps - 40960kbps\*
- 800x600: 128kbps\* - 40960kbps\*
- 1280x960 e 1280x720: 256kbps\* - 40960kbps\*
- 1920x1080 e 1600x1200: 512kbps\* - 40960kbps\*
- 2048x1536: 1024kbps\* - 40960kbps\*
- 2560x1920 e 2560x1440: 1536kbps\* - 40960kbps\*
- 4000x3000 e 3840x2160: 4096kbps\* - 40960kbps\*

### **Nota**

- A taxa de bits pode ser inferior do que o valor quando qualquer valor com um asterisco (\*) na direita for selecionado.

### **[Qualidade de imagem]**

Selecione a qualidade da imagem H.264 entre as seguintes.

- **Quando “Prioridade de transmissão” é definida como “Taxa de bits constante” ou “Melhor desempenho”:** Baixo(Prioridade de Movimento)/ Normal/ Fino (prioridade à qualidade de imagem)
- **VBR:** 0 Super fino/ 1 Fino/ 2/ 3/ 4/ 5 Normal/ 6/ 7/ 8/ 9 baixo
- **Padrão:** Normal

### **Nota**

- Ao selecionar “Taxa de bits constante”, “Melhor desempenho” ou “VBR” para o “Prioridade de transmissão”, esta configuração fica disponível.

### **[Intervalo de atualização]**

Selecione um intervalo (Intervalo I-frame; 0,2 – 5 segundos) para atualizar as imagens H.264 exibidas. Se utilizar sob ambiente de rede com ocorrências de erro frequentes, reduza o intervalo para H.264 para diminuir as distorções da imagem. Contudo, o intervalo de atualização pode ser superior ao valor ajustado. 0,2s/ 0,25s/ 0,33s/ 0,5s/ 1s/ 2s/ 3s/ 4s/ 5s

- **Padrão:** 1s

### **[Tipo de transmissão]**

Selecione o tipo de transmissão das imagens H.264 entre as seguintes opções.

- **Porta Unicast (AUTO):** Até 14 usuários podem acessar uma única câmera simultaneamente. “Unicast porta1(Imagem)” e “Unicast porta2(Áudio)” serão automaticamente selecionadas quando da transmissão de imagens e áudio da câmera. Quando for necessário fixar o número de porta para transmissão de imagem H.264 como, por exemplo, quando utilizar em um ambiente LAN em particular, recomenda-se selecionar “Porta Unicast (AUTO)”.
- **Porta Unicast (MANUAL):** Até 14 usuários podem acessar uma única câmera simultaneamente. É necessário selecionar “Unicast porta1(Imagem)” e “Unicast porta2(Áudio)” manualmente para transmitir imagens e áudio da câmera.  
É possível fixar o número da porta do roteador utilizado para a transmissão da imagem H.264 via Internet ajustando “Porta Unicast (MANUAL)” (→página 131). Consulte as instruções de operação do roteador em uso.
- **Multicast:** Um número ilimitado de usuários pode acessar uma única câmera simultaneamente. Preencha o campo de entrada de “Endereço Multicast”, “Porta Multicast” e “TTL/HOPLimite Multicast” quando

transmitir imagens H.264 com multicast. Consulte a página 7 para informações adicionais sobre o número máximo de acessos simultâneos.

- **Padrão:** Porta Unicast (AUTO)

### [Unicast porta1(Imagem)]<sup>1</sup>

Insira o número de porta unicast (utilizado para transmitir imagens da câmera).

Quando “Recorte [16:9](modo de 30fps)” é selecionado para “Modo de captura de imagem”, o número de porta unicast pode ser selecionado para cada imagem (Canal1 a Canal4).

- **Números disponíveis de porta:** 1024 – 50000 (Somente números pares estão disponíveis.)
- **Padrão:**
  - H.264(1): 32004
  - H.264(2): 32014

### [Unicast porta2(Áudio)]<sup>1</sup>

Insira o número da porta unicast (utilizada para transmitir o áudio da câmera).

Quando “Recorte [16:9](modo de 30fps)” é selecionado para “Modo de captura de imagem”, o número de porta unicast para áudio somente pode ser selecionado para o Canal1.

- **Números disponíveis de porta:** 1024 – 50000 (Somente números pares estão disponíveis.)
- **Padrão:**
  - H.264(1): 33004
  - H.264(2): 33014

### [Endereço Multicast]<sup>2</sup>

Insira o endereço IP multicast. As imagens e o áudio serão transmitidos para o endereço IP designado.

- **Endereço IPv4 disponível:** 224.0.0.0 - 239.255.255.255
- **Endereço IPv6 disponível:** Endereço multicast começando com “FF”
- **Padrão:**
  - H.264(1): 239.192.0.20
  - H.264(2): 239.192.0.21

### Nota

- Insira um endereço IP multicast após verificar os endereços multicast disponíveis.
- Quando “Recorte [16:9](modo de 30fps)” é selecionado para “Modo de captura de imagem”, um endereço multicast pode ser selecionado para cada imagem (Canal 1 a Canal 4).
- **Padrão:**
  - Canal 1: 239.192.0.20
  - Canal2: 239.192.0.31
  - Canal3: 239.192.0.32
  - Canal 4: 239.192.0.33

### [Porta Multicast]<sup>2</sup>

Insira o número da porta multicast (Utilizada para transmitir imagens da câmera).

- **Números disponíveis de porta:** 1024 – 50000 (Somente números pares estão disponíveis.)
- **Padrão:** 37004

### Nota

- Quando o áudio for transmitido a partir da unidade, o número de porta a ser utilizado será o número da porta multicast mais “1000”.

### [TTL/HOPLimite Multicast]<sup>2</sup>

Insira um valor para “TTL/HOPLimite Multicast”.

- **Valores disponíveis:** 1-254

- **Padrão:** 16

### **IMPORTANTE**

- Quando transmitir uma imagem H.264 via rede, a imagem transmitida ocasionalmente pode não ser exibida dependendo dos ajustes de um servidor proxy ou um firewall. Neste caso, consulte o administrador da rede.
- Quando duas ou mais placas de interface de rede estiverem instaladas no computador em uso, as placas não utilizadas para recebimento de imagens devem ser invalidadas ao exibir imagens utilizando a porta multicast.

---

\*1 É necessário designar o número de porta unicast quando a opção "Porta Unicast (MANUAL)" for selecionada para "Tipo de transmissão".

\*2 É necessário designar o endereço IP multicast quando a opção "Multicast" for selecionada para "Tipo de transmissão".

## 11.4 Configuração dos ajustes relativos às operações da câmera [Funções câmera]

Clique na guia [Funções câmera] na página “Imagem/Áudio”. (→página 45, página 47)  
Configure os ajustes relativos às operações da câmera.

### IMPORTANTE

- Esta função está disponível quando “Recorte [16:9](modo de 30fps)” é selecionado para o “Modo de captura de imagem”.

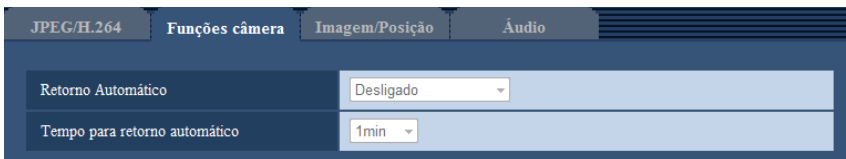

### [Retorno Automático]

Quando o tempo estabelecido para “Tempo para retorno automático” tiver decorrido após operações manuais da câmera, esta retornará automaticamente ao modo selecionado.

- **Desligado:** O retorno automático não será realizado.
- **Posição inicial:** Quando o tempo programado tiver passado, a câmera se moverá automaticamente à posição inicial. “Canal 1” a “Canal 4” são todos movidos à posição inicial.
- **Sequência (Presets):** Quando o tempo definido tiver decorrido, a câmera iniciará a exibição em sequência.

A câmera move-se automaticamente às posições predefinidas em sequência a partir do número mais baixo de posição predefinida. A câmera para na posição de predefinida durante o período de tempo especificado. Uma vez que a câmera mudou-se à última posição predefinida, começa novamente a partir da primeira posição predefinida.

A sequência só funciona para o Canal 1. Canal 2 a Canal 4 vai regressar à posição inicial.

A sequência predefinida para se operações são realizadas manualmente no canal 1 durante as operações predefinidas.

- **Padrão:** Desligado

### Nota

- Esta função é também útil para ajustar automaticamente a câmera em um modo específico quando a alimentação for ligada.
- A função de retorno automático opera mesmo quando o menu de configuração for exibido.
- As posições predefinidas 1, 2, 3, e 4 são as posições iniciais respectivas do Canal 1, Canal 2, Canal 3 e Canal 4.

### [Tempo para retorno automático]

Selecione um tempo de espera (período de tempo até que a câmera inicie a operação selecionada após o término das operações manuais) entre as seguintes opções.

10s/ 20s/ 30s/ 1min/ 2min/ 3min/ 5min/ 10min/ 20min/ 30min/ 60min

- **Padrão:** 1min

## 11.5 Configure os ajustes relativos a ajuste de imagem, zoom/foco, posições predefinidas, zona de privacidade e VIQS [Imagem/Posição]

Clique na guia [Imagem/Posição] na página “Imagem/Áudio”. (→página 45, página 47)

Quando o botão [Configurações>>] de cada item de ajuste for clicado, o menu de ajustes detalhados será exibido em uma janela aberta instantaneamente. Os ajustes detalhados podem ser configurados durante o monitoramento das imagens exibidas na guia [Imagem/Posição].

Os ajustes relativos a ajuste de imagem, zoom/foco, posição predefinida, zona de privacidade, e VIQS podem ser configurados nesta secção.

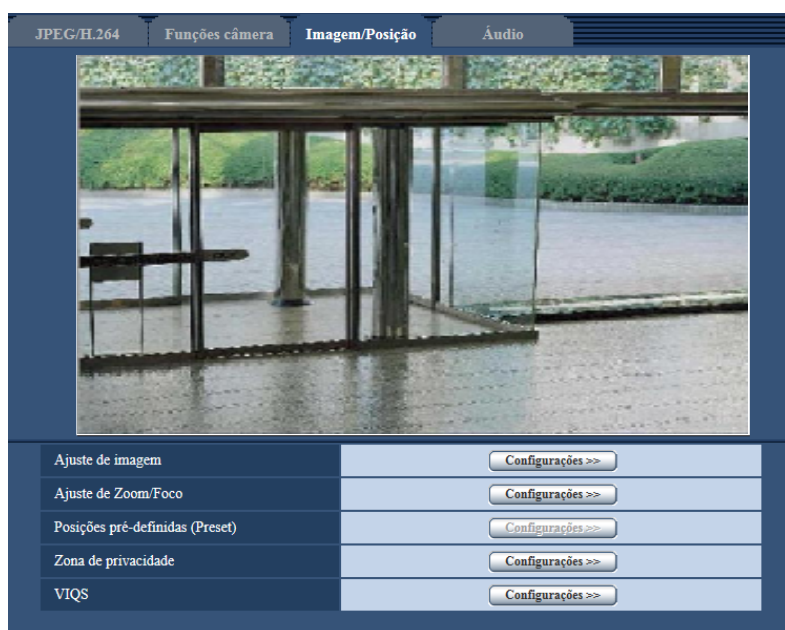

### [Ajuste de imagem]

Clique no botão [Configurações>>] para exibir o menu de configuração que pode configurar os ajustes relativos à qualidade da imagem. O menu de configuração será exibido em uma janela aberta instantaneamente. (→página 82)

### [Ajuste de Zoom/Foco]

Clique no botão [Configurações>>] para exibir o menu de configuração que pode configurar os ajustes relativos ao zoom e ao foco. (→página 93)

### [Posições predefinidas (Preset)]

Clique no botão [Configurações>>] para exibir o menu de configuração que pode configurar os ajustes relativos às posições predefinidas ou aos ajustes da posição das imagens. (→Página 95)

### [Zona de privacidade]

Clique no botão [Configurações>>] para exibir o menu de configuração que pode configurar os ajustes relativos à zona de privacidade. O menu de configuração será exibido. (→página 98)

### [VIQS]

Clique no botão [Configurações>>] para exibir o menu de configuração que pode configurar os ajustes relativos ao VIQS. O menu de configuração será exibido. (→página 103)

### **11.5.1 Configuração dos ajustes relativos à qualidade da imagem (menu de configuração “Ajuste de imagem”)**

Clique no botão [Configurações>>] do item “Ajuste de imagem” na guia [Imagem/Posição] na página “Imagem/Áudio”. (→página 81)

\* Todas as alterações são atualizadas imediatamente

Ajuste de imagem	Arquivo de cena não é aplicado
Faixa de compensação dinâmica ampla (WDR)	<input type="radio"/> Ligado <input checked="" type="radio"/> Desligado
Faixa dinâmica ampla	<input type="radio"/> Ligado <input checked="" type="radio"/> Desligado
Compensação de luz de fundo (BLC)	<input type="radio"/> Ligado <input checked="" type="radio"/> Desligado
Área de Privacidade	<input type="button" value="Começar"/> <input type="button" value="Fim"/> <input type="button" value="Voltar"/>
Modo de controle de luz	Cena - ambiente externo ▾
AGC	Ligado(Médio) ▾
Velocidade máxima do obturador	Max. 1/30s ▾
Dia & Noite (IR)	Automático 2 (Luz IR) ▾
Nível	<input checked="" type="radio"/> Alto <input type="radio"/> Baixo
Tempo de espera	10s ▾
LED de Luz IR	Automático (Alto) ▾
Controle de intensidade	<input checked="" type="radio"/> Ligado <input type="radio"/> Desligado
Balanco de Branco	ATW1 ▾ <input type="button" value="Definir"/>
Ganho de vermelho	<input type="text" value="128"/> <input type="button" value="Voltar"/>
Ganho de azul	<input type="text" value="128"/> <input type="button" value="Voltar"/>
DNR	<input checked="" type="radio"/> Alto <input type="radio"/> Baixo
Nível de ganho Chroma	<input type="text" value="128"/> <input type="button" value="Voltar"/>
Nível de abertura	<input type="text" value="16"/> <input type="button" value="Voltar"/>
Nível do pedestal	<input type="text" value="128"/> <input type="button" value="Voltar"/>
Compensação de névoa	<input type="radio"/> Ligado <input checked="" type="radio"/> Desligado
Nível	<input type="text" value="64"/> <input type="button" value="Voltar"/>
Compensação de luz alta (HLC)	<input type="radio"/> Ligado <input checked="" type="radio"/> Desligado
Nível	<input type="text" value="16"/> <input type="button" value="Voltar"/>
Arquivo de cena	
Arquivo de cena	Arquivo de cena não é aplicado ▾
Título de arquivo de cena	Arquivo de cena não é aplicado <input type="button" value="Carregar"/> <input type="button" value="Registrar"/>
<input type="button" value="Fechar"/>	

### [Faixa de compensação dinâmica ampla (WDR)]

Selecione “Ligado” ou “Desligado” para determinar se a função da faixa de compensação dinâmica ampla (WDR) será ativada ou não.

Esta função compensa o brilho para produzir imagens mais nítidas, mesmo que os objetos têm várias intensidades de iluminação.

- **Ligado:** A faixa de compensação dinâmica ampla (WDR) funcionará.
- **Desligado:** A faixa de compensação dinâmica ampla (WDR) não funcionará.
- **Padrão:** Desligado

#### **Nota**

- Quando a função de faixa de compensação dinâmica ampla é ativada, o ruído pode aumentar na área escura do objeto.

### [Faixa dinâmica ampla]

Selecione “Ligado” ou “Desligado” para determinar se a função de compensação de preto será ativada ou não. A função de compensação de preto pode escurecer partes de imagens mais brilhantes por meio do processamento da imagem digital.

- **Ligado:** Ativa a função de compensação de preto.
- **Desligado:** Desativa a função de compensação de preto.
- **Padrão:** Desligado

### **IMPORTANTE**

- Quando “Ligado” for selecionada para “Faixa dinâmica ampla”, o ruído nas partes mais escuras pode ser aumentado e as partes ao redor da bordas entre as partes mais escuras e as mais brilhantes podem se tornar mais escuras/mais brilhantes que outras partes mais escuras/mais brilhantes.

#### **Nota**

- Ao selecionar o “Ligado” para “Faixa de compensação dinâmica ampla (WDR)”, “Faixa dinâmica ampla” fica indisponível.

### [Compensação de luz de fundo (BLC)]

Selecione “Ligado” ou “Desligado” para determinar se a função de compensação da luz de fundo (BLC) será ativada ou não. Quando a opção “Ligado” for selecionada para “Faixa de compensação dinâmica ampla (WDR)”, este ajuste estará indisponível.

A função de compensação da luz de fundo poderá compensar a luz de fundo ajustando as áreas de mascaramento nas áreas mais brilhantes das imagens.

- **Ligado:** As áreas de máscara serão ajustadas automaticamente.
- **Desligado:** As áreas de máscara não serão ajustadas automaticamente. O ajuste deve ser manual.
- **Padrão:** Desligado

### [Área de Privacidade]

Quando a opção “Desligado” for selecionada para “Compensação de luz de fundo (BLC)”, é possível compensar a luz de fundo mascarando as áreas mais brilhantes.

Consulte a página 89 para informações de como ajustar a área de máscara.

### [Modo de controle de luz]

Selecione o modo de controle da luz entre as seguintes opções.

- **Cena - ambiente externo:** Dependendo do nível de brilho (iluminância), a íris será automaticamente controlada junto com o ajuste de velocidade do obturador para controlar a luminosidade. Ao gravar um objeto claro como ao ar livre, selecionar este parâmetro. Observar que pode haver piscar quando o objeto estiver sob luz fluorescente.

- **Cena em ambiente fechado (50Hz) / Cena em ambiente fechado (60Hz):** A velocidade do obturador será automaticamente ajustada para prevenir tremulação causada pela luz fluorescente. Selecione 50 Hz ou 60 Hz correspondente à localização onde a câmera está sendo utilizada.
- **Obturador fixo:**  
1/30 Fixar, 3/100 Fixar, 3/120 Fixar, 2/100 Fixar, 2/120 Fixar, 1/100 Fixar, 1/120 Fixar, 1/250 Fixar, 1/500 Fixar, 1/1000 Fixar, 1/2000 Fixar, 1/4000 Fixar, 1/10000 Fixar
- **Padrão:** Cena - ambiente externo

### **Nota**

- Quando uma velocidade de obturador mais alta é selecionada (até 1/10000), é possível capturar um objeto em movimento rápido menos desfocado.
- Quando uma velocidade mais rápida do obturador for selecionada, a sensibilidade será mais reduzida.
- Quando a opção “Ligado” for selecionada para “Faixa de compensação dinâmica ampla (WDR)”, “Obturador fixo” fica indisponível. Para configurar “Obturador fixo”, ajustar “Faixa de compensação dinâmica ampla (WDR)” a “Desligado”.

### **[AGC]**

Selecione um método de ajuste de ganho entre as seguintes opções.

- **Ligado(Alto)/ Ligado(Médio)/ Ligado(Baixo):** Quando a iluminância do alvo se tornar mais escura, o ganho será automaticamente aumentado e a tela ficará mais brilhante. “Alto”, “médio” e “Baixo” são indicações do nível de ganho.
- **Desligado:** As imagens serão capturadas com o nível de ganho fixo.
- **Padrão:** Ligado(Médio)

### **[Velocidade máxima do obturador]**

O tempo máximo do obturador ajusta o tempo de armazenamento do sensor. Os ajustes a seguir estão disponíveis para a duração da gravação.

Max.1/1000s, Max.1/500s, Max.1/250s, Max.1/120s, Max.2/120s, Max.1/100s, Max.2/100s, Max.1/30s, Max.2/30s, Max.4/30s, Max.6/30s, Max.10/30s, Max.16/30s

- **Padrão:** Máx. 1/30s

### **IMPORTANTE**

- Quando um valor com um intervalo superior a “Máx.1/30s” (Max.2/30s/ Max.4/30s/ Max.6/30s/ Max.10/30s/ Max.16/30s) é selecionado para “Velocidade máxima do obturador”, a taxa de quadros pode tornar-se menor. Ruídos ou pontos brancos poderão surgir.

### **Nota**

- Ao selecionar “Max.16/30s”, por exemplo, a sensibilidade será automaticamente aumentada em 16 vezes.
- Quando a opção “Obturador fixo” for selecionada para “Modo de controle de luz”, este ajuste estará indisponível.
- Quando “Desligado” é selecionado para “AGC”, os valores com um intervalo superior a “Máx.1/30s” (Max.2/30s/ Max.4/30s/ Max.6/30s/ Max.10/30s/ Max.16/30s) ficarão indisponíveis.
- Os valores disponíveis mudam dependendo das configurações de modo de controle de luz.

### **[Dia & Noite (IR)]**

Selecione a comutação entre o modo colorido e preto e branco entre as seguintes.

- **Desligado:** O modo colorido será selecionado.
- **Ligado:** O modo preto e branco será selecionado.
- **Automático 1 (Normal):** A câmera automaticamente comuta entre o modo colorido e o modo preto e branco conforme o brilho da imagem (luminosidade). O modo preto e branco será automaticamente selecionado quando as condições de iluminação escurecerem, ao passo que o modo colorido será automaticamente selecionado quando ficarem mais claras.

- **Automático 2 (Luz IR):** Adequado ao usar uma fonte de luz quase-infravermelha à noite.
- **Automático 3 (Super Compensação de Crominância (SCC)):** Adequado para manter o modo de cores mesmo sob condições de iluminação mais escuras. O modo de cores será executado por a função Super Compensação de Crominância (SCC) mesmo sob condições de iluminação mais baixas que Automático 1 (Normal).
- **Padrão:** Automático 2 (Luz IR)

### Função Super Compensação de Crominância (SCC)

Com esta função, claras imagens a cores são obtidas através da tecnologia de compensação de cor exclusiva que reproduz imagens mesmo em condições de pouca iluminação, onde geralmente é difícil de capturar objetos fielmente.

### Nota

- Devido à utilização da tecnologia de compensação de cor para “Automático 3 (Super Compensação de Crominância (SCC))”, algumas cores podem parecer diferentes dos objetos reais, dependendo das condições de iluminação (como quando são utilizadas luzes infravermelhas).
- O som da operação pode ser ouvido quando da comutação ao modo preto e branco, contudo isto não implica em qualquer problema de funcionamento.
- Quando as imagens são feitas mais escuras pressionando o botão [-] (mais escuro) [Brilho] na página “Ao vivo”, é possível que as imagens não mudem automaticamente ao modo preto e branco.

### [Nível]

Selecionar o nível de luminosidade de umbral (brilho) para a comutação entre o modo colorido e o modo preto e branco.

As descrições sobre os seguintes níveis de luminosidade de umbral são dadas com “Desligado” selecionado para “Super Dynamic(SD)”.

- **Alto:** Alterna do modo colorido ao modo preto e branco quando o brilho do ambiente (iluminância) da câmera for aprox. 2 lx ou menos.
- **Baixo:** Alterna do modo colorido ao modo preto e branco quando o brilho do ambiente (iluminância) da câmera for aprox. 1 lx ou menos.
- **Padrão:** Alto

### [Tempo de espera]

Selecionar um tempo de espera pela comutação entre o modo colorido e preto e branco entre os seguintes. 2s/ 10s/ 30s/ 1min

- **Padrão:** 10s

### [LED de Luz IR]

Selecione se deve ou não usar o LED de luz IR incorporado no modo preto e branco, e selecione a intensidade da luz de o LED IR entre as seguintes opções.

- **Desligado:** O LED de luz IR não acende.
- **Automático (Alto)/Automático (Médio)/Automático (Baixo):** O LED de luz IR acende e, de acordo com a iluminância do objeto, a tela automaticamente tornar mais brilhante. “Alto”, “Médio” e “Baixo” são indicações da intensidade de luz do LED IR.
- **Padrão:** Automático (Alto)

### Nota

- “LED de Luz IR” pode ser usado quando “Ligado” ou “Automático 2 (Luz IR)” é selecionado para “Dia & Noite (IR)”.
- Ajuste as definições de “LED de Luz IR” de acordo com fatores como as condições de definição ou a distância do objeto.

**[Controle de intensidade]**

Quando “Ligado” é selecionado para o “Controle de intensidade”, a intensidade é controlada de modo que os objetos em as imagens não são superexpostos.

**Padrão:** Ligado

**Nota**

- “Controle de intensidade” é disponível somente quando “Ligado” ou “Automático 2 (Luz IR)” é selecionado para “Dia & Noite (IR)” e “Desligado” é selecionado para “Faixa de compensação dinâmica ampla (WDR)”.
- Quando “Ligado” é selecionado para o “Controle de intensidade”, e há uma parte brilhante em uma imagem, a imagem inteira pode ser feita mais escura. Neste caso, se seleciona “Desligado” para “Controle de intensidade”, a imagem ficará mais clara.

**[Balanço de Branco]**

Selecione um método de ajuste do balanço de branco entre as seguintes opções.

A cor branca pode ser ajustada por meio das opções “Ganho de vermelho” e “Ganho de azul”.

- **ATW1:** Seleciona o modo de balanço de branco de detecção automática. A câmera verificará constantemente a temperatura das cores da fonte de luz e ajustará o balanço de branco automaticamente. A faixa operacional de temperaturas de cores é de aproximadamente 2.700 K a 6.000 K.
- **ATW2:** Seleciona o modo de balanço de branco de detecção automática sob uma lâmpada de sódio. A câmera ajustará o balanço de branco automaticamente sob este tipo de lâmpada. A faixa operacional de temperaturas de cores é de aproximadamente 2.000 K a 6.000 K.
- **AWC:** Seleciona o modo de controle de balanço de branco automático. Este ajuste é adequado para um local onde a fonte de luz é estável. A faixa operacional de temperaturas de cores é de aproximadamente 2.000 K a 10.000 K.
- **Padrão:** ATW1

**Nota**

- Sob as seguintes condições, as cores podem não ser processadas adequadamente. Neste casos, selecione “AWC”.
  - Quando capturar um alvo com a maior parte em uma cor forte
  - Quando capturar o céu azul ou o sol no crepúsculo
  - Quando capturar um alvo cuja iluminância seja muito baixa
- Quando a opção “AWC” for selecionada, clique no botão [Definir].

**[Ganho de vermelho]**

Ajusta a cor vermelha das imagens.

Quando o cursor for movido na direção “+”, a cor vermelha ficará mais forte. Quando o cursor for movido na direção “-”, a cor vermelha será mais fina. Clique no botão [Voltar] para reinicializar a cor ao padrão.

- **Padrão:** 128

**[Ganho de azul]**

Ajusta a cor azul das imagens.

Quando o cursor for movido na direção “+”, a cor azul ficará mais forte. Quando o cursor for movido na direção “-”, a cor azul será mais fina. Clique no botão [Voltar] para reinicializar a cor ao padrão.

- **Padrão:** 128

**[DNR]**

A função de redução do ruído digital reduz os ruídos automaticamente sob condições de baixa iluminância.

Selecione um nível de efeito “Alto” ou “Baixo” para a redução do ruído digital.

- **Alto:** DNR alto, aumenta a pós-imagem
- **Baixo:** DNR baixo, reduz a imagem residual
- **Padrão:** Alto

### [Nível de ganho Chroma]

Ajusta o nível de croma (densidade das cores).

Quando o cursor for movido para a direção "+", as cores serão mais fortes. Quando movido para a direção "-", as cores serão mais fracas. Clique no botão [Voltar] para reinicializar a cor ao padrão.

- **Padrão:** 128

### [Nível de abertura]

Ajusta o nível de abertura (compensação da borda).

As imagens serão mais nítidas quando o cursor for movido na direção "+", e será mais suave quando o cursor for movido na direção "-". Clique no botão [Voltar] para reinicializar a cor ao padrão.

- **Padrão:** 16

### [Nível do pedestal]

Ajusta o nível de preto das imagens por meio do movimento do cursor.

Quando o cursor for movido para a direção "+", as imagens se tornarão mais brilhantes. Quando for movido para a direção "-", as imagens serão mais escuras. Clique no botão [Voltar] para reinicializar a cor ao padrão.

- **Padrão:** 128

### [Compensação de névoa]

Selecione "Ligado" ou "Desligado" para determinar se a função de compensação de neblina será ativada ou não. Quando a opção "Ligado" for selecionada para "Faixa de compensação dinâmica ampla (WDR)" ou quando a opção "Ligado" for selecionada para "Faixa dinâmica ampla", esta configuração fica indisponível. A função de compensação de neblina pode fazer imagens escuras afetadas pela neblina ou outras condições mais clara por meio de processamento digital.

- **Ligado:** Ativa a função de compensação de neblina.
- **Desligado:** Desativa a função de compensação de neblina.
- **Padrão:** Desligado

### [Nível]

Ajusta o nível de compensação de neblina.

O nível de compensação aumentará quando o cursor for movido na direção "+" e diminuirá quando o cursor for movido na direção "-". Clique no botão [Voltar] para restabelecer a configuração padrão.

- **Padrão:** 64

### [Compensação de luz alta (HLC)]

Selecione "Ligado" ou "Desligado" para determinar se a função de compensação de luz alta será ativada ou não. Quando a opção "Ligado" for selecionada para "Faixa de compensação dinâmica ampla (WDR)" ou quando a opção "Ligado" for selecionada para "Compensação de luz de fundo (BLC)", esta configuração não é disponível.

Quando a função de compensação de luz alta é ativada, se houver luzes brilhantes (como as luzes de faróis dos carros) à noite, podem limitar-se as partes destacadas escurecidas dos objetos.

- **Ligado:** Ativa a função de compensação de luz alta.
- **Desligado:** Desativa a função de compensação de luz alta.
- **Padrão:** Desligado

### [Nível]

Ajusta o nível de compensação de luz alta.

O nível de compensação aumentará quando o cursor for movido na direção "+" e diminuirá quando o cursor for movido na direção "-". Clique no botão [Voltar] para restabelecer a configuração padrão.

- **Padrão:** 16

### [Arquivo de cena]

A combinação de definições utilizadas para ajustar a qualidade da imagem pode ser armazenada como um arquivo de cena. O arquivo de cena pode ser selecionado aqui.

Os arquivos de cena registrados podem ser configurados na página de “Agenda” (→página 171). Se o momento da exibição das imagens afeta muito a área onde as imagens são visualizadas, o registro dos arquivos de cena com a agenda pode deixá-lo fazer coincidir uma combinação de configurações para diferentes momentos do dia, a fim de visualizar as imagens em melhores condições.

### [Título de arquivo de cena]

O nome do arquivo de cena (até 10 caracteres) exibido em “Arquivo de cena” pode ser mudado. Apenas os nomes de arquivos exibidos em “1:” e “2:” podem ser alterados.

**Caracteres indisponíveis:** " &

### Botão [Carregar]

Carrega os dados da configuração selecionada em “Arquivo de cena” e muda a imagem atual em conformidade.

### Botão [Registrar]

A combinação de definições utilizadas para ajustar a qualidade da imagem que atualmente é exibida pode ser registrada no arquivo de cena exibido no “Arquivo de cena”.

### Botão [Fechar]

Clique neste botão para sair do menu de configuração “Ajuste de imagem”.

## 11.5.2 Definição das áreas de máscara

Quando a opção “Desligado” for selecionada para “Faixa de compensação dinâmica ampla (WDR)” e “Compensação de luz de fundo (BLC)”, é possível compensar a luz de fundo mascarando as áreas mais brilhantes.

## 11 Configuração dos ajustes relativos a imagens e áudio [Imagem/Áudio]

1. Exibe o menu de configuração “Ajuste de imagem”. (→página 81)

\* Todas as alterações são atualizadas imediatamente

Ajuste de imagem	Arquivo de cena não é aplicado
Faixa de compensação dinâmica ampla (WDR)	<input type="radio"/> Ligado <input checked="" type="radio"/> Desligado
Faixa dinâmica ampla	<input type="radio"/> Ligado <input checked="" type="radio"/> Desligado
Compensação de luz de fundo (BLC)	<input type="radio"/> Ligado <input checked="" type="radio"/> Desligado
Área de Privacidade	<input type="button" value="Começar"/> <input type="button" value="Fim"/> <input type="button" value="Voltar"/>
Modo de controle de luz	Cena - ambiente externo ▼
AGC	Ligado(Médio) ▼
Velocidade máxima do obturador	Max. 1/30s ▼
Dia & Noite (IR)	Automático 2 (Luz IR) ▼
Nível	<input checked="" type="radio"/> Alto <input type="radio"/> Baixo
Tempo de espera	10s ▼
LED de Luz IR	Automático (Alto) ▼
Controle de intensidade	<input checked="" type="radio"/> Ligado <input type="radio"/> Desligado
Balço de Branco	ATW1 ▼ <input type="button" value="Definir"/>
Ganho de vermelho	<input type="text" value="128"/> <input type="button" value="Voltar"/>
Ganho de azul	<input type="text" value="128"/> <input type="button" value="Voltar"/>
DNR	<input checked="" type="radio"/> Alto <input type="radio"/> Baixo
Nível de ganho Chroma	<input type="text" value="128"/> <input type="button" value="Voltar"/>
Nível de abertura	<input type="text" value="16"/> <input type="button" value="Voltar"/>
Nível do pedestal	<input type="text" value="128"/> <input type="button" value="Voltar"/>
Compensação de névoa	<input type="radio"/> Ligado <input checked="" type="radio"/> Desligado
Nível	<input type="text" value="64"/> <input type="button" value="Voltar"/>
Compensação de luz alta (HLC)	<input type="radio"/> Ligado <input checked="" type="radio"/> Desligado
Nível	<input type="text" value="16"/> <input type="button" value="Voltar"/>
Arquivo de cena	
Arquivo de cena	Arquivo de cena não é aplicado ▼
Título de arquivo de cena	Arquivo de cena não é aplicado <input type="button" value="Carregar"/> <input type="button" value="Registrar"/>
<input type="button" value="Fechar"/>	

2. Clique no botão [Começar] da “Área de Privacidade”.  
→ As bordas serão exibidas e a imagem exibida na guia [Imagem/Posição] será dividida em 48 (6x8).

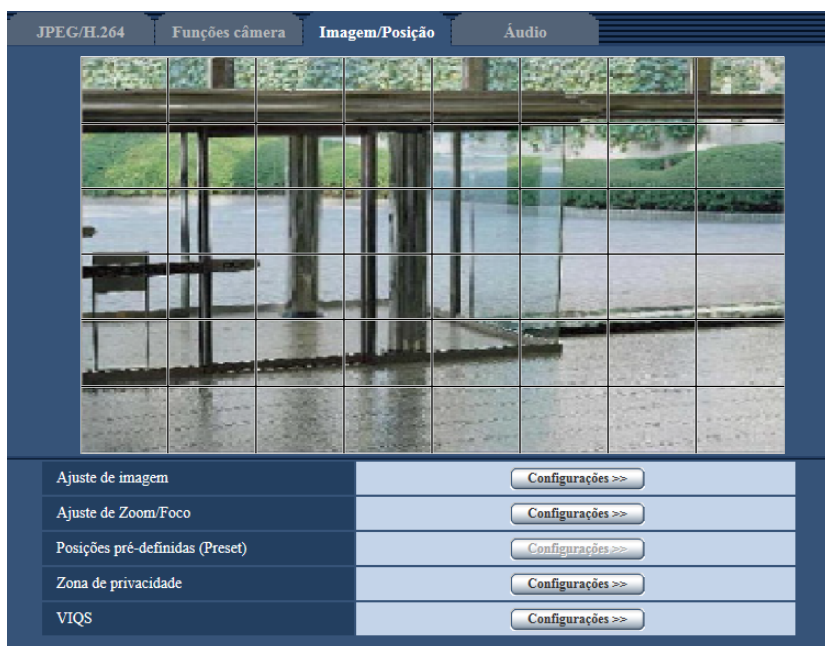

3. Clique nas áreas divididas a serem mascaradas.  
→ As áreas clicadas serão mascaradas e se tornarão brancas. Para cancelar a máscara, clique na área novamente.

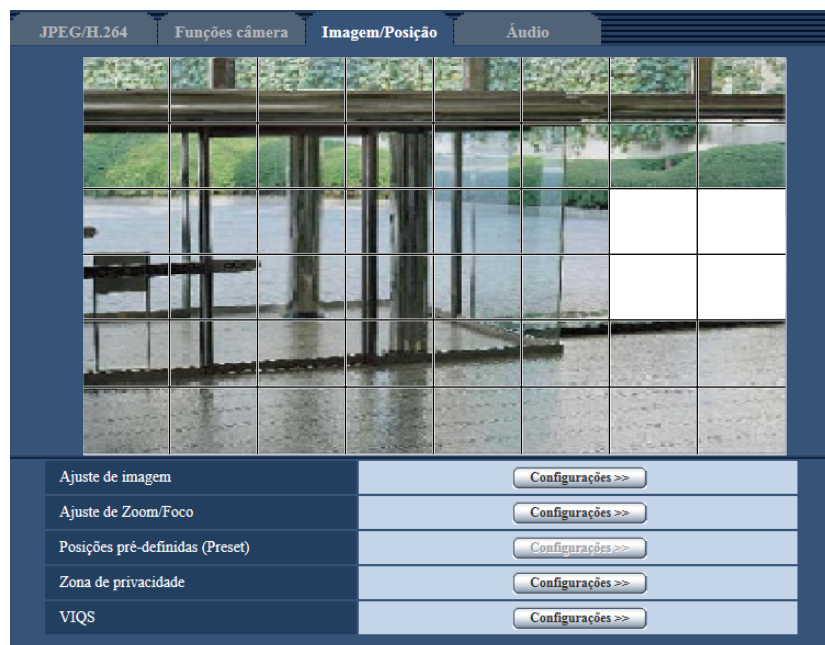

4. Clique no botão [Fim] após completar as áreas de máscara.  
→ As bordas na imagem exibida na guia [Imagem/Posição] irão desaparecer.

### **IMPORTANTE**

- A área de privacidade pode ficar desalinhada quando a configuração de “Modo de captura de imagem”, “Invertido” ou “Zoom” seja mudada. Certificar-se de usar a área mascarada após mudar a configuração do “Modo de captura de imagem”.
- A área mascarada pode ficar desalinhada quando “Extra zoom ótico” for configurado. Certificar-se de verificar a área mascarada após configurar o “Extra zoom ótico”.

### **Nota**

- Quando o botão [Voltar] for clicado, o mascaramento de todas as áreas mascaradas será cancelado.

## 11.6 Ajuste do zoom e do foco

Clique no botão [Configurações>>] do item “Ajuste de Zoom/Foco” na guia [Imagem/Posição] na página “Imagem/Áudio”. (→página 81)

É possível ajustar o campo angular de visão e o foco da lente utilizando a função de zoom/foco.

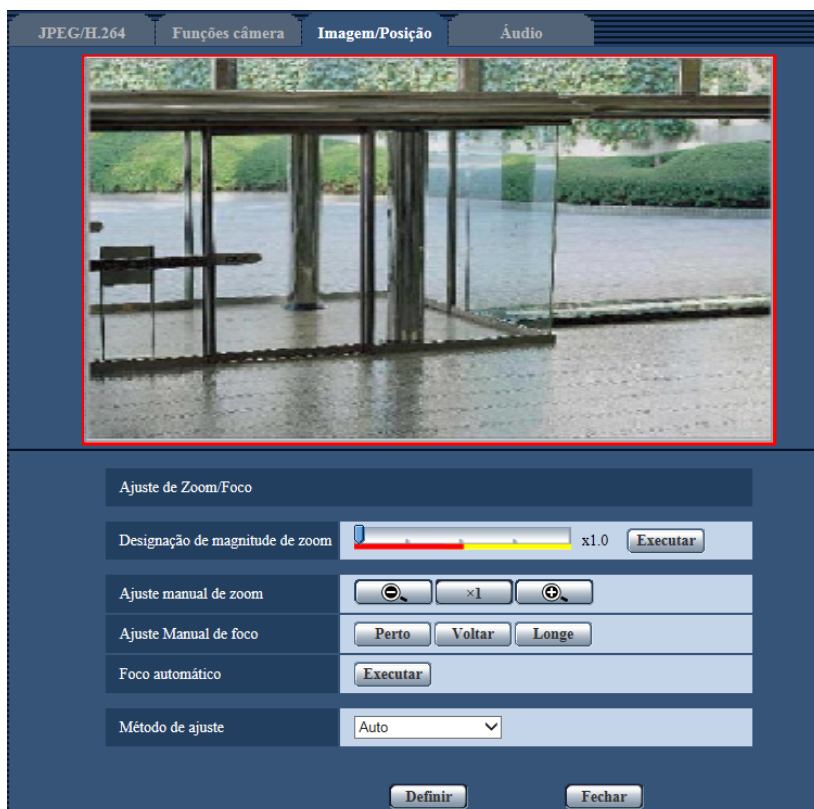

### Ajuste de Zoom/Foco

É possível ajustar o campo angular de visão utilizando o zoom e o extra zoom ótico. Ajustar a configuração de foco movendo o foco da lente à posição apropriada. Ajustes manuais e automáticos são disponíveis.



#### [Designação de magnitude de zoom]

O zoom e o foco podem ser ajustados ao mesmo tempo.

Utilize o controle deslizante para aumentar/reduzir o contorno de ajuste do campo de visão angular na imagem. Ao ajustar a relação de zoom para o lado “Tele”, apenas o contorno de ajuste do campo de visão angular é reduzido, e é possível determinar a relação de zoom enquanto verifica o campo angular de visão após o zoom é efetuado. Ao ajustar a relação de zoom para o lado “Wide”, a própria imagem é afastada ou o contorno de ajuste do campo de visão angular é aumentado, e é possível determinar a relação de zoom enquanto verifica o tamanho da imagem após o zoom é efetuado. Após o contorno de ajuste do campo de visão angular é ajustado, o zoom é efetuado e a função de foco automático começa a ajustar automaticamente o foco com base num objeto localizado no centro da tela, clicando no botão [Executar].

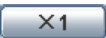

#### Nota

- A área vermelha (x1,0 a x6,0) do controle deslizante e o contorno de ajuste do campo de visão angular representam o zoom ótico, e a área amarela (x6,6 a x18,0) representa o extra zoom ótico. Na área do extra zoom ótico, a relação de zoom muda em incrementos de x0,6.



- Ao clicar nos botões  e  de [Ajuste manual de zoom], a [Designação de magnitude de zoom] será desativada. Para ativar a [Designação de magnitude de zoom], clique no botão [Carregar] ou no botão  de [Ajuste manual de zoom].

### [Ajuste manual de zoom]

O zoom pode ser ajustado manualmente.

- : Clique neste botão para ajustar a relação de zoom para o lado “Wide” até x1,0.
- : Clique neste botão para ajustar a relação de zoom para o x1,0.
- : Clique neste botão para ajustar a relação de zoom para o lado “Tele”.

### Nota

- Quando a relação de zoom é x1,0 a x6,0, o zoom óptico é usado. Quando é x6,6 a x18,0, o extra zoom ótico é usado.  
Na área do extra zoom ótico, a relação de zoom muda em incrementos de x0,6.
- Ao operar os botões , , , a função de foco automático não é ativada. Ajuste o foco após ajustar o ângulo de visão.

### IMPORTANTE

- A função de zoom pode não ser ativada na posição apropriada se o ajuste para a função for realizado após os ajustes para as áreas de privacidade (→página 89), zona de privacidade (→página 98), área VMD (→página 119), área VIQS (→página 100) ou posições predefinidas (Preset) (→página 95). Para impedir isto, realize o ajuste para a função de zoom antes dos outros ajustes.

### [Ajuste Manual de foco]

O foco pode ser ajustado manualmente.

- **Botão [Perto]:** Clique neste botão para ajustar o foco ao lado “Perto”.
- **Botão [Voltar]:** Clique neste botão para reinicializar o foco ao padrão.
- **Botão [Longe]:** Clique neste botão para ajustar o foco ao lado “Longe”.

### [Foco automático]

A função de foco automático começa automaticamente a ajustar o foco com base num objeto localizado no centro da tela, acionando o botão [Executar].

### IMPORTANTE

- Quando um valor com um intervalo superior a “Máx.1/30s” (Max.2/30s/ Max.4/30s/ Max.6/30s/ Max.10/30s/ Max.16/30s) é selecionado para “Velocidade máxima do obturador” (→página 85), se o “Foco automático” é executado durante as operações do obturador lento à noite, o “Foco automático” pode levar um tempo longo para ser concluído.
- Quando “Gravando em H.264” e “Zona de privacidade” são definidos, o foco automático pode demorar mais tempo para concluir.
- Nas seguintes localizações ou com os seguintes objetos, é possível que o foco não se ajuste automaticamente. Neste caso, ajuste manualmente o foco.
  - quando o objeto se move muito
  - quando há grandes alterações da intensidade de iluminação
  - quando o nível de luz é baixo
  - quando o objeto ou a localização é extremamente brilhante ou reflexivo
  - quando vê pelas janelas
  - quando a cobertura do dome é uma localização onde pode facilmente tornar-se suja
  - localizações onde não há muito contraste, como uma parede branca
  - quando há piscos intensos de luz

- Quando imagens na área com luz quase infravermelha mudam de cor para preto e branco, as imagens podem ficar fora de foco devido à natureza das propriedades óticas. Neste caso, o foco pode ser corrigido automaticamente selecionando-se “Auto” ou “Posições (Presets)” para o “Método de ajuste” (o foco não será automaticamente ajustado conforme a mudança do nível de luminosidade uma vez que o foco seja corrigido).

### [Método de ajuste]

Selecionar o método de ajuste de foco com a comutação entre o modo colorido e o modo preto e branco.

- **Auto:** Ajusta automaticamente a função de foco e corrige o foco ao mudar entre imagens coloridas e imagens em preto e branco.
- **Posições (Presets):** Realiza o movimento predefinido a cada posição de foco específica quando da comutação entre imagens coloridas e imagens em preto e branco. A posição predefinida é a posição do foco especificado da última vez, que foi memorizada automaticamente para cada imagem colorida e preto e branco.
- **fixar:** Fixa a posição após ajustar o foco automaticamente ou manualmente.
- **Padrão:** Auto

### Botão [Fechar]

Clique neste botão para fechar o menu de configuração “Ajuste de Zoom/Foco”.

## 11.7 Configuração das posições predefinidas (menu de configuração de “Posições predefinidas (Pre-set)”)

Clique no botão [Configurações>>] de “Posições predefinidas (Preset)” na guia [Imagem/Posição] na página “Imagem/Áudio” (→Página 81).

É possível memorizar, editar e apagar as posições predefinidas nesta página.

Quando a posição e o fator de zoom forem ajustados, o ajuste será aplicado imediatamente à imagem exibida atualmente na guia [Imagem/Posição].

### IMPORTANTE

- Esta função está disponível quando “Recorte [16:9](modo de 30fps)” é selecionado para “Modo de captura de imagem” e “Ligado” é selecionado para “Transmissão H.264” de “H.264(1)”. (→Página 80).

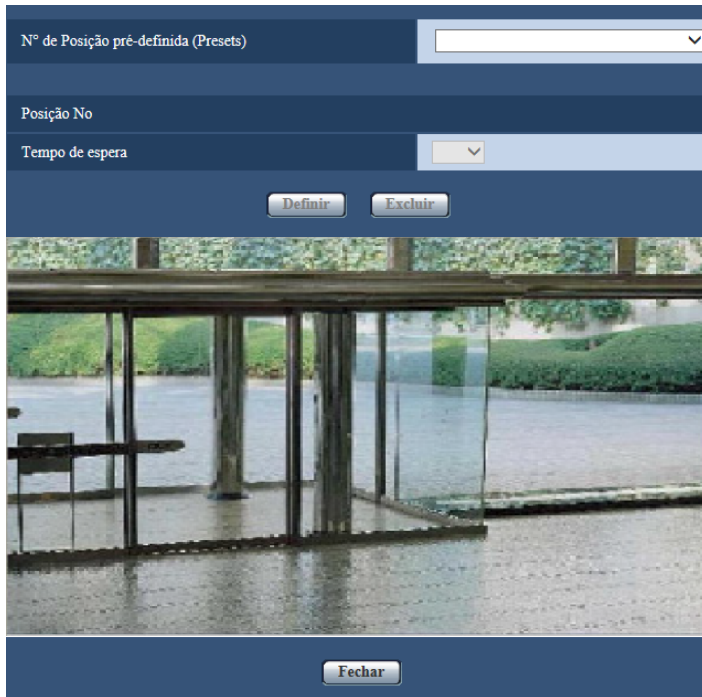

### Nota

- As “Posições predefinidas (Preset)” podem ser definidas para um máximo de 16 posições.

## Registro das posições predefinida

1. Selecione um número de posição predefinida. Os números 1 a 16 podem ser selecionados.  
→ O número de posição predefinida selecionada será exibido na área “Posição No”.  
Quando o número selecionado já estiver registrado, a câmera se moverá para a posição predefinida selecionada.
2. Mova a posição da imagem para a direção desejada.
3. O ajuste para “Tempo de espera” pode ser configurado para cada posição independentemente.
4. Clique no botão [Definir].  
Configuração de posições predefinidas: Posição No

### [Tempo de espera]

Selecione um tempo de espera (duração da parada da imagem em cada posição predefinida) para a operação de sequência predefinida.

5s/ 10s/ 20s/ 30s

- **Padrão:** 10s

### Botão [Definir]

Registra as posições predefinida.

### Botão [Excluir]

Apaga a posição predefinida especificada pelo número da posição.

### **Nota**

- Se os números de posição 1 a 4 são apagados, as posições padrão são definidas.

### **Botão [Fechar]**

Clique neste botão para fechar o menu de configuração “Posições predefinidas (Preset)”.

## 11.8 Configuração dos ajustes relativos à zona de privacidade (menu de configuração “Zona de privacidade”)

Clique no botão [Configurações>>] do item “Zona de privacidade” na guia [Imagem/Posição] na página “Imagem/Áudio”. (→página 81)

Quando houver uma zona que não se deseja exibir, ajuste a zona como zona de privacidade que não será exibida. Até 8 zonas de privacidade podem ser definidas.

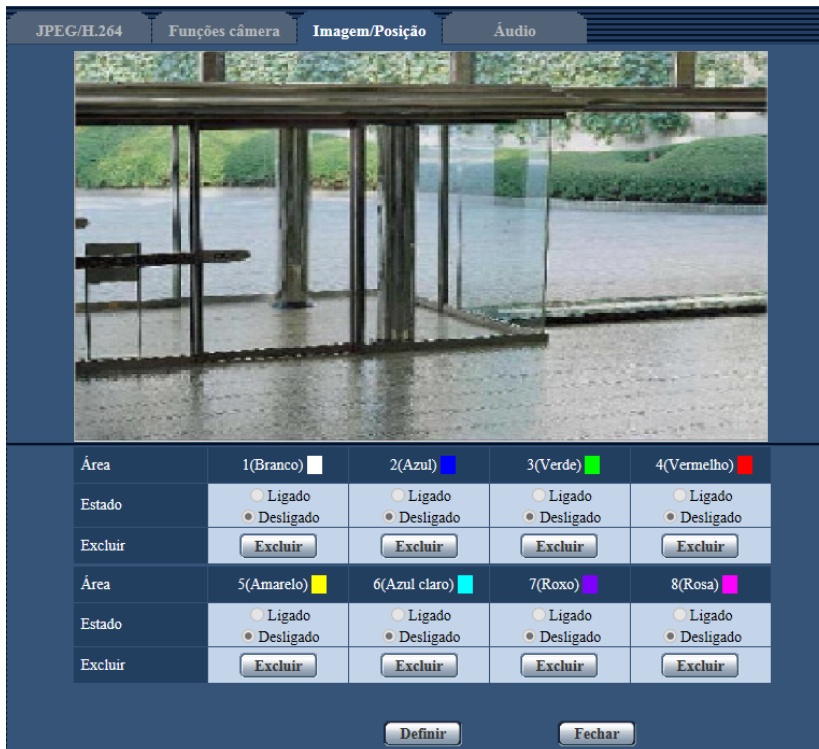

### [Área]

A zona de privacidade será ajustada quando uma área for determinada pelo movimento de arraste do mouse. Cada zona pode ser sobreposta. As zonas são numeradas sequencialmente a partir da área 1.

### Nota

- Ajuste a zona de privacidade maior que o tamanho de um objeto a ser ocultado.

### [Estado]

Selecione “Ligado” ou “Desligado” para determinar se deve ou não exibir a zona de privacidade.

- **Ligado:** A zona de privacidade será exibida.
- **Desligado:** A zona de privacidade não será exibida.
- **Padrão:** Desligado

### Botão [Excluir]

Clique no botão [Excluir] correspondente à zona a ser excluída.

### Botão [Fechar]

Clique neste botão para fechar o menu de configuração “Zona de privacidade”.

### **IMPORTANTE**

- Após a configuração da zona de privacidade, a zona de privacidade pode ficar desalinhada quando a configuração de “Modo de captura de imagem”, “Invertido” ou “Zoom” seja mudada. Certificar-se de verificar a zona de privacidade após mudar a configuração do “Modo de captura de imagem”.

### **Nota**

- Antes de definir a zona de privacidade, ajuste o campo de visão angular e o foco. Quando a zona de privacidade é definida, é possível que o foco não possa ser ajustado automaticamente. Em tais casos, ajustar o foco manualmente.

## 11.9 Configuração dos ajustes VIQS

Clique no botão [Configurações>>] do item “VIQS” na guia [Imagem/Posição] na página “Imagem/Áudio”. (→página 81)

VIQS é uma abreviação de Qualidade de Imagem Variável Específica a uma área, e é um recurso que permite a mudança das imagens de uma área especificada.

É possível melhorar a qualidade de imagem de uma faixa especificada dentro da área de tomada (imagem). É também possível moderar o tamanho dos dados da imagem diminuindo a qualidade da imagem de outras áreas.

A configuração VIQS é disponível somente para imagens H.264.

Até 8 áreas VIQS podem ser definidas.

Para verificar a imagem após configurar VIQS, quando as imagens H.264 são selecionadas em “Fluxo de imagens”, pode verificar a imagem pressionando o botão [Confirma]. Pode também verificar visualizando uma imagem H.264 na página “Ao vivo”.

### IMPORTANTE

- Esta função está disponível ao selecionar “8 mega pixel [16:9](modo de 30fps)”, “8 mega pixel [16:9] (modo de 15fps)”, “12 mega pixel [4:3](modo de 15fps)”, “5 mega pixel [4:3](modo de 30fps)”, ou “4 mega pixel [16:9](modo de 30fps)” para “Modo de captura de imagem”. (→página 71)

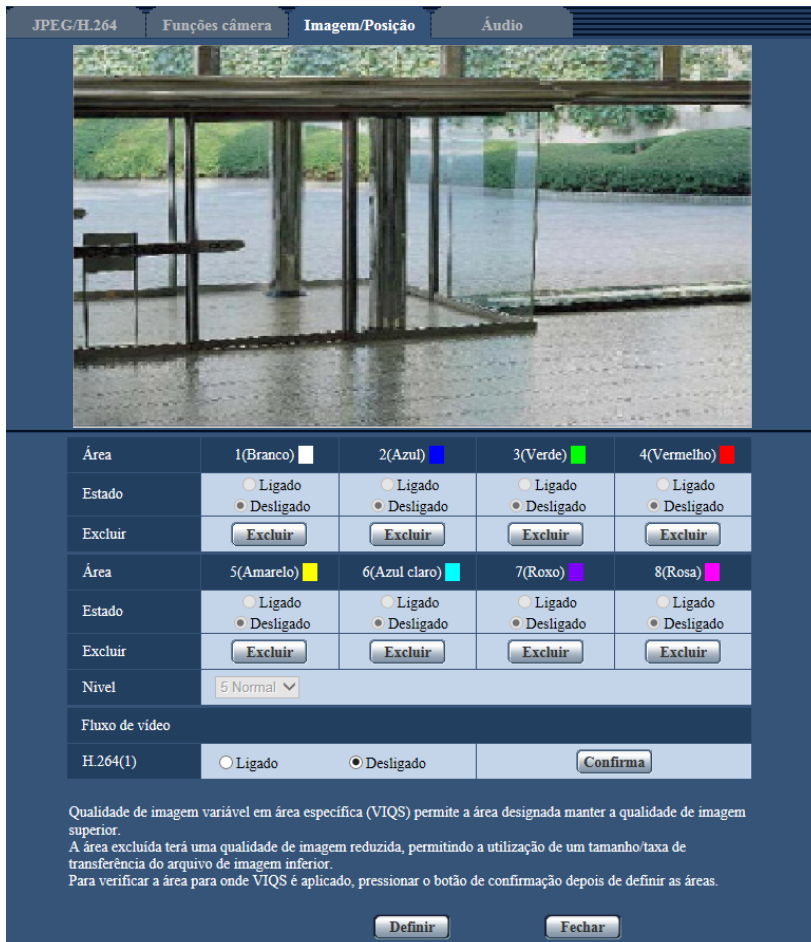

### [Área]

Quando selecionar uma área VIQS na tela, ela será numerada como área 1. (As áreas subsequentes serão numeradas na ordem de seleção.)

### [Estado]

Selecione “Ligado” ou “Desligado” para determinar se VIQS será ou não utilizado.

- **Ligado:** A área VIQS será definida.
- **Desligado:** A área VIQS não será definida.
- **Padrão:** Desligado

### Botão [Excluir]

Exclui a área VIQS. Clique no botão para apagar a área VIQS.

### [Nível]

Configure o nível de diferença na qualidade de imagem entre as áreas especificadas e as áreas não especificadas. Quanto maior é o nível de diferença, mais é reduzida a qualidade da imagem da área não especificada. Desta maneira é possível moderar o tamanho dos dados de imagem.

0 Min/ 1/ 2/ 3/ 4/ 5 Normal/ 6/ 7/ 8/ 9 Max.

- **Padrão:** 5 Normal

## Fluxo de imagens

### [H.264(1)]

Selecione “Ligado” ou “Desligado” para determinar se a função VIQS será ou não ativada para as imagens (H.264(1)) transmitidas.

As imagens VIQS (H.264(1)) podem ser confirmadas com o botão [Confirma].

- **Padrão:** Desligado

### [H.264(2)]

Selecione “Ligado” ou “Desligado” para determinar se a função VIQS será ou não ativada para as imagens (H.264(2)) transmitidas.

As imagens VIQS (H.264(2)) podem ser confirmadas com o botão [Confirma].

- **Padrão:** Desligado

### [H.264(3)]

Selecione “Ligado” ou “Desligado” para determinar se a função VIQS será ou não ativada para as imagens (H.264(3)) transmitidas.

As imagens VIQS (H.264(3)) podem ser confirmadas com o botão [Confirma].

- **Padrão:** Desligado

### [H.264(4)]

Selecione “Ligado” ou “Desligado” para determinar se a função VIQS será ou não ativada para as imagens (H.264(4)) transmitidas.

As imagens VIQS (H.264(4)) podem ser confirmadas com o botão [Confirma].

- **Padrão:** Desligado

## **IMPORTANTE**

- Após a configuração de VIQS é definida para “Ligado”, a área VIQS pode ficar desalinhada quando a configuração de “Modo de captura de imagem”, “Invertido” ou “Zoom” seja mudada. Certificar-se de verificar a configuração VIQS após mudar a configuração do “Modo de captura de imagem”.

### **Nota**

- Ao selecionar “8 mega pixel [16:9](modo de 30fps)” para “Modo de captura de imagem”, somente “H.264(1)” pode ser selecionado.

## 11 Configuração dos ajustes relativos a imagens e áudio [Imagem/Áudio]

---

- Quando “8 mega pixel [16:9](modo de 15fps)”, “12 mega pixel [4:3](modo de 15fps)” ou “5 mega pixel [4:3](modo de 30fps)” é selecionado para “Modo de captura de imagem”, somente “H.264(1)” e “H.264(2)” pode ser selecionado.
- Ao selecionar “4 mega pixel [16:9](modo de 30fps)” para “Modo de captura de imagem”, somente H.264(1) a H.264(4) podem ser selecionados.
- Consulte a página 103 sobre o procedimento de configuração da área VIQS.
- Quando “Desligado” é selecionado para “Transmissão H.264” do fluxo de imagens aplicável, a seleção do fluxo de imagens não pode ser mudada.
- Esta função é selecionada quando “4 mega pixel [16:9](modo de 30fps)” é selecionado para o “Modo de captura de imagem”.

## 11.10 Configuração da área VIQS

A área VIQS é especificada pelos seguintes passos abaixo.

1. Arrastar o mouse sobre a tela de forma a especificar a área (até 8 áreas).

→ A área especificada é ajustada à área “1(Branco)” e o seu contorno é exibido.

As áreas são ajustadas em ordem de número de área a partir do número 1. A cor ao lado do número de área indica a cor do contorno correspondente.

Área	1(Branco) <span style="color: white;">■</span>	2(Azul) <span style="color: blue;">■</span>	3(Verde) <span style="color: green;">■</span>	4(Vermelho) <span style="color: red;">■</span>
Estado	<input checked="" type="radio"/> Ligado <input type="radio"/> Desligado	<input checked="" type="radio"/> Ligado <input type="radio"/> Desligado	<input type="radio"/> Ligado <input checked="" type="radio"/> Desligado	<input type="radio"/> Ligado <input checked="" type="radio"/> Desligado
Excluir	<input type="button" value="Excluir"/>	<input type="button" value="Excluir"/>	<input type="button" value="Excluir"/>	<input type="button" value="Excluir"/>
Área	5(Amarelo) <span style="color: yellow;">■</span>	6(Azul claro) <span style="color: cyan;">■</span>	7(Roxo) <span style="color: purple;">■</span>	8(Rosa) <span style="color: magenta;">■</span>
Estado	<input type="radio"/> Ligado <input checked="" type="radio"/> Desligado	<input type="radio"/> Ligado <input checked="" type="radio"/> Desligado	<input type="radio"/> Ligado <input checked="" type="radio"/> Desligado	<input type="radio"/> Ligado <input checked="" type="radio"/> Desligado
Excluir	<input type="button" value="Excluir"/>	<input type="button" value="Excluir"/>	<input type="button" value="Excluir"/>	<input type="button" value="Excluir"/>
Nível	5 Normal <input type="button" value="v"/>			
Fluxo de vídeo				
H.264(1)	<input type="radio"/> Ligado <input checked="" type="radio"/> Desligado	<input type="button" value="Confirma"/>		

Qualidade de imagem variável em área específica (VIQS) permite a área designada manter a qualidade de imagem superior.  
 A área excluída terá uma qualidade de imagem reduzida, permitindo a utilização de um tamanho/taxa de transferência do arquivo de imagem inferior.  
 Para verificar a área para onde VIQS é aplicado, pressionar o botão de confirmação depois de definir as áreas.

2. Configure o nível de diferença na qualidade de imagem entre as áreas especificadas e as áreas não especificadas. Quanto maior é o nível de diferença, mais é reduzida a qualidade da imagem da área não especificada. Desta maneira é possível moderar o tamanho dos dados de imagem.
3. Selecione Ligado/Desligado para ativar/desativar a imagem distribuída de “H.264(1)”, “H.264(2)”, “H.264(3)”, ou “H.264(4)”.

### Nota

- Ao selecionar “8 mega pixel [16:9](modo de 30fps)” para “Modo de captura de imagem”, somente “H.264(1)” pode ser selecionado.
- Quando “8 mega pixel [16:9](modo de 15fps)”, “12 mega pixel [4:3](modo de 15fps)” ou “5 mega pixel [4:3](modo de 30fps)” é selecionado para “Modo de captura de imagem”, somente “H.264(1)” e “H.264(2)” pode ser selecionado.
- Ao selecionar “4 mega pixel [16:9](modo de 30fps)” para “Modo de captura de imagem”, somente H.264(1) a H.264(4) podem ser selecionados.

## 11 Configuração dos ajustes relativos a imagens e áudio [Imagem/Áudio]

---

4. Clique no botão [Definir].  
→ Esta unidade é atualizada com o conteúdo da configuração. Clique no botão [Excluir] correspondente à área a ser apagada.
5. Clique no botão [Confirma].  
→ A imagem (“H.264(1)”, “H.264(2)”, “H.264(3)”, ou “H.264(4)”), onde o botão [Confirma] foi pressionado será exibida. Quando uma nova janela é aberta e passam cerca de 3 segundos, a taxa de bits atualmente emitida pode ser confirmada com o VIQS configurado.

### **IMPORTANTE**

- Nenhum conteúdo da configuração é determinado exceto se o botão [Definir] for clicado.
- Para verificar a imagem após configurar VIQS, exiba a imagem H.264 na página “Ao vivo” ou pressione o botão [Confirma] em “Fluxo de imagens”.
- A taxa de bits emitida muda de acordo com o objeto. Confirme as taxas de bits com objetos reais usados durante a operação da câmera.

## 11.11 Configuração dos ajustes relativos ao áudio [Áudio]

Clique na guia [Áudio] na página “Imagem/Áudio”. (→página 45, página 47)  
Os ajustes relativos ao áudio podem ser configurados nesta página.

### Nota

- As imagens e o áudio não serão sincronizados. Portanto, as imagens e o áudio nem sempre corresponderão.
- O áudio pode ser interrompido dependendo do ambiente de rede.

Configuração	Valor
Transmissão / Recepção de áudio	Desligado
Formato de codificação de áudio	G.726
Taxa de bits de áudio	32kbps
Volume de entrada de Microfone (Câmera para o PC)	Microfone Médio
Intervalo de entrada de Microfone (Câmera para o PC)	40ms
Volume de saída de áudio (PC para a câmera)	Médio
Intervalo de saída de áudio (PC para a câmera)	640ms
Duração de saída de áudio	5min
Porta de saída de áudio (PC para a câmera)	34004 (1024-50000)
Nível de permissão de áudio trans./recep.	<input type="radio"/> 1. Somente Nível 1 <input type="radio"/> 2. Nível 2 ou superior <input checked="" type="radio"/> 3. Todos os usuários

Definir

### [Transmissão / Recepção de áudio]

Selecione o modo de comunicação utilizado para a transmissão/recepção de dados de áudio entre a câmera e o computador entre as seguintes opções.

- **Desligado:** Não recebe/transmite áudio entre a câmera e o computador. Portanto, os ajustes e controles relativos ao áudio serão invalidados.
- **Entrada de Microfone:** O computador recebe os dados de áudio da câmera. O áudio pode ser ouvido com imagens no computador. As imagens e o áudio não serão sincronizados.
- **Saída de áudio:** Os dados de áudio do computador serão transmitidos para a câmera. O áudio pode ser ouvido pela caixa acústica conectada à câmera.
- **Interativo (não simultâneo):** A recepção e a transmissão estarão disponíveis. Contudo, os dados de áudio não poderão ser transmitidos e recebidos simultaneamente.
- **Interativo (simultâneo):** A recepção e a transmissão estarão disponíveis simultaneamente.
- **Padrão:** Desligado

### Nota

- Ruídos poderão ser gerados dependendo das condições de uso. Se ruídos forem gerados, impeça o som gerado pelo computador de entrar no microfone do computador.
- Quando a opção “Multicast” for selecionada para “Tipo de transmissão” na guia [JPEG/H.264] da página “Imagem/Áudio”, a transmissão do áudio será indisponível durante o monitoramento de imagens H.264. Para transmitir o áudio de um computador para a câmera, clique no botão [JPEG] na página “Ao vivo”.
- “Gravação de áudio” somente funciona quando “Entrada de Microfone” ou “Interativo (simultâneo)” está selecionado para “Transmissão / Recepção de áudio”.

- Quando On(Prioridade de comutação), On(NTSC) ou On(PAL) são selecionados, a “Saída de áudio” para “Transmissão / Recepção de áudio” não pode ser usada.

### [Formato de codificação de áudio]

Selecione o formato de recepção de áudio entre G.726, G.711 e AAC-LC.

- **Padrão:** G.726

### Nota

- G.711 está disponível somente quando a opção “Entrada de Microfone” for selecionada para “Transmissão / Recepção de áudio”.
- G.726 é sempre aplicado para o formato de codificação de transmissão de áudio.

### [Taxa de bits de áudio]

Selecione a taxa de bits de áudio para transmitir/receber dados de áudio.

- Quando “G.726” é selecionado para “Formato de codificação de áudio”: 16kbps/32kbps
- Quando “G.711” é selecionado para “Formato de codificação de áudio”: não pode ser selecionada
- Quando “AAC-LC” é selecionado para “Formato de codificação de áudio”: 64kbps/96kbps/128kbps
- **Padrão:** 32kbps

### [Volume de entrada de Microfone (Câmera para o PC)]

Selecione um nível de volume no computador para a escuta do áudio transmitido pela câmera.

- **Microfone Alto:** O nível de volume será alto. Este ajuste será aplicado quando o áudio for inserido na câmera utilizando um microfone.
- **Microfone Médio:** O nível de volume será médio. Este ajuste será aplicado quando o áudio for inserido na câmera utilizando um microfone.
- **Microfone Baixo:** O nível de volume será baixo. Este ajuste será aplicado quando o áudio for inserido na câmera utilizando um microfone.
- **Linha Alta:** O nível de volume será alto. Este ajuste será aplicado quando o áudio for inserido na câmera utilizando a entrada de linha.
- **Linha Média:** O nível de volume será médio. Este ajuste será aplicado quando o áudio for inserido na câmera utilizando a entrada de linha.
- **Linha Baixo:** O nível de volume será baixo. Este ajuste será aplicado quando o áudio for inserido na câmera utilizando a entrada de linha.
- **Padrão:** Microfone Médio

### Nota

- Estas definições estão relacionadas com as definições da função de “Gravação de áudio”.

### [Intervalo de entrada de Microfone (Câmera para o PC)]

Selecione um intervalo para recepção do áudio entre as seguintes opções.

20ms/ 40ms/ 80ms/ 160ms

- **Padrão:** 40ms

### Nota

- Quando um intervalo mais curto for selecionado, o tempo de retardo será menor. Quando um intervalo maior for selecionado, a interrupção do áudio poderá ser reduzida mesmo que o tempo de retardo seja maior. Selecione o intervalo de acordo com o ambiente da rede.
- “Intervalo de entrada de Microfone (Câmera para o PC)” não está disponível quando “AAC-LC” é selecionado para “Formato de codificação de áudio”.

### [Volume de saída de áudio (PC para a câmera)]

Selecione um nível de volume na câmera para a escuta do áudio transmitido do computador.

Alto/ Médio/ Baixo

- **Padrão:** Médio

### [Intervalo de saída de áudio (PC para a câmera)]

Selecione um intervalo para a transmissão do áudio entre as seguintes opções.

160ms/ 320ms/ 640ms/ 1280ms

- **Padrão:** 640ms

#### Nota

- Quando um intervalo mais curto for selecionado, o tempo de retardo será menor. Quando um intervalo maior for selecionado, a interrupção do áudio poderá ser reduzida mesmo que o tempo de retardo seja maior. Selecione o intervalo de acordo com o ambiente da rede.
- O áudio pode ser temporariamente interrompido e ruídos podem ser ouvidos quando múltiplos usuários estiverem acessando a câmera simultaneamente. Talvez seja possível reduzir a interrupção ou ruído ajustando um intervalo maior para "Intervalo de saída de áudio (PC para a câmera)".
- O áudio poderá não ser ouvido dependendo do ambiente da rede.

### [Duração de saída de áudio]

Configure a duração máxima para cada vez que o áudio é emitido.

1min/ 2min/ 3min/ 5min/ 10min/ 20min/ 30min/ 1h

**Padrão:** 5min

#### Nota

- A saída de áudio para quando o tempo especificado tenha passado. Para ativar a função de transmissão de áudio, clique no botão de Saída de áudio novamente.

### [Porta de saída de áudio (PC para a câmera)]

Insira o número da porta de transmissão (o número da porta na câmera utilizada para receber os dados áudio transmitidos pelo computador).

- **Números disponíveis de porta:** 1024-50000 (somente números pares estarão disponíveis.)
- **Padrão:** 34004

#### Nota

- O número da porta de transmissão inserido para "Porta de saída de áudio (PC para a câmera)" será utilizado somente quando a opção "Porta Unicast (MANUAL)" for selecionada para "Tipo de transmissão" (→página 74).  
Quando a opção "Desligado" for selecionada para "Transmissão H.264" (→página 74) ou quando a opção "Porta Unicast (AUTO)" ou "Multicast" for selecionada para "Tipo de transmissão", não é necessário inserir o número da porta de transmissão.

### [Nível de permissão de áudio trans./recep.]

Selecione um nível de acesso para transmissão/recepção de áudio entre as seguintes opções.

1.Somente Nível 1/ 2. Nível 2 ou superior/ 3. Todos os usuários

- **Padrão:** 3. Todos os usuários

#### Nota

- Consulte a página 128 para informações adicionais sobre o nível de acesso.

# 12 Configuração dos ajustes de tela múltipla [Multi-telas]

As câmeras cujas imagens são exibidas em uma tela múltipla podem ser registradas na página “Multi-telas”. (→página 45, página 47)

		Endereço IP	Titulo da câmera
Grupo A	Cam. 1	selfcamera	WV-SFV781L
	Cam. 2		
	Cam. 3		
	Cam. 4		
Grupo B	Cam. 5		
	Cam. 6		
	Cam. 7		
	Cam. 8		
Grupo C	Cam. 9		
	Cam. 10		
	Cam. 11		
	Cam. 12		
Grupo D	Cam. 13		
	Cam. 14		
	Cam. 15		
	Cam. 16		

Exemplo de entrada: <http://192.168.0.10:8080>

## [Endereço IP]

Insira o endereço IP ou o nome do host da câmera a ser utilizada para a tela múltipla. 4 câmeras podem ser registradas como um grupo e até 4 grupos (16 câmeras) podem ser registradas.

Quando o número da porta HTTP para a câmera cujas imagens serão exibidas tiver sido trocada, insira como segue:

### Exemplo de inserção:

- **Exemplo ao inserir um endereço IPv4:** <http://192.168.0.10:8080>
- **Exemplo ao inserir um endereço IPv6:** [http://\[2001:db8:0:0:0:0:1\]:8080](http://[2001:db8:0:0:0:0:1]:8080)

Para acessar as câmeras utilizando o protocolo HTTPS, insira como segue:

### Exemplo de inserção: <https://192.168.0.10/>

- **Número disponível de caracteres:** 1 - 128 caracteres
- **Padrão:** (Cam. 1) selfcamera, (Cam. 2 - 16) não registrada

## IMPORTANTE

- Quando acessar a câmera utilizando o protocolo HTTPS, instale o certificado de segurança da câmera para exibir imagens no monitor. (→página 157)
- O aplicativo “Network Camera Recorder with Viewer Software Lite” que suporta o monitoramento ao vivo e a gravação de imagens de múltiplas câmeras está disponível. Para informações adicionais, refira-se ao nosso website (<http://security.panasonic.com/support/info/>).

- Esta câmera é especificada quando “selfcamera” for exibida para endereço IP ou nome do host.

### **Nota**

- Quando utilizar o nome do host, é necessário configurar os ajustes DNS do computador a ser utilizado para a exibição da tela múltipla. Consulte o administrador da rede para informações sobre o ajuste DNS dos computadores.

### **[Título da câmera]**

Insira o título da câmera. O título da câmera inserido será exibido em uma tela múltipla.

- **Número disponível de caracteres:** 0 - 20 caracteres
- **Caracteres indisponíveis:** " &
- **Padrão:**
  - (Cam. 1) O número de modelo é exibido.
  - (Cam. 2 - 16) Nenhum (em branco)

### **Nota**

- Quando selecionar uma tela de 16 divisões, alguns caracteres do título da câmera a ser exibida poderão não ser exibidos.
- Mesmo quando a opção “16:9” for selecionada para a relação de aspecto, a tela múltipla será exibida em 4:3.

# 13 Configuração dos ajustes e alarme [Alarme]

Os ajustes relativos às ocorrências de alarme como, por exemplo, ajustes para a ação de alarme na ocorrência de alarme, os ajustes da área VMD e a notificação da ocorrência de alarme podem ser configurados nesta página.

A página “Alarme” tem a guia [Alarme], a guia [Área VMD] e a guia [Notificação].

## 13.1 Configuração dos ajustes relativos à ação de alarme [Alarme]

Clique na guia [Alarme] na página “Alarme”. (→página 45, página 47)

Os ajustes relativos ao alarme podem ser configurados nesta seção. Consulte as página 114 e página 112 para informações adicionais sobre os ajustes relativos às imagens de alarme e ao terminal de saída de alarme.

Alarme		Área VMD	Notificação
Alarme			
Terminal 1	Desligado		
Terminal 2	Desligado		
Terminal 3	Desligado		
Alarme de detecção de movimento (VMD)	VMD >>		
Alarme do comando	Alarme do comando	<input type="radio"/> Ligado <input checked="" type="radio"/> Desligado	
	Número de porta originária	8181 (1-65535)	
Tempo de desativação do alarme	5s		

## Alarme

### [Terminal 1]

Determina como utilizar o terminal 1.

- **Desligado:** Não utilizado.
- **Entrada de alarme:** Recebe alarmes. Ao selecionar “Entrada de alarme”, um menu descendente para “Fechar” e “Abrir” é exibido.
  - **Fechar:** Um alarme será detectado quando o status do terminal for trocado para “Fechar”.
  - **Abrir:** Um alarme será detectado quando o status do terminal for trocado para “Abrir”.
- **Entrada Preto e Branco:** Recebe entrada de comutação preto e branco. (Quando a entrada é ligada, o modo preto e branco é ativado.)
- **Padrão:** Desligado

### [Terminal 2]

Determina como utilizar o terminal 2.

- **Desligado:** Não utilizado.
- **Entrada de alarme:** Recebe alarmes. Ao selecionar “Entrada de alarme”, um menu descendente para “Fechar” e “Abrir” é exibido.
  - **Fechar:** Um alarme será detectado quando o status do terminal for trocado para “Fechar”.
  - **Abrir:** Um alarme será detectado quando o status do terminal for trocado para “Abrir”.
- **Saída de alarme:** A saída de alarme será realizada de acordo com os ajustes para “Configuração do terminal de saída de alarme” (→página 112).

- **Padrão:** Desligado

### [Terminal 3]

Determina como utilizar o terminal 3.

- **Desligado:** Não utilizado.
- **Entrada de alarme:** Recebe alarmes. Ao selecionar “Entrada de alarme”, um menu descendente para “Fechar” e “Abrir” é exibido.
  - **Fechar:** Um alarme será detectado quando o status do terminal for trocado para “Fechar”.
  - **Abrir:** Um alarme será detectado quando o status do terminal for trocado para “Abrir”.
- **Saída AUX:** A saída AUX será fornecida. Os botões [AUX] serão exibidos na página “Ao vivo”.
- **Saída de preto e branco:** Ativa a saída quando a imagem muda para preto e branco.
- **Padrão:** Desligado

### IMPORTANTE

- Para os terminais de EXT I/O detectarem entradas de alarme quando o estado do terminal é mudado de Abrir a Fechar (Ligado) ou de Fechar a Abrir (Desligado), cerca de 100 ms ou mais são necessários. As entradas de alarme recebidas durante o período de tempo especificado em [Tempo de desativação do alarme] não são detectadas.

### Nota

- AUX é um terminal da câmera que permite que os usuários operem (Abrir/Fechar) arbitrariamente a partir da página “Ao vivo”. Por exemplo, um operador pode controlar remotamente as luzes em um local em que a câmera está instalada, através da conexão do terminal ao controlador da luz.
- Consulte o guia de instalação para informações adicionais sobre a classificação de entrada/saída de cada terminal.

### [Alarme de detecção de movimento (VMD)]

Quando clicar em “VMD >>”, a guia [Área VMD] da página “Alarme” será exibida. (→página 121)

### [Alarme do comando]

Selecione “Ligado” ou “Desligado” para determinar se o alarme de comando será recebido ou não. O alarme de comando é a função que fornece notificação de um alarme de protocolo Panasonic de outras câmeras. Quando a opção “Ligado” for selecionada, as ações de alarme serão realizadas entre múltiplas câmeras.

- **Padrão:** Desligado

### [Número de porta originária]

Selecione um número de porta a ser utilizada para receber o alarme de comando.

- **Faixa disponível:** 1-65535
- **Padrão:** 8181

Os números de porta a seguir estão indisponíveis já que são utilizados automaticamente pelo sistema. 20, 21, 23, 25, 42, 53, 67, 68, 69, 80, 110, 123, 161, 162, 443, 554, 995, 10669, 10670, 59000-61000

### [Tempo de desativação do alarme]

Configure a duração do período durante o qual não serão feitas detecções após um alarme é detectada. Por exemplo, utilizando esta função, você pode impedir que os e-mails sejam enviados demasiado frequentemente quando as notificações por e-mail são configuradas para serem enviadas à os telefones celulares quando um alarme é detectado.

5s/ 10s/ 30s/ 1min/ 3min/ 5min/ 10min

**Padrão:** 5s

**Nota**

- A duração que as detecções de alarme não são feitas pode ser gerenciada para cada tipo de alarme. Por exemplo, durante o tempo em que as detecções de alarmes do comando não são feitas, as detecções de alarme de detecção de movimento (VMD) podem ser feitas.

## 13.2 Configuração dos ajustes relativos ao terminal de saída de alarme [Alarme]

Clique na guia [Alarme] na página “Alarme”. (→página 45, página 47)

Os ajustes relativos ao terminal de saída de alarme podem ser configurados nesta seção.

Configuração do terminal de saída de alarme	
Saída de disparo de alarme	<input type="radio"/> Ligado <input checked="" type="radio"/> Desligado
Tipo de saída de alarme	<input checked="" type="radio"/> Bloquear <input type="radio"/> Pulso
Saída de disparo	<input type="radio"/> Abrir <input checked="" type="radio"/> Fechar
Largura de Pulso	<input type="text" value="1"/> s (1-120s)

### Configuração do terminal de saída de alarme

#### [Saída de disparo de alarme]

Selecione “Ligado” ou “Desligado” para determinar se os sinais de alarme serão transmitidos para o terminal de saída de alarme quando um alarme for detectado.

- **Padrão:** Desligado

#### [Tipo de saída de alarme]

Selecione “Bloquear” ou “Pulso” para o terminal de saída de alarme na ocorrência de um alarme.

- **Bloquear:** Quando um alarme for detectado, o terminal de saída de alarme estará no modo selecionado para “Saída de disparo” até que o botão de indicação de ocorrência de alarme seja clicado.
- **Pulso:** Quando um alarme for detectado, o terminal de saída de alarme estará no ajuste “Saída de disparo” para o período ajustado para “Largura de Pulso”. Quando o botão de indicação de ocorrência de alarme for clicado, o terminal de saída de alarme retornará ao estado normal.
- **Padrão:** Bloquear

#### [Saída de disparo]

Selecione “Abrir” ou “Fechar” para determinar a abertura ou fechamento do terminal de saída quando transmitir os sinais de alarme.

- **Abrir:** O terminal de saída de alarme será aberto quando transmitir os sinais de alarme. (Normalmente fechado)
- **Fechar:** O terminal de saída de alarme será fechado quando transmitir os sinais de alarme. (Normalmente aberto)
- **Padrão:** Fechar

**Nota**

- Quando a opção “Abrir” for selecionada, o sinal de alarme será transmitido durante cerca de 20 segundos quando a alimentação da câmera for ligada.

**[Largura de Pulso]**

Quando a opção “Pulso” for selecionada para “Tipo de saída de alarme”, selecione a duração do terminal de saída de alarme entre as seguintes.

- **Faixa disponível:** 1-120s
- **Padrão:** 1s

Configuração do terminal de saída de preto e branco	
Tipo de saída de preto e branco	<input checked="" type="radio"/> Bloquear <input type="radio"/> Pulso
Saída de disparo	<input type="radio"/> Abrir <input checked="" type="radio"/> Fechar
Largura de Pulso	<input type="text"/> s (1-120s)

## Configuração do terminal de saída de preto e branco

**[Tipo de saída de preto e branco]**

Selecione “Bloquear” ou “Pulso” para o terminal de saída de preto e branco ao mudar para preto e branco.

- **Bloquear:** Ao mudar à saída de preto e branco, o terminal de saída de preto e branco estará no modo selecionado para “Saída de disparo”.
- **Pulso:** Ao mudar à saída de preto e branco, o terminal de saída de preto e branco estará no estado definido para o ajuste de “Saída de disparo” durante o período estabelecido para “Largura de Pulso”.
- **Padrão:** Bloquear

**[Saída de disparo]**

Selecione “Abrir” ou “Fechar” para determinar a abertura ou fechamento do terminal de saída de preto e branco quando transmitir os sinais de alarme.

- **Abrir:** O terminal de saída de preto e branco será aberto quando se muda à saída em preto e branco (normalmente fechado).
- **Fechar:** O terminal de saída de preto e branco será fechado quando se muda à saída em preto e branco (normalmente aberto).
- **Padrão:** Fechar

**Nota**

- Quando a opção “Abrir” for selecionada, o terminal de saída de preto e branco será transmitido durante cerca de 20 segundos quando a alimentação da câmera for ligada.

**[Largura de Pulso]**

Quando a opção “Pulso” for selecionada para “Configuração do terminal de saída de preto e branco”, selecione a duração do terminal de saída de preto e branco entre as seguintes.

- **Faixa disponível:** 1-120s
- **Padrão:** 1s

## 13.3 Troca do nome AUX [Alarme]

Clique na guia [Alarme] na página “Alarme”. (→página 45, página 47)

## 13 Configuração dos ajustes e alarme [Alarme]

Os nomes "AUX", "Open" e "Close" na página "Ao vivo" podem ser alterados.

Título AUX	
AUX (Até 10 caracteres)	<input type="text" value="AUX"/>
Abrir (até 5 caracteres)	<input type="text" value="Open"/>
Fechar (até 5 caracteres)	<input type="text" value="Close"/>

### Titulo AUX

#### [AUX (Até 10 caracteres)]

Insira o nome para "AUX" na página "Ao vivo".

- **Caracteres indisponíveis:** " &
- **Padrão:** AUX

#### [Abrir (até 5 caracteres)]

Insira o nome para "Open" de "AUX" na página "Ao vivo".

- **Caracteres indisponíveis:** " &
- **Padrão:** Open

#### [Fechar (até 5 caracteres)]

Insira o nome para "Close" de "AUX" na página "Ao vivo".

- **Caracteres indisponíveis:** " &
- **Padrão:** Close

#### Nota

- AUX é um terminal da câmera que permite que os usuários operem (Abrir/Fechar) arbitrariamente a partir da página "Ao vivo". Por exemplo, um operador pode controlar remotamente as luzes em um local em que a câmera está instalada, através da conexão do terminal ao controlador da luz.

## 13.4 Configuração dos ajustes relativos à ação da câmera na ocorrência de um alarme [Alarme]

Clique na guia [Alarme] na página "Alarme". (→página 45, página 47)

Os ajustes relativos à ação da câmera na ocorrência de um alarme podem ser configurados nesta seção.

Ação da câmera em alarme	
Notificação de alarme por correio eletrônico	<a href="#">Servidor de e-mail &gt;&gt;</a>
Imagem de alarme em transmissão FTP	<a href="#">FTP &gt;&gt;</a>
Gravação de imagens de alarme (Cartão de memória SD)	<a href="#">Cartão de memória SD &gt;&gt;</a>
Protocolo Panasonic de alarme	<a href="#">Protocolo Panasonic de notificação de alarme &gt;&gt;</a>
Notificação de alarme de HTTP	<a href="#">Notificação de alarme de HTTP &gt;&gt;</a>

- **[Notificação de alarme por correio eletrônico]**  
Clique em "Servidor de e-mail >>" para exibir o menu de configuração que pode configurar os ajustes relativos à notificação por e-mail quando ocorre um alarme. O menu de configuração será exibido em uma janela aberta instantaneamente. (→página 116)
- **[Imagem de alarme em transmissão FTP]**

Clique em “FTP >>” para exibir o menu de configuração que pode configurar os ajustes relativos à transmissão FTP quando ocorre um alarme. O menu de configuração será exibido em uma janela aberta instantaneamente. (→página 117)

- **[Gravação de imagens de alarme (Cartão de memória SD)]**  
Clique em “Cartão de memória SD >>” para exibir o menu de configuração que pode configurar os ajustes relativos à gravação de imagens em um cartão de memória SD quando ocorre um alarme. O menu de configuração será exibido em uma janela aberta instantaneamente. (→página 117)
- **[Protocolo Panasonic de alarme]**  
Clique em “Protocolo Panasonic de notificação de alarme >>” para exibir o menu de configuração que pode configurar os ajustes relativos às notificações de alarme de Protocolo Panasonic quando ocorre um alarme. O menu de configuração será exibido em uma janela aberta instantaneamente. (→página 118)
- **[Notificação de alarme de HTTP]**  
Clique em “Notificação de alarme de HTTP >>” para exibir o menu de configuração que pode configurar os ajustes relativos à transmissão de notificações de alarme de HTTP quando ocorre um alarme. O menu de configuração será exibido em uma janela aberta instantaneamente. (→página 119)

### 13.4.1 Configuração dos ajustes relativos às notificações de alarme por E-mail

Clique em “Servidor de e-mail >>” de “Ação da câmera em alarme” na guia [Alarme] da página “Alarme”. (→página 114)

Notificação por e-mail	
Notificação por e-mail	<input type="radio"/> Ligado <input checked="" type="radio"/> Desligado
Imagem de alarme anexada	<input type="radio"/> Ligado <input checked="" type="radio"/> Desligado
Tamanho da imagem	JPEG(2) (640x360)
Endereço de Servidor SMTP	<input type="text"/>
Porta SMTP	25 (1-65535)
Endereço de servidor POP	<input type="text"/>
Autenticação	Tipo <input checked="" type="radio"/> Nenhum <input type="radio"/> POP antes de SMTP <input type="radio"/> SMTP
	Nome do Usuário <input type="text"/>
	Senha <input type="text"/>
Endereço de E-mail do remetente	<input type="text"/>
SSL	<input type="radio"/> Ligado <input checked="" type="radio"/> Desligado
Destino da notificação	Alarme Diag. Endereço de e-mail de destino
Endereço 1	<input type="checkbox"/> <input type="checkbox"/> <input type="text"/> <input type="button" value="Excluir"/>
Endereço 2	<input type="checkbox"/> <input type="checkbox"/> <input type="text"/> <input type="button" value="Excluir"/>
Endereço 3	<input type="checkbox"/> <input type="checkbox"/> <input type="text"/> <input type="button" value="Excluir"/>
Endereço 4	<input type="checkbox"/> <input type="checkbox"/> <input type="text"/> <input type="button" value="Excluir"/>
Assunto de e-mail	<input type="text"/>
Corpo do e-mail	<input type="text"/>
<input type="button" value="Definir"/> <input type="button" value="Fechar"/>	

Consulte a página 136 para as informações sobre a configuração para estas definições.

## 13.4.2 Configuração dos ajustes relativos às transmissões de imagens de alarme

Clique em “FTP >>” de “Ação da câmera em alarme” na guia [Alarme] da página “Alarme”. (→página 114)

FTP			
Imagem de alarme em transmissão FTP	<input type="radio"/> Ligado <input checked="" type="radio"/> Desligado		
Nome do diretório	<input type="text"/>		
Nome do arquivo	<input type="text"/>		
Repetir a transmissão FTP	<input type="radio"/> Ligado <input checked="" type="radio"/> Desligado		
Pré Alarme	Intervalo de transmissão	Número máximo de imagens	Duração da gravação
	1fps	0 pic	0s
Pós Alarme	Intervalo de transmissão	Número de Imagens	Duração da gravação
	1fps	100 pics	100s
Tamanho da imagem	JPEG(2) (640x360)		
Endereço do servidor FTP	<input type="text"/>		
Nome do Usuário	<input type="text"/>		
Senha	<input type="text"/>		
Porta de Controle	21 (1-65535)		
Modo FTP	<input checked="" type="radio"/> Passivo <input type="radio"/> Ativo		
<input type="button" value="Definir"/>		<input type="button" value="Fechar"/>	

Consulte a página 139 para as informações sobre a configuração para estas definições.

## 13.4.3 Configuração dos ajustes relativos à gravação num cartão de memória SD quando ocorre um alarme

Clique em “Cartão de memória SD >>” de “Ação da câmera em alarme” na guia [Alarme] da página “Alarme”. (→página 114)

Modo operacional	
Cartão de memória SD	<input checked="" type="radio"/> Utilizar <input type="radio"/> Não utilizar
Gravação de áudio	<input type="radio"/> Ligado <input checked="" type="radio"/> Desligado
Notificação de capacidade restante	50%
Sobrescrever	<input type="radio"/> Ligado <input checked="" type="radio"/> Desligado
Gravação de fluxo de vídeo	
Formato de gravação	JPEG(2) (640x360)
Gravar ação de disparo	Erro FTP

Consulte a página 60 para as informações sobre a configuração para estas definições.

### 13.4.4 Configuração dos ajustes relativos ao protocolo Panasonic de notificação de alarme quando ocorre um alarme

Clique em “Protocolo Panasonic de notificação de alarme >>” de “Ação da câmera em alarme” na guia [Alarme] da página “Alarme”. (→página 114)

Protocolo Panasonic de notificação de alarme	
Protocolo Panasonic de alarme	<input type="radio"/> Ligado <input checked="" type="radio"/> Desligado
Dados adicionais de alarme	<input type="radio"/> Ligado <input checked="" type="radio"/> Desligado
Porta de destino	1818 (1-65535)
Quantidade de novas tentativas	2

Destino da notificação		Alarme	Diag.	Endereço do servidor de destino	
Endereço 1	<input type="checkbox"/>	<input type="checkbox"/>	<input type="text"/>	<input type="button" value="Excluir"/>	
Notificação por área VMD	<input type="radio"/> Ligado	<input checked="" type="radio"/> Desligado	Área de alarme	1	
Endereço 2	<input type="checkbox"/>	<input type="checkbox"/>	<input type="text"/>	<input type="button" value="Excluir"/>	
Notificação por área VMD	<input type="radio"/> Ligado	<input checked="" type="radio"/> Desligado	Área de alarme	1	
Endereço 3	<input type="checkbox"/>	<input type="checkbox"/>	<input type="text"/>	<input type="button" value="Excluir"/>	
Notificação por área VMD	<input type="radio"/> Ligado	<input checked="" type="radio"/> Desligado	Área de alarme	1	
Endereço 4	<input type="checkbox"/>	<input type="checkbox"/>	<input type="text"/>	<input type="button" value="Excluir"/>	
Notificação por área VMD	<input type="radio"/> Ligado	<input checked="" type="radio"/> Desligado	Área de alarme	1	
Endereço 5	<input type="checkbox"/>	<input type="checkbox"/>	<input type="text"/>	<input type="button" value="Excluir"/>	
Notificação por área VMD	<input type="radio"/> Ligado	<input checked="" type="radio"/> Desligado	Área de alarme	1	
Endereço 6	<input type="checkbox"/>	<input type="checkbox"/>	<input type="text"/>	<input type="button" value="Excluir"/>	
Notificação por área VMD	<input type="radio"/> Ligado	<input checked="" type="radio"/> Desligado	Área de alarme	1	
Endereço 7	<input type="checkbox"/>	<input type="checkbox"/>	<input type="text"/>	<input type="button" value="Excluir"/>	
Notificação por área VMD	<input type="radio"/> Ligado	<input checked="" type="radio"/> Desligado	Área de alarme	1	
Endereço 8	<input type="checkbox"/>	<input type="checkbox"/>	<input type="text"/>	<input type="button" value="Excluir"/>	
Notificação por área VMD	<input type="radio"/> Ligado	<input checked="" type="radio"/> Desligado	Área de alarme	1	

Consulte a página 124 para as informações sobre a configuração para estas definições.

## 13.4.5 Configuração dos ajustes relativos à notificação de alarme de HTTP quando ocorre um alarme

Clique em “Notificação de alarme de HTTP >>” de “Ação da câmera em alarme” na guia [Alarme] da página “Alarme”. (→página 114)

Notificação de alarme de HTTP		Alarme	
Endereço 1	<input type="checkbox"/>	http://	Excluir
Nome do Usuário			
Senha			
Dados de Notificação		/cgi-bin/comalarm.cgi?CMD=01	
Endereço 2	<input type="checkbox"/>	http://	Excluir
Nome do Usuário			
Senha			
Dados de Notificação		/cgi-bin/comalarm.cgi?CMD=01	
Endereço 3	<input type="checkbox"/>	http://	Excluir
Nome do Usuário			
Senha			
Dados de Notificação		/cgi-bin/comalarm.cgi?CMD=01	
Endereço 4	<input type="checkbox"/>	http://	Excluir
Nome do Usuário			
Senha			
Dados de Notificação		/cgi-bin/comalarm.cgi?CMD=01	
Endereço 5	<input type="checkbox"/>	http://	Excluir
Nome do Usuário			
Senha			
Dados de Notificação		/cgi-bin/comalarm.cgi?CMD=01	

Consulte a página 126 para as informações sobre a configuração para estas definições.

## 13.5 Configuração dos ajustes VMD [Área VMD]

Clique na guia [Área VMD] na página “Alarme”. (→página 45, página 47)

As áreas de detecção de movimento de vídeo podem ser ajustadas nesta página.

Até 4 áreas podem ser definidas. Quando o movimento for detectado na área ajustada, ele será considerado como um alarme.

### IMPORTANTE

- O botão de indicação de ocorrência de alarme (→página 14) será exibido quando o movimento for detectado pela função VMD.
- O botão de indicação de ocorrência de alarme será exibido quando da recepção de uma entrada de alarme de um alarme no terminal ou um alarme de comando.
- Dependendo do ambiente de rede, a notificação poderá ser retardada mesmo que “Tempo real” seja selecionado para o “Modo de atualização de estado de alarme” na guia [Básico] da página “Básico” (→página 51).
- Após a configuração da área VMD, a área VMD pode ficar desalinhada quando a configuração JPEG/H.264 do “Modo de captura de imagem” é mudada. Certificar-se de verificar a área VMD após mudar a configuração do “Modo de captura de imagem”.

## 13 Configuração dos ajustes e alarme [Alarme]

- A função de detecção de movimento não será a função dedicada para prevenir roubos, incêndios, etc. A Panasonic não se responsabilizar por quaisquer acidentes ou danos que possam ocorrer.

The screenshot shows the 'Área VMD' configuration screen. At the top, there are tabs for 'Alarme', 'Área VMD', and 'Notificação'. Below the tabs is a video feed showing a glass entrance. The main configuration area is a table with four columns representing different alarm zones: 1 (White), 2 (Blue), 3 (Green), and 4 (Red). Each column has controls for 'Estado' (On/Off), 'Área de detecção' (detection area slider), and 'Sensibilidade de detecção' (detection sensitivity slider). Below the table are options for 'Excluir' (Exclude), 'Controle de detecção de luz' (Light detection control), and 'Área número notificação' (Notification area number). A note at the bottom explains that the notification area number should be set to 'Dados adicionais de alarme de área' for 'Ligado'. At the very bottom, there are options for 'Informação adicional de detecção de movimento (VMD)' and a 'Definir' (Apply) button.

Área	1(Branco)	2(Azul)	3(Verde)	4(Vermelho)
Estado	<input type="radio"/> Ligado <input checked="" type="radio"/> Desligado	<input type="radio"/> Ligado <input checked="" type="radio"/> Desligado	<input type="radio"/> Ligado <input checked="" type="radio"/> Desligado	<input type="radio"/> Ligado <input checked="" type="radio"/> Desligado
Área de detecção	<input type="range" value="1"/>	<input type="range" value="1"/>	<input type="range" value="1"/>	<input type="range" value="1"/>
Sensibilidade de detecção	<input type="range" value="8"/>	<input type="range" value="8"/>	<input type="range" value="8"/>	<input type="range" value="8"/>
Excluir	<input type="button" value="Excluir"/>	<input type="button" value="Excluir"/>	<input type="button" value="Excluir"/>	<input type="button" value="Excluir"/>
Controle de detecção de luz	<input type="radio"/> Ligado <input checked="" type="radio"/> Desligado			
Área número notificação	<a href="#">Protocolo Panasonic de notificação de alarme &gt;&gt;</a>			

\* Ao notificar números de área de alarme pelo protocolo de alarme Panasonic, definir "Dados adicionais de alarme de área" para "Ligado".

Informação adicional de detecção de movimento (VMD)

Informação adicional  Ligado  Desligado

### [Área]

Quando selecionar uma área VMD na tela, ela será numerada como área 1. (as áreas subsequentes serão numeradas na ordem de seleção.)

### [Estado]

Selecione "Ligado" ou "Desligado" para determinar se a detecção de movimento de vídeo será ou não utilizada.

- Ligado:** Realiza a detecção de movimento de vídeo.
- Desligado:** Não realiza a detecção de movimento de vídeo.
- Padrão:** Desligado

### [Área de detecção]

Ajuste o tamanho da área VMD utilizando o controle deslizante. Quanto menor o valor selecionado, mais alta será a sensibilidade da área VMD. O valor atual (1-10) será exibido à direita do controle deslizante.

- Padrão:** 1

**[Sensibilidade de detecção]**

Ajuste a sensibilidade da detecção de movimento na área VMD utilizando o controle deslizante. Os ajustes podem ser configurados para cada área individualmente. Quanto mais alto o valor ajustado, mais alto será o nível de sensibilidade.

O valor atual (1 (baixo) - 15 (alto)) será exibido abaixo do controle deslizante.

- **Padrão:** 8

**Botão [Excluir]**

Clique no botão [Excluir] correspondente à área a ser apagada. A borda da área selecionada será apagada.

**[Controle de detecção de luz]**

Selecione “Ligado” ou “Desligado” para determinar se a detecção de movimento de vídeo afetada pela troca de brilho como, por exemplo, um controle de nível de escurecimento, será ou não suspensa.

- **Padrão:** Desligado

**IMPORTANTE**

- “Controle de detecção de luz” pode não operar quando a mudança de brilho for pequena.
- Quando a opção “Ligado” for selecionada para “Controle de detecção de luz”, a detecção de movimento de vídeo poderá não ser realizada mesmo quando detectar um alvo em movimento em toda a tela.

**[Área número notificação]**

Quando a opção “Protocolo Panasonic de notificação de alarme >>” for clicada, a guia [Notificação] da página “Alarme” será exibida. (→página 123)

**Informação adicional de detecção de movimento (VMD)****[Informação adicional]**

Selecione “Ligado” ou “Desligado” para determinar se as informações VMD serão ou não adicionadas aos dados da imagem superposta.

As informações VMD podem ser buscadas por alguns gravadores de discos em rede Panasonic. Consulte as instruções de operação dos dispositivos conectados para informações adicionais sobre as funções e ajustes.

- **Padrão:** Desligado

**13.5.1 Configurar as áreas VMD [Área VMD]**

Ajuste as áreas para ativação da função VMD.

**IMPORTANTE**

- Quando os ajustes estiverem sendo configurados no menu de configuração, ocasionalmente a função VMD não irá funcionar corretamente.

## 13 Configuração dos ajustes e alarme [Alarme]

1. Ajuste a área VMD de vídeo arrastando o mouse na tela.  
→ A área designada se tornará a área VMD “1(Branco)” e a borda será exibida. Quando 2 - 4 áreas VMD forem definidas, cada área será numerada na ordem. As áreas serão identificadas pelas respectivas cores de borda. O “Estado” da borda a ser ajustada para a área se tornará “Ligado”.

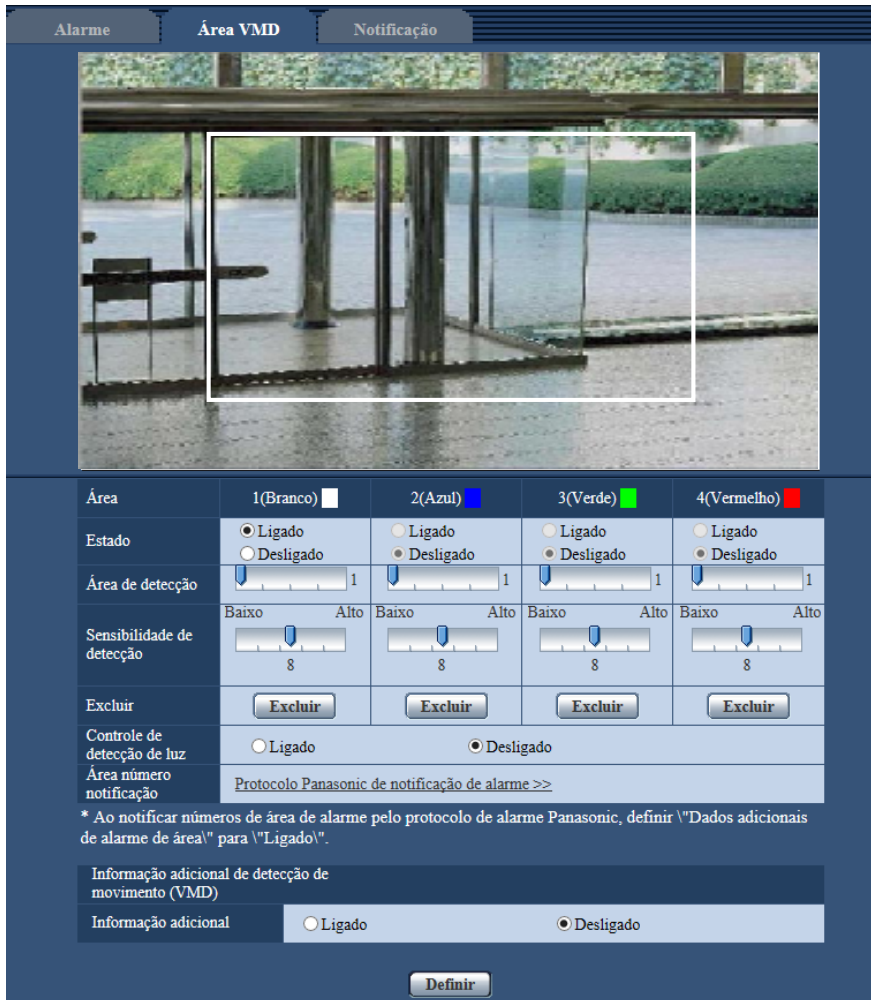

2. Ajuste “Área de detecção” e “Sensibilidade de detecção” utilizando o controle deslizante. Consulte a página 119 para informações adicionais sobre a “Sensibilidade de detecção” e a “Área de detecção”. A área correntemente exibida e a sua sensibilidade de detecção serão exibidas na seção “Área de detecção”. Mudar as áreas e os ajustes da “Área de detecção” e da “Sensibilidade de detecção” conforme for necessário.
3. Clique no botão [Definir] após concluir os ajustes.

### **IMPORTANTE**

- O ajuste não será aplicado exceto se o botão [Definir] for clicado.
4. Para invalidar a área VMD, clique no botão [Definir] após selecionar “Desligado” para “Estado” da área VMD a ser invalidada.  
→ A borda da área VMD invalidada se tornará uma linha pontilhada. Quando a área VMD for invalidada, nenhum alarme irá ocorrer mesmo que um movimento possa ser reconhecido na área.

5. Para apagar a área VMD, clique no botão [Excluir] correspondente à área a ser apagada.  
→ A borda da área VMD respectiva desaparecerá.
6. Clique no botão [Definir].  
→ Os ajustes editados serão aplicados.

## 13.6 Configuração dos ajustes relativos à notificação de alarme [Notificação]

Clique na guia [Notificação] na página “Alarme”. (→página 45, página 47)

Os ajustes relativos ao protocolo Panasonic de alarme e notificação de alarme de HTTP podem ser configurados nesta seção.

## 13.6.1 Configuração dos ajustes relativos ao protocolo Panasonic de alarme

Protocolo Panasonic de notificação de alarme | Notificação de alarme de HTTP

Protocolo Panasonic de notificação de alarme

Protocolo Panasonic de alarme  Ligado  Desligado

Dados adicionais de alarme  Ligado  Desligado

Porta de destino  (1-65535)

Quantidade de novas tentativas

Destino da notificação Alarme Diag. Endereço do servidor de destino

Endereço	Alarme	Diag.	Endereço do servidor de destino	Excluir	Ligado	Desligado	Área de alarme
Endereço 1 Notificação por área VMD	<input type="checkbox"/>	<input type="checkbox"/>	<input type="text"/>	Excluir	<input checked="" type="radio"/>	<input type="radio"/>	1
Endereço 2 Notificação por área VMD	<input type="checkbox"/>	<input type="checkbox"/>	<input type="text"/>	Excluir	<input checked="" type="radio"/>	<input type="radio"/>	1
Endereço 3 Notificação por área VMD	<input type="checkbox"/>	<input type="checkbox"/>	<input type="text"/>	Excluir	<input checked="" type="radio"/>	<input type="radio"/>	1
Endereço 4 Notificação por área VMD	<input type="checkbox"/>	<input type="checkbox"/>	<input type="text"/>	Excluir	<input checked="" type="radio"/>	<input type="radio"/>	1
Endereço 5 Notificação por área VMD	<input type="checkbox"/>	<input type="checkbox"/>	<input type="text"/>	Excluir	<input checked="" type="radio"/>	<input type="radio"/>	1
Endereço 6 Notificação por área VMD	<input type="checkbox"/>	<input type="checkbox"/>	<input type="text"/>	Excluir	<input checked="" type="radio"/>	<input type="radio"/>	1
Endereço 7 Notificação por área VMD	<input type="checkbox"/>	<input type="checkbox"/>	<input type="text"/>	Excluir	<input checked="" type="radio"/>	<input type="radio"/>	1
Endereço 8 Notificação por área VMD	<input type="checkbox"/>	<input type="checkbox"/>	<input type="text"/>	Excluir	<input checked="" type="radio"/>	<input type="radio"/>	1

Definir

### Protocolo Panasonic de notificação de alarme

#### [Protocolo Panasonic de alarme]

Selecione “Ligado” ou “Desligado” para determinar a emissão ou não da notificação por protocolo de alarme Panasonic de acordo com os ajustes nas caixas de verificação “Alarme” e “Diag.” de “Destino da notificação” abaixo.

- Quando um alarme for detectado (“Alarme”)
- Quando uma notificação da capacidade restante no cartão de memória SD foi provida (“Diag.”)
- Quando o cartão de memória SD ficou cheio (“Diag.”)
- Quando o cartão de memória SD não pode ser reconhecido (“Diag.”)
- **Padrão:** Desligado

**Nota**

- Ao selecionar a opção “Ligado”, a notificação da ocorrência de alarme é emitida para os endereços de servidores de destino registrados em ordem (a partir do endereço IP 1 primeiro, ao endereço IP 8 por último).

**[Additional alarm area data (VMD/Auto track)]**

Determine se as notificações serão enviadas ou não para os números de área de alarme de alarme VMD com o protocolo de alarme Panasonic selecionando Ligado/Desligado.

- **Padrão:** Desligado

**[Porta de destino]**

Selecione uma porta de destino para o protocolo de alarme Panasonic entre as seguintes.

- **Faixa disponível:** 1 - 65535
- **Padrão:** 1818

Os números de porta a seguir estão indisponíveis já que são utilizados automaticamente pelo sistema. 20, 21, 23, 25, 42, 53, 67, 68, 69, 80, 110, 123, 161, 162, 443, 995, 10669, 10670

**[Quantidade de novas tentativas]**

Selecione um tempo de novas tentativas para o protocolo de alarme Panasonic.

- **Faixa disponível:** 0-30
- **Padrão:** 2

## Destino da notificação

**[Endereço 1] - [Endereço 8]**

Insira o endereço IP de destino ou nome do host do protocolo de alarme Panasonic entre as seguintes opções. Até 8 endereços de destino podem ser memorizados.

- **Caixa de verificação [Alarme]:** Quando a caixa de verificação for verificada, a notificação do alarme Panasonic será emitida na ocorrência de um alarme.
- **Caixa de verificação [Diag.]:** Quando a caixa de verificação for selecionada, a notificação por meio do protocolo Panasonic de alarme será realizada nos seguintes casos.
  - Quando uma notificação da capacidade restante no cartão de memória SD foi provida
  - Quando o cartão de memória SD ficou cheio
  - Quando o cartão de memória SD não pode ser reconhecido
- **[Endereço do servidor de destino]:** Insira o endereço de destino do servidor ou o nome do host.
  - **Caracteres disponíveis:** Caracteres alfanuméricos, dois pontos (:), ponto (.), sublinhado (\_) e hífen (-).

Para apagar o endereço de destino do servidor registrado, clique no botão [Excluir] correspondente ao endereço de destino do servidor desejado.

**[Notificação por área VMD]**

Selecione “Ligado” ou “Desligado” para determinar se a “Notificação por área VMD” será ativada ou não.

Se a “Notificação por área VMD” estiver “Ligado”, um alarme é notificado somente quando o “Área de alarme” coincide com a “Área de alarme” configurada pelo “Alarme de detecção de movimento (VMD)”. Outras notificações além do “Alarme de detecção de movimento (VMD)” não são implantadas. Ao usar a “Notificação por área VMD”, selecionar “Ligado” para o “Estado” da área de alarme em VMD.

- **Padrão:** Desligado

**[Área de alarme]**

- **Faixa disponível:** 1-4
- **Padrão:** 1

### IMPORTANTE

- Quando inserir o nome do host de “Endereço do servidor de destino”, os ajustes DNS na guia [Rede] da página “Rede” devem ser configurados. (→página 131)
- Confirme se os endereços IP de destino estão corretamente registrados. Quando um destino registrado não exista, as notificações podem se retardar ou não chegar a se receber.

## 13.6.2 Configuração dos ajustes relativos à notificação de alarme de HTTP

Notificação de alarme de HTTP		Alarme	
Endereço 1	<input type="checkbox"/>	http://	Excluir
Nome do Usuário			
Senha			
Dados de Notificação		/cgi-bin/comalarm.cgi?CMD=01	
Endereço 2	<input type="checkbox"/>	http://	Excluir
Nome do Usuário			
Senha			
Dados de Notificação		/cgi-bin/comalarm.cgi?CMD=01	
Endereço 3	<input type="checkbox"/>	http://	Excluir
Nome do Usuário			
Senha			
Dados de Notificação		/cgi-bin/comalarm.cgi?CMD=01	
Endereço 4	<input type="checkbox"/>	http://	Excluir
Nome do Usuário			
Senha			
Dados de Notificação		/cgi-bin/comalarm.cgi?CMD=01	
Endereço 5	<input type="checkbox"/>	http://	Excluir
Nome do Usuário			
Senha			
Dados de Notificação		/cgi-bin/comalarm.cgi?CMD=01	

### Notificação de alarme de HTTP

#### [Endereço 1] - [Endereço 5]

Insira o endereço IP de destino ou nome do host da notificação de alarme de HTTP. Até 5 endereços de destino podem ser memorizados.

- **Caracteres disponíveis:** Caracteres alfanuméricos, dois pontos (:), ponto (.), sublinhado (\_) e hífen (-).
- **Padrão:** http://

**Exemplo de inserção:** “http://endereço IP do servidor HTTP +: (dois pontos) + número de porta” ou “http:// Nome do host: (dois pontos) + número de porta”

#### Caixa de verificação [Alarme]

Quando a caixa de verificação for verificada, a notificação do alarme HTTP será emitida na ocorrência de um alarme.

#### Botão [Excluir]

Quando este botão é clicado, todas as informações configuradas, incluindo o endereço, nome do usuário, senha e dados de notificação, serão excluídas.

#### [Nome do Usuário]

Insira o nome do usuário (nome de logon) para acessar o servidor HTTP.

- **Número disponível de caracteres:** 0 - 63 caracteres
- **Caracteres indisponíveis:** " & ; \

#### [Senha]

Insira senha para acessar o servidor HTTP.

- **Número disponível de caracteres:** 0 - 63 caracteres
- **Caracteres indisponíveis:** " &

#### [Dados de Notificação]

Insira os dados de notificação para adicionar depois os endereços do servidor HTTP de destino definidos em [Endereço 1] - [Endereço 5].

- **Caracteres disponíveis:** Caracteres alfanuméricos
- **Padrão:** /cgi-bin/comalarm.cgi?CMD=01

#### Nota

- Para "Endereço 1" até "Endereço 5", um total de 256 caracteres podem ser inseridos para o endereço (incluindo "http://") e os "Dados de Notificação".
- Certifique-se de inserir uma barra (/) como o primeiro caractere para "Dados de Notificação".
- Se falha a notificação de alarme de HTTP, informações sobre a falha serão adicionadas ao registro do sistema.
- Mesmo que o botão [Definir] é clicado após o a exclusão do conteúdo de "Dados de Notificação", "/cgi-bin/comalarm.cgi?CMD=01" será definido.
- HTTPS não pode ser usado.

#### <Exemplo>

Quando http://192.168.0.100 está definido para o endereço e /cgi-bin/comalarm.cgi?CMD=01 está definido para "Dados de Notificação", uma notificação de alarme de HTTP, como http://192.168.0.100/cgi-bin/comalarm.cgi?CMD=01, será executada.

# 14 Configuração dos ajustes relativos à autenticação [Usuários]

Os ajustes relativos às autenticações e às restrições para usuários e computadores que acessam à câmera com um computador ou telefone celular/terminal móvel podem ser configurados na página “Usuários”. A página “Usuários” possui 3 guias: a guia [Autent. do usuário] e a guia [Autent. do host].

## 14.1 Configuração dos ajustes relativos à autenticação do usuário [Autent. do usuário]

Clique na guia [Autent. do usuário] na página “Usuários”. (→página 45, página 47)

Os ajustes relativos à autenticação dos usuários que podem acessar esta câmera a partir de um computador ou um telefone celular / terminal móvel podem ser configurados nesta página. Até 24 usuários podem ser registrados.

### Nota

- Quando a autenticação do usuário tem falhado 8 vezes (erro de autenticação) num período de 30 segundos empregando o mesmo endereço IP (computador), o acesso à unidade será denegado provisoriamente.

The screenshot shows a web interface for configuring user authentication. It features two tabs: "Autent. do usuário" (selected) and "Autent. do host". Under the "Autent. do usuário" tab, there are two main sections. The first section includes a toggle for "Autent. do usuário" (set to "Desligado"), a dropdown menu for "Autenticação" (set to "Resumo ou básico"), and a "Definir" button. The second section includes input fields for "Nome do Usuário", "Senha", and "Redigite a senha", and radio buttons for "Nível de acesso" (set to "3. Apenas ao vivo"). At the bottom, there is a dropdown for "Verificação de usuário" (set to "admin[1]") and an "Excluir" button.

### [Autent. do usuário]

Selecione “Ligado” ou “Desligado” para determinar se os usuários serão ou não autenticados.

- **Padrão:** Desligado

### [Autenticação]

Define o método de autenticação do usuário.

**Resumo ou básico:** Utiliza a autenticação Resumo ou básico.

**Resumo:** Utiliza a autenticação Resumo.

**Básico:** Utiliza a autenticação Básico.

- **Padrão:** Resumo ou básico

**Nota**

- Quando o ajuste [Autenticação] for alterado, feche o navegador de Internet e em seguida acesse a câmera novamente.
- Para outros dispositivos tais como gravadores de disco de rede, a não ser que seja especificado de outra forma, a autenticação Resumo não é suportada. (Em março de 2015)

**[Nome do Usuário]**

Insira um nome de usuário.

- **Número disponível de caracteres:** 1 - 32 caracteres
- **Caracteres indisponíveis:** " & ; ; \
- **Padrão:** Nenhum (em branco)

**[Senha] [Redigite a senha]**

Insira uma senha.

- **Número disponível de caracteres:** 4 - 32 caracteres
- **Caracteres indisponíveis:** " &
- **Padrão:** Nenhum (em branco)

**Nota**

- Quando um nome de usuário em uso for inserido e o botão [Definir] for clicado, as informações correspondentes ao usuário serão sobrepostas.

**[Nível de acesso]**

Selecione o nível de acesso do usuário entre as seguintes opções.

- **1. Administrador:** Todas as operações da câmera serão disponibilizadas.
- **2. Controle da câmera:** Permissão para exibir imagens da câmera e controlar a câmera. A configuração dos ajustes da câmera estará indisponível.
- **3. Apenas ao vivo:** Somente a exibição de imagens ao vivo estará disponível. A configuração dos ajustes da câmera e o controle da câmera estarão indisponíveis.
- **Padrão:** 3. Apenas ao vivo

**[Verificação de usuário]**

No menu resultante em "Verificação de usuário", o usuário registrado pode ser selecionado e as informações deste usuário podem ser verificadas.

O usuário registrado será exibido com o nível de acesso correspondente.

(Exemplo: admin [1])

Para apagar o usuário registrado, clique no botão [Excluir] após selecionar o usuário a ser apagado.

## 14.2 Configuração dos ajustes relativos à autenticação do host [Autent. do host]

Clique na guia [Autent. do host] na página "Usuários". (→página 45, página 47)

## 14 Configuração dos ajustes relativos à autenticação [Usuários]

Os ajustes de restrição dos computadores (Endereço IP) para acessar a câmera podem ser configurados nesta página.

### [Autent. do host]

Selecione “Ligado” ou “Desligado” para determinar se o host será autenticado ou não.

- **Padrão:** Desligado

#### **Nota**

- Quando “Autent. do host” seja mudado para “Ligado”, você precisará registrar com antecedência o endereço IP do computador dos ajustes da câmera como administrador.

### [Endereço IP]

Insira o endereço IP do computador autorizado a acessar a câmera. O nome do host não pode ser inserido como endereço IP.

#### **Nota**

- Quando a opção “endereço IP/máscara de sub-rede” for inserida, é possível restringir os computadores em cada sub-rede. Por exemplo, quando a opção “192.168.0.1/24” for inserida e “2. Controle da câmera” for selecionado para o nível de acesso, os computadores cujo endereço IP for entre “192.168.0.1” - “192.168.0.254” podem acessar a câmera com o nível de acesso “2. Controle da câmera”.
- Quando o endereço IP já em uso for inserido e o botão [Definir] for clicado, as informações respectivas de host serão sobrepostas.
- Especifique o endereço IP (endereço local) usado na rede local.

### [Nível de acesso]

Selecione o nível de acesso do host entre as seguintes opções.

1. Administrador/ 2. Controle da câmera/ 3. Apenas ao vivo

Consulte a página 128 para informações adicionais sobre o nível de acesso.

- **Padrão:** 3. Apenas ao vivo

### [Autenticação de Host]

No menu resultante de “Autenticação de Host”, o host registrado pode ser selecionado e o endereço IP do host selecionado pode ser verificado.

O endereço IP registrado será exibido com o nível de acesso.

(Exemplo: 192.168.0.21 [1])

Para apagar o host registrado, clique no botão [Excluir] depois de selecionar o endereço IP a ser apagado.

# 15 Configuração dos ajustes de rede [Rede]

Os ajustes de rede podem ser configurados na página “Rede”.  
A página “Rede” tem a guia [Rede] e a guia [Avançado].

## 15.1 Configuração dos ajustes da rede [Rede]

Clique na guia [Rede] na página “Rede”. (→página 45, página 47)

As informações a seguir são necessárias para configurar os ajustes da rede. Entre em contato com o administrador da rede ou seu provedor de serviço de Internet.

- Endereço IP
- Máscara de sub-rede
- Gateway padrão (quando utilizar o servidor/roteador de portal)
- Porta HTTP
- Endereço DNS primário, Endereço DNS secundário (quando utilizar DNS)

Rede	
Avançado	
Rede IPv4	
Configuração de rede	Automático(avançado) ▾
Endereço IP (IPv4)	192 . 168 . 0 . 10
Máscara de sub-rede	255 . 255 . 255 . 0
Gateway Padrão	192 . 168 . 0 . 1
DNS	<input checked="" type="radio"/> Auto <input type="radio"/> Manual
Endereço de servidor primário	192 . 168 . 0 . 1
Endereço de servidor secundário	0 . 0 . 0 . 0
Rede IPv6	
Manual	<input type="radio"/> Ligado <input checked="" type="radio"/> Desligado
Endereço IP (IPv6)	
Gateway Padrão	
DHCPv6	<input type="radio"/> Ligado <input checked="" type="radio"/> Desligado
Endereço primário de servidor DNS	
Endereço de servidor de DNS secundário	
Universal	
Porta HTTP	80 (1-65535)
Velocidade de linha	Auto ▾
Tamanho Max. para pacote RTP	<input checked="" type="radio"/> Ilimitada(1500byte) <input type="radio"/> Limitada(1280 bytes)
HTTP tamanho de segmento máximo (MSS)	limitada(1460byte) ▾
Configuração rápida de IP se adapta ao período	<input checked="" type="radio"/> 20min <input type="radio"/> Ilimitado
Acesso FTP para a câmera	<input type="radio"/> Permissão <input checked="" type="radio"/> Proibir
<input type="button" value="Definir"/>	

## Rede IPv4

### [Configuração de rede]

Selecione o método de configuração do endereço IP entre as seguintes opções.

- **Estático:** O endereço IP é configurado inserindo manualmente em “Endereço IP (IPv4)”.
- **DHCP:** O endereço IP é configurado utilizando a função DHCP.
- **Automático(IP Automático):** O endereço IP é configurado utilizando a função DHCP. Quando o servidor DHCP não for encontrado, o endereço IP será automaticamente configurado.
- **Automático(avançado):** Usando a função DHCP, a informação de endereço de rede é referenciada e um endereço IP não usado é configurado à câmera como endereço IP estático. O endereço IP estático é determinado automaticamente dentro da faixa de máscara de sub-rede pela câmera. Quando o servidor DHCP não é encontrado, o endereço IP é ajustado a 192.168.0.10.
- **Padrão:** Automático(avançado)

### Nota

- Quando “Automático(IP Automático)” for selecionado e o endereço IP não puder ser obtido do servidor DHCP, um endereço IP não utilizado na mesma rede será buscado dentro da faixa 169.254.1.0 - 169.254.254.255.

### [Endereço IP (IPv4)]

Quando não utilizar a função DHCP, insira o endereço IP da câmera. Não insira um endereço já utilizado (para os computadores e outras câmeras de rede).

- **Padrão:** 192.168.0.10

### Nota

- Múltiplos endereços IP estão indisponíveis mesmo ao utilizar a função DHCP. Consulte o administrador da rede para informações adicionais sobre os ajustes do servidor DHCP.

### [Máscara de sub-rede]

Quando não utilizar a função DHCP, insira a máscara de sub-rede da câmera.

- **Padrão:** 255.255.255.0

### [Gateway Padrão]

Quando não utilizar a função DHCP, insira o portal padrão da câmera.

- **Padrão:** 192.168.0.1

### Nota

- Múltiplos endereços IP para o portal padrão estão indisponíveis mesmo ao utilizar a função DHCP. Consulte o administrador da rede para informações adicionais sobre os ajustes do servidor DHCP.

### [DNS]

Determine como ajustar o endereço do servidor DNS selecionando “Auto” (obtenha o endereço automaticamente) ou “Manual” (insira o endereço do servidor DNS). Quando a opção “Manual” for selecionada, será necessário configurar os ajustes para DNS.

Quando utilizar a função DHCP, é possível obter o endereço DNS automaticamente selecionando “Auto”. Consulte o administrador da rede para informações adicionais sobre os ajustes.

- **Padrão:** Auto

### [Endereço de servidor primário], [Endereço de servidor secundário]

Quando a opção “Manual” for selecionada para “DNS”, insira o endereço IP do servidor DNS.

Consulte o administrador da rede sobre o endereço IP do servidor DNS.

## Rede IPv6

### [Manual]

Selecione “Ligado” ou “Desligado” para determinar se a configuração do endereço para a rede IPv6 (Endereço IPv6) será realizada manualmente ou não.

- **Ligado:** Insira um endereço IPv6 manualmente.
- **Desligado:** A inserção manual de um endereço IPv6 será indisponível.
- **Padrão:** Desligado

### [Endereço IP (IPv6)]

Quando a opção “Ligado” for selecionada para “Manual”, a inserção manual do endereço IPv6 é necessária. Não insira um endereço que já está em uso.

### Nota

- Quando conectar ao endereço IPv6 manualmente configurado além do roteador, utilize um roteador compatível com IPv6 e ative a função de atribuição do endereço IPv6 automático. Neste caso, é necessário configurar o endereço IPv6 incluindo as informações de prefixo fornecidas a partir do roteador compatível com IPv6. Consulte os manuais fornecidos com o roteador para informações adicionais.

### [Gateway Padrão]

Ao selecionar “Ligado” para “Manual” da rede IPv6, lançar o gateway padrão da rede IPv6 da câmera.

**Padrão:** Nenhum (em branco)

### [DHCPv6]

Selecione “Ligado” ou “Desligado” para determinar se a função IPV6 DHCP será ou não utilizada. Configure o servidor DHCP para não atribuir os mesmos endereços IP utilizados para as outras câmeras de rede e computadores cujos endereços IP sejam exclusivos. Consulte o administrador da rede para informações adicionais sobre os ajustes do servidor.

- **Padrão:** Desligado

### [Endereço primário de servidor DNS], [Endereço de servidor de DNS secundário]

Insira o endereço IPv6 do servidor DNS. Consulte o administrador da rede sobre os endereços IPv6 do servidor DNS.

## Universal

### [Porta HTTP]

Atribui os números de porta independentemente.

- **Números disponíveis de porta:** 1 - 65535
- **Padrão:** 80

Os números de porta a seguir estão indisponíveis já que são utilizados automaticamente pelo sistema. 20, 21, 23, 25, 42, 53, 67, 68, 69, 110, 123, 161, 162, 443, 554, 995, 10669, 10670, 59000 - 61000

### [Velocidade de linha]

Selecione a velocidade da linha para a transmissão de dados entre as seguintes. Recomenda-se utilizar com “Auto” padrão.

- **Auto:** A velocidade da linha será aplicada automaticamente.
- **100M-completo:** 100 Mbps full-duplex
- **100M-Meio:** 100 Mbps half-duplex
- **10M-completo:** 10 Mbps full-duplex
- **10M-Meio:** 10 Mbps half-duplex
- **Padrão:** Auto

### [Tamanho Max. para pacote RTP]

Selecione “Ilimitada(1500byte)” ou “Limitada(1280 bytes)” para determinar se o tamanho do pacote RTP será ou não restrito quando forem visualizadas imagens da câmera utilizando o protocolo RTP. Recomenda-se utilizar com “Ilimitada(1500byte)” padrão.

Quando o tamanho do pacote RTP for restrito na linha de rede em uso, selecione “Limitada(1280 bytes)”. Consulte o administrador da rede para informações adicionais sobre o tamanho máximo do pacote na linha de rede.

- **Padrão:** Ilimitada(1500byte)

### [HTTP tamanho de segmento máximo (MSS)]

Selecione “Ilimitada(1460byte)”, “Limitada(1280 bytes)” ou “Limitada(1024 bytes)” para determinar se o tamanho máximo do segmento (MSS) será ou não restringido quando visualizar imagens da câmera utilizando o protocolo HTTP. Recomenda-se usar este recurso com a configuração padrão.

Quando MSS for restrito na linha de rede em uso, selecione “Limitada(1024 bytes)” ou “Limitada(1280 bytes)”. Consulte o administrador da rede para informações adicionais sobre o MSS na linha da rede.

- **Padrão:** Ilimitada(1460byte)

### [Configuração rápida de IP se adapta ao período]

Selecione “20min” ou “Ilimitado” para determinar a extensão da operação de ajuste de rede utilizando o software “Software de configuração IP” pode ser habilitado.

- **20min:** A operação de configuração de rede utilizando “Software de configuração IP” é habilitada por 20 minutos a partir da inicialização da câmera.
- **Ilimitado:** A operação de configuração de rede utilizando “Software de configuração IP” Panasonic é permitida sem limite de tempo.
- **Padrão:** 20min

### Nota

- A exibição da informação da câmera usando “Software de configuração IP” é permitida sem limite de tempo, e as imagens da câmera podem ser abertas.
- Consulte o administrador da rede para os endereços de cada servidor.
- A função de encaminhamento de porta modifica um endereço IP global para um endereço IP privado e “Máscara de IP estático” e “Tradução de endereços de rede (NAT)” possuem esta função. Esta função deve ser ajustada em um roteador.
- Para acessar a câmera via Internet conectando-a a um roteador, é necessário atribuir um número de porta HTTP respectivo a cada câmera e transposição do endereço utilizando a função de

encaminhamento pela porta do roteador. Para informações adicionais, consulte as instruções de operação do roteador em uso.

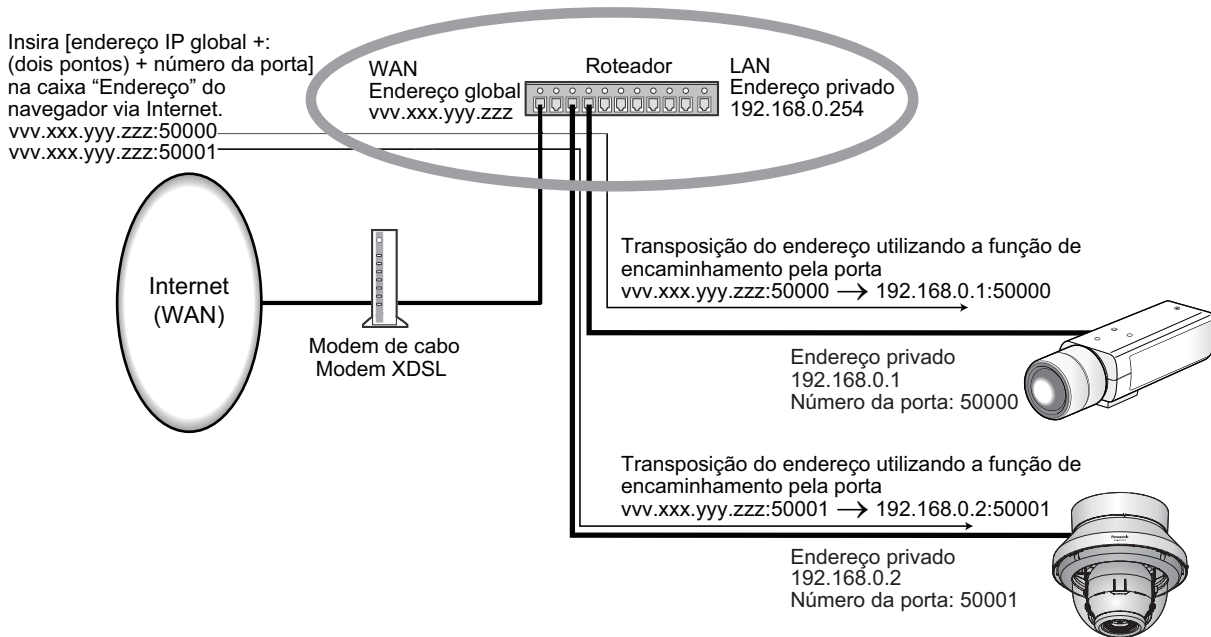

#### [Acesso FTP para a câmera]

Selecione "Permissão" ou "Proibir" para determinar a proibição ou a permissão do acesso à câmera via FTP.

- **Padrão:** Proibir

## 15.2 Configuração da configuração de rede avançada [Avançado]

Clique na guia [Avançado] na página "Rede". (→página 45, página 47)

Os ajustes relativos ao SMTP (E-mail), FTP, UPnP, HTTPS, DDNS, SNMP, e Diffserv podem ser configurados nesta seção.

Poderá ir à página de configuração de um item de configuração, clicando no link correspondente para esse item de configuração.

## 15.2.1 Configure os ajustes relativos ao envio de E-mails

The screenshot shows the 'SMTP(E-mail)' configuration page in a web interface. The page is divided into several sections:

- SMTP(E-mail) Status:** Includes 'Notificação por e-mail' (Ligado/Desligado), 'Imagem de alarme anexada' (Ligado/Desligado), and 'Tamanho da imagem' (JPEG(2) (640x360)).
- Server Information:** Fields for 'Endereço de Servidor SMTP', 'Porta SMTP' (25 (1-65535)), and 'Endereço de servidor POP'.
- Authentication:** Includes 'Tipo' (Nenhum, POP antes de SMTP, SMTP), 'Nome do Usuário', and 'Senha'.
- Sender Information:** 'Endereço de E-mail do remetente'.
- SSL:** 'Ligado/Desligado'.
- Notification Destination:** A table with columns 'Destino da notificação', 'Alarme', 'Diag.', and 'Endereço de e-mail de destino'. It contains four rows for 'Endereço 1' through 'Endereço 4', each with checkboxes and an 'Excluir' button.
- Subject and Body:** 'Assunto de e-mail' and 'Corpo do e-mail' (text area).
- Buttons:** 'Definir' at the bottom.

### [Notificação por e-mail]

Selecione “Ligado” ou “Desligado” para determinar se a notificação por e-mail será ativada de acordo com os ajustes para as caixas de verificação “Alarme” e “Diag.” de “Destino da notificação” abaixo.

- Quando um alarme for detectado (“Alarme”)
- Quando uma notificação da capacidade restante no cartão de memória SD foi provida (“Diag.”)
- Quando o cartão de memória SD ficou cheio (“Diag.”)
- Quando o cartão de memória SD não pode ser reconhecido (“Diag.”)
- **Padrão:** Desligado

### [Imagem de alarme anexada]

Selecione “Ligado” ou “Desligado” para determinar se a imagem será anexada ao e-mail a ser enviado quando um alarme for detectado.

- **Padrão:** Desligado

### [Tamanho da imagem]

Selecione o tamanho da imagem das imagens a serem anexas ao um E-mail de alarme entre as seguintes opções.

JPEG(1)/JPEG(2)

- **Padrão:** JPEG(2)

### [Endereço de Servidor SMTP]

Insira o endereço IP ou o nome do host do servidor SMTP utilizado para enviar e-mails.

- **Número disponível de caracteres:** 1 - 128 caracteres
- **Caracteres disponíveis:** Caracteres alfanuméricos, dois pontos (:), ponto (.), sublinhado (\_) e hífen (-).

### [Porta SMTP]

Insira o número da porta para a qual os e-mails serão enviados.

- **Números disponíveis de porta:** 1-65535
- **Padrão:** 25

Os números de porta a seguir estão indisponíveis já que são utilizados automaticamente pelo sistema. 20, 21, 23, 42, 53, 67, 68, 69, 80, 110, 123, 161, 162, 443, 995, 10669, 10670

### [Endereço de servidor POP]

Quando a opção "POP antes de SMTP" for selecionada para "Tipo", insira o endereço IP ou o nome do host do servidor POP.

- **Número disponível de caracteres:** 1 - 128 caracteres
- **Caracteres disponíveis:** Caracteres alfanuméricos, dois pontos (:), ponto (.), sublinhado (\_) e hífen (-).

## IMPORTANTE

- Quando inserir o nome do host para "Endereço de Servidor SMTP" ou "Endereço de servidor POP" é necessário configurar os ajustes DNS na guia [Rede] da página "Rede". (→página 131)

### [Autenticação]

- **Tipo**  
Selecione o método de autenticação para enviar e-mails entre as seguintes opções.
  - **Nenhum:** Não é necessário apagar qualquer autenticação para enviar e-mails.
  - **POP antes de SMTP:** É necessário primeiramente apagar a autenticação do servidor POP para utilizar o servidor SMTP para enviar e-mails.
  - **SMTP:** É necessário apagar a autenticação do servidor SMTP para enviar e-mails.
  - **Padrão:** Nenhum

#### Nota

- Quando o método de autenticação para enviar e-mails não for conhecido, consulte o administrador da rede.
- **Nome do Usuário**  
Insira o nome do usuário para acessar o servidor.
  - **Número disponível de caracteres:** 0 - 32 caracteres
  - **Caracteres indisponíveis:** " & ; \
- **Senha**  
Insira a senha para acessar o servidor.
  - **Número disponível de caracteres:** 0 - 32 caracteres
  - **Caracteres indisponíveis:** " &

### [Endereço de E-mail do remetente]

Insira o endereço de e-mail de um remetente.

O endereço de e-mail inserido será exibido na linha "De" (remetente) dos e-mails enviados.

- **Número disponível de caracteres:** 3 - 128 caracteres
- **Caracteres disponíveis:** Caracteres alfanuméricos, o caractere (@), o ponto (.), o sublinhado (\_) e o hífen (-).

### [SSL]

Selecione “Ligado” se desejar usar a criptografia SSL para enviar notificações por e-mail para ocorrências de alarme ou a função “Diag.”. Ao selecionar “Ligado”, o método de autenticação será definido como “SMTP”. Defina o nome de usuário e a senha usados para autenticação.

- **Padrão:** Desligado

### Nota

- É possível que alguns servidores SMTP não suportem SSL.
- SSL suporta SMTP por SSL, mas STARTTLS não é suportado.
- Quando “Ligado” é selecionado, o número da porta SMTP pode precisar ser configurado para 465. Pergunte ao seu provedor de serviços de Internet para obter as configurações apropriadas.

### [Endereço 1] - [Endereço 4]

Insira o endereço de destino. Até 4 endereços de destino podem ser registrados.

- **Caixa de verificação [Alarme]:** Quando a caixa de verificação for selecionada, a notificação de e-mail será realizada na ocorrência de um alarme.
- **Caixa de verificação [Diag.]:** Quando a caixa de verificação for selecionada, a notificação de e-mail será realizada nos seguintes casos.
  - Quando uma notificação da capacidade restante no cartão de memória SD foi provida
  - Quando o cartão de memória SD ficou cheio
  - Quando o cartão de memória SD não pode ser reconhecido
- **[Endereço de e-mail de destino]:** Insira o endereço de destino.
  - **Número disponível de caracteres:** 3 - 128 caracteres
  - **Caracteres disponíveis:** Caracteres alfanuméricos, o caractere (@), o ponto (.), o sublinhado (\_) e o hífen (-).

Para apagar o endereço registrado, clique no botão [Excluir] correspondente ao endereço desejado.

### [Assunto de e-mail]

Insira o assunto do e-mail.

- **Número disponível de caracteres:** 0 - 50 caracteres

### [Corpo do e-mail]

Insira o corpo do e-mail.

- **Número disponível de caracteres:** 0 - 200 caracteres

### Nota

- A notificação por correio eletrônico será enviada com a mensagem “The capacity of the SD memory card is full.” quando o cartão de memória SD ficar cheio, ou “The SD memory card cannot be detected.” quando da falha da montagem do cartão de memória SD.
- O idioma dos e-mails enviados é determinado em “Idioma” na guia [Básico]. Quando “Japonês” é selecionado, o idioma japonês será utilizado. Se qualquer outro idioma é selecionado, o Inglês é usado.

## 15.2.2 Configure os ajustes relativos à transmissão FTP

The screenshot shows a configuration page for FTP settings. At the top, there are tabs for 'Rede' and 'Avançado', with 'Avançado' selected. Below the tabs are links for 'SMTP(E-mail)', 'FTP', 'NTP', 'UPnP', 'DDNS', 'SNMP', and 'DiffServ'. The 'FTP' section is active and contains the following fields:

- Imagem de alarme em transmissão FTP:** Radio buttons for 'Ligado' and 'Desligado' (selected).
- Nome do diretório:** Text input field.
- Nome do arquivo:** Text input field.
- Repetir a transmissão FTP:** Radio buttons for 'Ligado' and 'Desligado' (selected).
- Pré Alarme:** Three sub-fields: 'Intervalo de transmissão' (1fps), 'Número máximo de imagens' (0 pic), and 'Duração da gravação' (0s).
- Pós Alarme:** Three sub-fields: 'Intervalo de transmissão' (1fps), 'Número de Imagens' (100 pics), and 'Duração da gravação' (100s).
- Tamanho da imagem:** Dropdown menu set to 'JPEG(2) (640x360)'. Below this is a section for 'Transmissão FTP Periódica de imagem' with 'On' and 'Off' radio buttons (selected).
- Transmissão FTP Periódica de imagem:** Text input for directory name, another for file name, and radio buttons for 'Nome com data&hora' (selected) and 'Nome sem data&hora'.
- Intervalo de transmissão:** Dropdown menu set to '1s'.
- Tamanho da imagem:** Dropdown menu set to 'JPEG(2) (640x360)'.
- Endereço do servidor FTP:** Text input field.
- Nome do Usuário:** Text input field.
- Senha:** Text input field.
- Porta de Controle:** Text input field with '21' and '(1-65535)'.
- Modo FTP:** Radio buttons for 'Passivo' (selected) and 'Ativo'.

A 'Definir' button is located at the bottom of the form.

### FTP

#### [Imagem de alarme em transmissão FTP]

Selecione “Ligado” ou “Desligado” para determinar se a imagem de alarme será ou não transmitida para o servidor FTP.

- **Padrão:** Desligado

#### [Nome do diretório]

Insira o nome do diretório no qual as imagens de alarme serão salvas.

Por exemplo, insira “/ALARM” para designar o diretório “ALARM” no diretório raiz do servidor FTP.

- **Número disponível de caracteres:** 1 - 256 caracteres
- **Caracteres indisponíveis:** " & ;

#### [Nome do arquivo]

Insira o nome do arquivo utilizado para a imagem de alarme a ser transmitida para um servidor FTP. O nome do arquivo será como segue.

Nome do arquivo: [“Nome do arquivo inserido” + “Data e hora (ano/mês/dia/hora/minuto/segundo)”] + “Número serial”

- **Número disponível de caracteres:** 1 - 32 caracteres
- **Caracteres indisponíveis:** " & \* / : ; < > ? \ |

**[Repetir a transmissão FTP]**

Selecione “Ligado” ou “Desligado” para determinar se deve ou não reenviar transmissões FTP que têm falhado.

**Ligado:** Se a transmissão falhar, as transmissões são reenviadas até que sejam enviadas com sucesso.

**Desligado:** Se a transmissão falhar, a imagem que não conseguiu ser enviada é descartada e a próxima imagem é enviada.

**Padrão:** Desligado

**[Pré Alarme]**

- **Intervalo de transmissão**

Selecione o intervalo de atualização de imagens antes de ocorrer um alarme entre as seguintes opções.  
0,1fps/ 0,2fps/ 0,33fps/ 0,5fps/ 1fps

- **Padrão:** 1fps

- **Número máximo de imagens**

Selecione o número de imagens a serem transmitidas entre as seguintes opções.

0pic/ 1pic/ 2pics/ 3pics/ 4pics/ 5pics/ 6pics\*/ 7pics\*/ 8pics\*/ 9pics\*/ 10pics\*/ 20pics\*/ 30pics\*/ 40pics\*/ 50pics\*

- **Padrão:** 0 pics

- **Duração da gravação**

A duração da gravação, que muda de acordo com o “Intervalo de transmissão” e o “Número máximo de imagens” configurados, das imagens gravadas antes de ocorrer um alarme é exibido.

**Nota**

- Quando “JPEG(1)” é selecionado para o tamanho da imagem a ser transmitida, pré alarme não estará disponível se o tamanho da imagem de “JPEG(1)” é “4000x3000”, “3840x2160”, “2560x1920”, “2048x1536”, “1920x1080”, ou “1600x1200”.
- Quando uma seleção com um asterisco (\*) à direita é selecionada para “Número máximo de imagens” de “Pré Alarme”, pode não ser possível enviar o número especificado de imagens, dependendo do tamanho da imagem e da qualidade de imagem. A tabela seguinte mostra o número máximo de imagens que podem ser enviadas para a pré alarme.

		Qualidade de imagem									
		0	1	2	3	4	5	6	7	8	9
<b>Tamanho da imagem</b>	<b>1280x960</b>	5	6	7	8	10	10	10	20	30	40
	<b>1280x720</b>	7	8	10	10	10	20	20	30	40	50
	<b>800x600</b>	9	10	10	20	20	30	30	50	50	50
	<b>VGA</b>	10	20	20	30	30	40	50	50	50	50
	<b>640x360</b>	20	30	40	50	50	50	50	50	50	50
	<b>QVGA</b>	40	50	50	50	50	50	50	50	50	50
	<b>320x180</b>	50	50	50	50	50	50	50	50	50	50

**[Pós Alarme]**

- **Intervalo de transmissão**

Selecione o intervalo de transmissão para a imagem de alarme para o servidor FTP entre as seguintes opções.

0,1fps/ 0,2fps/ 0,33fps/ 0,5fps/ 1fps

- **Padrão:** 1fps

- **Número de Imagens**

Selecione o número de imagens a serem transmitidas entre as seguintes opções.

1pic/ 2pics/ 3pics/ 4pics/ 5pics/ 6pics/ 7pics/ 8pics/ 9pics/ 10pics/ 20pics/ 30pics/ 50pics/ 100pics/ 200pics/ 300pics/ 500pics/ 1000pics/ 1500pics/ 2000pics/ 3000pics

- **Padrão:** 100pics
- **Duração da gravação**  
O tempo aproximado para salvar o “Número de Imagens” ajustado com o “Intervalo de transmissão” será exibido.

### [Tamanho da imagem]

Selecione o tamanho da imagem das imagens a serem transmitidas quando ocorre um alarme entre as seguintes opções.

JPEG(1)/JPEG(2)

- **Padrão:** JPEG(2)

## Transmissão FTP Periódica de imagem

### [Transmissão FTP Periódica de imagem]

Selecione a opção “Ligado” ou “Desligado” para determinar se as imagens serão ou não transmitidas utilizando a função de transmissão periódica de imagens via FTP.

Quando a opção “Ligado” for selecionada, é necessário configurar os ajustes do servidor FTP.

- **Padrão:** Desligado

### **IMPORTANTE**

- Ao usar a transmissão FTP periódica de imagem, é necessário configurar as definições de agenda de transmissão FTP periódica de imagem na guia [Agenda] da página “Agenda”. (→Página 171)

### [Nome do diretório]

Insira o nome do diretório onde as imagens serão salvas.

Por exemplo, insira “/img” para designar o diretório “img” no diretório raiz do servidor FTP.

- **Número disponível de caracteres:** 1 - 256 caracteres
- **Caracteres indisponíveis:** " & ;
- **Padrão:** Nenhum (em branco)

### [Nome do arquivo]

Insira o nome do arquivo (nome do arquivo de imagem a ser transmitida) e selecione a opção de nomeação entre as seguintes.

- **Nome com data&hora:** O nome do arquivo será [“Nome do arquivo inserido” + “Data e hora (ano/mês/dia/ hora / minutos/segundos)” + “Número de série (iniciando com 00)”].
- **Nome sem data&hora:** O nome do arquivo será composto pelos caracteres inseridos somente para “Nome do arquivo”. Quando a opção “Nome sem data&hora” for selecionada, o arquivo será sobreposto cada vez que um arquivo for transmitido.
- **Número disponível de caracteres:** 1 - 32 caracteres
- **Caracteres indisponíveis:** " & ; : / \* < > ? \ |
- **Padrão:** Nenhum (em branco)

### Nota

- Quando a opção “Nome com data&hora” for selecionada, o nome do arquivo será [“nome do arquivo inserido” + “Hora e data (ano / mês/ dia / hora / minutos / segundos)” + “Número de série (começando com 00)”] + “s” durante o horário de verão.

### [Intervalo de transmissão]

Selecione o intervalo para a transmissão periódica de imagens via FTP entre as seguintes opções.

1s/ 2s/ 3s/ 4s/ 5s/ 6s/ 10s/ 15s/ 20s/ 30s/ 1min/ 2min/ 3min/ 4min/ 5min/ 6min/ 10min/ 15min/ 20min/ 30min/ 1h/ 1,5h/ 2h/ 3h/ 4h/ 6h/ 12h/ 24h

- **Padrão:** 1s

### [Tamanho da imagem]

Selecione o tamanho da imagem das imagens a serem transmitidas entre as seguintes opções.

JPEG(1)/JPEG(2)

- **Padrão:** JPEG(2)

### [Endereço do servidor FTP]

Insira o endereço IP do nome do host do servidor FTP.

- **Número disponível de caracteres:** 1 - 128 caracteres
- **Caracteres disponíveis:** Caracteres alfanuméricos, dois pontos (:), ponto (.), sublinhado (\_) e hífen (-).

### **IMPORTANTE**

- Quando inserir o nome do host para “Endereço do servidor FTP”, é necessário configurar os ajustes DNS na guia [Rede] da página “Rede”. (→página 131)

### [Nome do Usuário]

Insira o nome do usuário (nome de login) para acessar o servidor FTP.

- **Número disponível de caracteres:** 1 - 32 caracteres
- **Caracteres indisponíveis:** " & ; ; \

### [Senha]

Insira senha para acessar o servidor FTP.

- **Número disponível de caracteres:** 0 - 32 caracteres
- **Caracteres indisponíveis:** " &

### [Porta de Controle]

Insira um número de porta de controle a ser utilizado para o servidor FTP.

- **Números disponíveis de porta:** 1-65535
- **Padrão:** 21

Os números de porta a seguir estão indisponíveis já que são utilizados automaticamente pelo sistema. 20, 23, 25, 42, 53, 67, 68, 69, 80, 110, 123, 161, 162, 443, 995, 10669, 10670

### [Modo FTP]

Selecione “Passivo” ou “Ativo” para o modo FTP.

Normalmente, selecione “Passivo”. Quando for impossível conectar após selecionar “Passivo”, tente conectar após a seleção de “Ativo”.

- **Padrão:** Passivo

## 15.2.3 Configuração dos ajustes relativos ao servidor NTP

Os ajustes relativos ao servidor NTP como, por exemplo, o servidor NTP, número de porta, etc. podem ser configurados nesta página.

**IMPORTANTE**

- Utilize um servidor NTP quando um ajuste de hora e data mais preciso for necessário para a operação do sistema.

**[Ajuste de hora]**

Selecione o método de ajuste da hora entre as seguintes opções. A hora ajustada pelo método selecionado será utilizado como a hora padrão da câmera.

- **Manual:** A hora ajustada na guia [Básico] na página “Básico” será utilizada como a hora padrão da câmera.
- **Sincronização com servidor NTP:** A hora ajustada automaticamente sincronizando com o servidor NTP será utilizada como a hora padrão da câmera.
- **Padrão:** Manual

**[Configuração do endereço de servidor NTP]**

Quando a opção “Sincronização com servidor NTP” for selecionada para “Ajuste de hora”, selecione o método para obtenção do endereço do servidor NTP entre as seguintes opções.

- **Auto:** Obtém o endereço do servidor NTP do servidor DHCP.
- **Manual:** O endereço do servidor NTP será inserido manualmente no “Endereço do servidor NTP”.
- **Padrão:** Manual

**IMPORTANTE**

- Quando o endereço do servidor NTP for obtido a partir do servidor DHCP, é necessário selecionar “DHCP” ou “Automático(IP Automático)” ou “Automático(avançado)” para “Configuração de rede” na guia [Rede] da página “Rede”. (→página 131)

**[Endereço do servidor NTP]**

Quando a opção “Manual” for selecionada para “Configuração do endereço de servidor NTP”, insira o endereço IP ou o nome do host do servidor NTP.

- **Número disponível de caracteres:** 1 - 128 caracteres
- **Caracteres disponíveis:** Caracteres alfanuméricos, dois pontos (:), ponto (.), sublinhado (\_) e hífen (-).
- **Padrão:** Nenhum (em branco)

**IMPORTANTE**

- Quando inserir o nome do host para “Endereço do servidor NTP”, é necessário configurar os ajustes DNS na guia [Rede] da página “Rede”. (→página 131)

**[Porta NTP]**

Insira um número de porta do servidor NTP.

- **Números disponíveis de porta:** 1 - 65535
- **Padrão:** 123

## 15 Configuração dos ajustes de rede [Rede]

Os números de porta a seguir estão indisponíveis já que são utilizados automaticamente pelo sistema.  
20, 21, 23, 25, 42, 53, 67, 68, 69, 80, 110, 161, 162, 443, 995, 10669, 10670

### [Intervalo de ajuste de hora]

Selecionar um intervalo (1 - 24 horas: em intervalos de 1 hora) de sincronização com o servidor NTP.

- **Padrão:** 1h

## 15.2.4 Configuração dos ajustes UPnP

Esta câmera suporta UPnP (Universal Plug and Play). Utilizando esta função, é possível configurar os itens a seguir automaticamente.

- Configuração da função de encaminhamento de porta do roteador. (No entanto, é necessário um roteador que suporta UPnP.) Esta configuração é útil quando acessar a câmera via Internet, ou a partir de um telefone celular/terminal móvel.
- A atualização automática do atalho da câmera criado na pasta [Rede] do computador mesmo quando o endereço IP da câmera for modificado.



### [Encaminhamento de porta automático]

Selecione “Ligado” ou “Desligado” para determinar se a função de encaminhamento pela porta do roteador será utilizada ou não.

Para utilizar a função de encaminhamento pela porta, o roteador em uso deve suportar UPnP e a função UPnP deve estar habilitada.

- **Padrão:** Desligado

### **Nota**

- Devido à função encaminhamento pela porta, o número da porta poderá ser ocasionalmente alterado. Quando o número for trocado, é necessário trocar os números de porta registrados no computador e gravadores, etc.
- A função UPnP está disponível quando a câmera estiver conectada à rede IPv4. IPv6 não é suportado.
- Para verificar se o autoencaminhamento pela porta está adequadamente configurado, clique na guia [Estado] na página “Manutenção” e verifique se a opção “Habilitar” está exibida para “Estado” de “UPnP”. (→página 180)  
Quando a opção “Habilitar” não for exibida, consulte o item “Não é possível acessar a câmera via Internet” na seção “20 Guia de Solução de Problemas”. (→página 195)

### [Atalho para a câmera]

Selecione se deve ou não criar o atalho para a câmera na pasta [Rede] do computador. Quando criar o atalho, selecione “Ligado”.

Para empregar a função de Atalho para a câmera, habilite previamente a função UPnP no computador.

- **Padrão:** Desligado

**Nota**

- Para exibir o atalho para a câmera na pasta [Rede] do computador, é necessário adicionar o componente Windows. Consulte o que segue para habilitar a função UPnP.

**Para Windows Vista**

[Iniciar] → [Painel de controle] → [Rede e Internet] → [Centro de Rede e Partilha] → amplie a seção em [Detecção de Rede] de [Partilha e Detecção] → selecione [Activar a detecção de rede] → clique em [Aplicar] → Completar

**Para Windows 7**

[Iniciar] → [Painel de controle] → [Rede e Internet] → [Central de Rede e Compartilhamento] → selecione [Ativar a descoberta de rede] de [Descoberta de rede] de [Configurações de compartilhamento avançadas] → clique [Salvar alterações] → Completar

**Para Windows 8.1 e Windows 8**

Clique com o botão direito em [Iniciar] → selecione [Painel de Controle] → [Rede e Internet] → [Central de Rede e Compartilhamento] → selecione [Ativar descoberta de rede] de [Descoberta de rede] de [Configurações de compartilhamento avançadas] → clique [Salvar alterações] → Completar

## 15.2.5 Configuração dos ajustes HTTPS

É possível aumentar a segurança da rede criptografando o acesso às câmeras utilizando a função HTTPS. Consulte a página 150 para o modo de configuração dos ajustes HTTPS.

Rede Avançado

SMTP(E-mail) | FTP | NTP | UPnP | **HTTPS** | DDNS | SNMP | Diffserv

HTTPS

Geração de chave CRT

Certificado de auto-assinatura	Gerar	<input type="button" value="Executar"/>
	Informação	Não gerado <input type="button" value="Confirma"/> <input type="button" value="Excluir"/>

Certificado CA	Gerar Solicitação de Assinatura de Certificado	<input type="button" value="Executar"/>
	Instalação de Certificado CA	<input type="text"/> <input type="button" value="Procurar..."/> <input type="button" value="Executar"/>
	Informação	Invalido <input type="button" value="Confirma"/> <input type="button" value="Excluir"/>

Conexão

Porta HTTPS  (1-65535)

**[Geração de chave CRT]**

Uma chave CRT (chave de criptografia SSL) utilizada para o protocolo HTTPS é gerada. Para gerar a chave CRT, clique no botão [Executar] para exibir a caixa de diálogo “Geração de chave CRT”.

**[Certificado de auto-assinatura - Gerar]**

A câmera em si gera o certificado de segurança utilizado para o protocolo HTTPS (Certificado de autoassinado).

Para gerar o certificado autoassinado, clique no botão [Executar] para exibir a caixa de diálogo “Certificado de auto-assinatura - Gerar”.

**[Certificado de auto-assinatura - Informação]**

Exibe as informações do certificado autoassinado.

Quando o botão [Confirma] for clicado, as informações registradas do certificado autoassinado serão exibidas na caixa de diálogo “Certificado de auto-assinatura - Confirma”.

Quando o botão [Excluir] for clicado, o certificado autoassinado gerado será apagado.

### [Certificado CA - Gerar Solicitação de Assinatura de Certificado]

Quando utilizar o certificado de segurança emitido pela CA (Autoridade de Certificação) como o certificado de segurança utilizado para o protocolo HTTPS, a CSR (Solicitação de Assinatura do Certificado) será gerada. Para gerar a CSR, clique no botão [Executar] para exibir a janela de diálogo “Certificado CA - Gerar Solicitação de Assinatura de Certificado”.

### [Certificado CA - Instalação de Certificado CA]

Instala o Certificado do servidor (certificado de segurança) emitido pela CA (Autoridade de certificação) e exibe as informações do certificado do servidor instalado.

Para instalar o certificado do servidor, clique no botão [Procurar...] para exibir a caixa de diálogo [Abrir] e selecione o arquivo do certificado do servidor emitido pela CA e clique no botão [Executar].

Se o certificado do servidor já estiver instalado, o nome do arquivo do certificado do servidor instalado será exibido.

### [Certificado CA - Informação]

Exibe as informações do certificado do servidor.

Quando o botão [Confirma] for clicado, as informações registradas do certificado do servidor instalado serão exibidas na caixa de diálogo “Certificado CA - Confirma”. Se o certificado do servidor não estiver instalado, o conteúdo do arquivo CSR gerado será exibido.

Quando o botão [Excluir] for clicado, o certificado do servidor instalado será apagado.

### **IMPORTANTE**

- Antes de apagar o servidor válido (certificado de segurança), confirme se existe um arquivo de backup no computador ou outra mídia. O arquivo de backup será necessário quando instalar o certificado do servidor novamente.

### [Conexão]

Selecione o protocolo utilizado para conectar a câmera.

- **HTTP:** Somente a conexão HTTP está disponível.
- **HTTPS:** Somente a conexão HTTPS está disponível.
- **Padrão:** HTTP

### [Porta HTTPS]

Designa o número de porta HTTPS a ser utilizado.

- **Números disponíveis de porta:** 1 - 65535
- **Padrão:** 443

Os números de porta a seguir estão indisponíveis já que são utilizados automaticamente pelo sistema. 20, 21, 23, 25, 42, 53, 67, 68, 69, 80, 110, 123, 161, 162, 554, 995, 10669, 10670, 59000-61000

### Nota

- Depois de alterar a configuração de conexão, acesse a câmera novamente depois de esperar um tempo de acordo com a configuração alterada (“http://Endereço IP da câmera” ou “https://endereço IP da câmera”).
- **Quando utilizar o certificado autoassinado:**  
Se a câmera for acessada utilizando o protocolo HTTPS pela primeira vez, a janela de advertência será exibida. Nesse caso, siga as instruções do tutorial para instalar o certificado autoassinado (de segurança). (→página 157)
- **Quando utilizar o certificado do servidor:**  
Instale previamente o certificado raiz e o certificado intermediário no navegador em uso. Siga as instruções da CA para a obtenção e instalação destes certificados.

- Quando a câmera for acessada utilizando o protocolo HTTPS, o intervalo de atualização e a taxa de quadros das imagens poderão ser reduzidos.
- Quando a câmera for acessada utilizando o protocolo HTTPS, algum tempo poderá decorrer para que as imagens sejam exibidas.
- Quando a câmera for acessada utilizando o protocolo HTTPS, as imagens poderão ser distorcidas ou o áudio poderá ser interrompido.
- O número máximo de usuários acessando simultaneamente varia dependendo do tamanho máximo da imagem e do formato de transmissão.

## 15.2.6 Configuração dos ajustes relativos a DDNS

Para acessar esta câmera via Internet, é necessário configurar os ajustes para a função DDNS. Consulte a página 164 para o modo de configuração dos ajustes relativos ao DDNS.

### [Área]

Selecione a região onde a câmera está instalada. Se a câmera é usada fora do Japão, selecione “Global”. Se a câmera é usada no Japão, selecione “Japão”.  
Japão/Global

### [Serviço]

Selecione o serviço DDNS para determinar a utilização ou não do DDNS.

- **Desligado:** Não utiliza a função DDNS.
- **Viewnetcam.com:** Utiliza o serviço “Viewnetcam.com”.
- **Atualização do DNS dinâmico:** Utiliza Atualização do DNS dinâmico (em conformidade com RFC2136) sem a cooperação do DHCP.
- **Atualização do DNS dinâmico (DHCP):** Utiliza Atualização do DNS dinâmico (em conformidade com RFC2136) com a cooperação do DHCP.
- **Padrão:** Desligado

### Nota

- Quando utilizar Atualização do DNS dinâmico (em conformidade com RFC2136), consulte o administrador da rede para cooperar ou não com DHCP.

## 15.2.7 Configuração dos ajustes relativos a SNMP

Os ajustes relativos ao SNMP podem ser configurados nesta página. É possível verificar o status da câmera conectando ao gerenciador SNMP. Quando utilizar a função SNMP, entre em contato com o administrador da rede.



### [Comunidade]

Insira o nome da comunidade a ser monitorada.

- **Número disponível de caracteres:** 0 - 32 caracteres
- **Padrão:** Nenhum (em branco)

### **IMPORTANTE**

- Quando utilizar a função SNMP, é necessário inserir o nome da comunidade. Quando nenhum nome de comunidade for inserido, a função SNMP não irá funcionar.

### [Nome do Sistema]

Insira um nome do sistema a ser utilizado para gerenciar a câmera com a função SNMP.

- **Número disponível de caracteres:** 0 - 32 caracteres
- **Padrão:** Nenhum (em branco)

### [Localização]

Insira o nome da localização onde a câmera está instalada.

- **Número disponível de caracteres:** 0 - 32 caracteres
- **Padrão:** Nenhum (em branco)

### [Contato]

Insira o endereço de e-mail ou o número de telefone do gerenciador SNMP.

- **Número disponível de caracteres:** 0 - 255 caracteres
- **Padrão:** Nenhum (em branco)

## 15.2.8 Configuração dos ajustes Diffserv

Os ajustes relativos ao Diffserv podem ser configurados nesta página. A função Diffserv pode ser usada para definir a prioridade dos dados de imagem/áudio enviados por roteadores.

A prioridade definida para essa função deve corresponder ao valor de DSCP configurado para o roteador.

Ao utilizar a função Diffserv, entre em contato com o administrador da rede.

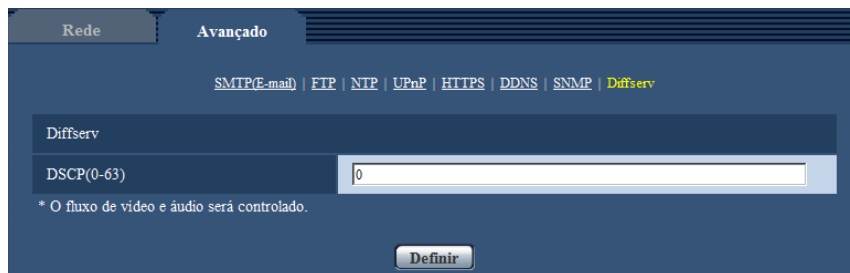

### [DSCP(0-63)]

Insira a ordem de prioridade para os pacotes.

- **Valores disponíveis:** 0 - 63
- **Padrão:** 0

## 15.3 Método de configuração das definições de HTTPS

Os ajustes relativos ao protocolo HTTPS que podem aumentar a segurança da rede criptografando o acesso às câmeras são descritos nesta página.

Os ajustes HTTPS serão configurados por meio do procedimento a seguir.

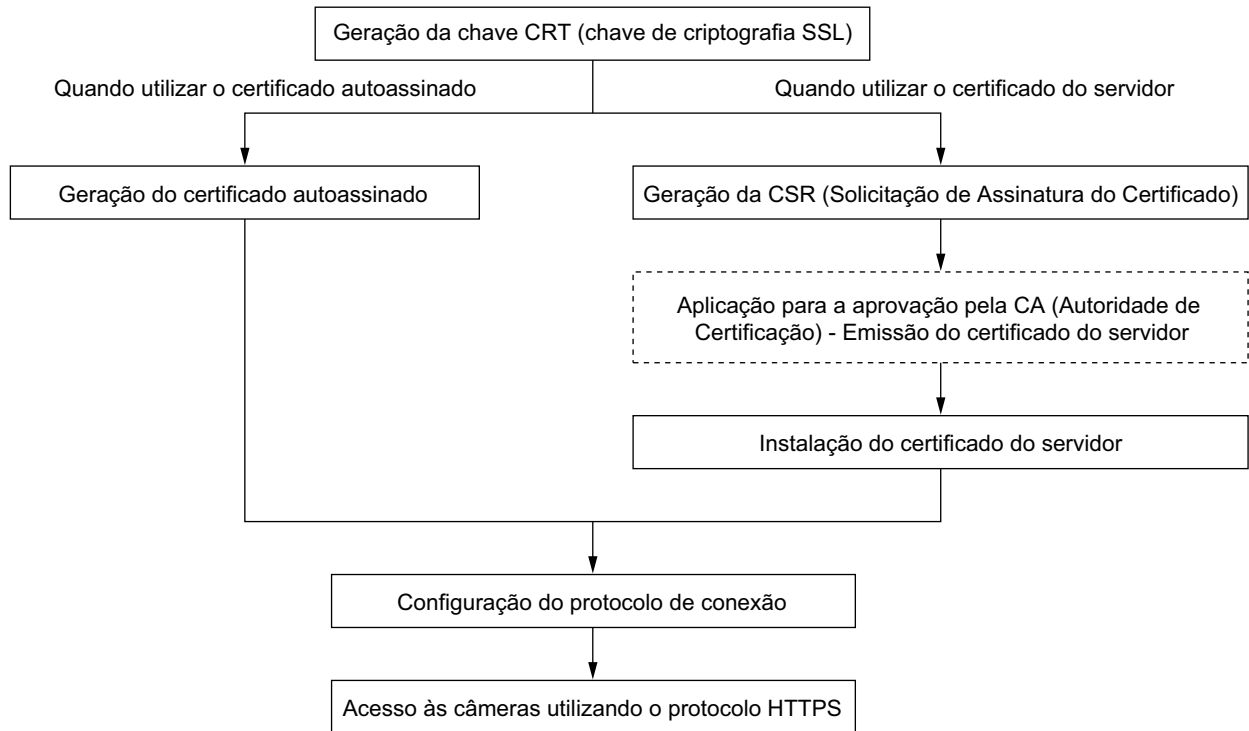

HTTPS	
Geração de chave CRT	<input type="button" value="Executar"/> ①
Certificado de auto-assinatura	Gerar <input type="button" value="Executar"/> ②
	Informação Não gerado <input type="button" value="Confirmar"/> <input type="button" value="Excluir"/>
Certificado CA	Gerar Solicitação de Assinatura de Certificado <input type="button" value="Executar"/> ③
	Instalação de Certificado CA <input type="text" value=""/> Procurar... <input type="button" value="Executar"/> ④
	Informação Invalido <input type="button" value="Confirmar"/> <input type="button" value="Excluir"/>
Conexão	HTTP <input type="button" value="Definir"/> ⑤
Porta HTTPS	443 (1-65535)
<input type="button" value="Definir"/>	

- ① Geração da chave CRT (chave de criptografia SSL) (→página 151)
- ② Geração do certificado autoassinado (→página 152)
- ③ Geração da CSR (Solicitação de Assinatura do Certificado) (→página 154)
- ④ Instalação do certificado do servidor (→página 155)
- ⑤ Configuração do protocolo de conexão (→página 156)

**Nota**

- Para utilizar o certificado do servidor, é preciso aplicar a aprovação e emitir o certificado do servidor pela CA.
- Quer o certificado autoassinado ou o certificado do servidor esteja disponível. Se ambos forem instalados, o certificado do servidor terá prioridade sobre o certificado autoassinado.

### 15.3.1 Geração da chave CRT (chave de criptografia SSL)

**IMPORTANTE**

- Quando o certificado autoassinado ou o certificado do servidor for válido, é impossível gerar a chave CRT.
- Quando o certificado do servidor é utilizado, o tamanho da chave disponível varia de acordo com a CA. Confirme previamente o tamanho da chave disponível.
- Para gerar a chave CRT, cerca de 1 minuto poderá decorrer quando o tamanho da chave for 1024 bits e cerca de 2 minutos quando o tamanho da chave for 2048 bits. Não opere o navegador de Internet até que a geração da chave CRT esteja completa. Enquanto a chave CRT estiver sendo gerada, o intervalo de atualização e a velocidade da linha podem ser inferiores.

1. Clique no botão [Executar] da “Geração de chave CRT”.

→ A caixa de diálogo “Geração de chave CRT” será exibida.

Chave CRT atual		
Chave CRT	Tamanho da chave RSA	
	Última modificação	Não gerado

Geração de chave CRT		
Chave CRT	Tamanho da chave RSA	<input checked="" type="radio"/> 1024bit <input type="radio"/> 2048bit

\* Gerando uma chave CRT demora cerca de 2 minutos.

2. Selecione “1024bit” ou “2048bit” para o comprimento da CRT para gerar para “Geração de chave CRT” - “Tamanho da chave RSA”.

**Nota**

- Para utilizar o certificado do servidor, siga as solicitações da CA sobre o tamanho da chave RSA.

3. Clique no botão [Executar].

→ A geração da chave CRT será iniciada. Quando a geração for finalizada, o tamanho da chave e a hora e data da geração da chave serão exibidos em “Chave CRT atual”.

**Nota**

- Para trocar (ou atualizar) a chave CRT gerada, execute as etapas 1 a 3. A chave CRT, o certificado autoassinado e o certificado do servidor são validados em um conjunto ao mesmo tempo. Quando a chave CRT for trocada, é necessário gerar novamente o certificado autoassinado ou reaplicar o certificado do servidor.
- Quando a chave CRT for atualizada, o registro da chave CRT anterior será salvo. Quando o botão [Histórico] “Chave CRT atual” na caixa de diálogo “Geração de chave CRT” for clicado, a caixa de diálogo “Chave anterior de CRT” será exibida e será possível verificar o tamanho da chave e a hora

e a data de geração da chave atual. Quando o botão [Aplicar] for clicado na caixa de diálogo “Chave anterior de CRT”, é possível substituir a chave CRT pela anterior.

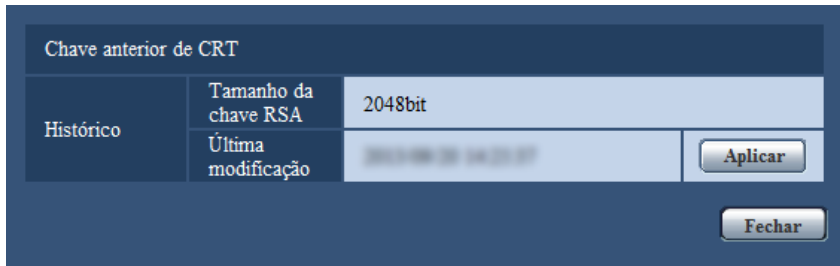

### 15.3.2 Geração do certificado autoassinado (certificado de segurança)

**IMPORTANTE**

- Se a chave CRT não for gerada, é impossível gerar o certificado autoassinado.
1. Clique no botão [Executar] de “Certificado de auto-assinatura - Gerar”.  
→ A caixa de diálogo “Certificado de auto-assinatura - Gerar” será exibida.

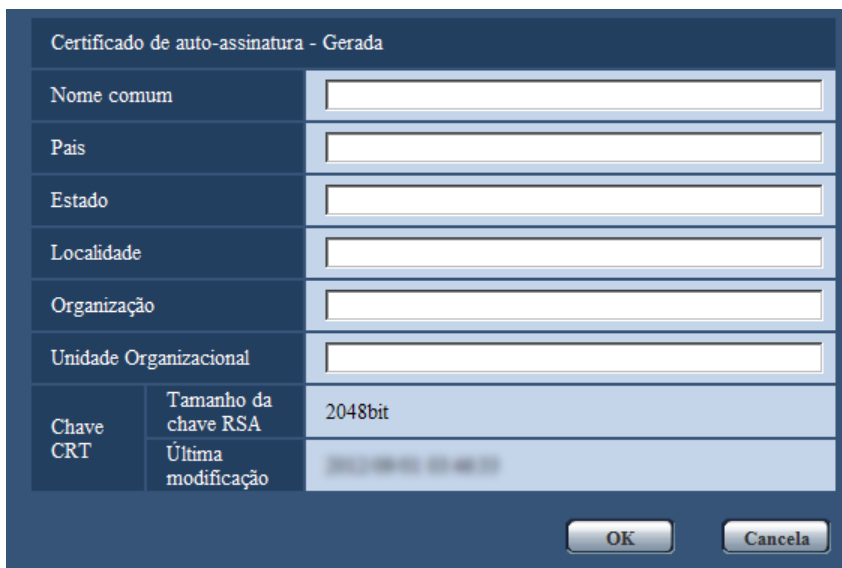

2. Insira as informações do certificado a ser gerado.

Item	Descrição	Número disponível de caracteres
[Nome comum]	Insira o endereço da câmera ou o nome do host.	64 caracteres
[País]	Insira o nome do país. (Opcional)	2 caracteres (código do país)
[Estado]	Insira o nome do estado. (Opcional)	128 caracteres
[Localidade]	Insira o nome da localidade. (Opcional)	128 caracteres
[Organização]	Insira o nome da organização. (Opcional)	64 caracteres

Item	Descrição	Número disponível de caracteres
[Unidade Organizacional]	Insira o nome da unidade da organização. (Opcional)	64 caracteres
[Chave CRT]	Exibe o tamanho da chave e a hora e a data da geração da chave atual.	

**Nota**

- Os caracteres disponíveis para [Nome comum], [Estado], [Localidade], [Organização], [Unidade Organizacional] são 0-9, A-Z, a-z e os símbolos a seguir.  
- . \_ , + / ( )
- Quando a câmera for conectada à Internet, insira o endereço ou o nome do host para acessar via Internet "Nome comum". Neste caso, a janela de alerta de segurança será exibida cada vez que a câmera for acessada localmente mesmo que o certificado de segurança esteja instalado.
- Quando inserir o endereço IPv6 para "Nome comum", insira o endereço entre colchetes [ ].  
**Exemplo:** [2001:db8::10]

- Clique no botão [OK] após inserir os itens.  
→ O certificado autoassinado será gerado.

**Nota**

- As informações do certificado autoassinado gerado serão exibidas em "Certificado de auto-assinatura" - "Informação".  
Dependendo do status do certificado autoassinado, o que segue será exibido.

Indicação	Descrição
Não gerado	O certificado autoassinado não será gerado.
Invalído (Razão: Instalação de Certificado CA)	O certificado autoassinado já foi gerado e o certificado do servidor foi instalado. <ul style="list-style-type: none"> <li>Neste caso, o certificado do servidor será validado.</li> </ul>
Nome comum do certificado autoassinado	O certificado autoassinado já foi gerado e validado.

- Quando o botão [Confirma] for clicado, as informações registradas do certificado autoassinado (certificado de segurança) serão exibidas na caixa de diálogo "Certificado de auto-assinatura - Confirma".

Certificado de auto-assinatura - Confirma		
Nome comum	NWCAM	
País		
Estado		
Localidade		
Organização		
Unidade Organizacional		
Chave CRT	Tamanho da chave RSA	2048bit
	Última modificação	2013/08/26 14:28:02
Fechar		

- Quando o botão [Excluir] for clicado, o certificado autoassinado gerado (certificado de segurança) será apagado.
- Quando a opção “HTTPS” for selecionada para “Conexão”, é impossível apagar o certificado autoassinado.

### 15.3.3 Geração da CSR (Solicitação de Assinatura do Certificado)

#### **IMPORTANTE**

- Se a chave CRT não for gerada, é impossível gerar a CSR.
  - Antes de gerar o arquivo CSR, configure os ajustes a seguir em [Opções da Internet] do navegador de Internet previamente. Clique em [Opções da Internet...] em [Ferramentas] da barra do menu do Internet Explorer e em seguida clique na guia [Segurança].
    - Registre a câmera em [Sites confiáveis].
    - Clique no botão [Nível personalizado...] para abrir a janela [Configurações de Segurança] e marque o botão radial [Ativar] de [Download de arquivo] sob [Downloads].
    - Clique no botão [Nível personalizado...] para abrir a janela [Configurações de Segurança] e marque o botão radial [Ativar] de [Aviso automático para downloads de arquivo] sob [Downloads].
1. Clique no botão [Executar] de “Certificado CA - Gerar Solicitação de Assinatura de Certificado”.  
→ A caixa de diálogo “Certificado CA - Gerar Solicitação de Assinatura de Certificado” será exibida.

Certificado CA - Gerar Solicitação de Assinatura de Certificado		
Nome comum	<input type="text"/>	
País	<input type="text"/>	
Estado	<input type="text"/>	
Localidade	<input type="text"/>	
Organização	<input type="text"/>	
Unidade Organizacional	<input type="text"/>	
Chave CRT	Tamanho da chave RSA	2048bit
	Última modificação	2014/02/14 14:34:42
OK Cancelar		

2. Insira as informações do certificado a ser gerado.

Item	Descrição	Número disponível de caracteres
[Nome comum]	Insira o endereço da câmera ou o nome do host.	64 caracteres
[País]	Insira o nome do país.	2 caracteres (código do país)
[Estado]	Insira o nome do estado.	128 caracteres
[Localidade]	Insira o nome da localidade.	128 caracteres
[Organização]	Insira o nome da organização.	64 caracteres

Item	Descrição	Número disponível de caracteres
[Unidade Organizacional]	Insira o nome da unidade da organização.	64 caracteres
[Chave CRT]	Exibe o tamanho da chave e a hora e a data da geração da chave atual.	

**Nota**

- Para utilizar o certificado do servidor, siga as solicitações da CA sobre as informações a serem inseridas.
  - Os caracteres disponíveis para [Nome comum], [Estado], [Localidade], [Organização], [Unidade Organizacional] são 0-9, A-Z, a-z e os símbolos a seguir.  
- . \_ , + / ( )
3. Clique no botão [OK] após inserir os itens.  
→ A caixa de diálogo [Salvar como] será exibida.
  4. Insira um nome de arquivo para CSR na caixa de diálogo [Salvar como] para salvar no computador.  
→ O arquivo CSR será aplicado à CA.

**IMPORTANTE**

- O certificado do servidor será emitido para o conjunto da chave CSR e CRT geradas. Se a chave CRT for gerada novamente ou atualizada após a aplicação para CA, o certificado do servidor emitido será invalidado.

**Nota**

- Esta câmera gera o arquivo CSR no formato PEM.

## 15.3.4 Instalação do certificado do servidor

**IMPORTANTE**

- Se o arquivo CSR não for gerado, é impossível instalar o certificado do servidor (certificado de segurança). Para a instalação, o certificado do servidor emitido pela CA será solicitado.
1. Clique no botão [Procurar...] de “Certificado CA - Instalação de Certificado CA”.  
→ A caixa de diálogo [Abrir] será exibida.
  2. Selecione o arquivo de certificação do servidor e clique no botão [Abrir]. Em seguida clique no botão [Executar].  
→ A certificação do servidor será instalada.

**Nota**

- O nome do host registrado no certificado do servidor instalado será exibido em “Certificado CA - Informação”. Dependendo do status do certificado do servidor, o que segue será exibido.

Indicação	Descrição
Invalido	A certificação do servidor não está instalada.
Nome comum do certificado do servidor	O certificado do servidor já foi instalado e validado.
Expirada	A certificação do servidor já expirou.

## 15 Configuração dos ajustes de rede [Rede]

- Quando o botão [Confirma] for clicado, as informações registradas do certificado do servidor instalado serão exibidas na caixa de diálogo “Certificado CA - Confirma”. (Somente “Unidade Organizacional” será exibida com um asterisco (\*))

A caixa de diálogo "Certificado de auto-assinatura - Confirma" apresenta um formulário com os seguintes campos:

Nome comum	NWCAM
Pais	
Estado	
Localidade	
Organização	
Unidade Organizacional	
Chave CRT	Tamanho da chave RSA: 2048bit
	Última modificação: 2010/06/14 14:28:41

Um botão "Fechar" está localizado no canto inferior direito da caixa de diálogo.

- Quando o botão [Excluir] for clicado, o certificado do servidor instalado será apagado.
- Quando a opção “HTTPS” for selecionada para “Conexão”, será impossível apagar o certificado do servidor.
- Para trocar (ou atualizar) o certificado do servidor, realize as etapas 1 e 2.

### IMPORTANTE

- Antes de apagar o servidor válido (certificado de segurança), confirme se existe um arquivo de backup no computador ou outra mídia. O arquivo de backup será necessário quando instalar o certificado do servidor novamente.
- Quando o certificado do servidor expirar, a função HTTPS será indisponível. Quando a câmera for reinicializada, o protocolo de conexão será alterado para HTTP. Atualize o certificado do servidor antes que expire.
- A data de expiração do certificado do servidor pode ser verificada clicando-se duas vezes no arquivo de certificação do servidor emitido pela CA.

### 15.3.5 Configuração do protocolo de conexão

1. Selecione “HTTP” ou “HTTPS” para “Conexão” para determinar o protocolo utilizado para acessar a câmera.
  - **HTTP:** Somente a conexão HTTP está disponível.
  - **HTTPS:** Somente a conexão HTTPS está disponível.
2. Designe o número da porta HTTPS a ser utilizada para “Porta HTTPS”.
  - **Números disponíveis de porta:** 1 - 65535
  - **Padrão:** 443

Os números de porta a seguir estão indisponíveis já que são utilizados automaticamente pelo sistema. 20, 21, 23, 25, 42, 53, 67, 68, 69, 80, 110, 123, 161, 162, 554, 995, 10669, 10670, 59000 - 61000

3. Clique no botão [Definir].
  - Ficará possível o acesso às câmeras utilizando o protocolo HTTPS. (→ página 7, página 21, página 23)

**Nota**

- Quando a configuração de conexão for alterada, depois de esperar por um tempo, acesse a câmera novamente com “http://Endereço IP da câmera” ou “https://endereço IP da câmera”, dependendo da configuração alterada.
- **Quando utilizar o certificado autoassinado:**  
Se a câmera for acessada utilizando o protocolo HTTPS pela primeira vez, a janela de advertência será exibida. Nesse caso, siga as instruções do tutorial para instalar o certificado autoassinado (de segurança). (→página 157)
- **Quando utilizar o certificado do servidor:**  
Instale previamente o certificado raiz e o certificado intermediário no navegador em uso. Siga as instruções da CA para a obtenção e instalação destes certificados.
- Quando a câmera for acessada utilizando o protocolo HTTPS, o intervalo de atualização e a taxa de quadros das imagens poderão ser reduzidos.
- Quando a câmera for acessada utilizando o protocolo HTTPS, algum tempo poderá decorrer para que as imagens sejam exibidas.
- Quando a câmera for acessada utilizando o protocolo HTTPS, as imagens poderão ser distorcidas ou o áudio poderá ser interrompido.
- O número máximo de usuários acessando simultaneamente varia dependendo do tamanho máximo da imagem e do formato de transmissão.

## 15.4 Acesso à câmera utilizando o protocolo HTTPS

1. Inicie o navegador de Internet.
2. Insira o endereço IP da câmera na caixa de endereço do navegador.
  - **Exemplo de inserção:** https://192.168.0.10/

**IMPORTANTE**

- Quando o número de porta HTTPS “443” for alterado, insira “https://endereço IP da câmera +: (dois pontos) + número de porta” na caixa de endereço do navegador.  
(**Exemplo:** https://192.168.0.11:61443)
- Quando a câmera estiver em uma rede local, configure os ajustes do servidor proxy do navegador de Internet (em [Opções da Internet...] em [Ferramentas] da barra do menu) para bypass o servidor proxy para o endereço local.

3. Acionar a tecla [Enter] no teclado.

→ A página “Ao vivo” será exibida.

Quando a janela de alerta de segurança for exibida, instale o certificado de segurança.

(→página 158)

Quando a opção “Ligado” for selecionada para “Autent. do usuário”, a janela de autenticação será exibida antes das imagens ao vivo aparecerem para o lançamento do nome de usuário e da senha.

**IMPORTANTE**

- Quando a câmera for acessada utilizando o protocolo HTTPS, o intervalo de atualização e a taxa de quadros das imagens poderão ser reduzidos.

### 15.4.1 Instalação do certificado de segurança

Quando o certificado de segurança da câmera a acessar não for instalado no computador, a janela de alerta de segurança será exibida cada vez que a câmera for acessada utilizando o protocolo HTTPS. Para que a janela de alerta de segurança não seja exibida, é necessário instalar o certificado de segurança no

procedimento a seguir. Se o certificado não for instalado, a janela de alerta será exibida cada vez que a câmera for acessada.

### Nota

- O certificado de segurança é instalado no computador com as informações registradas para “Nome comum”. Portanto, as informações registradas para “Nome comum” devem ser as mesmas para o endereço ou nome do host para o acesso à câmera. Se o certificado não for o mesmo, a janela de alerta de segurança será exibida cada vez que a câmera for acessada.
- Quando o endereço ou o nome do host da câmera for alterado, a janela de alerta de segurança será exibida cada vez que a câmera for acessada mesmo que o certificado de segurança seja instalado. Instale o certificado novamente.
- Quando o acesso à câmera for aberto à Internet, insira o nome do endereço ou o nome do host para acessar via Internet para “Nome comum”. Neste caso, a janela de alerta de segurança será exibida cada vez que a câmera for acessada localmente mesmo que o certificado de segurança esteja instalado.
- Quando o certificado de segurança estiver adequadamente instalado, um ícone de chave será exibido na caixa de endereço do navegador de Internet que acessar a câmera.
- Ao usar o Internet Explorer 10 ou o Internet Explorer 11, observe que algumas das janelas exibidas podem diferir das descrições seguintes.

1. Acesso à câmera utilizando o protocolo HTTPS.
2. Quando a janela de alerta de segurança for exibida, clique em “Prosseguir para o Web site (não recomendado)”.

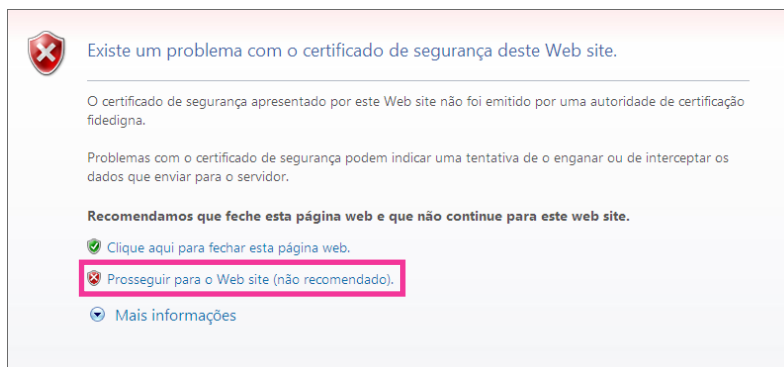

→ A página “Ao vivo” será exibida. Quando a janela de autenticação for exibida, insira o nome do usuário e a senha.

### Nota

- Se esta janela for exibida quando acessar um dispositivo que não seja a câmera ou um website, um problema de segurança pode ter ocorrido. Neste caso, verifique o status do sistema.

3. Clique em “Erro de Certificado” em URL e clique em “Ver certificados”.



4. Clique em “Instalar certificado...”.

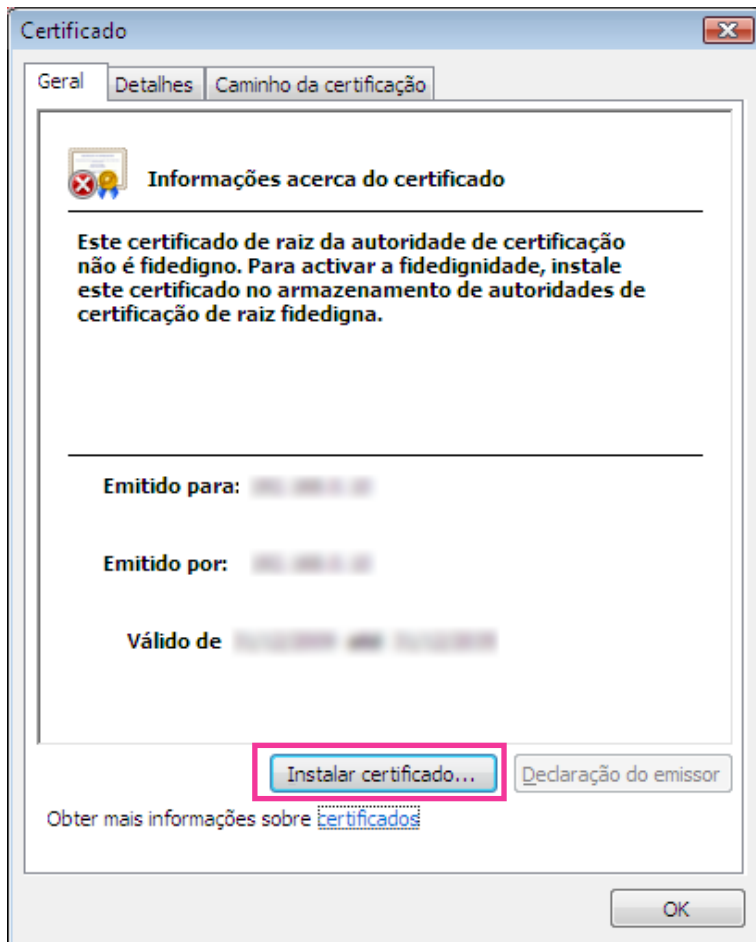

**Nota**

- Se [Instalar certificado...] não for exibido, feche o Internet Explorer uma vez e seleccione [Executar como administrador] para abrir o Internet Explorer novamente. Clique em [Iniciar] → [Todos os programas] → clique com o botão direito em [Internet Explorer] → Clique em [Executar como administrador].
- Ao usar o Windows 8 ou Windows 8.1, clique com o botão direito [iexplore] em “C:\Program Files \Internet Explorer” e seleccione [Executar como administrador].

5. Clique em “Seguinte” exibida na janela “Assistente para importar certificados”.

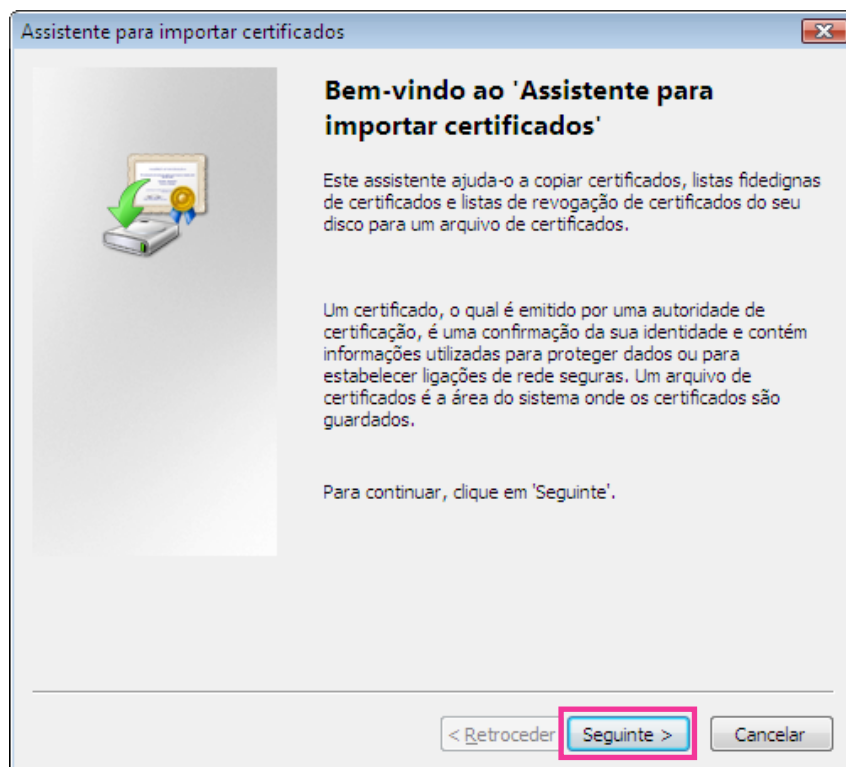
**Nota**

- Ao usar Internet Explorer 10 ou Internet Explorer 11, selecione “Local do Repositório”, e então clique em “Avançar”.

6. Selecione “Colocar todos os certificados no seguinte arquivo” e clique em “Procurar ...”.

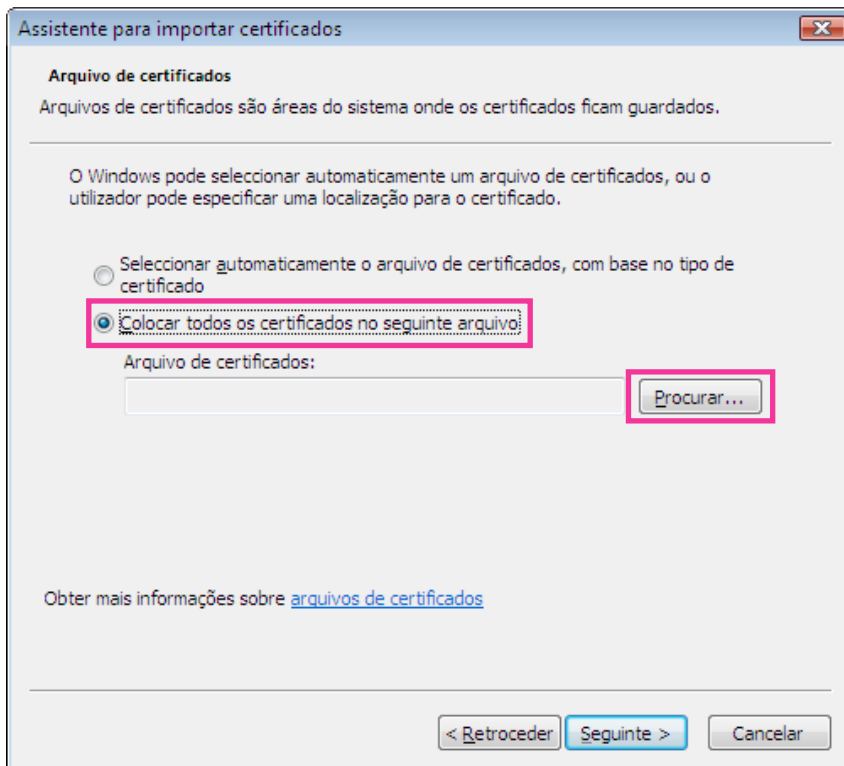

7. Selecione “Autoridades de certificação de raiz fidedigna” e clique em “OK”.

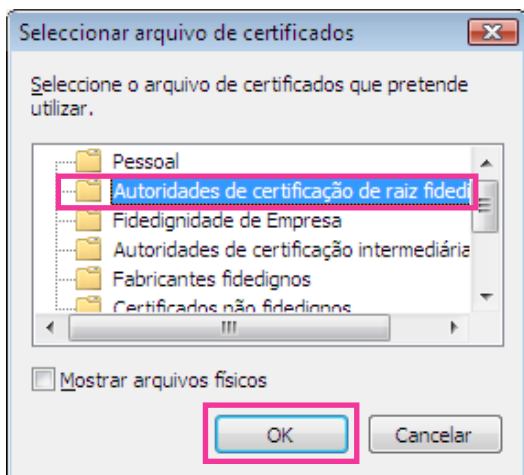

## 8. Clique em “Seguinte”.

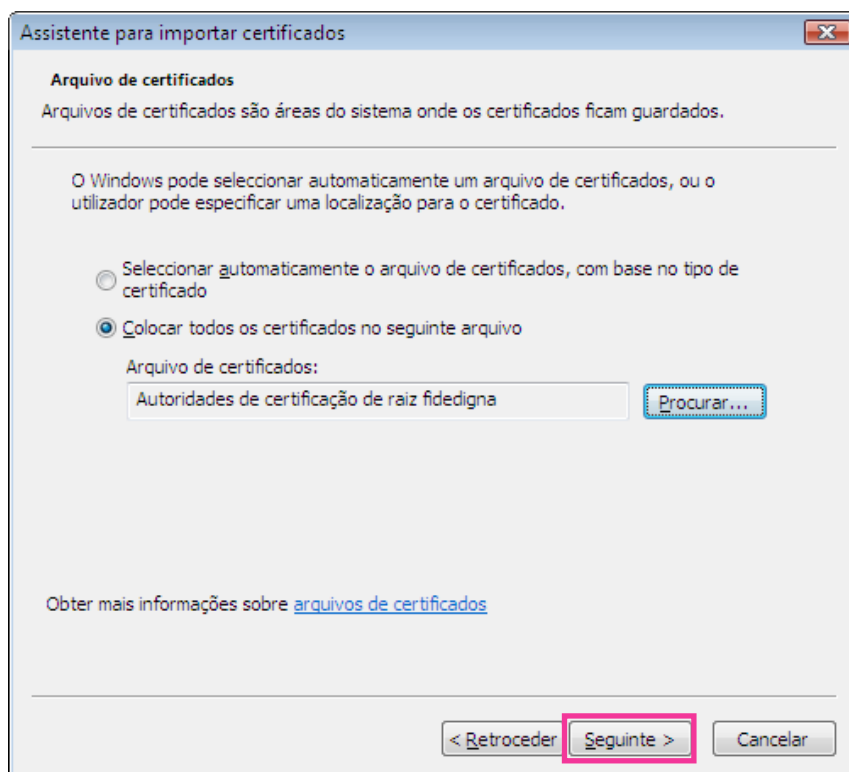

## 9. Clique em “Concluir”.

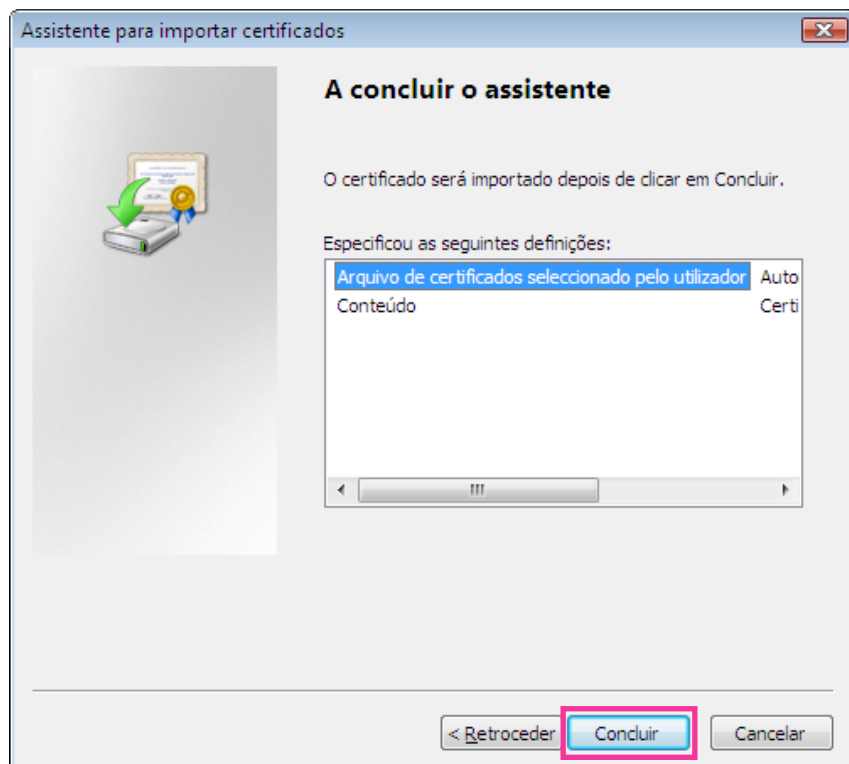

10. Clique em “Sim”.

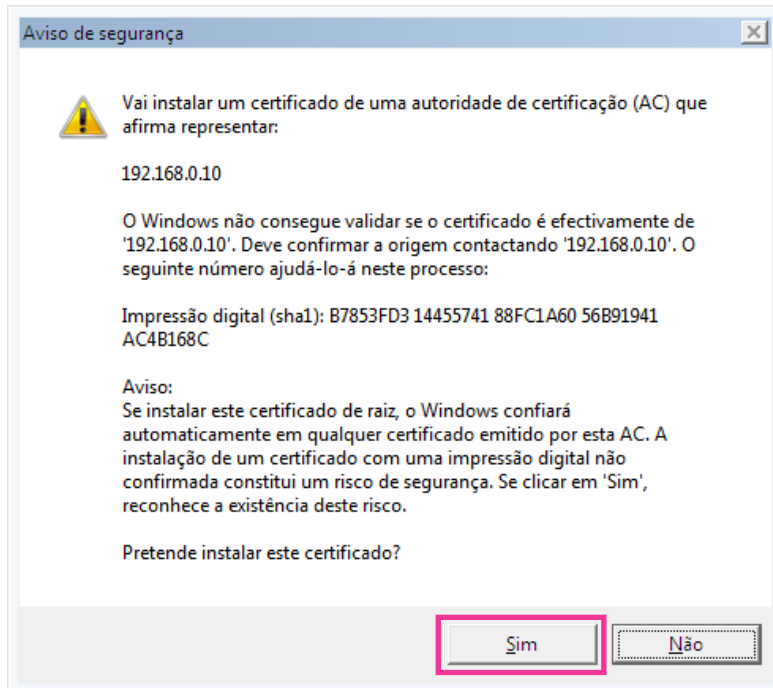

→ Quando a importação for concluída, a tela “A importação foi bem sucedida.”, será exibida.

11. Clique em “OK”.

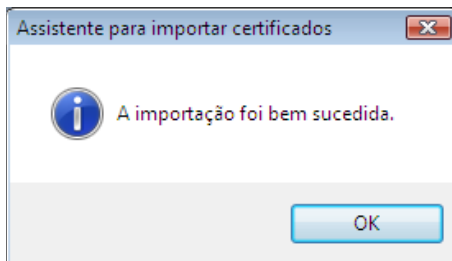

→ Quando o navegador for reinicializado após a importação do certificado, “Erro de Certificado” não será exibida.

## 15.5 Método de configuração dos ajustes relativos a DDNS

Quando a função DDNS for ativada utilizando a câmera, qualquer dos serviços DDNS a seguir estará disponível.

- Serviço “Viewnetcam.com”
- Atualização do DNS dinâmico (conformidade com RFC2136)

### **IMPORTANTE**

- Antes de utilizar o serviço DDNS, é necessário realizar o ajuste de encaminhamento pela porta para o roteador.
- **Sobre a atualização do DNS dinâmico (em conformidade com RFC2136)**

A operação utilizando serviços DDNS, outros que não “Viewnetcam.com” não serão assegurados. A Panasonic não se responsabiliza por quaisquer problemas ou acidentes nas circunstâncias em que a câmera seja utilizada resultante de tais serviços.

Consulte os provedores de serviço DDNS para a seleção e configuração dos serviços DDNS outros que “Viewnetcam.com”.

#### Nota

- “Viewnetcam.com” é um serviço do DNS dinâmico designado para uso com as Câmeras de Rede Panasonic. Consulte o site da web “Viewnetcam.com” (<http://www.viewnetcam.com/>) para informações adicionais sobre o serviço.

## Sobre serviços DDNS (IPv4/IPv6)

Utilizando um serviço DDNS, é possível visualizar imagens da câmera via Internet.

O serviço DDNS associa os endereços globais dinâmicos e nomes de domínio.

É possível configurar os ajustes para “Viewnetcam.com” ou Atualização do DNS dinâmico (em conformidade com RFC2136).

Na maioria dos serviços DNS oferecidos pelos provedores, os endereços globais não são estáticos, mas dinâmicos. Portanto, o acesso à câmera via endereço global antigo pode ser invalidado após um determinado período de tempo. Um dos serviços a seguir é necessário quando acessar uma câmera cujo endereço global não é estático via Internet.

- **Serviço DDNS (como, por exemplo, “Viewnetcam.com”)**  
É possível acessar por meio de um nome de domínio registrado e estático (exemplo: \*\*\*\*\*.viewnetcam.com) mesmo após a troca do endereço global. A inscrição em um serviço de nome de domínio é necessária mesmo quando utilizar a conexão IPv6.  
Consulte o site da web “Viewnetcam.com” (<http://www.viewnetcam.com/>) para informações adicionais sobre o serviço.
- **Serviço de endereço IP estático (como, por exemplo, um serviço oferecido pelo provedor contratado)**  
Neste serviço, os endereços globais são estáticos (não modificados).

### 15.5.1 Configuração do serviço DDNS (Exemplo do serviço “Viewnetcam.com”)

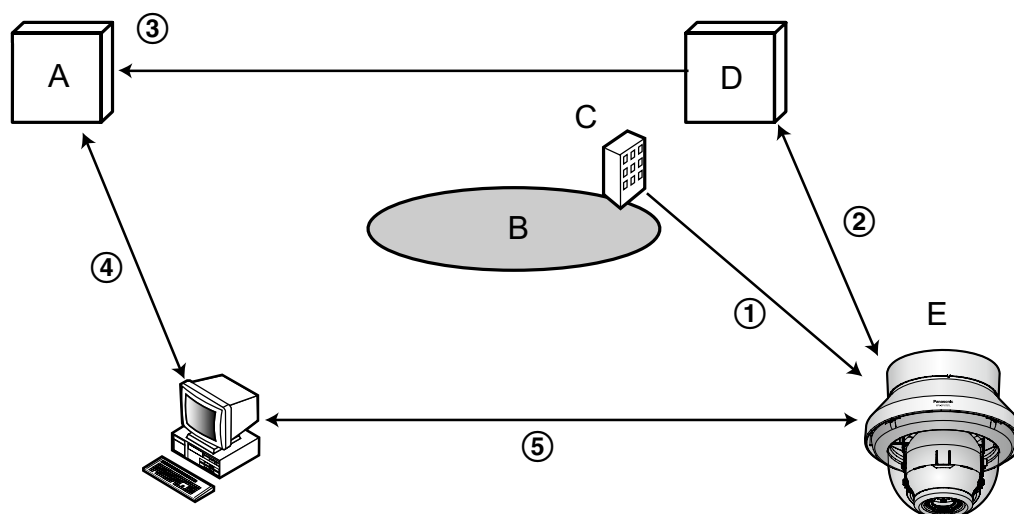

A. Servidor DNS

- B. Internet
- C. Provedor
- D. Servidor de serviço “Viewnetcam.com”
- E. Local remoto

① **Endereço global modificado.**

O provedor contratado aloca o endereço global para o roteador (ou câmera). O endereço global não é estático, mas dinâmico.

② **“\*\*\*\*\*.viewnetcam.com” e o endereço global atual são automaticamente registrados.**

Se o usuário estiver inscrito em “Viewnetcam.com”, o “nome de domínio” exclusivo (exemplo: \*\*\*\*\*.viewnetcam.com) será alocado. O servidor da funcionalidade “Viewnetcam.com” gerencia automaticamente o nome de domínio da câmera e o endereço global do roteador (ou câmera) quando uma câmera notificar automaticamente o servidor de serviço do endereço global.

③ **Endereço global atual automaticamente registrado via “\*\*\*\*\*.viewnetcam.com”.**

O servidor da funcionalidade “Viewnetcam.com” registra o endereço global e o nome de domínio do roteador (ou câmera) no servidor DNS.

④ **Endereço global obtido via URL (Nome de domínio).**

Ao inserir o URL (incluindo o nome de domínio) no navegador de Internet quando do acesso à câmera via Internet, o servidor DNS identifica o endereço global registrado do roteador (ou câmera).

⑤ **Acesso utilizando o endereço global atual**

O endereço global identificado é utilizado para acessar o roteador (ou câmera) para monitorar imagens.

### Nota

- Consulte o provedor contratado quer o endereço IP atual seja estático ou não.
- Dependendo do provedor, os endereços locais podem ser alocados. Nesse caso, o serviço DDNS é indisponível. Consulte o provedor do contrato para informações adicionais.

## 15.5.2 Quando utilizar o serviço “Viewnetcam.com”

DDNS	
Área	Global
Serviço	Viewnetcam.com
Pessoal(Câmera) Endereço	
Endereço de sua conta	
Intervalo de acesso	1h
Método de Notificação Endereço global IP	<input checked="" type="radio"/> Normal <input type="radio"/> Avançado

Definir

### [Pessoal(Câmera) Endereço]

O URL da câmera registrada para “Viewnetcam.com”.

### [Endereço de sua conta]

Quando o URL exibido for clicado, a janela de registro para o serviço “Viewnetcam.com” será exibido em uma janela aberta instantaneamente.

Registre as informações na janela de registro para a inscrição do serviço “Viewnetcam.com”.

**[Intervalo de acesso]**

Selecione o intervalo para acessar o servidor do serviço “Viewnetcam.com” para verificar o endereço IP e o nome do host entre as seguintes opções.

10min/ 20min/ 30min/ 40min/ 50min/ 1h

- **Padrão:** 1h

**[Método de Notificação Endereço global IP]**

Tipicamente, o [Método de Notificação Endereço global IP] deve ser ajustado a “Normal”.

Não se pode acessar a câmera usando o URL registrado 30 minutos após registrar com “Viewnetcam.com”, selecionar “Avançado”.

Neste caso, UPnP (→página 144) deve ser permitido para a câmera e para o roteador.

- **Padrão:** Normal

### 15.5.3 Procedimento para registrar informações para o serviço “Viewnetcam.com”

1. Selecione [Viewnetcam.com] para [Serviço] e clique no botão [Definir].  
→ Um URL será exibido em [Endereço de sua conta].  
Se um URL não for exibido em [Endereço de sua conta], conforme os ajustes de rede da câmera e a conexão à Internet e em seguida clique em [Definir] novamente.
2. Registre as informações para “Viewnetcam.com” seguindo as instruções do tutorial.  
→ A janela de registro para “Viewnetcam.com” será exibida em uma janela aberta instantaneamente. Quando a janela de registro não for exibida, verifique se o computador está conectado à Internet, e clique no botão Reload do navegador.

DDNS	
Área	Global
Serviço	Viewnetcam.com
Pessoal(Câmera) Endereço	
Endereço de sua conta	http://*****
Intervalo de acesso	1h
Método de Notificação Endereço global IP	<input checked="" type="radio"/> Normal <input type="radio"/> Avançado

**Definir**

3. Registre as informações para “Viewnetcam.com” seguindo as instruções do tutorial.  
→ Quando a mensagem “The new camera is successfully registered to Viewnetcam.com” for exibida, feche a janela de registro.

O URL definido no momento do registro pode ser utilizado para acessar a câmera. Contudo, este URL está indisponível quando acessar a câmera pelo computador conectado à mesma rede (LAN).

DDNS	
Área	Global
Serviço	Viewnetcam.com
Pessoal(Câmera) Endereço	*****
Endereço de sua conta	http://*****
Intervalo de acesso	1h
Método de Notificação Endereço global IP	<input checked="" type="radio"/> Normal <input type="radio"/> Avançado

### Nota

- Quando o registro para o serviço “Viewnetcam.com” for concluído, o URL da câmera registrada para “Pessoal(Câmera) Endereço”. Até cerca de 30 minutos podem decorrer até que o URL da câmera registrada seja validado.
- Para cancelar a inscrição no serviço “Viewnetcam.com”, acesse o site da web “Viewnetcam.com” (<http://www.viewnetcam.com/>) posteriormente.
- Quando “Expirada” é exibida no URL de “Viewnetcam.com” na página de ajustes de Viewnetcam ou na página de status, reinicialize a câmera após registrar o serviço “Viewnetcam.com”. Após reinicializar a câmera, verifique se o URL está exibido no URL de “Viewnetcam.com” de [Estado] - [Viewnetcam.com] na página “Manutenção”.
- É possível verificar as informações registradas para o serviço “Viewnetcam.com” acessando o URL exibido ao lado de “Endereço de sua conta”. Quando o URL não for exibido, verifique se o computador está conectado à Internet e clique no botão [Definir].
- Se o acesso falhar frequentemente devido às alterações no endereço global do roteador, ajuste um valor menor para “Intervalo de acesso”.

## 15.5.4 Verificação das informações registradas para o serviço “Viewnetcam.com”

É possível verificar se a câmera foi registrada para o serviço “Viewnetcam.com”. (→página 180)

## 15.5.5 Quando utilizar o serviço “Atualização do DNS dinâmico”

The screenshot shows the 'Avançado' (Advanced) configuration page for DDNS. The 'Serviço' (Service) dropdown is set to 'Atualização do DNS dinâmico'. The 'Intervalo de acesso' (Access interval) is set to '24h'. The 'Nome do Host' (Host name) field is empty. A 'Definir' (Apply) button is visible at the bottom.

### [Nome do Host]

Insira o nome do host a ser utilizado para o serviço Atualização do DNS dinâmico.

- **Número disponível de caracteres:** 3 - 250 caracteres  
Insira na forma de “(nome do host). (nome de domínio)”.
- **Caracteres disponíveis:** Caracteres alfanuméricos, dois pontos (:), ponto (.), sublinhado (\_) e hífen (-).
- **Padrão:** Nenhum (em branco)

### Nota

- Consulte o administrador da rede para informações adicionais sobre os nomes de host disponíveis.

### [Intervalo de acesso]

Selecione o intervalo para acessar o servidor da funcionalidade Atualização do DNS dinâmico para verificar o endereço IP e o nome do host entre as seguintes opções.

10min/ 20min/ 30min/ 40min/ 50min/ 1h/ 6h/ 24h

- **Padrão:** 24h

## 15.5.6 Quando utilizar o serviço “Atualização do DNS dinâmico (DHCP)”

The screenshot shows the 'Avançado' (Advanced) configuration page for DDNS. The 'Serviço' (Service) dropdown is set to 'Atualização do DNS dinâmico (DHCP)'. The 'Intervalo de acesso' (Access interval) is set to '24h'. The 'Nome do Host' (Host name) field is empty. A 'Definir' (Apply) button is visible at the bottom.

### [Nome do Host]

Insira o nome do host a ser utilizado para o serviço Atualização do DNS dinâmico.

- **Número disponível de caracteres:** 3 - 250 caracteres  
Insira na forma de “(nome do host). (nome de domínio)”.
- **Caracteres disponíveis:** Caracteres alfanuméricos, dois pontos (:), ponto (.), sublinhado (\_) e hífen (-).
- **Padrão:** Nenhum (em branco)

## 15 Configuração dos ajustes de rede [Rede]

---

### **Nota**

- Consulte o administrador da rede para informações adicionais sobre os nomes de host disponíveis.

## 16 Configuração dos ajustes relativos às programações [Agenda]

Na página “Agenda”, é possível configurar os ajustes relativos às programações como segue.

- Permissão de alarme
- Permissão de detecção de movimento (VMD)
- Permissão de acesso
- Gravando em H.264
- Arquivo de cena
- Transmissão FTP Periódica de imagem

A página “Agenda” possui apenas a guia [Agenda].

## 16 Configuração dos ajustes relativos às programações [Agenda]

Até 5 programações podem ser implementadas.

The screenshot displays the 'Agenda' configuration screen. It features a table with five rows, each representing an agenda entry. Each entry has two main settings: 'Modo Agenda' and 'Intervalo de tempo'. The 'Modo Agenda' is set to 'Desligado' for all entries. The 'Intervalo de tempo' is set to 24h for all entries. Below the table is a calendar grid with days of the week (Seg, Ter, Qua, Qui, Sex, Sab, Dom) and time slots (0:00, 6:00, 12:00, 18:00, 24:00). A 'Definir' button is located at the bottom of the screen.

Agenda	Modo Agenda	Intervalo de tempo
Agenda 1 (Branco)	Desligado	24h 00:00 - 00:00
Agenda 2 (Azul)	Desligado	24h 00:00 - 00:00
Agenda 3 (Verde)	Desligado	24h 00:00 - 00:00
Agenda 4 (Vermelho)	Desligado	24h 00:00 - 00:00
Agenda 5 (Preto)	Desligado	24h 00:00 - 00:00

Calendar Grid:

	0:00	6:00	12:00	18:00	24:00
Seg					
Ter					
Qua					
Qui					
Sex					
Sab					
Dom					

Definir

1. Selecione uma ação a ser atribuída à programação de “Modo Agenda”. “Desligado” é selecionado como padrão.
  - **Desligado:** Nenhuma ação será executada para a programação em questão.
  - **Permissão de alarme:** A entrada de alarme (alarme do terminal) será recebida durante o período da programação.

- **Permissão de detecção de movimento (VMD):** A função de detecção de movimento de vídeo (VMD) será ativada durante o período da programação.
- **Permissão de acesso:** Os usuários cujo nível de acesso estiver ajustado para 2 e 3 na guia [Autent. do usuário] (→página 128) só podem acessar a câmera no período da programação.
- **Gravação de fluxo de vídeo:** A gravação SD será realizada na hora designada na programação. Somente é disponível ao usar imagens H.264.
- **Ajuste de imagem 1:** As imagens são definidas para as configurações de imagem de “Arquivo de cena 1” na hora designada na agenda. Quando termina o tempo designado para a agenda, as imagens são definidas para as configurações de imagem de “Arquivo de cena não é aplicado”.
- **Ajuste de imagem 2:** As imagens são definidas para as configurações de imagem de “Arquivo de cena 2” na hora designada na agenda. Quando termina o tempo designado para a agenda, as imagens são definidas para as configurações de imagem de “Arquivo de cena não é aplicado”.
- **Transmissão FTP Periódica de imagem:** A transmissão de imagem periódica FTP será realizada na hora designada na programação da agenda.

### **Nota**

- Selecione “Ligado” para “Autent. do usuário” na guia [Autent. do usuário] da página “Usuários” (→página 128) e “Desligado” para “Autent. do host” na página “Autent. do host” (→página 129) para validar “Permissão de acesso”.
  - Ao selecionar “Gravação de fluxo de vídeo”, selecionar “H.264(1)”, “H.264(2)”, “H.264(3)”, ou “H.264(4)” para o “Formato de gravação” na guia [Cartão de memória SD] e selecionar “Agenda” para “Gravar ação de disparo”. (→página 60)
  - O Canal 1 a Canal 4 pode ser selecionado para H.264(1) quando “Recorte [16:9](modo de 30fps)” é selecionado para “Modo de captura de imagem”.
2. Selecione os dias de uma semana marcando as respectivas caixas de verificação.
  3. No menu resultante, selecione a hora de início e hora de término da programação. Quando não designar a hora, marque a caixa de verificação “24h”.
  4. Clique no botão [Definir] após concluir os ajustes.  
→ O resultado será exibido na parte inferior da janela.

### **Nota**

- As programações exibidas na parte inferior da janela podem ser identificadas pelas cores atribuídas a cada programação.

## 16.1 Como configurar as programações

Agendas		
Agenda 1 (Branco) <input type="checkbox"/>	Modo Agenda	Desligado
	Intervalo de tempo	<input type="checkbox"/> Seg <input type="checkbox"/> Ter <input type="checkbox"/> Qua <input type="checkbox"/> Qui <input type="checkbox"/> Sex <input type="checkbox"/> Sab <input type="checkbox"/> Dom <input type="checkbox"/> 24h <input type="text" value="00"/> : <input type="text" value="00"/> - <input type="text" value="00"/> : <input type="text" value="00"/>
Agenda 2 (Azul) <input type="checkbox"/>	Modo Agenda	Desligado
	Intervalo de tempo	<input type="checkbox"/> Seg <input type="checkbox"/> Ter <input type="checkbox"/> Qua <input type="checkbox"/> Qui <input type="checkbox"/> Sex <input type="checkbox"/> Sab <input type="checkbox"/> Dom <input type="checkbox"/> 24h <input type="text" value="00"/> : <input type="text" value="00"/> - <input type="text" value="00"/> : <input type="text" value="00"/>
Agenda 3 (Verde) <input type="checkbox"/>	Modo Agenda	Desligado
	Intervalo de tempo	<input type="checkbox"/> Seg <input type="checkbox"/> Ter <input type="checkbox"/> Qua <input type="checkbox"/> Qui <input type="checkbox"/> Sex <input type="checkbox"/> Sab <input type="checkbox"/> Dom <input type="checkbox"/> 24h <input type="text" value="00"/> : <input type="text" value="00"/> - <input type="text" value="00"/> : <input type="text" value="00"/>
Agenda 4 (Vermelho) <input type="checkbox"/>	Modo Agenda	Desligado
	Intervalo de tempo	<input type="checkbox"/> Seg <input type="checkbox"/> Ter <input type="checkbox"/> Qua <input type="checkbox"/> Qui <input type="checkbox"/> Sex <input type="checkbox"/> Sab <input type="checkbox"/> Dom <input type="checkbox"/> 24h <input type="text" value="00"/> : <input type="text" value="00"/> - <input type="text" value="00"/> : <input type="text" value="00"/>
Agenda 5 (Preto) <input type="checkbox"/>	Modo Agenda	Desligado
	Intervalo de tempo	<input type="checkbox"/> Seg <input type="checkbox"/> Ter <input type="checkbox"/> Qua <input type="checkbox"/> Qui <input type="checkbox"/> Sex <input type="checkbox"/> Sab <input type="checkbox"/> Dom <input type="checkbox"/> 24h <input type="text" value="00"/> : <input type="text" value="00"/> - <input type="text" value="00"/> : <input type="text" value="00"/>

	0:00	6:00	12:00	18:00	24:00
Seg					
Ter					
Qua					
Qui					
Sex					
Sab					
Dom					

1. Marque a caixa de verificação do dia desejado da semana de “Agendamento de transmissão FTP de imagem”.  
→ O dia da semana selecionado será validado para a programação.
2. Para designar a hora, selecione “hora” e “minutos” desejados no menu resultante.  
Quando não designar a hora, marque a caixa de verificação “24h”.

3. Clique no botão [Definir] após concluir os ajustes.  
 → O resultado será exibido na parte inferior da janela.

Agendas		
Agenda 1 (Branco)	Modo Agenda	Permissão de alarme
	Intervalo de tempo	<input checked="" type="checkbox"/> Seg <input checked="" type="checkbox"/> Ter <input checked="" type="checkbox"/> Qua <input checked="" type="checkbox"/> Qui <input checked="" type="checkbox"/> Sex <input checked="" type="checkbox"/> Sab <input checked="" type="checkbox"/> Dom <input type="checkbox"/> 24h 09:00 - 17:30
Agenda 2 (Azul)	Modo Agenda	Permissão de detecção de movimento (VMD)
	Intervalo de tempo	<input checked="" type="checkbox"/> Seg <input checked="" type="checkbox"/> Ter <input checked="" type="checkbox"/> Qua <input checked="" type="checkbox"/> Qui <input checked="" type="checkbox"/> Sex <input checked="" type="checkbox"/> Sab <input checked="" type="checkbox"/> Dom <input type="checkbox"/> 24h 23:00 - 07:00
Agenda 3 (Verde)	Modo Agenda	Transmissão FTP Periódica de Imagem
	Intervalo de tempo	<input type="checkbox"/> Seg <input type="checkbox"/> Ter <input type="checkbox"/> Qua <input type="checkbox"/> Qui <input type="checkbox"/> Sex <input checked="" type="checkbox"/> Sab <input checked="" type="checkbox"/> Dom <input checked="" type="checkbox"/> 24h 00:00 - 00:00
Agenda 4 (Vermelho)	Modo Agenda	Desligado
	Intervalo de tempo	<input type="checkbox"/> Seg <input type="checkbox"/> Ter <input type="checkbox"/> Qua <input type="checkbox"/> Qui <input type="checkbox"/> Sex <input type="checkbox"/> Sab <input type="checkbox"/> Dom <input type="checkbox"/> 24h 00:00 - 00:00
Agenda 5 (Preto)	Modo Agenda	Desligado
	Intervalo de tempo	<input type="checkbox"/> Seg <input type="checkbox"/> Ter <input type="checkbox"/> Qua <input type="checkbox"/> Qui <input type="checkbox"/> Sex <input type="checkbox"/> Sab <input type="checkbox"/> Dom <input type="checkbox"/> 24h 00:00 - 00:00

	0:00	6:00	12:00	18:00	24:00
Seg	[Barra azul de 0:00 a 6:00] [Barra branca de 12:00 a 18:00]				
Ter	[Barra azul de 0:00 a 6:00] [Barra branca de 12:00 a 18:00]				
Qua	[Barra azul de 0:00 a 6:00] [Barra branca de 12:00 a 18:00]				
Qui	[Barra azul de 0:00 a 6:00] [Barra branca de 12:00 a 18:00]				
Sex	[Barra azul de 0:00 a 6:00] [Barra branca de 12:00 a 18:00]				
Sab	[Barra azul de 0:00 a 6:00] [Barra verde de 0:00 a 24:00]				
Dom	[Barra azul de 0:00 a 6:00] [Barra verde de 0:00 a 24:00]				

## 16.2 Como apagar a programação implementada

The screenshot displays the 'Agendas' configuration screen. It features a table with five rows, each representing an agenda. Each row has two sub-rows for 'Modo Agenda' and 'Intervalo de tempo'. The 'Modo Agenda' dropdowns are set to 'Permissão de alarme', 'Permissão de detecção de movimento (VMD)', 'Transmissão FTP Periódica de Imagem', and 'Desligado' for agendas 1 through 4, respectively. Agenda 5 is also set to 'Desligado'. The 'Intervalo de tempo' fields show various time ranges, such as 09:00-17:30 for Agenda 1 and 23:00-07:00 for Agenda 2. Below the table is a weekly schedule grid with columns for 0:00, 6:00, 12:00, 18:00, and 24:00, and rows for each day of the week (Seg to Dom). A 'Definir' button is located at the bottom center of the interface.

1. Desmarque a caixa de verificação do dia da semana configurado.

2. Clique no botão [Definir] após concluir os ajustes.  
 → A programação para o dia selecionado da semana será apagada.

Agendas

Agenda 1 (Branco) <span style="color: white; background-color: black; width: 15px; height: 15px; display: inline-block;"></span>	Modo Agenda Desligado
Intervalo de tempo	<input type="checkbox"/> Seg <input type="checkbox"/> Ter <input type="checkbox"/> Qua <input type="checkbox"/> Qui <input type="checkbox"/> Sex <input type="checkbox"/> Sab <input type="checkbox"/> Dom <input type="checkbox"/> 24h <input type="text" value="00"/> : <input type="text" value="00"/> - <input type="text" value="00"/> : <input type="text" value="00"/>
Agenda 2 (Azul) <span style="color: white; background-color: blue; width: 15px; height: 15px; display: inline-block;"></span>	Modo Agenda Desligado
Intervalo de tempo	<input type="checkbox"/> Seg <input type="checkbox"/> Ter <input type="checkbox"/> Qua <input type="checkbox"/> Qui <input type="checkbox"/> Sex <input type="checkbox"/> Sab <input type="checkbox"/> Dom <input type="checkbox"/> 24h <input type="text" value="00"/> : <input type="text" value="00"/> - <input type="text" value="00"/> : <input type="text" value="00"/>
Agenda 3 (Verde) <span style="color: white; background-color: green; width: 15px; height: 15px; display: inline-block;"></span>	Modo Agenda Desligado
Intervalo de tempo	<input type="checkbox"/> Seg <input type="checkbox"/> Ter <input type="checkbox"/> Qua <input type="checkbox"/> Qui <input type="checkbox"/> Sex <input type="checkbox"/> Sab <input type="checkbox"/> Dom <input type="checkbox"/> 24h <input type="text" value="00"/> : <input type="text" value="00"/> - <input type="text" value="00"/> : <input type="text" value="00"/>
Agenda 4 (Vermelho) <span style="color: white; background-color: red; width: 15px; height: 15px; display: inline-block;"></span>	Modo Agenda Desligado
Intervalo de tempo	<input type="checkbox"/> Seg <input type="checkbox"/> Ter <input type="checkbox"/> Qua <input type="checkbox"/> Qui <input type="checkbox"/> Sex <input type="checkbox"/> Sab <input type="checkbox"/> Dom <input type="checkbox"/> 24h <input type="text" value="00"/> : <input type="text" value="00"/> - <input type="text" value="00"/> : <input type="text" value="00"/>
Agenda 5 (Preto) <span style="color: white; background-color: black; width: 15px; height: 15px; display: inline-block;"></span>	Modo Agenda Desligado
Intervalo de tempo	<input type="checkbox"/> Seg <input type="checkbox"/> Ter <input type="checkbox"/> Qua <input type="checkbox"/> Qui <input type="checkbox"/> Sex <input type="checkbox"/> Sab <input type="checkbox"/> Dom <input type="checkbox"/> 24h <input type="text" value="00"/> : <input type="text" value="00"/> - <input type="text" value="00"/> : <input type="text" value="00"/>

	0:00	6:00	12:00	18:00	24:00
Seg					
Ter					
Qua					
Qui					
Sex					
Sab					
Dom					

Definir

# 17 Manutenção da câmera [Manutenção]

As operações de verificação do registro do sistema, atualização do firmware, verificação do status e inicialização do menu de configuração podem ser realizadas nesta página. A página “Manutenção” possui a guia [Registro do Sistema], a guia [Atualização], a guia [Estado], a guia [Redefinir] e a guia [Dados].

## 17.1 Verificação do registro do sistema [Registro do Sistema]

Clique na guia [Registro do Sistema] da página “Manutenção”. (→página 45, página 47)  
Até 4.000 registros de sistema podem ser gravados no cartão de memória SD quando o cartão de memória SD é inserido após a seleção de “Utilizar” para “Cartão de memória SD” na guia [Cartão de memória SD] (→página 60).  
Ao selecionar “Não utilizar” para o “Cartão de memória SD”, até 100 registros de sistema podem ser gravados na memória embutida da câmera.  
Quando os registros salvos do sistema atingirem o número máximo, os registros mais recentes irão substituir os registros mais antigos. Neste caso, o registro mais antigo será o primeiro a ser substituído.  
Os registros do sistema serão exibidos em grupos de 100 registros, e os registros serão salvos mesmo quando a alimentação da câmera é desligada.



### [Próximos 100 >>]

Ao acionar “Próximos 100 >>”, os próximos 100 registros de sistema serão exibidos.

### [<< Anterior 100]

Ao acionar “<< Anterior 100”, os prévios 100 registros de sistema serão exibidos.

### [No.]

O número de série do registro do sistema será exibido.

### [Data e hora]

A hora e a data da ocorrência de um erro serão exibidas.

### Nota

- Quando a opção “Desligado” for selecionada para “Formato de exibição de hora” na guia [Básico] (→página 51), a hora e a data dos registros serão exibidas no formato de 24 horas.

### [Descrição]

As descrições sobre o registro do sistema serão exibidas. Consulte a página 191 para informações adicionais sobre os registros do sistema.

## 17.2 Atualização do firmware [Atualização]

Clique na guia [Atualização] da página “Manutenção”. (→página 45, página 47)

O firmware atual pode ser verificado e atualizado para a versão mais recente, nesta página. Entre em contato com a Assistência Técnica Autorizada Panasonic para informações adicionais sobre a atualização do firmware.

Modelo no.	[Valor]		
Endereço Físico (MAC)	[Valor]		
No. Serial	[Valor]		
Versão do Firmware	[Valor]		
Endereço IP (IPv6)	Linklocal	[Valor]	
	Estático	[Valor]	
	RA	[Valor]	
	DHCPv6	[Valor]	
Contador de instalação do software de visualização	[Valor]		
Data e hora anterior a data de fabricação.	[Valor]		

Procurar...

Voltar as configurações para as padrões depois de completar a atualização.  
 (Exceto configurações de rede)

Não redefinir as configurações para o padrão após a atualização.

Voltar ao HTML padrão depois da finalização da atualização de dados .  
 Descarregar o firmware mais recente do nosso site.  
 Nota: Para ver esta página uma ligação à Internet é necessária.  
 - Ao usar fora do Japão.  
<http://security.panasonic.com/pss/security/support/>  
 - Quando se utiliza no Japão.  
<http://panasonic.biz/security/support/>

Levará cerca de 6 minutos para completar a atualização.  
 Por favor espere e não utilize o navegador durante este processo.

**[Modelo no.], [Endereço Físico (MAC)], [No. Serial], [Versão do Firmware], [Endereço IP (IPv6)], [Contador de instalação do software de visualização], [Data e hora anterior à data de fabricação]**

As informações de cada item serão exibidas.

1. Entre em contato com a Assistência Técnica Autorizada Panasonic e descarregue o firmware mais atualizado para um computador.

### **IMPORTANTE**

- Um espaço não pode ser utilizado para o nome do diretório de destino para salvar o firmware descarregado.
2. Clique no botão [Procurar...] e determine o firmware descarregado.

### **Nota**

- A atualização mais recente do firmware está a sua disposição em nosso site da Web.
  - Quando a câmera é utilizada no Japão  
<http://sol.panasonic.biz/security/support/>
  - Quando a câmera é utilizada fora do Japão

<http://security.panasonic.com/support/>

- Para acessar o site da Web, é necessário estar conectado à internet.

3. Clique no botão circular correspondente à posição desejada para determinar se os ajustes serão ou não inicializados após a conclusão da atualização do firmware.

**Padrão:** Não redefinir as configurações para o padrão após a atualização.

### **Nota**

- Note que os ajustes não podem ser recuperados após uma inicialização.

4. Clique no botão [Executar].

→ A janela de confirmação será exibida.

### **IMPORTANTE**

- Após a conclusão da atualização, apague os arquivos de Internet temporários. (→página 195)
- Atualize o firmware utilizando um computador na mesma sub-rede da unidade.
- Siga as instruções da Assistência Técnica Autorizada Panasonic quando atualizar o firmware.
- Quando atualizar o software aplicativo, utilize o arquivo designado (extensão: img) para a atualização do firmware.

O nome do firmware a ser utilizado para a atualização deverá ser “nome do modelo (utilize letras minúsculas.“WV-” não é necessário.)\_xxxxx.img”.

\* (“xxxxx” indica a versão do firmware.)

- Não desligue a alimentação da câmera durante o processo de atualização.
- Não realize qualquer operação durante a atualização e aguarde até a sua conclusão.
- Os ajustes de rede a seguir não serão utilizados quando da atualização do firmware após selecionar “Voltar as configurações para as padrões depois de completar a atualização.<br>(Exceto configurações de rede)”.

A configuração DNS de endereço de servidor primário e endereço de servidor secundário para IPv4, a configuração de endereço de servidor DNS primário e endereço de servidor DNS secundário para IPv6, Ligado/Desligado para DHCP, endereço IP, máscara de sub-rede, gateway padrão, porto HTTP, porto HTTPS, protocolo de conexão (HTTP/HTTPS), tecla CRT, certificado de servidor, configuração UPnP, velocidade de linha, hora e data

- O programa visualizador utilizado em cada computador deve ser licenciado individualmente. Consultar o seu revendedor sobre o licenciamento do programa.

## 17.3 Verificação do status [Estado]

Clique na guia [Estado] da página “Manutenção”. (→página 45, página 47)

O status desta câmera pode ser verificado nesta página.

Registro do Sistema	Atualização	Estado	Redefinir	Dados
Viewnetcam.com				
Servidor	http://viewnetcam.com			
Estado	Ativo			
Pessoal(Câmera) Endereço	http://192.168.1.100			
UPnP				
Porta número(HTTP)	80			
Estado	Ativo			
Porta número (HTTPS)	-			
Estado	Desativado			
Endereço global de Roteador	192.168.1.1			
Auto Verificação				
Hardware1	00000000000000000000000000000000			
Estado de autoverificação do hardware. Não há problemas se todos os dígitos do número são 0.				

#### Nota

- O estado de funcionamento do hardware é exibido. Não há problemas se todos os dígitos do número são 0.

#### [Viewnetcam.com]

- **Servidor:** O URL do servidor da funcionalidade “Viewnetcam.com” será exibido.
- **Estado:** O status de registro para “Viewnetcam.com” será exibido.
- **Pessoal(Câmera) Endereço:** O URL da câmera registrada para “Viewnetcam.com” será exibido.

#### [UPnP]

- **Porta número(HTTP), Porta número (HTTPS):** O número da porta ajustado para encaminhamento pela porta UPnP será exibido.
- **Estado:** O status de encaminhamento pela porta será exibido.
- **Endereço global de Roteador:** O endereço global do roteador será exibido.

#### [Auto Verificação]

O resultado da autoverificação do hardware será exibido. Não há problemas se todos os dígitos do número são 0.

#### Nota

- Acesse o nosso site da web (<http://security.panasonic.com/support/info/>) para informações adicionais sobre o conteúdo dos status exibidos (em relação ao serviço “Viewnetcam.com”, a função UPnP, ou auto verificação).

## 17.4 Reinicialização dos ajustes/ Reinicialização da câmera [Redefinir]

Clique na guia [Redefinir] da página “Manutenção”. (→página 45, página 47)

Os ajustes e os dados HTML da câmera podem ser inicializados e a reinicialização da câmera podem ser realizados nesta página.

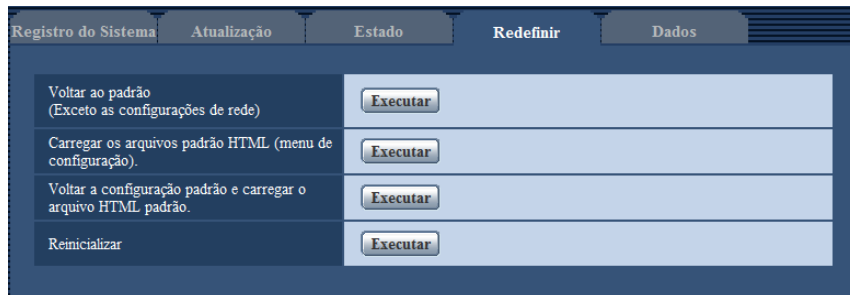

### [Voltar ao padrão (exceto as configurações de rede)]

Clique no botão [Executar] para reinicializar os ajustes ao padrão. Note que os ajustes de rede não serão reinicializados.

É impossível operar a câmera durante cerca de 3 minutos após a inicialização.

### [Carregar os arquivos padrão HTML (menu de configuração).]

Clique no botão [Executar] para reinicializar os arquivos HTML ao padrão.

É impossível operar a câmera durante cerca de 3 minutos após a inicialização.

### [Voltar a configuração padrão e carregar o arquivo HTML padrão.]

Clique no botão [Executar] para reinicializar os ajustes da câmera e os arquivos HTML ao padrão. Note que os ajustes de rede não serão reinicializados.

É impossível operar a câmera durante cerca de 3 minutos após a inicialização.

### [Reinicializar]

Clique no botão [Executar] para reinicializar a câmera. É impossível operar a câmera durante cerca de 2 minutos após a reinicialização da câmera.

#### **Nota**

- Para inicializar os ajustes de rede (→página 131), desligue e então ligue a câmera, mantendo pressionado o botão INITIAL SET da unidade, e mantenha pressionado o botão INITIAL SET durante cerca de 5 segundos. Aguarde cerca de 3 minutos após a liberação do botão. A câmera será inicializada e os ajustes incluindo os ajustes de rede serão inicializados. Não desligue a alimentação da unidade durante cerca de 3 minutos imediatamente após ligar a alimentação.
- A função de notificação permite que os usuários forneçam a notificação do erro ao endereço de e-mail de destino e um Destino da notificação especificados quando ocorre um erro tal como não ter nenhum cartão de memória SD inserido após a reinicialização ou a inserção de um cartão de memória SD bloqueado. (→página 136, página 123)

## 17.5 Dados de configuração/cópia de segurança ou registros de restauração [Dados]

Clique na guia [Dados] da página "Manutenção". (→página 45, página 47)

Os ajustes relativos à cópia de segurança ou a restauração dos dados de configuração, e ao armazenamento dos registros podem ser configurados nesta seção.

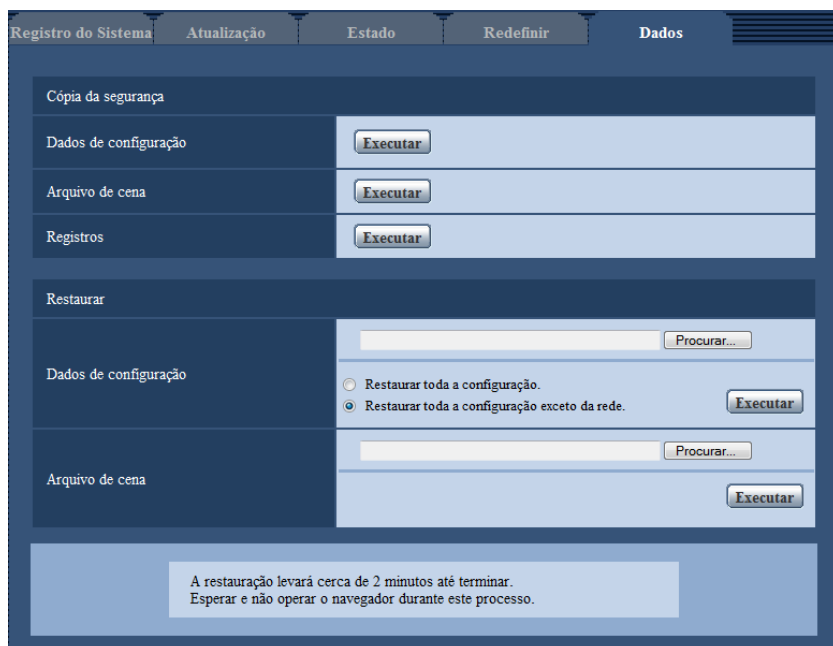

### Cópia da segurança

- **[Dados de configuração]**  
Clique no botão [Executar] para fazer a cópia de segurança dos dados de configuração da câmera em um computador.
- **[Arquivo de cena]**  
Clique no botão [Executar] para fazer a cópia de segurança dos arquivos de cena da câmera em um computador.
- **[Registros]**  
Clique no botão [Executar] para fazer a cópia de segurança dos dados de registros da câmera em um computador.

### IMPORTANTE

- Ao efetuar uma cópia de segurança das configurações ou registros, a criação dos arquivos de cópia de segurança leva tempo.
- Quando a operação de cópia de segurança leva 10 minutos ou mais, pode ocorrer um erro de tempo limite de comunicação. Neste caso, pode não ser possível obter todos os dados da cópia de segurança. Portanto, recomendamos completar as operações da cópia de segurança em 10 minutos. Também é possível verificar se os dados corretos foram obtidos através da restauração dos dados obtidos (excluindo os dados de registros).

### Restaurar

- **[Dados de configuração]**  
Pressione o botão [Procurar ...] e selecione os arquivos de dados de configuração para restaurar. Clique no botão circular correspondente à opção desejada para determinar se deve ou não restaurar também o conteúdo de configuração de rede relacionado. Clique no botão [Executar] para iniciar a restauração. Não realize operações até que a restauração for concluída. (A câmera será reiniciada quando a restauração for concluída.) Certifique-se de definir o nome do arquivo dos arquivos de dados de configuração à “.dat” ao executar a restauração. (O nome do modelo deve ser escrito em letras minúsculas e “WV-” não é necessário.)

- **[Arquivo de cena]**

Pressione o botão [Procurar ...] e selecione os arquivos de cena para restaurar.

Clique no botão [Executar] para iniciar a restauração. Não realize operações até que a restauração for concluída.

Certifique-se de definir o nome do arquivo dos dados do arquivo de cena usados à “.txt” ao executar a restauração. (O nome do modelo deve ser escrito em letras minúsculas e “WV-” não é necessário.)

# 18 Utilização do CD-ROM

## 18.1 Sobre a abertura do CD

Ao inserir o CD-ROM fornecido no drive CD-ROM do seu computador, a abertura do CD será automaticamente ativada e o contrato de licença será exibido. Leia o contrato e selecione “Eu aceito os termos do contrato de licença” e em seguida clique em “OK”.

A janela de lançamento CD é exibida.

- Se a janela de abertura não for exibida, clique duas vezes no arquivo “CDLauncher.exe” no CD-ROM.

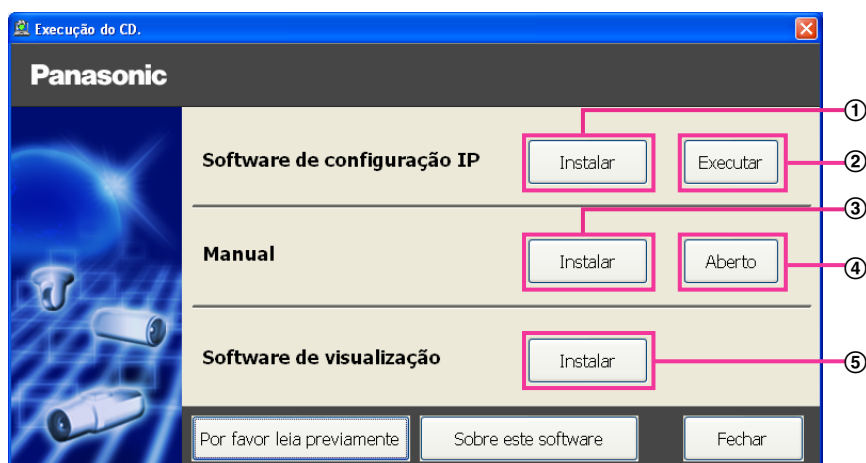

Utilizando o CD-ROM fornecido, as ações a seguir podem ser realizadas.

- ① O “Software de configuração IP” Panasonic pode ser instalado no computador. (→página 186)
- ② Os ajustes relativos à rede da câmera podem ser configurados com o “Software de configuração IP” da Panasonic. (→página 188)
- ③ Os manuais podem ser instalados no computador. (→página 187)
- ④ Pode-se também visualizar os manuais sem instalá-los no computador clicando no botão [Aberto].
- ⑤ O software visualizador pode ser instalado no computador. (→página 187)

## 18.2 Instalação do “Software de configuração IP” Panasonic

Na janela de abertura do CD, clique no botão [Install] próximo a [Software de configuração IP] para exibir a janela de instalação “Software de configuração IP”. Confirme os ajustes a seguir antes de iniciar a instalação.

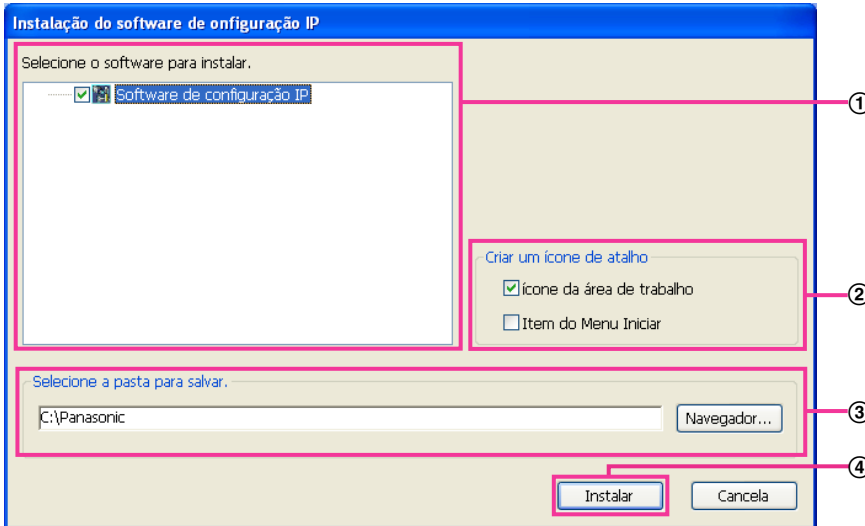

- ① Selecione “Software de configuração IP” Panasonic para instalar.
- ② Selecione o local onde será criado o ícone de atalho do ajuste IP Panasonic quando o “Software de configuração IP” Panasonic for instalado.
- ③ Especifique a pasta no computador para instalar o “Software de configuração IP” Panasonic.
- ④ Clique no botão [Instalar] para iniciar a instalação.

### Nota

- Para desinstalar o “Software de configuração IP” Panasonic apague o ícone de atalho da área na qual foi criado a ser instalado (o padrão é a área de trabalho) durante a instalação e a pasta [EasyIPConfig] a partir da pasta (o padrão é C:\Panasonic) especificada durante a instalação.

## 18.3 instalação dos manuais

Na janela de abertura do CD, clique no botão [Instalar] próximo a [Manual] para exibir a janela Manual installation. Confirme os ajustes a seguir antes de iniciar a instalação.

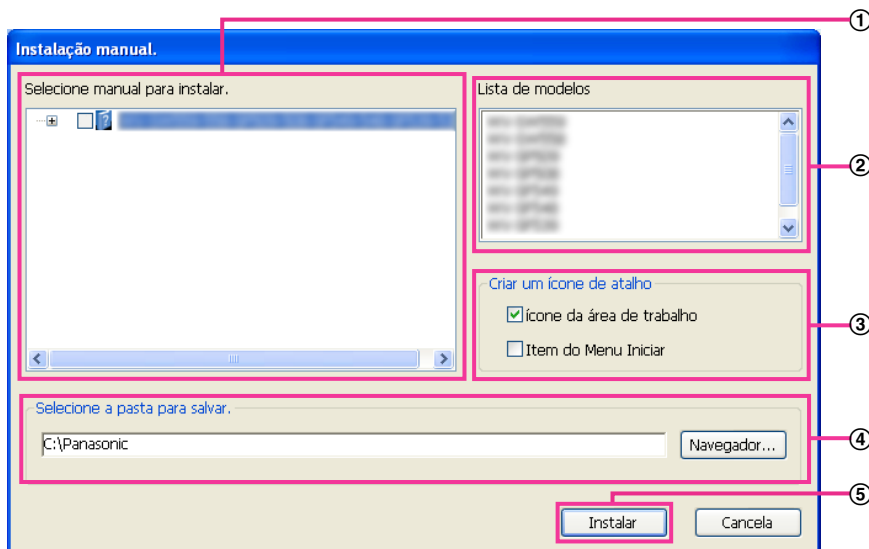

- ① Selecione os manuais a serem instalados. Os modelos de câmeras suportados pelos manuais serão exibidos em ② “Lista de modelos”.
- ② Os modelos de câmeras suportados pelos manuais selecionados em ① serão exibidos aqui.
- ③ Selecione a área na qual será criado o ícone de atalho dos manuais quando estes forem instalados.
- ④ Especifique em que pasta no computador os manuais serão instalados.
- ⑤ Clique no botão [Instalar] para iniciar a instalação.

### Nota

- Para desinstalar os manuais, apague o ícone de atalho de onde foi especificado para instalação (o padrão é a área de trabalho) durante a instalação e a pasta [Manual] da pasta (o padrão é C:\Panasonic) especificada durante a instalação.

## 18.4 Instalação do software de visualização

O software de visualização (Network Camera View 4S) deve ser instalado no computador para exibir as imagens da câmera. Na janela de abertura do CD, clique no botão [Instalar] próximo a [Software de visualização] e siga as instruções exibidas na janela para instalar o software. Uma mensagem será exibida se um computador que não possui o software de visualização instalado tentar acessar a câmera. Instale o software seguindo as instruções exibidas na janela. Refira-se à página 2 para informações adicionais.

### Nota

- Para instalar o software de visualização, siga os passos abaixo dependendo do sistema operacional utilizado no seu computador.  
Apague [Network Camera View 4S] de [Painel de controle] - [Programas] - [Desinstalar um programa].

## 18.5 Configuração dos ajustes de rede da câmera utilizando o “Software de configuração IP”

### Panasonic

É possível realizar os ajustes de rede da câmera utilizando “Software de configuração IP” no CD-ROM fornecido. Quando utilizar múltiplas câmeras, é necessário configurar os ajustes de rede de cada câmera independentemente. Caso o “Software de configuração IP” não funcione, acessar a página “Rede” a partir do menu de configuração da câmera no navegador, e realizar a configuração separadamente. (→página 131)

#### IMPORTANTE

- A janela “Alerta de Segurança do Windows” pode ser exibida quando o “Software de configuração IP” for ativado. Neste caso, desabilite “Controle de Conta de Usuário” do painel de controle.
  - O “Software de configuração IP” Panasonic será inoperante em outras sub-redes por meio do mesmo roteador.
  - Esta câmera não poderá ser exibida ou ajustada com uma versão mais antiga do “Software de configuração IP” (versão 2.xx).
  - Devido a melhoramentos de segurança no “Software de configuração IP”, a “Configuração de rede” da câmera a ser configurada não pode ser mudada depois de cerca de 20 minutos ser passarem após ligar a alimentação da câmera. (Quando o período efetivo estiver ajustado para “20min” no “Configuração rápida de IP se adapta ao período”.) Contudo, a configuração pode ser mudada depois de 20 minutos para câmeras no modo de ajuste inicial.
1. Para iniciar o “Software de configuração IP” Panasonic, clique no botão [Executar] próximo a [Software de configuração IP] na janela do menu CD launcher, ou clique duas vezes no ícone de atalho criado após a instalação do software no computador.
    - O Contrato de licença será exibido. Leia o Contrato e selecione “Eu aceito os termos do contrato de licença” e clique em [OK].
    - A tela “Software de configuração IP” é exibida. Caso uma câmera seja encontrada, a informação sobre ela, tal como o endereço MAC e o endereço IP, é exibida.
  2. Clique no botão [Acessar câmera] após selecionar o endereço MAC/IP da câmera a ser configurada.

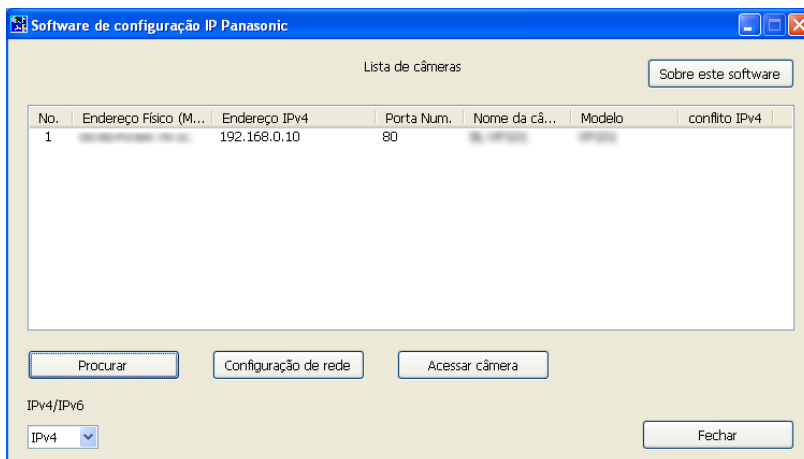

#### Nota

- Quando utilizar um servidor DHCP, o endereço IP atribuído à câmera pode ser exibido clicando no botão [Procurar] do “Software de configuração IP”.
- Quando um endereço IP duplicado for utilizado, o número da câmera correspondente será exibido sombreado.

- A informação da câmara exibida não é atualizada automaticamente. Clique no botão [Procurar] para atualizar a informação.
  - É possível trocar a tela “Lista de câmeras” entre endereços IPv4 e endereços IPv6 de acordo com o protocolo em uso.
  - As informações exibidas podem ser classificadas clicando no título de cada item exibido.
  - Quando o botão [Configuração de rede] é acionado, a tela de “Configuração de rede” é exibida e a configuração de rede pode ser mudada. Para informações adicionais, referir-se à página 189.
3. Quando a tela de instalação do software de visualização “Network Camera View 4S” seja exibida, siga as instruções na tela para instalar o software. (O software de visualização “Network Camera View 4S” é instalado a partir da câmara.)
- A página “Ao vivo” da câmara é exibida.
  - Se não pode instalar o software de visualização “Network Camera View 4S” ou imagens não sejam exibidas, clicar no botão [Instalar] próximo ao [Software de visualização] a partir da janela de inicialização do CD para instalar o software.

### Mudança da Configuração de rede

Ao mudar a configuração relacionada aos ajustes de rede, tal como o modo de conexão, o endereço IP e a máscara de sub-rede, clique no botão [Configuração de rede] na tela [Software de configuração IP]. A tela “Configuração de rede” é exibida. Lançar cada item e então clique no botão [Salvar].

### Nota

- Ao desmarcar a caixa de verificação “Aguardando reinício da câmara.”, múltiplas câmeras podem ser continuamente configuradas.

- Para informações adicionais sobre cada ajuste da página “Configuração de rede”, refira-se à página 131.

### **IMPORTANTE**

- Cerca de 2 minutos podem ser necessários para que a carga dos ajustes seja realizada na câmera após o clique no botão [Salvar]. Os ajustes podem ser invalidados quando o cabo LAN for desconectado antes da conclusão da carga. Neste caso, realize os ajustes novamente.
- Quando utilizar um firewall (incluindo o software), o acesso a todas as portas UDP será permitido.

# 19 Sobre o registro do sistema exibido

## Indicações de erro relativos ao SMTP

Categoria	Indicação	Descrição
Erro do servidor POP3	Erro na autenticação	<ul style="list-style-type: none"> <li>O nome do usuário ou a senha inseridos podem estar incorretos. Verifique se os ajustes de e-mail estão configurados corretamente.</li> </ul>
	Falha em acessar o servidor POP3	<ul style="list-style-type: none"> <li>O endereço IP do servidor pode estar incorreto. Verifique se o endereço IP do servidor está configurado corretamente.</li> <li>O servidor POP3 pode estar desativado. Consulte o administrador da rede.</li> </ul>
Erro do servidor SMTP	Erro na autenticação	<ul style="list-style-type: none"> <li>O nome do usuário ou a senha inseridos podem estar incorretos. Verifique se os ajustes de e-mail estão configurados corretamente.</li> </ul>
	Falha em acessar o endereço do servidor de E-mail do DNS	<ul style="list-style-type: none"> <li>O endereço IP designado do DNS pode estar incorreto. Verifique se os ajustes DNS estão configurados corretamente.</li> <li>O servidor DNS pode estar desativado. Consulte o administrador da rede.</li> </ul>
	Falha em acessar o servidor SMTP	<ul style="list-style-type: none"> <li>O endereço IP do servidor pode estar incorreto. Verifique se o endereço IP do servidor está configurado corretamente.</li> <li>O servidor SMTP pode estar desativado. Consulte o administrador da rede.</li> </ul>
Erro interno	Erro indefinido	<ul style="list-style-type: none"> <li>Um erro ocorreu na função de e-mail. Verifique se os ajustes de e-mail estão configurados corretamente.</li> </ul>

## Indicações de erro relativos ao FTP

Categoria	Indicação	Descrição
Erro do servidor FTP	Falha em definir o endereço do servidor FTP a partir do DNS	<ul style="list-style-type: none"> <li>O servidor FTP pode estar desativado. Consulte o administrador da rede.</li> </ul>
	Falha em encontrar o servidor FTP	<ul style="list-style-type: none"> <li>O endereço IP do servidor pode estar incorreto. Verifique se o endereço IP do servidor está configurado corretamente.</li> </ul>

<b>Categoria</b>	<b>Indicação</b>	<b>Descrição</b>
Erro de conexão	Erro na transferência de arquivos	<ul style="list-style-type: none"> <li>Os ajustes do servidor FTP podem estar incorretos. Verifique se os ajustes do FTP estão configurados corretamente.</li> <li>Os ajustes relativos ao item indicado podem estar incorretos. Verifique se os ajustes do FTP estão configurados corretamente.</li> </ul>
	Erro no modo passivo	
	Falha ao sair do programa	
	Falha ao trocar de diretório	
	Nome de usuário ou senha inválida	
Erro interno	Erro indefinido	<ul style="list-style-type: none"> <li>Um erro ocorreu na função FTP. Verifique se os ajustes do FTP estão configurados corretamente.</li> </ul>

### Indicações de erro relativas ao serviço “Viewnetcam.com”

<b>Categoria</b>	<b>Indicação</b>	<b>Descrição</b>
Erro do servidor Viewnetcam.com	Falha ao acessar o endereço do servidor Viewnetcam.com do DNS	<ul style="list-style-type: none"> <li>O endereço IP designado do DNS pode estar incorreto. Verifique se os ajustes DNS estão configurados corretamente.</li> <li>O servidor DNS pode estar desativado. Consulte o administrador da rede.</li> </ul>
Erro de conexão	Sem resposta do servidor Viewnetcam.com	<ul style="list-style-type: none"> <li>O servidor “Viewnetcam.com” pode estar desativado. Consulte o administrador da rede.</li> </ul>
	Erro na transferência de arquivos	
Erro interno	Erro indefinido	<ul style="list-style-type: none"> <li>Um erro relativo à funcionalidade “Viewnetcam.com” ocorreu. Verifique se os ajustes de “Viewnetcam.com” estão configurados corretamente.</li> </ul>

### Indicações de erro relativos ao serviço Atualização do DNS dinâmico

<b>Categoria</b>	<b>Indicação</b>	<b>Descrição</b>
Erro do servidor DDNS	Falha ao acessar o endereço do servidor DDNS do DNS	<ul style="list-style-type: none"> <li>O endereço IP designado do DNS pode estar incorreto. Verifique se os ajustes DNS estão configurados corretamente.</li> <li>O servidor DNS pode estar desativado. Consulte o administrador da rede.</li> </ul>
Erro de conexão	Sem resposta do servidor DDNS	<ul style="list-style-type: none"> <li>O servidor DDNS pode estar desativado. Consulte o administrador da rede.</li> </ul>
	Mesmo nome de host foi registrado.	<ul style="list-style-type: none"> <li>O mesmo nome do host já foi registrado no servidor DDNS. Verifique se os ajustes DDNS Update estão configurados corretamente.</li> </ul>

<b>Categoria</b>	<b>Indicação</b>	<b>Descrição</b>
Erro interno	Erro indefinido	<ul style="list-style-type: none"> <li>Um erro ocorreu na função DDNS. Verifique se os ajustes DDNS Update estão configurados corretamente.</li> </ul>

## Indicações de erro relativos ao NTP

<b>Categoria</b>	<b>Indicação</b>	<b>Descrição</b>
Erro de conexão	Sem resposta do servidor NTP	<ul style="list-style-type: none"> <li>O endereço IP do servidor pode estar incorreto. Verifique se o endereço IP do servidor está configurado corretamente.</li> <li>O servidor NTP pode estar desativado. Consulte o administrador da rede.</li> </ul>
Erro interno	Erro indefinido	<ul style="list-style-type: none"> <li>Um erro ocorreu na função NTP. Verifique se os ajustes NTP estão configurados corretamente.</li> </ul>
A sincronização com NTP foi realizada.	Atualização de NTP bem sucedida	<ul style="list-style-type: none"> <li>Correção do tempo realizada.</li> </ul>

## Indicações de registro relativas ao HTTPS

<b>Categoria</b>	<b>Indicação</b>	<b>Descrição</b>
HTTPS	Certificado de auto-assinatura - Gerada	<ul style="list-style-type: none"> <li>A geração do certificado autoassinado foi concluída.</li> </ul>
	Certificado auto-assinado - Excluídos	<ul style="list-style-type: none"> <li>O apagamento do certificado autoassinado foi concluído.</li> </ul>
	Solicitação de Certificado de Assinatura - Gerado	<ul style="list-style-type: none"> <li>A geração da CSR (Solicitação da Assinatura do Certificado) foi concluída.</li> </ul>
	Certificado CA - Instalado	<ul style="list-style-type: none"> <li>A instalação do certificado do servidor foi concluída.</li> </ul>
	Certificado CA - Apagado	<ul style="list-style-type: none"> <li>O apagamento do certificado do servidor foi concluído.</li> </ul>
	Chave anterior de CRT - Aplicada	<ul style="list-style-type: none"> <li>A chave CRT anterior foi aplicada.</li> </ul>
	Chave CRT - Gerada	<ul style="list-style-type: none"> <li>A geração da chave CRT foi concluída.</li> </ul>

## Indicações de registro relativas ao login

<b>Categoria</b>	<b>Indicação</b>	<b>Descrição</b>
Login	Nome de usuário ou endereço IP	<ul style="list-style-type: none"> <li>O nome de usuário no login será exibido quando a opção “Ligado” for selecionada para “Autent. do usuário”.</li> <li>O endereço IP do computador acessando atualmente a câmera será exibido quando a opção “Ligado” for selecionada para “Autent. do host”.</li> </ul>

## Indicações de erro relativos à notificação do protocolo de alarme Panasonic

<b>Categoria</b>	<b>Indicação</b>	<b>Descrição</b>
Erro de Protocolo Panasonic de notificação de alarme	Falha ao encontrar o destino da notificação.	<ul style="list-style-type: none"> <li>O endereço IP do destino da notificação pode estar incorreto. Verifique se o endereço IP do destino da notificação está configurado corretamente.</li> <li>O destino da notificação pode estar desativado. Consulte o administrador da rede.</li> </ul>
	Falha em acessar o endereço de destino do DNS.	<ul style="list-style-type: none"> <li>Os ajustes do servidor DNS podem estar incorretos. Verifique se os ajustes DNS estão configurados corretamente.</li> <li>O servidor DNS pode estar desativado. Consulte o administrador da rede.</li> </ul>

## Indicações de erro relativos à Notificação de alarme de HTTP

<b>Categoria</b>	<b>Indicação</b>	<b>Descrição</b>
Erro de Notificação de alarme de HTTP	Falha ao encontrar o destino da notificação.	<ul style="list-style-type: none"> <li>O endereço IP do destino da notificação pode estar incorreto. Verifique se o endereço IP do destino da notificação está configurado corretamente.</li> <li>O destino da notificação pode estar desativado. Consulte o administrador da rede.</li> </ul>
	Falha em acessar o endereço de destino do DNS.	<ul style="list-style-type: none"> <li>Os ajustes do servidor DNS podem estar incorretos. Verifique se os ajustes DNS estão configurados corretamente.</li> <li>O servidor DNS pode estar desativado. Consulte o administrador da rede.</li> </ul>

## 20 Guia de Solução de Problemas

**Antes de solicitar reparos, verifique os sintomas com a tabela a seguir.**

Entre em contato com a Assistência Técnica Autorizada Panasonic se um problema não puder ser solucionado mesmo após verificar a solução na tabela ou um problema não estiver descrito abaixo.

Sintoma	Causa/Solução	Páginas de referência
Não é possível acessar a partir do navegador de Internet.	<ul style="list-style-type: none"> <li>O cabo LAN (categoria 5 ou melhor) está firmemente conectado ao conector da rede da câmera?</li> </ul>	Guia de Instalação
	<ul style="list-style-type: none"> <li>A indicação de conexão está acesa? Quando não acesa, a conexão a uma LAN pode não ser estabelecida ou uma rede pode não estar funcionando corretamente. Verificar se os cabos apresentam qualquer falha de contato ou se a fiação está correta ou não.</li> </ul>	Guia de Instalação
	<ul style="list-style-type: none"> <li>A câmera está ligada? Verifique se a alimentação da câmera está ligada.</li> </ul>	Guia de Instalação
	<ul style="list-style-type: none"> <li>Os endereços de IP são válidos?</li> </ul>	131
	<ul style="list-style-type: none"> <li>Um endereço IP incorreto está sendo acessado? Verifique a conexão como segue. Com o prompt de comando do Windows, &gt; ping "IP da câmera". Se houver resposta da câmera, a conexão está em boas condições. Se não houver resposta, verificar a conexão com os seguintes métodos usando um computador conectado à mesma rede como a câmera. Se a configuração firewall do computador está ativada, desativá-la temporariamente antes de realizar a configuração da câmera. <ul style="list-style-type: none"> <li>Iniciar o "Software de configuração IP" da Panasonic, confirmar o endereço IP da câmera e então acessar tal endereço IP.</li> <li>Se a configuração de rede (endereço IP, máscara de sub-rede e gateway padrão) está incorreta, reinicializar a câmera e mudar a configuração de rede usando o "Software de configuração IP" Panasonic dentro de 20 minutos após a reinicialização.</li> <li>No caso de redes sem servidor DHCP, o endereço IP da câmera será configurado a "192.168.0.10" quando a câmera for reinicializada segurando o botão INITIAL SET da câmera. Depois da inicialização da câmera, acesse a câmera e ajuste o endereço IP novamente. (Quando a câmera for inicializada, todos os ajustes da câmera anteriormente configurados nos menus de configuração serão inicializados.)</li> </ul> </li> </ul>	188 Guia de Instalação

Sintoma	Causa/Solução	Páginas de referência
	<ul style="list-style-type: none"> <li>“554” foi selecionado para o número da porta HTTP? Para o número de porta HTTP, selecione um número de porta outro que os números de porta a seguir utilizados pela câmera. Os números utilizados pela câmera são: 20, 21, 23, 25, 42, 53, 67, 68, 69, 110, 123, 161, 162, 443, 554, 995, 10669, 10670, 59000 - 61000</li> </ul>	133
Não é possível acessar a partir do navegador de Internet.	<ul style="list-style-type: none"> <li>O mesmo endereço IP foi inserido em outros dispositivos? Há contradições entre o endereço e a sub-rede a ser acessada? <b>Quando a câmera e o computador estiverem conectados na mesma sub-rede:</b> Os endereços IP da câmera e do computador estão ajustados para uma sub-rede comum? Ou a caixa de verificação “Usar um servidor proxy para a rede local” para os ajustes do navegador de Internet está marcada? Quando acessar a câmera na mesma sub-rede, recomenda-se inserir o endereço da câmera na caixa “Não usar proxy para endereços locais”. <b>Quando a câmera e o computador estiverem conectados sub-redes diferentes:</b> O endereço IP do portal padrão foi ajustado para a câmera correta?</li> </ul>	-
	<ul style="list-style-type: none"> <li>O nome utilizado atualmente para acessar a câmera é diferente do nome registrado para o serviço “Viewnetcam.com”? Acesse a câmera novamente com o nome registrado.</li> </ul>	166
	<ul style="list-style-type: none"> <li>O endereço “http://” foi acessado durante a utilização da função HTTPS? Para utilizar a função HTTPS, acesse “https://”. É necessário também inserir o número da porta.</li> </ul>	157
Não é possível acessar a câmera via Internet.	<ul style="list-style-type: none"> <li>Os ajustes da rede da câmera estão corretos? Ajuste o portal padrão ou o endereço do servidor DNS corretamente. Para utilizar o serviço DDNS, verifique se os ajustes estão corretos.</li> <li>O ajuste “Gateway Padrão” na página “Rede” está configurado? O ajuste está correto? <b>Quando a comunicação for estabelecida utilizando IPv4:</b> Configure o ajuste “Gateway Padrão” de “Rede IPv4” na guia [Rede] do menu de configuração.</li> </ul>	131

Sintoma	Causa/Solução	Páginas de referência
	<ul style="list-style-type: none"> <li>O ajuste do encaminhamento pela porta está configurado para o roteador? Para habilitar o acesso à câmera via Internet, é necessário realizar o ajuste do encaminhamento pela porta quando o roteador em uso não suportar a função UPnP. Consulte os manuais fornecidos com o roteador para informações adicionais.</li> <li>A função UPnP do roteador está desabilitada? Consulte os manuais fornecidos com o roteador em uso para habilitar a função UPnP.</li> <li>O filtro de pacote está ajustado para o roteador para proibir o acesso via Internet? Configure os ajustes do roteador em uso para habilitar o acesso via Internet. Consulte os manuais fornecidos com o roteador para informações adicionais sobre os ajustes.</li> </ul>	144
	<ul style="list-style-type: none"> <li>A câmera está sendo acessada utilizando o endereço local (o endereço IP utilizado em uma rede local)? Quando acessar a câmera, utilize o endereço global (ou o URL registrado no serviço DDNS) e o número da porta da câmera como o endereço IP a ser utilizado na Internet.</li> </ul>	132 133 164
Não é possível acessar a câmera por meio do URL do serviço "Viewnetcam.com".	<ul style="list-style-type: none"> <li>O endereço global da câmera (ou roteador) é notificado ao servidor da funcionalidade "Viewnetcam.com"? Efetue o login na página "Minha conta" do site da web "Viewnetcam.com" (<a href="http://www.viewnetcam.com/">http://www.viewnetcam.com/</a>) para verificar as informações da câmera registrada. Se o endereço global não for exibido para o endereço IP, acesse a câmera e registre as informações do usuário para o serviço "Viewnetcam.com" na guia [Avançado] na página "Rede" do menu de configuração. Além disso, verifique o "Estado" do serviço "Viewnetcam.com" (na guia [Estado] ) e o registro do sistema (na guia [Registro do Sistema]) da página "Manutenção" do menu de configuração.</li> </ul>	167 180
A janela de autenticação é exibida repetidamente.	<ul style="list-style-type: none"> <li>O nome do usuário e a senha foram alterados? Ao acessar a câmera, quando trocar o nome e a senha de outro usuário efetuando o login na câmera em outro navegador de Internet, a janela de autenticação será exibida cada vez que a tela for trocada ou atualizada.</li> <li>Você trocou o ajuste [Autenticação]? Quando o ajuste [Autenticação] for alterado, feche o navegador de Internet e em seguida acesse a câmera novamente.</li> </ul>	-

Sintoma	Causa/Solução	Páginas de referência
O sistema leva um tempo para a exibição da tela.	<ul style="list-style-type: none"> <li>A câmera está sendo acessada no modo HTTPS? Neste modo, o intervalo de atualização é mais lento devido ao processo de decodificação.</li> </ul>	-
	<ul style="list-style-type: none"> <li>Outra câmera está sendo acessada na mesma rede local via servidor proxy? Configure o navegador de Internet para não utilizar o servidor proxy.</li> </ul>	-
	<ul style="list-style-type: none"> <li>Dois ou mais usuários estão navegando nas imagens da câmera simultaneamente? Algum tempo poderá decorrer para a exibição da tela ou o intervalo de atualização pode ser reduzido quando dois ou mais usuários navegarem nas imagens da câmera simultaneamente.</li> </ul>	-
Não é possível acessar a câmera utilizando um telefone celular.	<ul style="list-style-type: none"> <li>O URL está correto? Ou "/mobile" não foi inserido no fim do URL? Verifique se o URL foi inserido corretamente. Quando acessar a câmera de um telefone celular, é necessário inserir "/mobile" no fim do URL que é utilizado para acessar a câmera por meio de um computador.</li> </ul>	21
	<ul style="list-style-type: none"> <li>O método de criptografia SSL é diferente do utilizado pela câmera? Selecione "HTTP" (não selecione "HTTPS") para "HTTPS" - "Conexão" na página "Rede" - a guia [Avançado] e acesse a câmera novamente.</li> </ul>	145
	<ul style="list-style-type: none"> <li>O endereço "http://" foi acessado durante a utilização da função HTTPS? Para utilizar a função HTTPS, acesse "https://". É necessário também inserir o número da porta.</li> </ul>	157
Não é possível acessar a câmera por meio de um terminal móvel.	<ul style="list-style-type: none"> <li>O URL está correto? Ou "/cam" não foi inserido no fim do URL? Verifique se o URL foi inserido corretamente. Quando acessar a câmera por meio de um terminal móvel, é necessário inserir "/cam" no fim do URL utilizado para acessar a câmera por meio de um computador.</li> </ul>	23
	<ul style="list-style-type: none"> <li>O método de criptografia SSL é diferente do utilizado pela câmera? Selecione "HTTP" (não selecione "HTTPS") para "HTTPS" - "Conexão" na página "Rede" - a guia [Avançado] e acesse a câmera novamente.</li> </ul>	145
	<ul style="list-style-type: none"> <li>O endereço "http://" foi acessado durante a utilização da função HTTPS? Para utilizar a função HTTPS, acesse "https://". É necessário também inserir o número da porta.</li> </ul>	157

Sintoma	Causa/Solução	Páginas de referência
Um erro cookie é exibido quando o registro do usuário é realizado para "Viewnetcam.com".	<ul style="list-style-type: none"> <li>O navegador de Internet está configurado para permitir cookies? Configure o navegador de Internet para permitir cookies. No Internet Explorer, em [Ferramentas] selecione [Opções da Internet] e configure os ajustes de cookies na guia [Privacidade].</li> </ul>	-
O registro do usuário para o serviço "Viewnetcam.com" não é realizado.	<ul style="list-style-type: none"> <li>O endereço de e-mail registrado está correto? Quando um e-mail com o link do website "Viewnetcam.com" não for recebido, o endereço de e-mail registrado pode estar incorreto. Acesse o site da web "Viewnetcam.com" (<a href="http://www.viewnetcam.com/">http://www.viewnetcam.com/</a>) para registrar o endereço de e-mail correto.</li> </ul>	-
Não é possível obter imagens no cartão de memória SD.	<ul style="list-style-type: none"> <li>Está "Permissão" selecionado para "Acesso FTP para a câmera" na guia [Rede] da página "Rede"? É necessário previamente selecionar "Permissão" para o "Acesso FTP para a câmera" na guia [Rede] da página "Rede".</li> </ul>	135
	<ul style="list-style-type: none"> <li>A senha lançada está correta? Reiniciar o navegador e lançar a senha novamente.</li> </ul>	67
	<ul style="list-style-type: none"> <li>O acesso ao cartão de memória SD pode ter falhado. Reiniciar o navegador e tentar obter imagens.</li> </ul>	-

Sintoma	Causa/Solução	Páginas de referência
De repente, as imagens ces- sam de ser exibidas.	<ul style="list-style-type: none"> <li>• Este problema pode ser devido à atualização automática do Internet Explorer. Efetue o seguinte procedimento.               <ul style="list-style-type: none"> <li>– <b>Quando utilizar Internet Explorer 7, Internet Explorer 8, Internet Explorer 9 ou Internet Explorer 10:</b> O problema pode ser resolvido, selecionando a caixa de seleção “Exibir todos os sites em Modo de Exibição de Compatibilidade” em [Ferramentas] - [Configurações do Modo de Exibição de Compatibilidade] do Internet Explorer.</li> <li>– <b>Quando utilizar o Internet Explorer 11:</b> Insira o endereço IP da câmera na caixa “Adicionar este site” em [Ferramentas] - [Configurações do Modo de Exibição de Compatibilidade] do Internet Explorer 11 e pressione o botão [Adicionar]. Após completar a definição, feche o navegador uma vez e, em seguida, reiniciá-lo. Desmarque a caixa de seleção [Excluir histórico de navegação ao sair] na guia [Geral] em [Ferramentas] - [Opções da Internet]. Se esta caixa de seleção não é desmarcada, as informações do endereço IP registrado na tela “Configurações do Modo de Exibição de Compatibilidade” também serão excluídas ao sair do navegador. Visite a seguinte página web para ver as precauções e informações de verificação a ser tidas em conta para cada versão do Internet Explorer. <a href="http://security.panasonic.com/support/">http://security.panasonic.com/support/</a></li> </ul> </li> </ul>	-
A mensagem “Por favor, instale o software de visualização.” é exibida na tela azul e as imagens ao vivo não são exibidas.	<ul style="list-style-type: none"> <li>• O software de visualização já é instalado no computador? Instale com direitos de administrador o software de visualização incluído no CD-ROM fornecido.</li> </ul>	-
Depois de acessar com o navegador, a seguinte mensagem é exibida: “O software de visualização não está instalado. A instalação será inicializada agora.” Você pressionou o botão [OK] para instalar o software de visualização, mas a mensagem “Por favor, instale o software de visualização.” é exibida e a instalação não inicia.	<ul style="list-style-type: none"> <li>• É habilitada a filtragem ActiveX, que é uma função do Internet Explorer 9 e das versões posteriores, no Internet Explorer? Desative a filtragem ActiveX antes de instalar o software de visualização no computador. Como desativar a filtragem ActiveX: Desmarque a caixa de seleção [Filtrado ActiveX] de [Ferramentas]. Se a filtragem ActiveX já está desativado não vai ver a marca de verificação do lado esquerdo.</li> </ul>	-

Sintoma	Causa/Solução	Páginas de referência
Nenhuma imagem é exibida.	<ul style="list-style-type: none"> <li>O software visualizador está instalado no computador? Instale o software visualizador em um computador.</li> </ul>	2
	<ul style="list-style-type: none"> <li>O telefone celular em uso suporta a resolução 320 ×240 ou 640×480? O tamanho dos dados de imagem é muito grande para exibir as imagens no telefone celular? Consulte os manuais fornecidos com o telefone celular em uso para as restrições dos tamanhos de dados de imagem.</li> </ul>	-
Nenhuma imagem é exibida. / as imagens ou registros mais antigos são exibidos.	<ul style="list-style-type: none"> <li>Quando [Sempre que eu visitar a página da web] não for selecionada para [Verificar se há versões mais novas das páginas armazenadas:] na seção [Arquivos de Internet Temporários], as imagens poderão não ser exibidas na página “Ao vivo”. Neste caso, proceda como segue. <ol style="list-style-type: none"> <li>Selecione [Opções da Internet...] em [Ferramentas] na barra do menu do Internet Explorer. A janela [Opções da Internet] será exibida.</li> <li><b>Quando utilizar Internet Explorer 10, ou Internet Explorer 11:</b> Clique no botão [Configuração] na seção [Histórico de navegação] na guia [Geral] e em seguida selecione [Sempre que eu visitar a página da web] para [Verificar se há versões mais novas das páginas armazenadas:] na guia [Arquivos de Internet Temporários] na janela [Configurações dos Dados de site]. <b>Quando utilizar Internet Explorer 7, Internet Explorer 8, ou Internet Explorer 9:</b> Clique no botão [Configuração] na seção [Histórico de navegação] na guia [Geral] e em seguida selecione [Sempre que eu visitar a página da web] para [Verificar se há versões mais novas das páginas armazenadas:] na seção [Arquivos de Internet Temporários] na janela [Configurações de Arquivos de Internet Temporários e de Histórico].</li> </ol> </li> </ul>	-
As imagens são embaçadas.	<ul style="list-style-type: none"> <li>O foco está ajustado corretamente? Verifique se o foco está ajustado corretamente.</li> </ul>	Guia de Instalação
A imagem não é atualizada.	<ul style="list-style-type: none"> <li>Dependendo da versão do navegador utilizado, algumas dificuldades poderão ocorrer na atualização da imagem, etc.</li> </ul>	Informações importantes
	<ul style="list-style-type: none"> <li>Dependendo do tráfego da rede ou da concentração de acessos na câmera, podem ocorrer dificuldades na exibição da imagem da câmera. Solicite a imagem da câmera utilizando o navegador de Internet como, por exemplo, pressionando a tecla [F5], etc.</li> </ul>	-

Sintoma	Causa/Solução	Páginas de referência
Nenhuma imagem é exibida (ou é muito escura).	<ul style="list-style-type: none"> <li>O ajuste do brilho está em um nível apropriado? Clique no botão [Normal] em [Brilho].</li> </ul>	14
As imagens são exibidas esbranquiçadas.	<ul style="list-style-type: none"> <li>O ajuste do brilho está em um nível apropriado? Clique no botão [Normal] em [Brilho].</li> </ul>	14
Aparece tremulação na tela.	<ul style="list-style-type: none"> <li>Quando ocorrer tremulação frequentemente, selecione “Cena em ambiente fechado” para “Modo de controle de luz”.</li> </ul>	84
Não é possível gravar imagens no cartão de memória SD.	<ul style="list-style-type: none"> <li>O cartão de memória SD está inserido corretamente? Verificar se o cartão de memória SD está inserido corretamente.</li> </ul>	Guia de Instalação
Falha em ler/escrever dados no cartão de memória SD.	<ul style="list-style-type: none"> <li>O cartão de memória SD está formatado? Formatar o cartão de memória SD.</li> </ul>	65
	<ul style="list-style-type: none"> <li>O interruptor de proteção contra escrita não está ajustado a “LOCK”? Quando o interruptor de proteção contra escrita está ajustado a “LOCK”, a indicação de tamanho disponível/tamanho total do cartão de memória SD a ser exibida na “Capacidade restante” da guia do [Cartão de memória SD] será “*****MB/*****MB”.</li> </ul>	-
	<ul style="list-style-type: none"> <li>Está “-----MB/-----MB” exibido na “Capacidade restante” da guia [Cartão de memória SD]? Formatar o cartão de memória SD.</li> </ul>	65
	<ul style="list-style-type: none"> <li>No caso de qualquer erro de reconhecimento recebido quando “Diag.” ou “Notificação por e-mail” ou “Protocolo Panasonic de alarme” é usado? Formatar o cartão de memória SD.</li> </ul>	65 136 123
	<ul style="list-style-type: none"> <li>Não está o cartão de memória SD estragado? Há tempos limitados para sobrescrever um cartão de memória SD. Quando frequentemente sobrescrito, pode estar no final da vida útil do produto. Recomenda-se substituir o cartão de memória SD.</li> </ul>	-
Não se pode transmitir áudio à câmera.	<ul style="list-style-type: none"> <li>O microfone e o alto-falante estão correta e firmemente conectados? Confirmar que estejam correta e firmemente conectados.</li> </ul>	Guia de Instalação
	<ul style="list-style-type: none"> <li>O software visualizador está instalado no computador? Confirme se o software visualizador “Network Camera View 4S” está instalado.</li> </ul>	2
O áudio não é transmitido de outros equipamentos como, por exemplo, um gravador de disco em rede ou pacote de software do computador.	<ul style="list-style-type: none"> <li>Alguns produtos como um gravador de disco em rede ou pacote de software do computador podem não suportar o modo “G.711” ou “AAC-LC”. Ajuste o formato de codificação do áudio dos produtos para “G.726 (32 kbps).”</li> </ul>	105

Sintoma	Causa/Solução	Páginas de referência
O botão de indicação de ocorrência de alarme, os botões [AUX] e o indicador de estado de gravação SD na página “Ao vivo” não exibem o status atual em tempo real.	<ul style="list-style-type: none"> <li>O software visualizador está instalado no computador? Confirme se o software visualizador “Network Camera View 4S” está instalado.</li> </ul>	2
	<ul style="list-style-type: none"> <li>“Tempo real” está selecionado para “Modo de atualização de estado de alarme”?</li> </ul>	51
Nenhuma imagem é exibida na página “Ao vivo”.	<ul style="list-style-type: none"> <li>Pressione a tecla [F5] no teclado do computador ou clique no botão [Ao vivo].</li> </ul>	14
O ícone de atalho da câmera não é exibido em “Rede” do computador.	<ul style="list-style-type: none"> <li>O componente do Windows UPnP foi adicionado? Adicione o componente ao computador em uso.</li> </ul>	144
Não se pode descarregar a lista de registros.	<ul style="list-style-type: none"> <li>O descarregamento de arquivos por meio do Internet Explorer pode estar desabilitado. Clique em “Opções da Internet...” no menu [Ferramentas] do Internet Explorer e então na guia [Segurança]. Em seguida, clique no botão [Nível personalizado...] para abrir a janela “Configurações de Segurança”. Em “Downloads”, selecione “Habilitar” para “Aviso automático para downloads de arquivo” (exceto o Internet Explorer 9, o Internet Explorer 10, e o Internet Explorer 11). Clique no botão [OK]. A janela de advertência será exibida. Clique no botão [Sim]. Depois de alterar as configurações, feche o navegador da web e, então acesse a câmera novamente.</li> </ul>	-
As imagens não são exibidas ou não são atualizadas suavemente.	<ul style="list-style-type: none"> <li>Apague os arquivos temporários de internet como segue. <ol style="list-style-type: none"> <li>Selecione “Opções da Internet...” em “Ferramentas” na barra do menu no Internet Explorer. A janela “Opções da Internet” será exibida.</li> <li>Clique no botão [Excluir arquivos...] na seção “Arquivos de Internet Temporários” na guia [Geral].</li> </ol> </li> </ul>	-
	<ul style="list-style-type: none"> <li>A função de firewall do software antivírus pode estar filtrando a porta da câmera. Exclua o número da porta da câmera da lista de números de porta a serem filtrados pelo software antivírus.</li> </ul>	-
Nenhum indicador é aceso.	<ul style="list-style-type: none"> <li>“Desligado” foi selecionada para “Indicador” na página “Básico”? Selecione “Ligado” para “Indicador”.</li> </ul>	51

Sintoma	Causa/Solução	Páginas de referência
Imagens H.264 não são exibidas.	<ul style="list-style-type: none"> <li>Quando a opção “Network Camera View 4S” for apagada de um computador no qual o software visualizador “Network Camera View 3” e “Network Camera View 4” estão instalados, as imagens H.264 podem não ser exibidas. Neste caso, apague “Network Camera View 3” do computador e em seguida instale o software “Network Camera View 4S”.</li> </ul>	2
As imagens não são exibidas quando o botão de captura instantânea é pressionado. Nenhuma imagem é exibida na página “Ao vivo”.	Dependendo do estado do computador, a memória suficiente pode não ser obtida. Feche o navegador da web e, então, acesse a câmera novamente. Se isso não resolve o problema, reinicie o computador.	-
Quando imagens H.264 são exibidas em duas ou mais janelas do navegador de Internet, as imagens de duas ou mais câmeras são exibidas em sequência em uma única janela do navegador.	<ul style="list-style-type: none"> <li>Isto pode ocorrer devido à combinação do adaptador de exibição e do driver. Quando isto ocorrer, primeiramente atualize o driver do adaptador de exibição para a versão mais recente. Se a atualização do driver não solucionar o problema, ajuste a aceleração do hardware como segue. O que segue são descrições para Windows 7 instalado no computador em uso. Pode não ser possível alterar esta definição, dependendo do ambiente de rede. <ol style="list-style-type: none"> <li>Clique com o botão direito na área de trabalho e selecione “Resolução da tela” do menu pop-up exibido.</li> <li>Clique em “Configurações avançadas”.</li> <li>Selecione a guia [Solução de problemas] e então clique em “Alterar configurações”.</li> <li>Se o caixa de diálogo [Controle de Conta de Usuário] é exibida, clique em “Sim”. Quando estiver conectado como um usuário que não seja o administrador, digite a senha e clique em “Sim”. Insira um nome de usuário, conforme seja necessário.</li> <li>Mova o controle deslizante para “Aceleração de Hardware” à extrema esquerda para “Nenhuma” e clique em “OK”.</li> </ol> </li> </ul>	-

## Barra de informações

Dependendo do Sistema Operacional instalado no computador, o que segue poderá ocorrer. Siga as instruções abaixo quando o que segue ocorrer. Ao realizar as soluções a seguir, outras aplicações não serão afetadas.

### Quando utilizar Internet Explorer 9, Internet Explorer 10, ou Internet Explorer 11:

A “Barra de informações” (①) expressa nos seguintes sintomas e soluções será exibida imediatamente abaixo da barra de endereço somente quando houver informações a serem comunicadas.



### Quando utilizar Internet Explorer 7, ou Internet Explorer 8:

A “Barra de informações” (②) expressa nos seguintes sintomas e soluções será exibida imediatamente abaixo da barra de endereço somente quando houver informações a serem comunicadas.

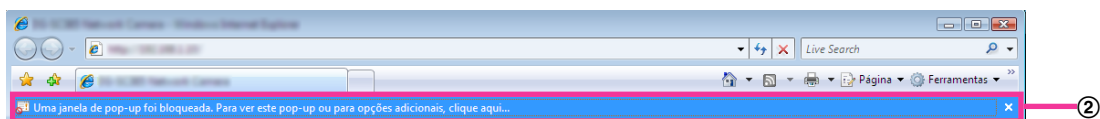

Sintoma	Causa/Solução	Páginas de referência
A mensagem a seguir é exibida na barra de informações. “Uma janela de Pop-up foi bloqueada. Para ver este pop-up ou para opções adicionais, clique aqui...” (Internet Explorer 7 ou Internet Explorer 8)	<ul style="list-style-type: none"> <li>Clique na barra de informações e selecione “Permitir sempre janelas de pop-ups deste site...”. A janela de diálogo indicando “Permitir pop-ups deste site?” será exibida. Clique no botão [Sim].</li> </ul>	-
A mensagem a seguir é exibida na barra de informações. “O Internet Explorer bloqueou um pop-up de ***.***.***.*** (Endereço IP)” (Internet Explorer 9, Internet Explorer 10, ou Internet Explorer 11)	<ul style="list-style-type: none"> <li>Selecione “Opções deste site” → “Sempre permitir”.</li> </ul>	-
A mensagem a seguir é exibida na barra de informações. “Esta página da Web deseja executar o seguinte complemento: ‘WebVideo Module’ de ‘Panasonic Corporation’.” (Internet Explorer 9, Internet Explorer 10, ou Internet Explorer 11)	<ul style="list-style-type: none"> <li>Selecione [permitir].</li> </ul>	-

Sintoma	Causa/Solução	Páginas de referência
A mensagem a seguir é exibida na barra de informações. "Este site pode requerer o seguinte controle ActiveX: 'nwc4Ssetup.exe' de 'Panasonic Corporation'. Clique aqui para instalar..." (Internet Explorer 7 ou Internet Explorer 8)	<ul style="list-style-type: none"> <li>Clique na barra de informações e selecione "Instalar Controle ActiveX". A janela "Aviso de Segurança" será exibida. Clique no botão "Instalar" na janela "Aviso de Segurança" exibida.</li> </ul>	-
A mensagem a seguir é exibida na barra de informações. "Este site deseja instalar o seguinte complemento: 'nwc4Ssetup.exe' de 'Panasonic Corporation'." (Internet Explorer 9, Internet Explorer 10, ou Internet Explorer 11)	<ul style="list-style-type: none"> <li>Selecione [Instalar]. A janela "Aviso de Segurança" será exibida. Clique no botão "Instalar" na janela "Aviso de Segurança" exibida.</li> </ul>	-
Uma barra de status ou barra de rolagem desnecessária é exibida na janela pop-up.	<ul style="list-style-type: none"> <li>Clique em "Opções da Internet..." em "Ferramentas" da barra do menu do Internet Explorer e em seguida clique na guia [Segurança]. Clique em "Internet" na seção "Nível de segurança desta zona:". Em seguida, clique no botão [Nível personalizado...] para abrir a janela "Configurações de Segurança". Em "Miscelânea", selecione "Ativar" para "Permitir janelas iniciadas por script sem restrições de tamanho ou posição". Clique no botão [OK]. Quando a janela de emergência for exibida, clique no botão [Sim].</li> </ul>	-
As imagens não cabem nos quadros.	<ul style="list-style-type: none"> <li>Quando a opção "120 ppp" ou superior for selecionada para "Configuração de ppp", as imagens poderão não ser exibidas corretamente.  <b>Ao usar Windows 8.1:</b>  Clique com o botão direito na área de trabalho, clique em "Resolução da tela" → "Aumentar ou diminuir o tamanho do texto e de outros itens" e, então mova o controle deslizante de "Alterar o tamanho de todos os itens" a "pequeno", de modo que a tela se torne do tamanho recomendado.  <b>Ao usar Windows 8/Windows 7:</b>  Clique com o botão direito na área de trabalho, clique em "Resolução da tela" → "Aumentar ou diminuir o tamanho do texto e de outros itens" e, em seguida, selecione "Menor-100%(padrão)".  <b>Ao usar Windows Vista:</b>  Clique com o botão direito na janela e clique em "Personalizar" → "Régler la taille de la police (en PPP)", e então selecione "Escala padrão (96 PPP)".</li> </ul>	-

# 21 Estrutura de diretórios da unidade B

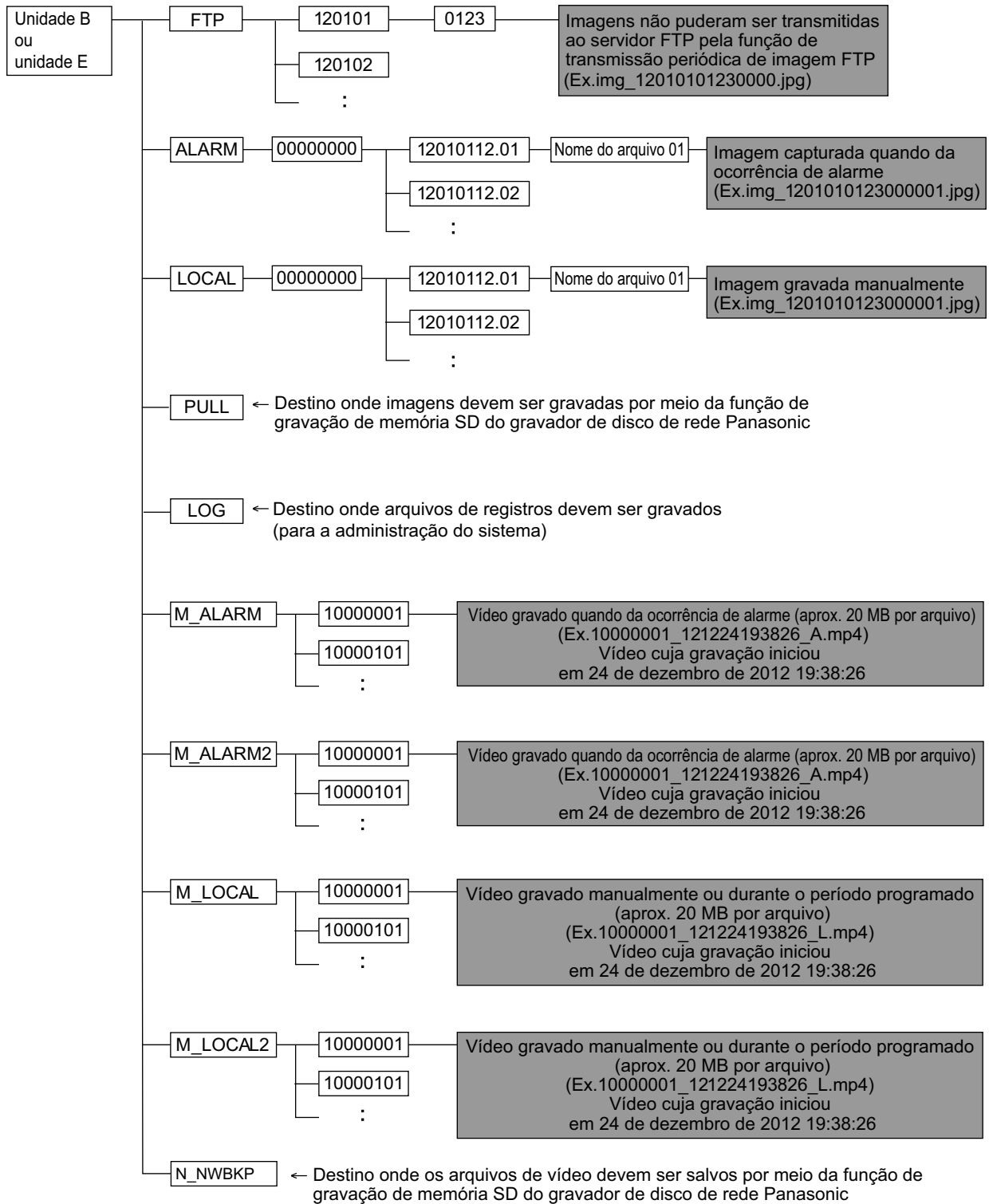

## Panasonic Corporation

<http://www.panasonic.com>

Panasonic i-PRO Sensing Solutions Co., Ltd.  
Fukuoka, Japan

Authorised Representative in EU:

Panasonic Testing Centre  
Panasonic Marketing Europe GmbH  
Winsbergring 15, 22525 Hamburg, Germany

© Panasonic i-PRO Sensing Solutions Co., Ltd. 2019

**PGQP2017WA** N0515-3109