

### Caméra en réseau

N° de modèle **WV-SFV531**

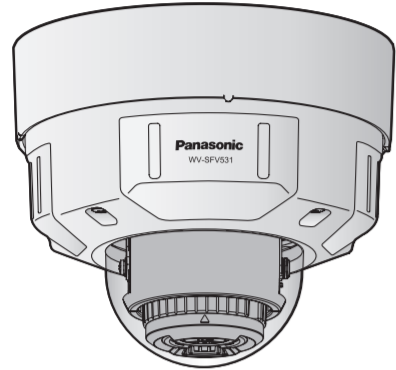

- Ce manuel décrit les procédures d'installation, l'installation de caméra vidéo de réseau, les branchements de câble et le réglage d'angle de vue.
- Avant de lire ce manuel, lire impérativement les informations importantes.

#### For U.S. and Canada:

**Panasonic System Communications Company of North America, Unit of Panasonic Corporation of North America**  
www.panasonic.com/business/  
For customer support, call 1.800.528.6747  
Two Riverfront Plaza, Newark, NJ 07102-5490

**Panasonic Canada Inc.**  
5770 Ambler Drive, Mississauga, Ontario, L4W 2T3 Canada  
(905)624-5010  
www.panasonic.ca

© Panasonic Corporation 2017

#### For Europe and other countries:

**Panasonic Corporation**  
http://www.panasonic.com

Panasonic Corporation  
Osaka, Japan

Authorised Representative in EU:

Panasonic Testing Centre  
Panasonic Marketing Europe GmbH  
Winsbergring 15, 22525 Hamburg, Germany



PGQP2052YA sL0715-2047

## Pièces et fonctions

Les appellations des éléments constitutifs de la caméra vidéo sont comme suit. Se référer à l'illustration lors de l'installation ou du réglage de la caméra vidéo.

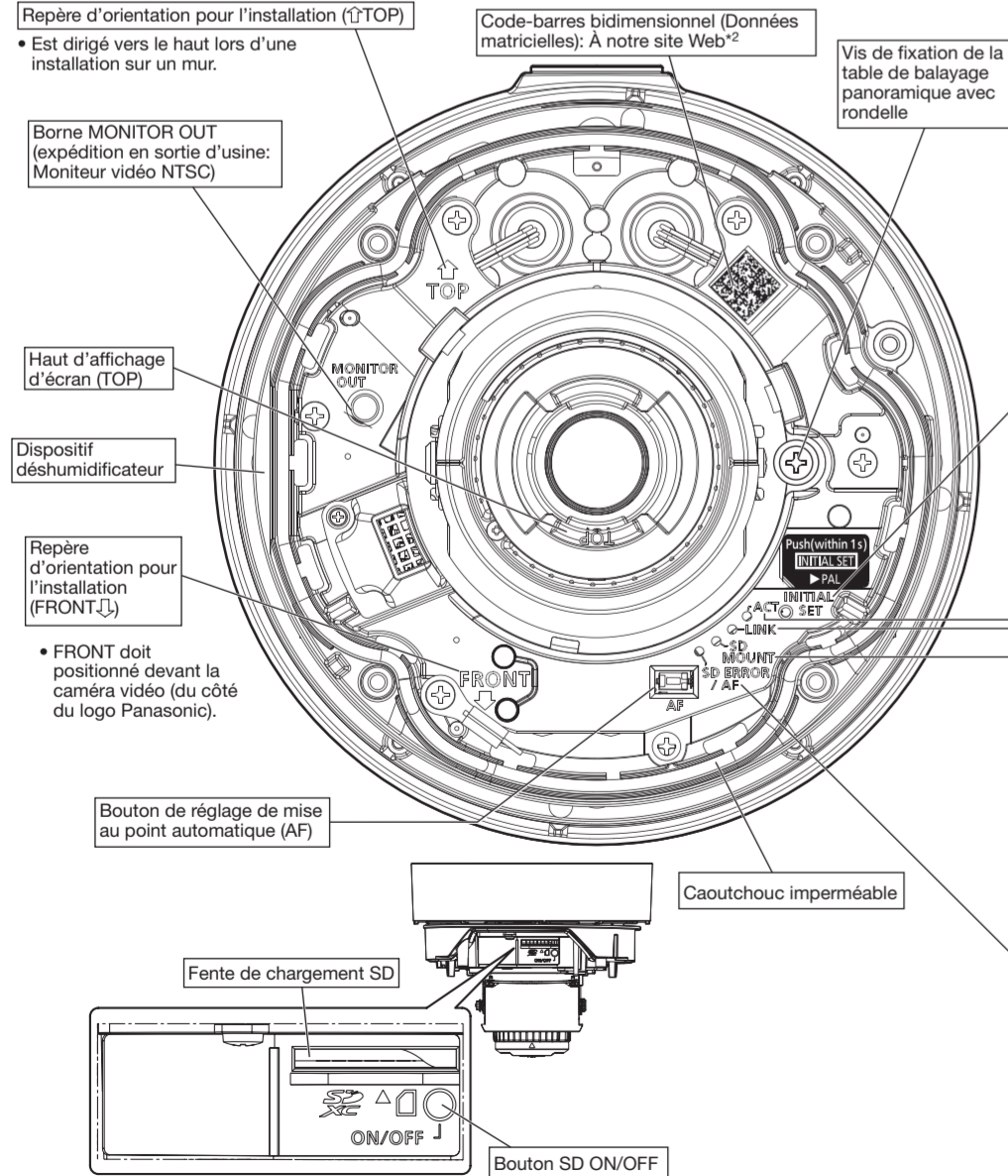

## Accessoires standard

Informations importantes ..... 1 él. Carte de garantie ..... 1 ensemble  
Guide d'installation ..... 1 él. CD-ROM\*1 ..... 1 él.  
(la présente documentation) ..... 1 él. Étiquette de code\*2 .....

- \*1 Le CD-ROM contient le manuel d'utilisation et différentes sortes d'outils de programmes logiciels.
- \*2 Cette étiquette peut être requise pour la gestion réseau. Un administrateur de réseau doit conserver cette étiquette de code.

Les éléments suivants sont utilisés au cours des procédures d'installation.

- A Plaque de fixation ..... 1 él.
- B Platine de fixation de base ..... 1 él.
- C Vis de fixation de plaque de fixation (M4 x 8 mm) ..... 5 él. (parmi elles, 1 comme pièce de rechange)
- D Câble d'alarme 4P ..... 1 él.
- E Fiche de conversion MONITOR OUT ..... 1 él.
- F Gabarit A (pour la plaque de fixation) ..... 1 feuille
- G Gabarit B (pour la platine de fixation de base) ..... 1 feuille
- H Foret (Clé hexagonale, taille de vis de 6,35 mm [1/4 pouces] T20) ..... 1 él.
- I Câble d'alimentation 2P ..... 1 él.
- J Cache du connecteur LAN ..... 1 él.
- K Bande imperméable à l'eau ..... 1 él.
- L Poignée auxiliaire ..... 1 él.

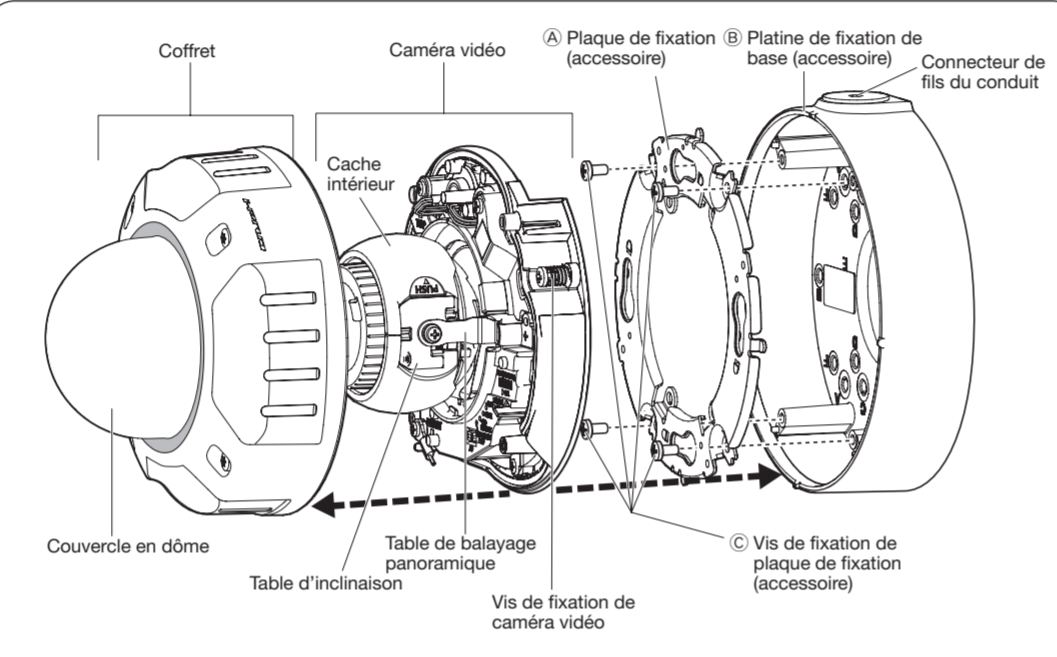

### Bouton INITIAL SET (Initialisation / Sélecteur NTSC⇄PAL)

- Comment procéder à l'initialisation de la caméra vidéo
- Respecter les étapes suivantes pour procéder à l'initialisation de la caméra vidéo.
- 1 Couper l'alimentation de la caméra vidéo. Quand un centre nodal PoE est utilisé, débrancher le câble LAN de la caméra vidéo. Quand un bloc d'alimentation externe est utilisé, débrancher la prise du câble d'alimentation 2P de la caméra vidéo.
- 2 Appuyez le courant d'alimentation de la caméra vidéo tout en maintenant enfoncé le bouton INITIAL SET, et maintenez le bouton INITIAL SET enfoncé jusqu'à ce que l'indicateur SD MOUNT s'allume en vert (plus de 10 secondes). Environ 2 minutes après avoir relâché le bouton INITIAL SET, la caméra vidéo redémarrera et les paramètres comprenant les paramètres de réseau seront réinitialisés.

- IMPORTANT:**
- Lorsque la caméra vidéo est réinitialisée, les paramètres comprenant les paramètres de réseau seront réinitialisés. Notez que la clé CRT (clé de cryptage SSL) utilisée pour le protocole HTTPS ne sera pas initialisée.
  - Avant d'initialiser les paramètres, il est recommandé de prendre note à l'avance des paramètres.
  - Ne pas couper l'alimentation de la caméra vidéo pendant le déroulement de l'initialisation. Sinon, cela risque d'entraver l'initialisation et d'engendrer des erreurs de fonctionnement.

- Un appui sur le bouton INITIAL SET (le bouton d'initialisation) (moins de 1 seconde) commute le signal de sortie de la borne MONITOR OUT (sortie NTSC⇄PAL), la borne MONITOR OUT peut être commutée pour le moniteur vidéo NTSC/PAL.

**Indicateur ACT**  
Clignote en vert (accès en cours)

**Indicateur LINK**  
S'allume en orange

**Indicateur SD MOUNT**  
S'éteint → Clignote en vert → S'éteint  
S'éteint → S'allume en vert

**Indicateur SD ERROR/AF**  
S'allume en vert → Clignote en vert → S'éteint (enregistrement)  
S'allume en vert → S'éteint (attente d'enregistrement)  
S'éteint

Clignote en rouge (par intervalle de 1 fois par seconde)  
S'allume en rouge  
S'allume en rouge → S'éteint  
S'allume en rouge → Reste rouge

**Remarque:**

- A tout moment, le voyant à DEL lumineux peut être éteint depuis les paramètres du logiciel. (A l'état initial, le voyant clignote ou est pleinement allumé.) Si besoin, paramétrez le voyant à DEL de façon à ce qu'il soit allumé entièrement, en fonction des conditions d'installation. (#\* Le manuel d'utilisation se trouve sur le CD-ROM)

## Réalisation des branchements

Couper l'alimentation de chaque système avant de réaliser un branchement. Avant de commencer à faire les branchements, préparer les dispositifs périphériques et les câbles qui sont nécessaires.

### Brancher un câble LAN au câble de réseau RJ45 (femelle)

\* Utiliser un câble LAN (catégorie 5e ou plus élevé, 8 broches, fils droit).

- IMPORTANT:**
- Utiliser les 4 paires (8 broches) du câble LAN (catégorie 5e ou plus élevé, fils droits).
  - La longueur maximum du câble est de 100 m (328 feet).
  - S'assurer que le dispositif PoE utilisé est conforme à la norme IEEE802.3af.
  - Au moment de raccorder autant l'alimentation 12 V CC et le dispositif PoE aux fins d'alimentation, l'alimentation 12 V CC sera utilisée comme source d'alimentation\*.
  - \* Si une alimentation 12 V CC et un centre nodal PoE ou un routeur sont utilisés en même temps, les connexions au réseau risquent de ne pas être possibles. Dans ce cas, invalider les paramètres de PoE.
  - Se référer au manuel d'instructions du centre nodal PoE ou du routeur utilisé.
  - \* Si l'alimentation 12 V CC et un centre nodal PoE ou un routeur sont utilisés en même temps et l'alimentation 12 V CC est coupé, l'alimentation pourrait s'arrêter et la caméra vidéo pourrait redémarrer selon le centre nodal PoE ou le routeur utilisé.
  - Au moment de débrancher une seule fois le câble LAN, le rebrancher environ 2 secondes plus tard. Lorsque le câble est raccorder rapidement, l'alimentation risque de ne pas être fournie par le dispositif PoE.
  - Quand des câbles sont utilisés à l'extérieur, ils risquent d'être affectés par la foudre. Dans ce cas, installer un parafoudre à l'emplacement situé juste avant où les câbles sont connectés à la caméra vidéo.

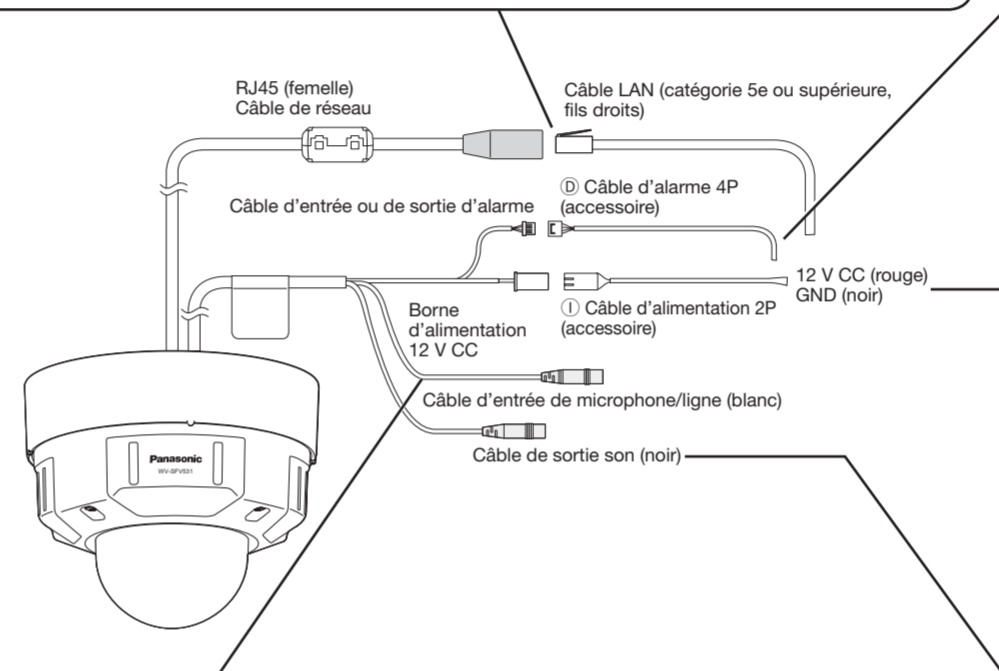

### Câble d'entrée de microphone/de ligne

- Raccorder une mini-fiche stéréo (ø3,5 mm).
- Impédance d'entrée: Environ 2 kΩ (asymétrique)
  - Longueur de câble recommandée: Moins de 1 m [3,28 feet] (pour entrée de microphone) Moins de 10 m [32,8 feet] (pour entrée de ligne)
  - Microphone recommandé: Type à alimentation par raccordement (option)
  - Tension d'alimentation: 2,5 V ±0,5 V
  - Sensibilité de microphone recommandée: -48 dB ±3 dB (0 dB=1 V/Pa, 1 kHz)
  - Niveau d'entrée pour l'entrée de ligne: Environ -10 dBV

### Traitement d'étanchéité pour les sections de raccordement de câble

Un traitement d'étanchéité adéquat est nécessaire pour les câbles quand la caméra vidéo est installée avec les câbles exposés ou est installée sous des gouttières. Le boîtier de la caméra vidéo est étanche, mais l'extrémité des câbles n'est pas imperméable à l'eau. Faire en sorte d'utiliser la bande imperméable à l'eau fournie pour les sections où les câbles sont raccordés pour appliquer un traitement imperméable à l'eau comme l'indique la procédure ci-après. Le fait de ne pas observer ceci ou d'utiliser une bande isolante autre que la (K) bande imperméable (accessoire) (telle qu'une bande isolante de vinyle) peut entraîner une infiltration d'eau, ceci résultant en une panne.

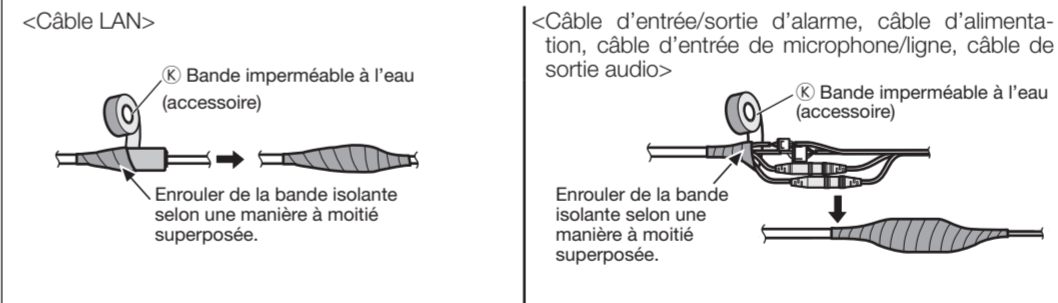

- IMPORTANT:**
- Assurer également l'étanchéité du ① câble d'alimentation 2P (accessoire), du ② câble d'alarme 4P (accessoire) et des raccordements externes en procédant de la même manière.
  - Allonger la bande sur environ le double de sa longueur (se référer à l'illustration) et enrouler la bande autour des câbles. Une extension insuffisante de la bande isolante peut causer une imperméabilisation insuffisante.
  - Pour empêcher que le crochet du câble de réseau LAN prenne facilement du jeu, fixez le ③ cache du connecteur LAN (accessoire) sur le câble de tresse en procédant de la manière illustrée, puis faites-le coulisser dans le sens indiqué par la flèche.
  - Le connecteur du câble LAN utilisé avec cette caméra vidéo doit être conforme aux restrictions suivantes. Hauteur une fois inséré (de la base au crochet): 16 mm maxi. [5/8 pouces] Largeur de connecteur: 14 mm maxi. [9/16 pouces]
  - Pour installer ce produit à l'extérieur, faire en sorte d'imperméabiliser les câbles. Un niveau d'imperméabilité à l'eau (IEC IP66 ou équivalent) est appliqué à ce produit seulement quand il est installé correctement comme décrit dans ce manuel d'utilisation et qu'un traitement d'imperméabilité à l'eau approprié est appliqué. Les pièces internes des ④ platines de fixation de base (accessoire) ne sont pas rendues étanches.

### Raccorder le câble d'entrée ou de sortie d'alarme

- ① Câble d'alarme 4P (accessoire)
- GND (noir)
- ALARM IN3, AUX OUT, DAY (gris) (Entrée d'alarme 3, Commutation sortie AUX)
- ALARM IN2, ALARM OUT (rouge) (Entrée d'alarme 2, Sortie d'alarme)
- ALARM IN1, DAY/NIGHT IN (vert) (Entrée d'alarme 1, Commutation DAY/NIGHT)

- <Caractéristiques nominales>
- ALARM IN1 (DAY/NIGHT IN), ALARM IN2, ALARM IN3  
Spécifications d'entrée: Entrée faisant contact sans tension (4 V - 5 V CC, surélevé en interne)  
Arrêt: Ouvert ou 4 V - 5 V CC  
Activé: Etabli le contact avec GND (intensité de commande requise: 1 mA ou davantage)
  - ALARM OUT, AUX OUT  
Spécifications de sortie: Sortie à collecteur ouvert (tension appliquée maximum: 20 V CC)  
Ouvert: 4 V - 5 V CC, poussée en interne  
Fermer: Tension de sortie 1 V CC ou moins (intensité de commande maximum: 50 mA)  
\* Le réglage implicite de la borne EXT I/O est fait sur "Arrêt".

- IMPORTANT:**
- Faire en sorte d'utiliser le ① câble d'alarme 4P (accessoire) fourni avec ce produit.
  - Lorsque les bornes EXT I/O sont utilisées comme bornes de sortie, s'assurer qu'elles ne provoquent pas d'interférence de signal avec les signaux externes.
  - Installer les périphériques externes de telle sorte qu'ils ne dépassent pas les normes susmentionnées.

**Remarque:**

- Arrêt, l'entrée et la sortie des bornes EXT I/O 2 et 3 peuvent être commutés par configuration du paramétrage. Se référer au manuel d'utilisation placé sur le CD-ROM pour obtenir de plus amples informations sur les paramètres des bornes EXT I/O 2 et 3 (ALARM IN2, 3) ("Arrêt", "Entrée d'alarme", "Sortie d'alarme" ou "Sortie AUX").

### Raccorder le câble d'alimentation

- Attention:**
- UN DISPOSITIF DE DÉBRANCHEMENT IMMÉDIATEMENT ACCESSIBLE DOIT ÊTRE INCORPORÉ AU MATÉRIEL ALIMENTÉ PAR LE BLOC D'ALIMENTATION 12 V CC.
  - RACCORDER UNIQUEMENT À UNE SOURCE D'ALIMENTATION 12 V CC DE CLASSE 2 (UL 1310/CSA 223) ou à une SOURCE D'ALIMENTATION LIMITÉE (IEC/EN/UL/CSA 60950-1).
- Câble d'alimentation**
- |         |         |
|---------|---------|
| 12 V CC |         |
| Rouge   | Positif |
| Noir    | Négatif |

Raccorder le câble de sortie de l'adaptateur d'alimentation secteur au ① câble d'alimentation 2P (accessoire).

- IMPORTANT:**
- L'alimentation 12 V CC doit être isolée contre le courant alternatif commercial c.a.
  - Faire en sorte d'utiliser le ① câble d'alimentation 2P (accessoire) fournie avec ce produit.
  - S'assurer d'insérer entièrement la prise du ① câble d'alimentation 2P (accessoire) dans la borne d'alimentation 12 V CC. Dans le cas contraire, cela risque d'endommager la caméra vidéo voire de provoquer des erreurs de fonctionnement.
  - Lorsque la caméra vidéo est installée, s'assurer qu'aucune force excessive n'est pas appliquée au cordon d'alimentation.
  - Faire en sorte sur d'utiliser un adaptateur d'alimentation secteur conforme aux caractéristiques techniques (inscrites sur l'étiquette d'indication se trouvant sur la face inférieure de ce dispositif) concernant la source d'alimentation électrique et la consommation électrique.

### Raccorder un haut-parleur amplificateur intégré externe au câble de sortie audio

- Raccorder une mini-fiche stéréo (ø3,5 mm).
- Impédance de sortie: Environ 600 Ω (asymétrique)
  - Longueur de câble recommandée: Moins de 10 m [32,8 feet]
  - Niveau de sortie: -20 dBV

- IMPORTANT:**
- Raccorder ou débrancher les câbles audio et mettre la caméra vidéo sous tension après avoir mis hors tension les périphériques de sortie audio. Sinon, un puissant bruit risque d'être produit par le haut-parleur.
  - S'assurer que la mini-fiche stéréo est raccordée à ce câble. Le son risque de ne pas être délivré quand une mini-fiche monaurale est raccordée.
  - Quand un haut-parleur à alimentation monaurale et amplificateur est raccordé, se servir d'un câble de conversion optionnel (mono-stéréo) à se procurer localement.

### Quand un raccordement est effectué à un réseau en utilisant un centre nodal PoE

Avant de commencer l'installation, vérifier la configuration de la totalité du système. L'illustration suivante fournit un exemple de câblage relatif à la façon de connecter la caméra vidéo au réseau par l'intermédiaire d'un dispositif PoE (centre nodal).

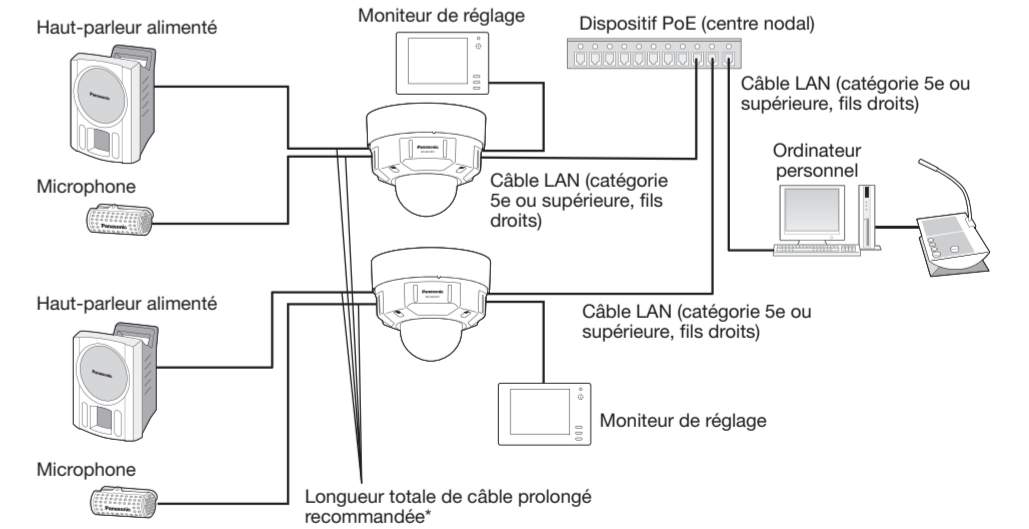

- <Câble requis>**
- Câble LAN (catégorie 5e ou supérieure, fils droits)
  - Utiliser un câble LAN (catégorie 5e ou supérieure, à fils croisés) au moment de raccorder directement la caméra vidéo à un ordinateur personnel.
  - \* Longueur des câbles recommandée à partir du haut-parleur: Moins de 10 m [32,8 feet]
  - Longueur des câbles recommandée à partir du microphone: Moins de 1 m [3,28 feet]

- IMPORTANT:**
- Le moniteur vidéo de réglage est utilisé aux fins de vérification du réglage de champ angulaire de vision au moment de l'installation de la caméra vidéo ou lors d'un dépannage. Il n'est pas conçu aux fins d'enregistrement ni de contrôle.
  - Suivant le modèle de moniteur vidéo, certains caractères (titre de caméra vidéo, identification pré-réglée, etc.) risquent de ne pas être affichés sur l'écran.
  - Utiliser un centre nodal de commutation ou un routeur conforme à la norme 10BASE-T/100BASE-TX.
  - Si aucun centre nodal PoE n'est utilisé, chaque caméra vidéo de réseau doit être raccordée à une alimentation 12 V CC.
  - Quand la source d'alimentation 12 V CC est utilisée, l'alimentation à partir d'un centre nodal PoE ou d'un routeur n'est pas nécessaire.

\*1 La carte mémoire SDXC/SDHC/SD est décrite sous l'appellation de carte mémoire SD.  
\*2 En fonction du programme d'application de scannage utilisé, la matrice de données risque de ne pas pouvoir être lu correctement. Dans ce cas, accéder au site en saisissant directement l'URL suivante.  
http://security.panasonic.com/pss/security/support/qr\_sp\_select.html

# Installation

Les tâches d'installation sont expliquées en utilisant 4 étapes.

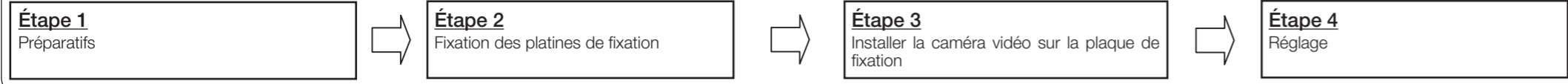

## Étape 1 Préparatifs

Il existe 4 méthodes pour installer la caméra vidéo au plafond ou sur un mur comme cela est décrit ci-dessous. Avant commencer à faire l'installation, se procurer les pièces nécessaires et correspondantes à chacune des méthodes d'installation. Ce qui suit sont les conditions requises pour les diverses méthodes d'installation.

Méthode d'installation	Vis de fixation recommandée	Capacité de dégagement minimum exigée (par 1 él.)
[1] Installer la caméra vidéo sur la boîte de jonction à deux groupes à l'aide de la (A) plaque de fixation (accessoire).	4 vis de fixation M4	196 N [44 lbf]
[2] Monter directement la caméra vidéo au plafond ou sur le mur en utilisant la plaque de fixation (quand le câblage peut être installé dans le plafond ou le mur).	4 vis de fixation M4	196 N [44 lbf]
[3] Monter la caméra vidéo au plafond ou sur le mur en utilisant la (B) platine de fixation de base (accessoire) (quand des conduits sont utilisés pour le câblage ou quand il n'y a aucun espace disponible pour faire le câblage dans le plafond ou le mur). <sup>*1</sup>	4 vis de fixation M4	196 N [44 lbf]
[4] Montez la caméra au plafond au moyen des supports de montage WV-Q105A (lorsque vous installez la caméra sur un support trop fragile pour soutenir le poids total, tel qu'une plaque en placo dans le cas d'un faux-plafond).	boulons d'ancrage × 2	*2

\*1 Utiliser 4 vis de fixation (M4 × 8 mm, accessoire) pour fixer la plaque de fixation sur la platine de fixation de base.  
 \*2 Il convient de s'assurer que le faux-plafond où va se faire le montage est capable de supporter 5 fois le poids total de la caméra vidéo, la plaque de fixation et le boulon d'ancrage. Lorsque vous utilisez [4] les supports de montage WV-Q105A, utilisez-les en intérieur.

### IMPORTANT:

- Se procurer 4 vis de fixation (M4) pour fixer la (A) plaque de fixation (accessoire) ou la (B) platine de fixation de base (accessoire) sur un plafond ou un mur.
- La capacité de résistance à la traction minimum requise d'une seule vis de fixation ou d'un boulon d'ancrage est de 196 N [44 lbf] ou supérieure lorsque l'installation est réalisée avec la méthode d'installation mentionnée ci-dessus [1] à [3].
- Au moment d'effectuer l'installation de la caméra vidéo sur un plafond en béton, utiliser un boulon enfichable AY (M4) pour effectuer la fixation. (Couple de serrage recommandé: 1,6 N·m [1,18 lbf·ft])
- Choisir les vis en fonction des matériaux constitutifs du plafond ou du mur sur lequel la caméra vidéo sera installée. Dans le cas présent, ni des vis à bois ni des clous ne doivent être utilisés.
- Si toutefois le panneau au plafond est un panneau en plâtre donc un support trop fragile pour pouvoir supporter le poids total de la caméra vidéo, le secteur utilisé doit être suffisamment renforcé.

## Étape 2 Fixation des platines de fixation

### [1] Utilisation d'une boîte de jonction à deux groupes

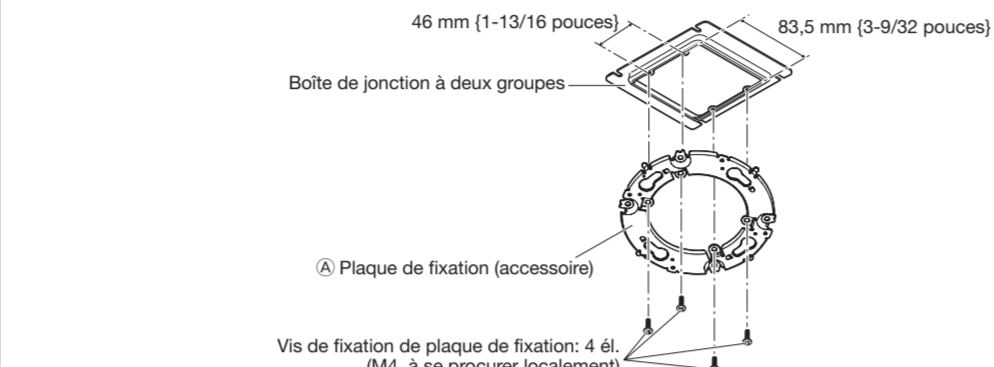

### [2] Monter directement la caméra vidéo au plafond ou le mur en utilisant la plaque de fixation

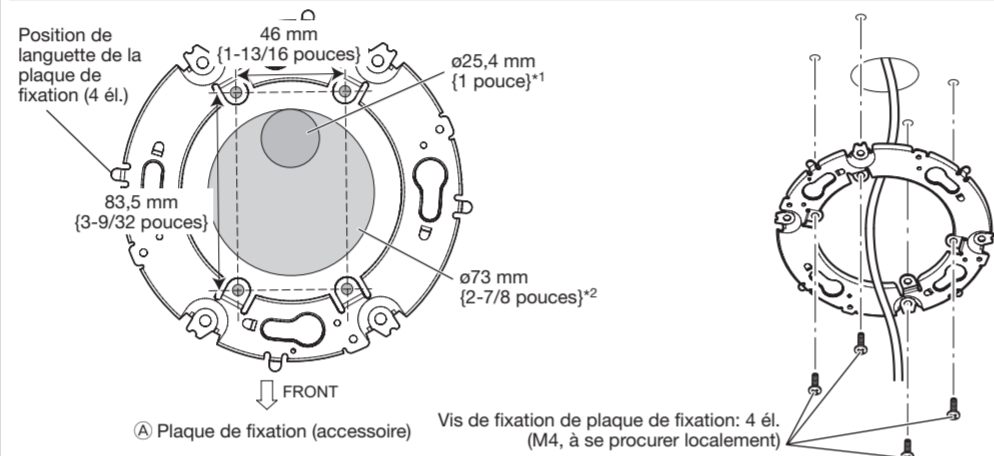

- \*1 Si le sens d'installation de la caméra vidéo a été déjà déterminé Aligner l'orientation de FRONT (l'orientation du repère FRONT ↓ sur la caméra vidéo qui indique la direction dans laquelle l'installation est faite lors de l'installation de la caméra vidéo) du (E) gabarit A (accessoire) avec la direction désirée, et percer un trou de 25,4 mm de diamètre (1 pouce).
- \*2 Si l'orientation d'installation de la caméra vidéo n'est pas encore déterminée ou si vous voulez changer l'orientation de la caméra vidéo après qu'elle ait été installée. Si vous voulez pouvoir changer l'orientation de la caméra vidéo, percer un trou de 73 mm de diamètre (2-7/8 pouces) au centre. En procédant de cette manière, vous pouvez ajuster l'orientation de l'installation de la caméra vidéo par pas de 90 °.

## [3] Installer la caméra vidéo sur un plafond ou un mur en utilisant la (B) platine de fixation de base (accessoire)

### <Installation de la platine de fixation de base>

La platine de fixation de base peut être fixée dans l'une des 6 positions de vissage suivantes en fonction des conditions présentées par le plafond et le mur. Faire correspondre le trou utilisé lors de l'installation de la caméra vidéo avec n'importe laquelle des positions A à F.

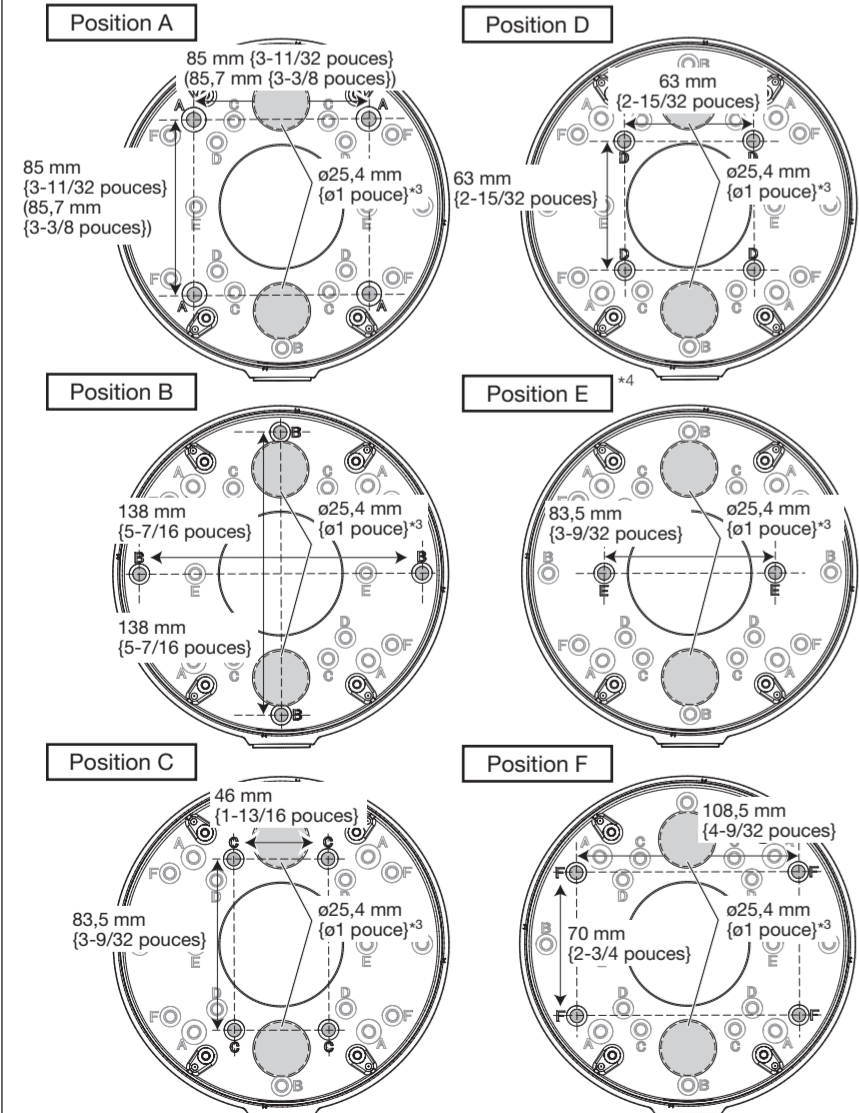

- \*3 Le diamètre de trou de câblage est de 25,4 mm {1 pouce}. Sélectionner l'un des 2 trous de montage de la platine de fixation base du (G) gabarit B (accessoire) au moment de l'installation de la platine de fixation de base. Après le montage de la plaque de fixation, le sens de montage de la caméra vidéo peut être ajusté par pas de 90 °.
- \*4 Au moment de la fixation de la platine de fixation de base dans une boîte de jonction à deux groupes en position E, fixer la platine de fixation de base avec 2 vis de fixation (M4, à se procurer localement).

### <Lorsque le conduit au plafond ou le mur est utilisé pour le câblage>

- Retirer le capuchon pour le filetage femelle pour le conduit en utilisant une clé hexagonale (ISO 2936, largeur transversale des méplats S=5 mm [3/16 pouce]).
  - Le filetage femelle pour le conduit est conforme à la norme ANSI NPSM (filetages parallèles de conduit) de 3/4 pouces ou ISO 228-1 (filetages parallèles de conduit) G3/4.

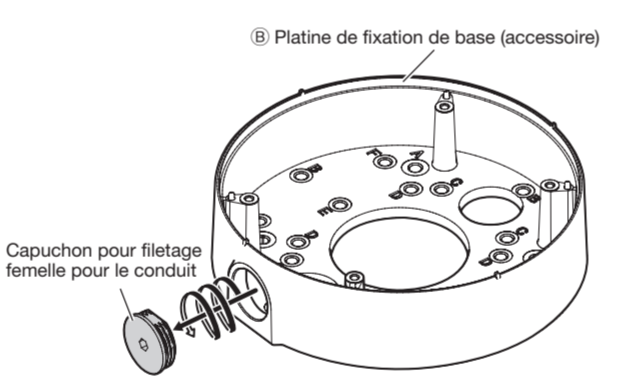

- Installer la plaque de fixation et la platine de fixation de base.

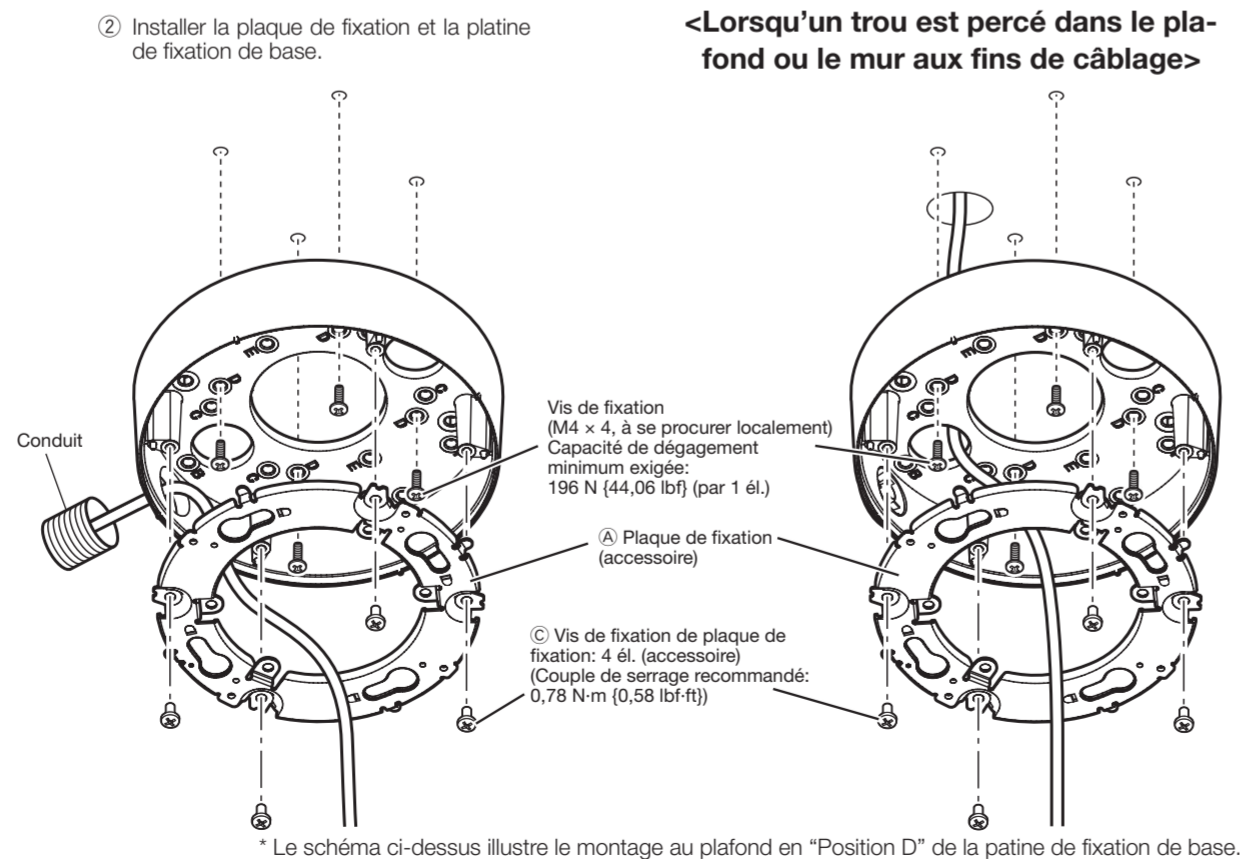

### IMPORTANT:

- Si un câblage ouvert est réalisé, faire en sorte d'utiliser des tubes de raccordement et de faire passer les câbles dans les tubes pour protéger les câbles contre toute exposition directe à la lumière du soleil.
- Les travaux d'installation seront réalisés de telle sorte qu'il n'y ait aucune infiltration d'eau dans l'architecture par les tubes qui ont été raccordés.

## Étape 3 Installer la caméra vidéo sur la plaque de fixation

- Vérifier la position des vis d'installation de fixation au dos de la caméra vidéo.
- Raccordez les câbles à la caméra vidéo conformément aux instructions mentionnées dans "Réalisation des branchements", puis installez la caméra vidéo en insérant les vis d'installation pour la fixation dans les trous des (A) plaques de fixation (accessoire).
- Desserrez les 4 vis de fixation du coffret en utilisant le (H) foret (accessoire), et retirez-le de la caméra.
- Fixez la caméra vidéo en serrant les vis de fixation de la caméra vidéo.
- Desserrez l'extrémité cruciforme de la vis de fixation de la table d'inclinaison (sur l'un des côtés), et inclinez la table d'inclinaison tout en maintenant le repère TOP de la lentille de la caméra face visible (par exemple dans le sens du repère FRONT ↑ de la caméra).
- Appuyez simultanément sur le repère PUSH des deux côtés du cache intérieur, et retirez-le tel que cela est indiqué sur le schéma suivant.

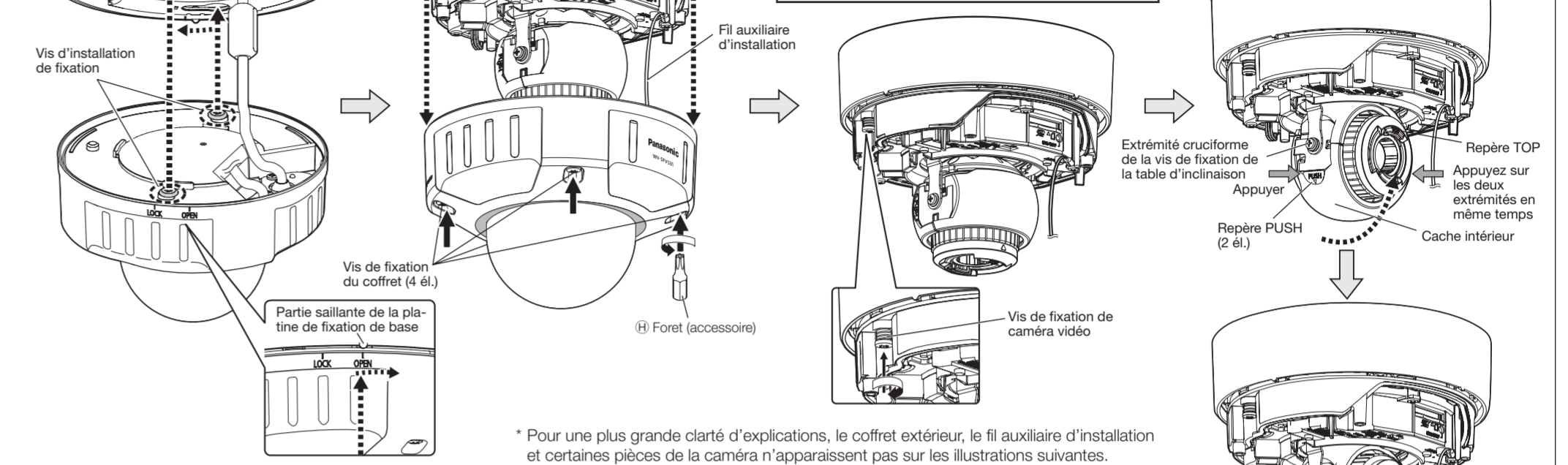

**IMPORTANT:**

- Bloquer sans faute la vis de fixation de caméra vidéo. Le fait de ne pas respecter cette recommandation risque d'entraîner une panne de la caméra vidéo en raison de la chute de la caméra vidéo. Couple de serrage recommandé: 0,78 N·m [0,58 lbf·ft]

\* Pour une plus grande clarté d'explications, le coffret extérieur, le fil auxiliaire d'installation et certaines pièces de la caméra n'apparaissent pas sur les illustrations suivantes.

### Remarque:

- Après que des câbles aient été raccordés à la caméra vidéo, aligner le repère OPEN du panneau latéral de coffret avec la pièce saillante de la platine de fixation de base, insérer les 2 vis d'installation aux fins de fixation dans la plaque de fixation puis faire pivoter la caméra vidéo sur approximativement 15 °. Le repère LOCK est déplacé jusqu'à la pièce saillante de la platine de fixation de base et la caméra vidéo est provisoirement fixée. (Lorsque la plaque de fixation est directement fixée sur un plafond ou un mur, aligner le repère OPEN avec la position de la languette de la plaque de fixation.)

### IMPORTANT:

- Débrancher la source d'alimentation électrique de 12 V CC et la source d'alimentation électrique PoE pour empêcher le courant d'être appliqué pendant les travaux d'installation.
- Le coffret extérieur est relié à la caméra par le fil auxiliaire d'installation; merci de ne pas le retirer.
- Dans le cas d'une installation murale, afin d'éviter l'eau de s'accumuler à la surface du dispositif déshumidificateur, installer la caméra vidéo de telle sorte que le dispositif déshumidificateur ne soit pas dirigé vers le haut. Si toutefois de l'eau s'accumule à la surface du dispositif déshumidificateur, il risque de ne pas fonctionner correctement.

## Étape 4 Réglage

- Mettre la caméra vidéo sous tension en raccordant soit un câble réseau LAN soit un câble d'alimentation 12 V CC, puis retirer le film de protection de l'objectif de caméra vidéo.
- Connecter la (E) fiche de conversion MONITOR OUT (accessoire) à la borne MONITOR OUT de la caméra vidéo, puis connecter le moniteur vidéo pour faire le réglage avec un câble à fiche RCA (à se procurer localement).
- Introduire une carte mémoire SD dans la fente de chargement de carte mémoire SD si nécessaire.
  - Insérer la carte mémoire SD avec son étiquette dirigée vers le bas.
  - Pour plus d'informations concernant la configuration de la carte mémoire SD, se reporter au mode d'emploi (inclus dans le CD-ROM).
- Desserrez la vis de fixation de la table de réglage, et ajustez l'angle d'orientation de la caméra vidéo avec la table d'inclinaison, la table de réglage panoramique et la bague de réglage d'azimut.
  - Angle horizontal (REGLAGE): ±180 °
  - Angle vertical (INCLINAISON): ±85 °
  - Angle d'azimut (YAW): ±100 °
- Serrez l'extrémité cruciforme de la vis de fixation de la table d'inclinaison (sur l'un des côtés) et la vis de fixation de la table de réglage, puis fixez la caméra.
- Réglez le zoom et la mise au point.
  - Desserrez le bouton de zoom doté de la (L) poignée auxiliaire (accessoire) en faisant pivoter le bouton sur la gauche, et placez-le entre TELE et WIDE afin d'obtenir le bon angle de vue. Ensuite, verrouillez le bouton de zoom en le faisant pivoter vers la droite.
  - Ajustez la mise au point en appuyant sur le bouton de réglage de mise au point automatique (AF).
  - Ajustez la taille de l'écran et réglez la mise au point en suivant les étapes 1 et 2. Réajustez l'angle de la caméra avec la table d'inclinaison, la table de réglage et la bague de réglage d'azimut, si cela est nécessaire.
- Appuyez sur le repère PUSH des deux côtés du cache intérieur et installez-le à l'endroit d'où il a été retiré.
- Débrancher le moniteur pour le réglage. Installez le coffret extérieur et fixez-le en serrant les vis de fixation du coffret extérieur. (Alignez le repère ▼ LOCK du coffret extérieur avec le repère de la caméra. Montez ensuite le coffret extérieur directement sur la caméra.)

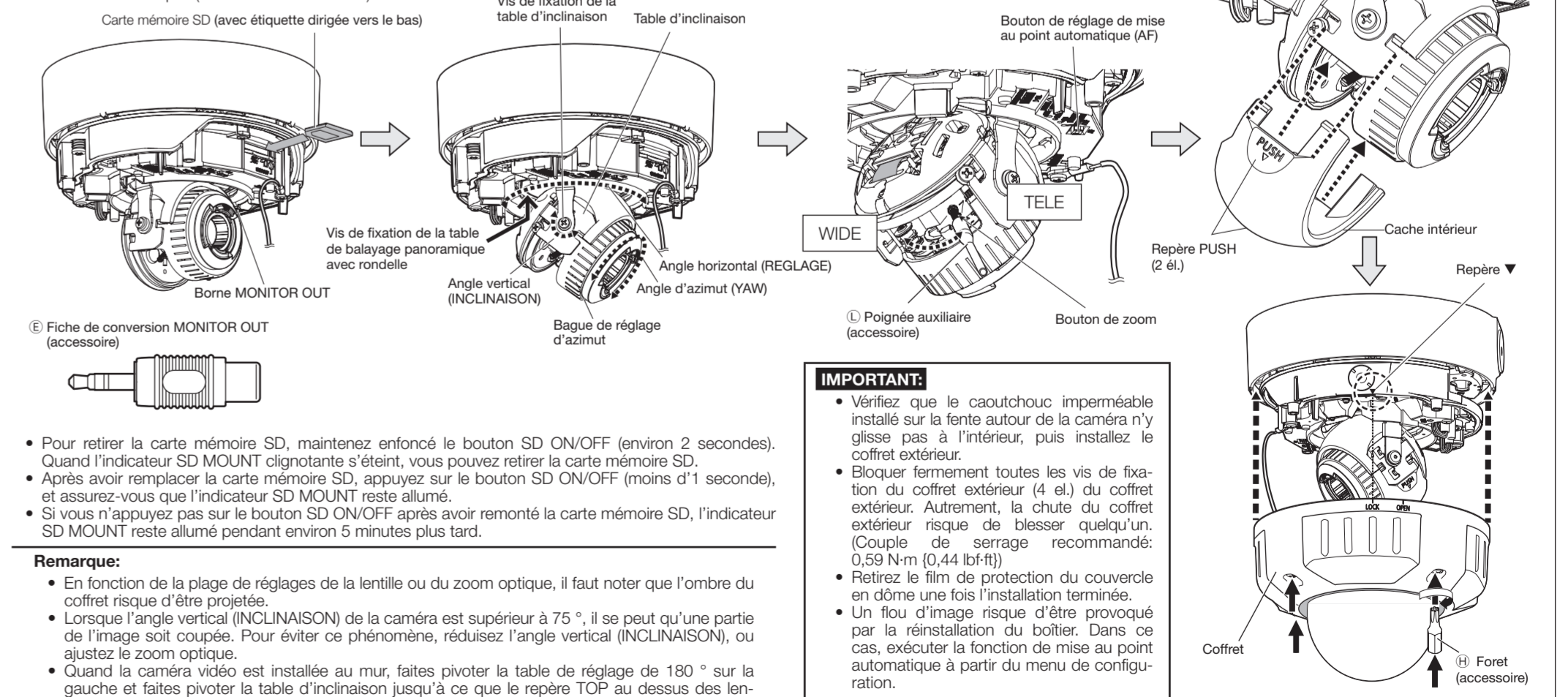

### IMPORTANT:

- Vérifiez que le caoutchouc imperméable installé sur la fente autour de la caméra n'y glisse pas à l'intérieur, puis installez le coffret extérieur.
- Bloquer fermement toutes les vis de fixation du coffret extérieur (4 él.) du coffret extérieur. Autrement, la chute du coffret extérieur risque de blesser quelqu'un. (Couple de serrage recommandé: 0,59 N·m [0,44 lbf·ft])
- Retirez le film de protection du couvercle en dôme une fois l'installation terminée.
- Un flou d'image risque d'être provoqué par la réinstallation du boîtier. Dans ce cas, exécuter la fonction de mise au point automatique à partir du menu de configuration.

- Retirer la caméra vidéo en procédant dans l'ordre inverse des procédures d'installation.
- Après avoir installé la caméra vidéo, se référer à la rubrique "Configurer les paramètres de la caméra vidéo" (notice) et exécuter les paramètres de la caméra vidéo.