

Panasonic

Manuale di istruzioni

Contenitore della batteria

N. modello **WV-TB311P/WV-TB311E**

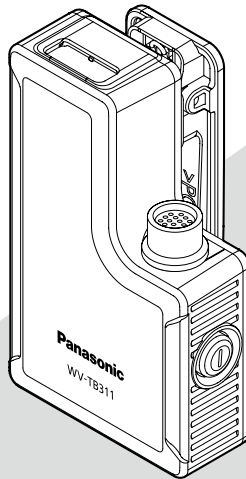

Prima di tentare di collegare o utilizzare questo prodotto, si prega di leggere attentamente queste istruzioni e di conservare questo manuale per usi futuri.

Il numero del modello è abbreviato in alcune descrizioni contenute in questo manuale.

AVVERTENZA:

- Le batterie (la batteria o le batterie installate) non devono essere esposte a calore eccessivo come ad esempio alla luce solare, al fuoco o simili.
- L'installazione deve essere eseguita conformemente a tutte le norme di installazione pertinenti.
- I collegamenti devono essere conformi alla normativa elettrica locale.

PRECAUZIONE:

Non aprire, schiacciare, smontare o smaltire le batterie nel fuoco con temperature superiori a 60 °C. Un trattamento non appropriato può causare ustioni, incendi o esplosioni. Smaltire le batterie esauste conformemente a ordinanze e/o regolamenti locali.

Per Stati Uniti d'America e Canada:

WV-TB311P

Per Europa e altri paesi:

WV-TB311E

Per l'Europa

Noi dichiariamo sotto nostra esclusiva responsabilità che il prodotto a cui si riferisce la presente dichiarazione risulta conforme al seguente standard o altro documento normativo conforme alle disposizioni della direttiva 2004/108/CE.

Indice

Istruzioni per la sicurezza importanti.....	4
Limitazione di responsabilità.....	4
Esonero dalla garanzia.....	5
Prefazione.....	5
Precauzioni.....	5
Principali controlli operativi.....	7
Installazione.....	8
Dati tecnici.....	11
Accessori standard.....	11

Istruzioni per la sicurezza importanti

- 1) Leggere queste istruzioni.
- 2) Conservare queste istruzioni.
- 3) Tener conto di tutte le avvertenze.
- 4) Seguire tutte le istruzioni.
- 5) Pulire soltanto con un panno asciutto.
- 6) Non installare vicino a qualsiasi fonte di calore come radiatori, valvole di regolazione del calore, stufe o altre apparecchiature (inclusi amplificatori) che producono calore.
- 7) Utilizzare soltanto accessori specificati dal produttore.
- 8) Per la manutenzione rivolgersi a personale di assistenza qualificato. La manutenzione è necessaria quando l'apparecchiatura è stata danneggiata in qualsiasi modo, come ad esempio quando il cavo o la spina di alimentazione sono danneggiati, è stato rovesciato del liquido o sono caduti degli oggetti sull'apparecchiatura, l'apparecchiatura è stata esposta alla pioggia o all'umidità, non funziona normalmente o è stata fatta cadere.

Limitazione di responsabilità

QUESTA PUBBLICAZIONE VIENE FORNITA "COSÌ COM'È" SENZA GARANZIE DI NESSUN GENERE, SIANO ESSE ESPRESSE O IMPLICITE, INCLUSE MA NON LIMITATE ALLE GARANZIE IMPLICITE DI COMMERCIALIZZABILITÀ, IDONEITÀ PER QUALSIASI FINE PARTICOLARE O NON VIOLAZIONE DEI DIRITTI DI TERZI.

QUESTA PUBBLICAZIONE POTREBBE CONTENERE INESATTEZZE TECNICHE O ERRORI TIPOGRAFICI. MODIFICHE VENGONO AGGIUNTE ALLE INFORMAZIONI QUI CONTENUTE, IN QUALSIASI MOMENTO, PER IL MIGLIORAMENTO DI QUESTA PUBBLICAZIONE E/O DEL(-I) PRODOTTO(-I) CORRISPONDENTE(-I).

Esonero dalla garanzia

IN NESSUN CASO Panasonic System Networks Co., Ltd. DOVRÀ ESSERE RITENUTA RESPONSABILE NEI CONFRONTI DI ALCUNA PARTE O PERSONA, FATTA ECCEZIONE PER LA SOSTITUZIONE O LA MANUTENZIONE RAGIONEVOLE DEL PRODOTTO, NEI CASI, INCLUSI MA NON LIMITATI AI SEGUENTI:

- (1) QUALSIASI DANNO E PERDITA, INCLUSI SENZA LIMITAZIONE, QUELLI DIRETTI O INDIRETTI, SPECIALI, CONSEGUENTI O ESEMPLARI, DERIVATI O RELATIVI AL PRODOTTO;
- (2) LESIONI PERSONALI O QUALSIASI DANNO CAUSATO DALL'UTILIZZO SCORRETTO O DALL'ESECUZIONE NEGLIGENTE DI OPERAZIONI DA PARTE DELL'UTENTE;
- (3) TUTTI I MALFUNZIONAMENTI O INCONVENIENTI CAUSATI DA SMONTAGGIO, RIPARAZIONE O MODIFICA NON AUTORIZZATI DEL PRODOTTO DA PARTE DELL'UTENTE, INDIPENDENTEMENTE DALLA CAUSA DEL MALFUNZIONAMENTO O DELL'INCONVENIENTE;
- (4) INCONVENIENTI O QUALSIASI PERDITA DERIVATI DALLA MANCATA VISUALIZZAZIONE DELLE IMMAGINI, DOVUTI A QUALSIASI MOTIVO O CAUSA INCLUSI QUALSIASI GUASTO O PROBLEMA DEL PRODOTTO;
- (5) QUALSIASI PROBLEMA, CONSEGUENTE INCONVENIENTE, PERDITA O DANNO DERIVATO DAL SISTEMA COMBINATO CON DISPOSITIVI DI TERZI;
- (6) QUALSIASI RICHIESTA DI RISARCIMENTO O AZIONE LEGALE PER DANNI, AVVIATA DA QUALSIASI PERSONA O ORGANIZZAZIONE IN QUANTO SOGGETTO FOTOGENICO, A CAUSA DELLA VIOLAZIONE DELLA PRIVACY RISULTATA DAL FATTO CHE UNA CERTA IMMAGINE DELLA TELECAMERA DI SORVEGLIANZA, INCLUSI I DATI SALVATI, PER QUALCHE MOTIVO, VENGA RESA PUBBLICA O VENGA UTILIZZATA PER SCOPI DIVERSI DA QUELLI DI SORVEGLIANZA;
- (7) PERDITA DI DATI REGISTRATI CAUSATA DA QUALSIASI GUASTO.

Prefazione

Il contenitore della batteria WV-TB311 è la batteria ricaricabile progettata esclusivamente per la serie WV-TW310.

Precauzioni

- Questo prodotto è per l'utilizzo esclusivo con la telecamera indossabile serie WV-TW310. Non utilizzare con altri dispositivi.
- Caricare questo prodotto con la scatola di conversione serie WV-TC312.
- Questo prodotto può non essere completamente caricato la prima volta o dopo un lungo periodo di interruzione (superiore a 3 mesi). Questo è dovuto alle caratteristiche del prodotto. In tal caso, caricare e scaricare il prodotto varie volte.
- Questo prodotto perde capacità anche mentre il prodotto non viene utilizzato. Caricare sempre il prodotto prima di ogni utilizzo.
- Questo prodotto è consumabile.

La durata della vita del prodotto varia a seconda dell'ambiente di funzionamento. Nel caso in cui il prodotto esaurisca capacità dopo breve tempo anche quando è caricato correttamente, sostituire il prodotto con uno nuovo.

- Per preservare la vita di questo prodotto, spegnere sempre la telecamera indossabile dopo ogni utilizzo.
- Per preservare le prestazioni di questo prodotto, caricare il prodotto almeno ogni sei mesi anche se non si utilizza la batteria per un lungo periodo di tempo (superiore ad un anno).
- Non gettare questo prodotto nel fuoco e non esporre il prodotto al calore.
- Non infilare oggetti appuntiti e non urtare questo prodotto.
- Non smontare o modificare il prodotto.
- Non mettere oggetti metallici a contatto con i terminali di questo prodotto.
- Non esporre questo prodotto a forti colpi.
- Non conservare questo prodotto in posizioni estremamente calde.
- Non caricare, utilizzare o lasciare questo prodotto vicino al fuoco o ad alte temperature, come ad esempio sotto il sole.
- Non gettare le batterie esauste. Al contrario, riciclarle in conformità con leggi e regolamenti.
- In caso di anomalie, interrompere immediatamente l'utilizzo di questo prodotto.
- La capacità della batteria si riduce ogni volta che viene utilizzata. In particolare, la ricarica o l'utilizzo della batteria in posizioni con temperature elevate ne aumenta il deterioramento.

Principali controlli operativi

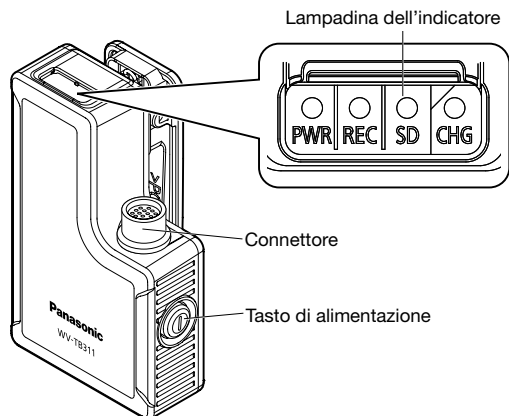

<Vista posteriore>

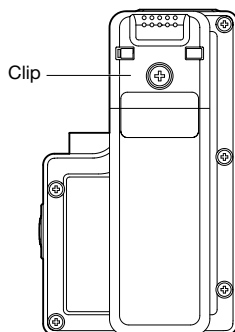

Il coperchio dei connettori del contenitore della batteria può essere aperto nel modo seguente e fissato al lato del contenitore della batteria. Quando si sistema il contenitore della batteria nel supporto, aprire il coperchio dei connettori e fissarlo al lato del contenitore della batteria.

Coperchio dei connettori



Connettore di rete/carica

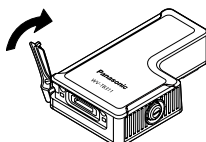
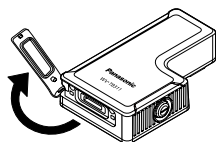

Coperchio dei connettori

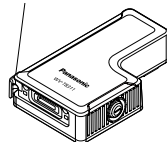

Riguardo agli indicatori del contenitore della batteria

Gli indicatori del contenitore della batteria si accendono nei modi seguenti a seconda dello stato della telecamera. Comprendere come e quando si accendono gli indicatori può aiutare a risolvere i problemi con la telecamera.

Indicatore	Acceso	Lampeggia lentamente	Lampeggia velocemente	Spento
PWR	ON (Tempo rimanente della batteria: lungo)	ON (Tempo rimanente della batteria: corto)	Attivazione in corso	Alimentazione OFF (Tempo rimanente della batteria: nessuno)
REC	Registrazione di immagini e audio	Registrazione di immagini	① Scrittura di dati registrati ② Accesso alla scheda di memoria SD in corso	Nessuna registrazione Pre-registrazione
SD	Tempo di registrazione sulla SD rimasto: lungo	Tempo di registrazione sulla SD rimasto: corto	Errore della scheda di memoria SD <ul style="list-style-type: none"> • La scheda di memoria SD non è inserita • La scheda di memoria SD è bloccata • La memoria è esaurita • Si è verificato un errore di lettura/scrittura 	—
CHG	Verde: In carica Rosso: In carica Rilevato errore di carica	—	—	Funzionamento normale

Collegamento del contenitore della batteria alla telecamera

- 1 Allineare la direzione del segno sul connettore all'estremità del cavo di collegamento alla direzione del segno sul contenitore della batteria.
- 2 Inserire il connettore del cavo di collegamento diritto nel connettore del contenitore della batteria, quindi bloccarlo ruotando l'anello esterno del cavo di collegamento in senso orario.

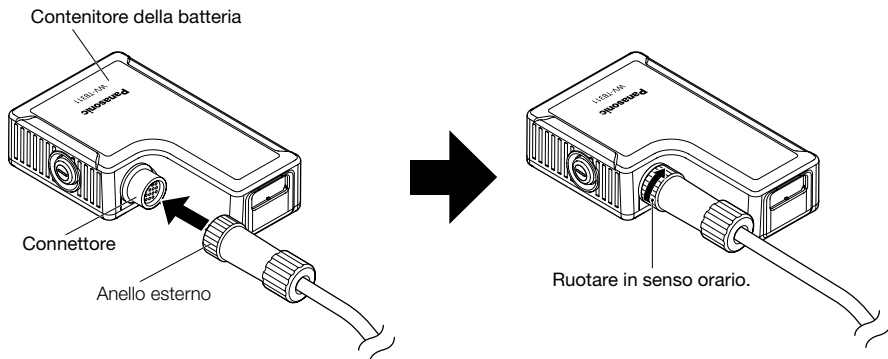

Rimozione del contenitore della batteria dalla telecamera

Per rimuovere la telecamera dal contenitore della batteria, sbloccare il connettore ruotando l'anello esterno in senso antiorario, quindi estrarre diritto il cavo di collegamento.

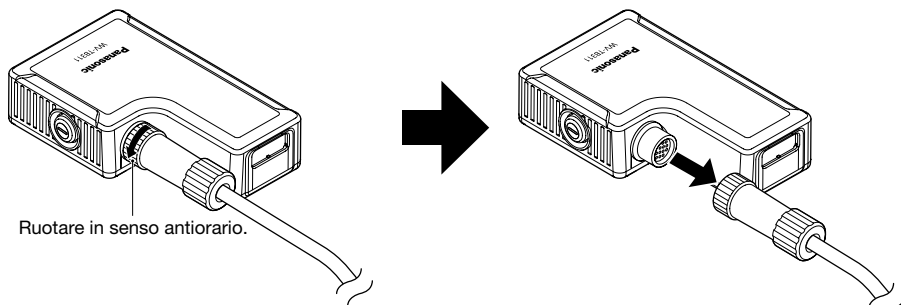

Collegamento della scatola di conversione (optional) al contenitore della batteria

- 1 Collegare l'alimentazione alla scatola di conversione (optional). Collegare 12 V CC o un hub PoE hub come fonte di alimentazione.

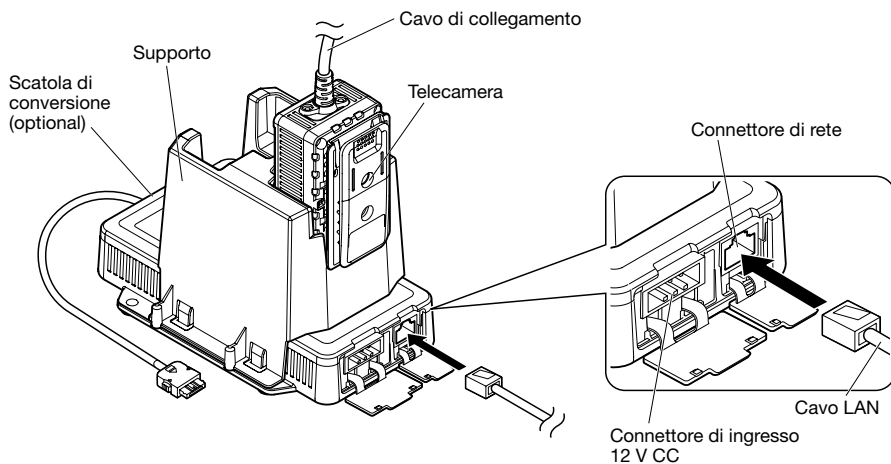

- 2 Collegare il cavo di rete/carica della scatola di conversione (optional) al connettore di rete/carica del contenitore della batteria. Inserire il cavo nel connettore finché non si sente uno scatto. Assicurarsi che siano collegati nella direzione corretta.

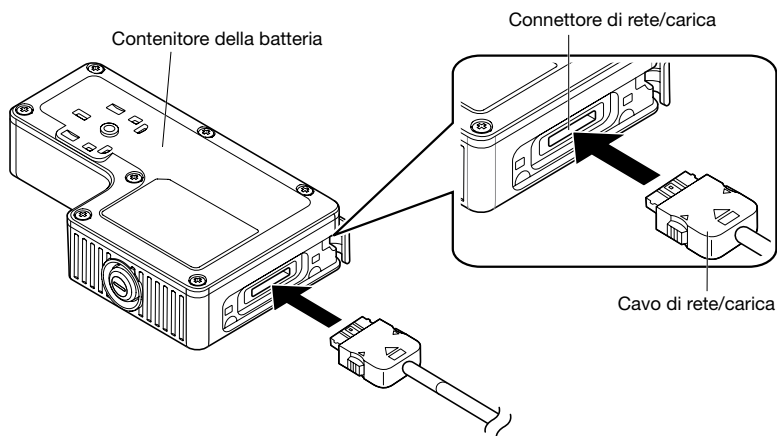

- 3** Collegare il cavo di collegamento della telecamera al connettore del contenitore della batteria. A questo punto comincia la carica.

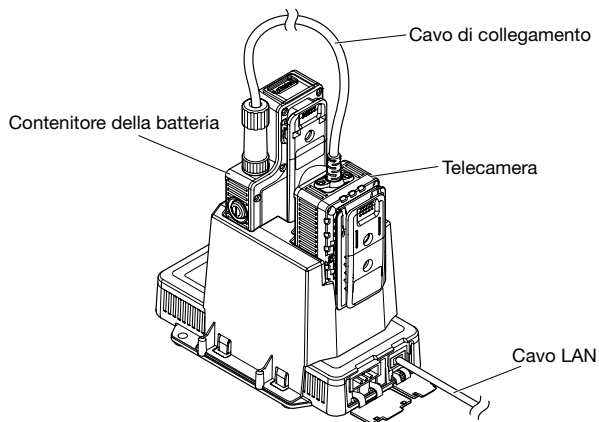

IMPORTANTE:

- La ricarica non comincerà se la temperatura della batteria interna è al di fuori del range di temperatura consentito (da 0 °C a +50 °C).
 - La carica comincia automaticamente quando la temperatura entra nel range consentito.
 - La ricarica si interromperà dopo 6 ore da quando è stato effettuato il collegamento. (In condizioni normali, la ricarica termina entro 3,5 ore.)
 - Esponendo la batteria ad alte temperature si può causare il deterioramento della batteria (riduzione della capacità della batteria e del ciclo di ricarica).
-

Nota:

- Quando la telecamera è collegata ad un hub PoE senza aver collegato il contenitore della batteria, l'indicatore di alimentazione della scatola di conversione (optional) può lampeggiare. Questo non indica un cattivo funzionamento.
-

Dati tecnici

● Base

Tensione e capacità nominale:	3,7 V CC/ 2450 mAh/ 9,1 Wh
Tipo di batteria:	Batteria Li-ion ricaricabile
Temperatura ambiente di funzionamento:	Da -10 °C a +50 °C
Umidità:	Inferiore al 90 % (senza condensazione)
Dimensioni:	60 mm (L) x 100 mm (A) x 36,5 mm (P)
Massa:	Circa 150 g
Finitura:	Nero

* I dati tecnici sono soggetti a cambiamenti senza preavviso.

Accessori standard

Manuale di istruzioni (questo documento) 1 pz.
Cartolina di garanzia (Per WV-TB311P)..... 1 pz.

Informazioni per gli utenti sulla raccolta e l'eliminazione di vecchie apparecchiature e batterie usate



Questi simboli sui prodotti, sull'imballaggio, e/o sulle documentazioni o manuali accompagnanti i prodotti indicano che i prodotti elettrici, elettronici e le batterie usate non devono essere buttati nei rifiuti domestici generici.

Per un trattamento adeguato, recupero e riciclaggio di vecchi prodotti e batterie usate, vi preghiamo di portarli negli appositi punti di raccolta, secondo la legislazione vigente nel vostro Paese e le Direttive 2002/96/EC e 2006/66/EC.

Smaltendo correttamente questi prodotti e le batterie, contribuirete a salvare importanti risorse e ad evitare i potenziali effetti negativi sulla salute umana e sull'ambiente che altrimenti potrebbero verificarsi in seguito ad un trattamento inappropriato dei rifiuti.

Per ulteriori informazioni sulla raccolta e sul riciclaggio di vecchi prodotti e batterie, vi preghiamo di contattare il vostro comune, i vostri operatori per lo smaltimento dei rifiuti o il punto vendita dove avete acquistato gli articoli.

Sono previste e potrebbero essere applicate sanzioni qualora questi rifiuti non siano stati smaltiti in modo corretto ed in accordo con la legislazione nazionale .



Per utenti commerciali nell'Unione Europea

Se desiderate eliminare apparecchiature elettriche ed elettroniche, vi preghiamo di contattare il vostro commerciante od il fornitore per maggiori informazioni.

[Informazioni sullo smaltimento rifiuti in altri Paesi fuori dall'Unione Europea]

Questi simboli sono validi solo all'interno dell'Unione Europea. Se desiderate smaltire questi articoli, vi preghiamo di contattare le autorità locali od il rivenditore ed informarvi sulle modalità per un corretto smaltimento.



Cd

Nota per il simbolo delle batterie (esempio con simbolo chimico riportato sotto il simbolo principale):

Questo simbolo può essere usato in combinazione con un simbolo chimico; in questo caso è conforme ai requisiti indicati dalla Direttiva per il prodotto chimico in questione.

Panasonic Corporation

<http://panasonic.net>

Importer's name and address to follow EU rules:

Panasonic Testing Centre
Panasonic Marketing Europe GmbH
Winsbergring 15, 22525 Hamburg F.R.Germany

© Panasonic System Networks Co., Ltd. 2012