

Panasonic®

Guide d'installation Caméra CCTV Couleur

No. de modèle **WV-CP630**
WV-CP634

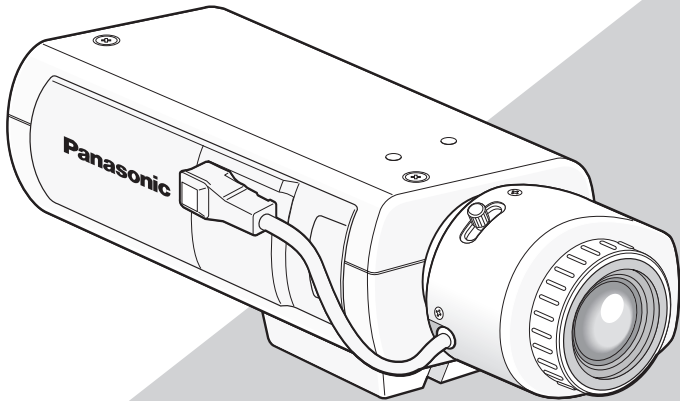

Cette illustration représente le modèle WV-CP630.
Objectif: Option

Nous vous recommandons de lire attentivement ces instructions avant de raccorder ou d'utiliser cet appareil et de conserver précieusement ce manuel à des fins de consultation ultérieure.

Le numéro de modèle est abrégé dans certaines descriptions dans le présent manuel.

AVERTISSEMENT:

- Afin d'éviter toute risque de déclaration d'incendie ou d'électrocution, ne pas exposer cet appareil à la pluie ni à l'humidité.
- L'appareil ne devrait pas être exposé à des éclaboussures ou des projections d'eau et aucun récipient rempli de liquide tels que des vases ne devraient être posé sur l'appareil.
- Tous les travaux d'installation de ce produit devraient être confiés à des techniciens et dépanneurs professionnels ou des installateurs de système.
- Pour prévenir tout risqué de blessure, cet appareil doit être solidement fixé au sol/mur/plafond conformément aux instructions d'installation.
- La prise de sortie secteur ou l'adaptateur d'alimentation du périphérique doit toujours être prêt à être utiliser.
- L'installation sera effectuée selon toutes les règles applicables d'installation.
- Ce produit ne possède aucun interrupteur d'alimentation. Lorsque vous mettez l'appareil hors tension, éteignez l'alimentation ou supprimer un câble d'alimentation.
- Les connexions doivent être conformes au code électrique local.



L'éclair à extrémité fléchée placé dans un triangle équilatéral est destiné à attirer l'attention de l'utilisateur sur la présence d'une "tension potentiellement dangereuse" et non isolée se trouvant dans les limites du coffret de l'appareil dont la puissance est suffisante pour constituer un risque important d'électrocution.



Le point d'exclamation placé dans un triangle équilatéral sert à attirer l'attention de l'utilisateur sur des instructions de fonctionnement et d'entretien (de dépannage) à caractère important dans la brochure qui accompagne l'appareil.

_____ Pour Canada

Cet appareil numérique de la classe A est conforme à la norme NMB-003 du Canada.

_____ Pour U.S.A

REMARQUE : Cet appareil a été testé et jugé conforme aux limites d'un appareil numérique de classe A, conformément à la partie 15 des règles FCC. Ces limites sont conçues pour assurer une protection raisonnable contre les interférences nuisibles lorsque l'équipement est utilisé dans un environnement commercial. Cet équipement génère, utilise et peut diffuser des signaux radioélectriques ; s'il n'est pas installé et utilisé conformément au mode d'emploi, il peut causer des interférences nuisibles aux communications radio. L'utilisation de cet équipement dans une zone résidentielle est susceptible de causer des interférences nuisibles, auquel cas l'utilisateur devra corriger les interférences à ses propres frais. Avertissement FCC : Assurer une conformité continue (exemple: utiliser seulement des câbles d'interface blindés lors du raccordement à un ordinateur ou d'appareils périphériques). Tout changement ou toute modification non expressément approuvée par la partie chargée de la conformité peut annuler le droit de l'utilisateur à utiliser cet équipement.

_____ Pour U.S.A

Le numéro de modèle et numéro de série de ce produit se trouve sur l'appareil. Nous vous conseillons de relever le numéro de modèle et le numéro de série de votre appareil dans l'espace réservé ci-dessous et de conserver précieusement votre notice d'instructions en tant que justificatif d'achat aux fins d'identification en cas de vol.
No. de modèle _____
No. de série _____

Table des matières

Instructions de sécurité importantes	4
Limitation de responsabilité.....	5
Déni de la garantie.....	5
Préface.....	6
Caractéristiques dominantes	6
À propos des manuels d'utilisateur	7
Marques commerciales et marques déposées.....	7
Mesures de précaution	8
Précautions lors de l'installation	10
Principaux organes de commande et fonctions	12
Installations et raccordement	15
Objectif optionnel dédié.....	15
Menu de configuration.....	26
Liste du menu de configuration	26
Opération de base.....	28
Schéma de transition d'écran.....	30
Dépannage.....	31
Caractéristiques techniques.....	33
Accessoires standard	34

Instructions de sécurité importantes

- 1) Veiller à lire ces instructions.
- 2) Conserver ces instructions.
- 3) Tenir compte de tous les avertissements.
- 4) Se conformer à toutes les instructions.
- 5) Ne pas utiliser cet appareil près de lieux en présence d'eau.
- 6) Nettoyer uniquement avec un chiffon sec.
- 7) N'obturer aucune des ouvertures d'aération. Installer conformément aux instructions du fabricant.
- 8) Ne pas utiliser à proximité de sources de chaleur telles que des radiateurs, des bouches de chauffage, des appareils de chauffage ou tout autre appareil (y compris les amplificateurs) produisant de la chaleur.
- 9) Ne pas asservir l'objectif de sécurité de la prise polarisée ou de la prise de mise à la terre. Une prise polarisée possède deux lames dont l'une est plus large que l'autre. Une prise de mise à la terre possède deux lames ainsi qu'un troisième élément, un ergot de mise à la terre. La lame qui est large ou le troisième élément, l'ergot, sont installés pour assurer votre sécurité. Si la prise fournie ne s'engage pas correctement dans votre prise, veuillez consulter un électricien pour qu'il effectue le remplacement de l'ancienne prise de sortie secteur.
- 10) Protéger le cordon d'alimentation afin que personne ne puisse marcher dessus ni ne soit pincé, notamment près des prises, les prises pratiques et les points de sortie de l'appareil.
- 11) Utiliser uniquement les fixations ou les accessoires spécifiés par le fabricant.
- 12) Utiliser uniquement le chariot, le support, le trépied, la platine de fixation ou la tablette spécifiée par le fabricant ou vendu avec l'appareil. Quand un chariot est utilisé, prendre toutes les précautions nécessaires lors du déplacement de la combinaison chariot-appareil afin que le tout ne se renverse pas.



- 13) Débrancher cet appareil pendant les orages électriques ou s'il n'est pas utilisé sur de longues périodes de temps.
- 14) Toute réparation ou dépannage doit être confié à un personnel qualifié. Un dépannage est nécessaire lorsque l'appareil a été endommagé d'une manière quelconque, par exemple, lorsque le cordon d'alimentation électrique ou la prise ont été endommagés, quand du liquide s'est répandu dessus ou si des objets sont tombés dans l'appareil, lorsque l'appareil a été exposé à la pluie ou à l'humidité, ne fonctionne pas normalement ou s'il a fait une chute.

Limitation de responsabilité

CETTE PUBLICATION EST FOURNIE "COMME TEL" SANS GARANTIE DE TOUTE SORTE, EXPRÈS OU IMPLICITE, ÉTANT INCLUSE MAIS NON LIMITÉE AUX GARANTIES IMPLICITES DE LA VALEUR MARCHANDE, ADAPTATION POUR TOUT BUT PARTICULIER OU NONINFRACTION DES DROITS D'UN TIERS.

CETTE PUBLICATION A PU INCLURE DES INEXACTITUDES TECHNIQUES OU DES ERREURS TYPOGRAPHIQUES. DES CHANGEMENTS SONT AJOUTÉS AUX INFORMATION CI-DESSUS, À TOUT MOMENT, AUX FINS D'AMÉLIORATION DE CETTE PUBLICATION ET/OU DU PRODUIT CORRESPONDANT(S).

Déni de la garantie

EN AUCUN CAS Panasonic i-PRO Sensing Solutions Co., Ltd. NE SERA TENU POUR RESPONSABLE POUR TOUTE PARTIE OU TOUTE PERSONNE, A L'EXCEPTION DU REMPLACEMENT OU D'UNE MAINTENANCE RAISONNABLE DE CE PRODUIT POUR LES CAS CITES, INCLUS MAIS NON LIMITES A CE QUI SUIT :

- (1) TOUTE PERTE OU ENDOMMAGEMENT, Y COMPRIS SANS LIMITATION, DIRECT OU INDIRECT, SPÉCIAL, IMPORTANT OU EXEMPLAIRE, SURVENANT OU CONCERNANT LE PRODUIT;
- (2) TOUTE INCOMMODITÉ, PERTE OU ENDOMMAGEMENT CAUSÉ PAR UN USAGE NON APPROPRIÉ OU UNE UTILISATION NÉGLIGENTE DE L'UTILISATEUR;
- (3) DÉMONTAGE, RÉPARATION OU MODIFICATION NON AUTORISÉS DU PRODUIT EFFECTUÉS PAR L'UTILISATEUR;
- (4) INCOMMODITÉ OU TOUTE PERTE SURVENANT LORSQUE LES IMAGES NE SONT PAS AFFICHÉES DÛ À TOUTE RAISON OU CAUSE Y COMPRIS TOUTE PANNE OU PROBLÈME DU PRODUIT;
- (5) TOUT PROBLÈME, INCOMMODITÉ IMPORTANTE OU PERTE OU ENDOMMAGEMENT, SURVENANT DU SYSTÈME COMBINÉ PAR LES APPAREILS DE TIERS;
- (6) TOUTE RÉCLAMATION OU ACTION ENTREPRISE POUR DES DOMMAGES, SOUMISE PAR TOUTE PERSONNE OU ORGANISATION ÉTANT UN SUJET PHOTOGÉ NE, DÛ À LA VIOLATION DE L'INTIMITÉ AVEC POUR RÉSULTAT DES IMAGES DE SURVEILLANCE DE CAMÉRA VIDÉO, Y COMPRIS DES DONNÉES SAUVEGARDÉES, POUR UNE RAISON QUELCONQUE, EST DIFFUSÉE PUBLIQUEMENT OU EST EMPLOYÉE DANS N'IMPORTE QUEL BUT.

Préface

Ce produit est une caméra CCTV couleur à D.T.C. de type 1/3po. La connexion de ce produit à un moniteur vidéo permet aux utilisateurs d'utiliser le produit comme caméra vidéo de surveillance.

- WV-CP630: Alimentation à 120 V c.a., avec fonction de permutation entre mode couleur/ noir et blanc
- WV-CP634: Alimentation à 24 V c.a., à 12 V CC, avec fonction de permutation entre mode couleur/noir et blanc

Caractéristiques dominantes

Introduction d'un dispositif à transfert de charges CCD à haute résolution récemment développé

L'introduction du dispositif à transfert de charges CCD récemment développé à 976 pixels horizontaux a permis d'atteindre une définition horizontale aussi élevée que 700 lignes de TV.

Fonction Super Dynamic 6

Pour les sujets photographiques ayant un contraste élevé entre les secteurs lumineux et foncés, la compensation lumineuse sur le niveau de pixel donnera des images avec un aspect naturel.

Fonction de foyer arrière automatique (ABF) équipée

En ajustant la position du dispositif à transfert de charges CCD à l'intérieur de la caméra vidéo sur une position optimum en utilisant le bouton de commande de la caméra vidéo ou en configurant les paramètres du menu de configuration, cela permet aux utilisateurs de régler automatiquement le tirage arrière.

Le tirage arrière peut être ajusté à partir du menu de configuration par l'intermédiaire du contrôleur de système (option) même après l'installation de cet appareil.

La fonction de réglage automatique de foyer arrière permet aussi aux utilisateurs de corriger l'écart de mise au point en changeant entre les images couleur et les images monochromatiques.

Fonction de réduction de bruit favorisant une sensibilité élevée

L'introduction de la conception d'un circuit à faible bruit a permis d'obtenir une sensibilité pour les éclaircissements minimums suivants (F1,4) :

0,08 lx (couleur), 0,008 lx (noir et blanc)

Fonction de commutation diurne/nocturne équipée

Aucun changement du paramétrage n'est exigé de nuit parce que les images changent automatiquement du mode couleur au mode noir et blanc sous faible éclaircissement.

Les images claires peuvent être capturées la nuit grâce à la commutation automatique des filtres infrarouges en cas d'éclaircissement faible.

Fonction de détection de mouvement équipée (VMD)

Le mouvement d'un objet est détectable. Le fait de recouvrir la caméra vidéo avec un morceau de tissu, un capuchon ou par d'autres moyens et de changer l'orientation de la caméra vidéo pendant la surveillance peuvent être détectés.

Remarque:

- La fonction VMD n'est pas exclusivement dédiée à la prévention des vols, d'un incendie, etc. Nous ne pouvons être tenus pour responsable des accidents ou des dommages causés par l'application de la fonction pour les buts susmentionnés.
-

À propos des manuels d'utilisateur

Le manuel d'utilisation de la caméra vidéo se compose de 2 ensembles de manuels: cette brochure et le manuel d'utilisation (PDF).

Cette documentation explique comment installer la caméra vidéo.

Se référer au "Manuel d'utilisation (PDF)" qui se trouve sur le CD-ROM en ce qui concerne les descriptions sur la façon d'exécuter les paramétrages de l'appareil. Le programme Adobe® Reader® est nécessaire pour pouvoir lire le fichier PDF. Lorsque le programme Adobe® Reader® n'est pas installé sur l'ordinateur personnel, télécharger la version la plus récente de Adobe® Reader® à partir du site Internet Adobe et l'installer.

Marques commerciales et marques déposées

Adobe, Acrobat Reader et Reader sont soit des marques déposées soit des marques commerciales de la firme Adobe Systems Incorporated aux États-Unis d'Amérique et/ou dans d'autres pays.

Mesures de précaution

Confier les travaux d'installation au distributeur.

Les travaux d'installation exigent des connaissances techniques et de l'expérience. Dans le cas contraire, cela risque d'endommager le produit voire de provoquer des erreurs de fonctionnement.

Faire en sorte de consulter le distributeur.

Ne pas introduire d'objets étrangers dans le produit.

En effet, ceci risque d'endommager définitivement le produit.

Couper immédiatement l'alimentation de la caméra vidéo et demander à un réparateur professionnel de la vérifier.

Ne jamais chercher à démonter ni modifier ce produit.

Le fait de ne pas respecter cette recommandation risque d'aboutir à des blessures voire un dysfonctionnement.

Se mettre en rapport avec le distributeur en ce qui concerne les travaux de réparation et d'inspection.

Arrêter immédiatement en cas de dysfonctionnement du produit.

Quand de la fumée se dégage du produit ou qu'une odeur de fumée sort du produit, l'utilisation continue de l'appareil aura comme conséquence un incendie, des blessures ou des dégâts du produit.

Couper immédiatement l'alimentation de l'appareil et demander à un réparateur professionnel de le vérifier.

Sélectionner un secteur d'installation capable de supporter le poids total.

Le fait de sélectionner une surface inadéquate pour l'installation peut faire tomber le produit ou le renverser, ceci ayant pour résultat de blesser quelqu'un.

Les travaux d'installation ne doivent commencer qu'après le renforcement suffisant de la surface d'accueil.

Des inspections périodiques doivent être effectuées.

Une formation de rouille sur les parties métalliques ou sur les vis de fixation peut engendrer une chute du produit ou provoquer des accidents.

Se mettre en rapport avec le distributeur en ce qui concerne les inspections à faire.

Installer ce produit dans un endroit dénué de toute vibration.

Le fait de ne pas respecter ces recommandations risque de faire que les vis et les boulons se desserrent et par conséquent, de faire tomber l'appareil et de blesser quelqu'un.

Installer ce produit dans un endroit suffisamment élevé pour éviter que des personnes et des objets se cognent ou se butent dans le produit.

Le fait de ne pas respecter cette recommandation risque d'entraîner une chute capable de blesser quelqu'un ou provoquer des accidents.

Ne pas frapper ni soumettre l'appareil à des chocs violents.

Le fait de ne pas respecter cette recommandation risque d'aboutir à des blessures voire provoquer un incendie.

Couper l'alimentation lors du câblage de ce produit.

Le fait de ne pas respecter cette précaution risque de provoquer une électrocution. En outre, un court-circuit ou un câblage incorrect peut créer un incendie.

Ne pas exposer ce produit à une atmosphère en présence de gaz inflammables.

Le fait de ne pas respecter cette précaution risque d'aboutir à une explosion.

Éviter d'installer cet appareil dans des emplacements où des dégâts par le sel se produisent ou du gaz corrosif est produit.

Autrement les dispositifs de montage se détérioreront, ceci entraînant la chute du produit et entraîner des accidents.

Les vis et les dispositifs d'installation doivent être serrés au couple indiqué.

Le fait de ne pas respecter cette recommandation risque d'entraîner une chute capable de blesser quelqu'un ou provoquer des accidents.

[Précautions lors de l'installation]

Ce produit est destiné à être utilisé en intérieur.

Ce produit ne fonctionne pas en extérieur.

Ce produit ne possède aucun interrupteur d'alimentation.

Au moment de couper l'alimentation électrique, arrêter le disjoncteur.

Pour avoir l'assurance d'obtenir des performances stables

Certaines parties de cet appareil risquent une détérioration et ceci peut écourter la durée de service utile de l'appareil s'il est utilisé dans des emplacements à hautes températures et humidité élevée. (Température de fonctionnement recommandée : +35 °C {95 °F} ou inférieur)

Ne pas exposer directement cet appareil à des sources de chaleur telles que celle produite par un appareil de chauffage.

Manipuler cet appareil délicatement.

Ne pas faire tomber ce produit ni le soumettre à des chocs ou des vibrations.

Le fait de ne pas respecter cette recommandation peut être une source de panne.

Bruit sur le moniteur

Ce produit est équipé d'un dispositif à transfert de charges CCD hyper-sensible. Par conséquent, du bruit à points blancs peut apparaître sur le moniteur. Ce phénomène n'est pas une panne.

Décoloration se produisant sur le filtre couleur de CCD

Lorsqu'une puissante source d'éclairage tel que des projecteurs est filmée, cela risque de détériorer le filtre couleur du dispositif à transfert de charges et de provoquer également une décoloration. Même lorsque l'orientation fixe de la prise de vues est modifiée après avoir effectué une prise de vues en continu d'un projecteur d'éclairage pendant un certain moment, la décoloration risque de subsister.

Ne pas diriger ce produit vers de puissantes sources d'éclairage.

Une source d'éclairage telle que celle d'un projecteur d'éclairage risque de provoquer une hyper-luminosité du spot (sorte de saturation de l'éclairage) voire une marbrure (lignes verticales).

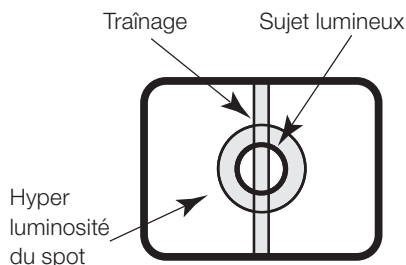

Nettoyage du boîtier du produit

Couper l'alimentation avant de nettoyer cet appareil. Ne jamais se servir de puissants produits abrasifs pour nettoyer le coffret de cet appareil. Sinon, cela risque de provoquer une décoloration.

Précautions lors de l'installation

Panasonic n'assume aucune responsabilité en cas de dommages corporels ou matériels résultant de pannes dues à une installation incorrecte ou à une utilisation contraire à ce qui est indiqué dans cette documentation.

Ce produit est destiné à être utilisé en intérieur.

Ce produit ne fonctionne pas en extérieur. Ne pas exposer le produit à la lumière solaire directe pendant des heures et ne pas l'installer à côté d'un radiateur ou d'un climatiseur. Sinon, cela peut entraîner une déformation, une décoloration et un dysfonctionnement. Gardez le produit éloigné de l'eau et de l'humidité.

Emplacement d'installation

Prendre contact avec votre distributeur pour obtenir une assistance dans le cas d'une incertitude quant au choix d'un emplacement approprié dans votre propre environnement.

- S'assurer que la zone d'installation est suffisamment robuste pour supporter le poids de ce produit comme dans le cas d'un plafond en béton.
- Installer la caméra vidéo dans la zone des fondations de l'architecture ou dans un endroit où une résistance suffisante est assurée.
- Si toutefois le panneau au plafond est un panneau en plâtre donc un support trop fragile pour pouvoir supporter le poids total de la caméra vidéo, le secteur utilisé doit être suffisamment renforcé.

Éviter toute installation de ce produit dans les emplacements suivants.

- Lieu où il pourrait être mouillé par la pluie ou des éclaboussures.
- Emplacements où un agent chimique est utilisé comme dans le cas d'une piscine.

- Emplacements exposés à de la vapeur ou à des émanations d'huile comme dans le cas d'une cuisine.
- Emplacements à proximité de gaz ou de vapeur inflammable.
- Emplacements où il existe des radiations ou une émission de rayons X.
- Emplacements où du gaz corrosif est produit, emplacements où il peut être endommagé par de l'air saumâtre tel qu'en bord de mer.
- Emplacements où la température ambiante ne se situe pas dans les limites de -10 °C à $+50\text{ °C}$ (14 °F à 122 °F).
- Emplacements soumis à des vibrations. (Cet appareil n'est pas conçu pour être utilisé dans un véhicule.)
- Emplacements sujet à une condensation résultant de changements importants de température.

Éviter les emplacements moites ou poussiéreux pour installer ce système.

Sinon, la durée de vie des pièces internes risque d'être sérieusement écourtée.

Éviter d'installer ce produit dans un emplacement en présence d'un niveau de bruit élevé.

L'installation près d'un climatiseur, un filtre à air, un distributeur automatique, des appareils du même type peut constituer une source de bruit.

Éviter de faire des branchements pendant un orage. Dans le cas contraire, il y a un risque d'électrocution.

Retirer sans faute le produit s'il n'est pas utilisé.

N'endommagez pas la prise ou le câble d'alimentation.

Conserver la caméra vidéo loin d'un câble d'éclairage.

Le fait de ne pas respecter cette précaution risque de produire des parasites.

Interférence radio

Si la caméra vidéo est utilisée près d'un récepteur de télévision ou d'une antenne radio, d'un champ électrique ou d'un champ magnétique puissant (près d'un moteur ou d'un transformateur), les images risquent d'être déformées tandis que le son risque d'être reproduit parasite. En pareil cas, acheminer le câble de caméra vidéo dans des tubes en acier spécialisés.

Vis de fixation à se procurer localement

Les vis ne sont pas fournies avec ce produit. Se procurer les vis de fixation à utiliser en fonction des matériaux, de la structure et des autres facteurs de la surface d'installation et du poids total des accessoires d'installation.

Serrage de vis

- Les vis de fixation et les boulons d'installation doivent être serrés au couple de serrage approprié en fonction des matériaux et de la résistance de la surface appelée à accueillir la caméra vidéo.
- Ne pas se servir d'un tournevis à percussion à impact. Le fait de ne pas respecter cette recommandation risque de provoquer un serrage excessif et par voie de conséquence, d'endommager les vis.
- Quand une vis est serrée, faire en sorte que la vis se trouve à angle droit par rapport à la surface. Une fois le serrage des vis de fixation ou des boulons terminé, procéder à un examen visuel afin de s'assurer que le serrage est suffisant et qu'il n'y a pas de jeu.

Cordon d'alimentation (uniquement pour le modèle WV-CP630)

Raccorder fermement le cordon d'alimentation. Acheminer le cordon d'alimentation secteur de sorte qu'aucune charge ne soit appliquée au cordon lors des opérations de balayage panoramique ou d'inclinaison de la caméra vidéo. (Le fait de ne pas observer cette mise en garde risque de débrancher le cordon d'alimentation et par voie de conséquence de n'afficher aucune image.)

Principaux organes de commande et fonctions

Vue latérale (WV-CP630)

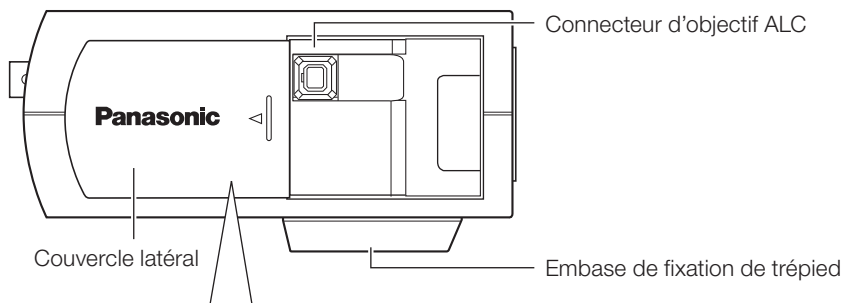



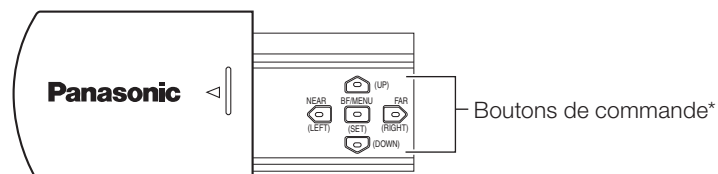

Derrière le couvercle latéral

(Faire coulisser le couvercle vers la gauche jusqu'à ce qu'il se bloque.)



* Les noms suivants sont attribués à chaque bouton dans cette brochure:

-  : Bouton de déplacement vers le haut (UP)
(Premere e tenere premuto per 3 s, SD6 ON/OFF)
-  : Bouton de déplacement vers le bas (DOWN)
(Premere e tenere premuto per 3 s, imagine su-giù)
-  : Bouton de déplacement vers la gauche (LEFT), FOCUS NEAR
-  : Bouton de déplacement vers la droite (RIGHT), FOCUS FAR
-  : Bouton de paramétrage (SET), BF/MENU

Vue latérale (WV-CP634)

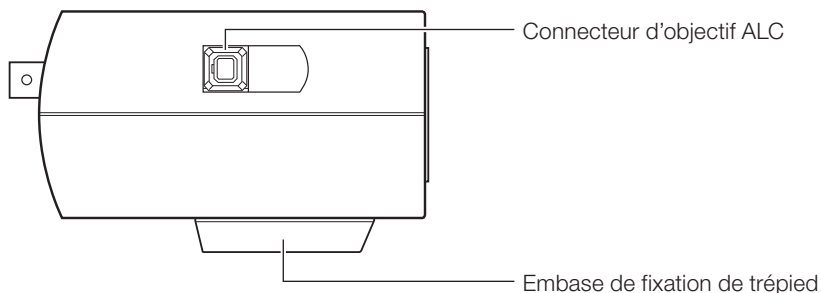

Vue arrière (WV-CP630)

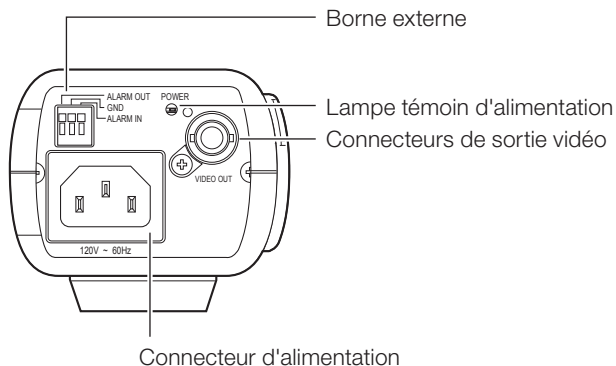

Vue arrière (WV-CP634)

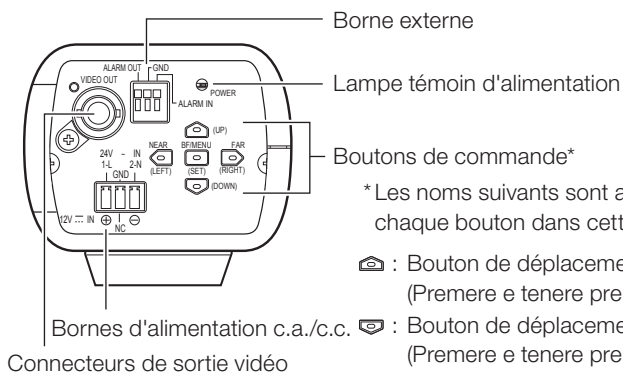

* Les noms suivants sont attribués à chaque bouton dans cette brochure:

- ⬆️ : Bouton de déplacement vers le haut (UP)
(Premere e tenere premuto per 3 s, SD6 ON/OFF)
- ⬇️ : Bouton de déplacement vers le bas (DOWN)
(Premere e tenere premuto per 3 s, immagine su-giù)
- ⬅️ : Bouton de déplacement vers la gauche (LEFT),
FOCUS NEAR
- ➡️ : Bouton de déplacement vers la droite (RIGHT),
FOCUS FAR
- ⏸️ : Bouton de paramétrage (SET), BF/MENU

Couvercle latéral (uniquement pour le modèle WV-CP630)

Quand les boutons de commande sont utilisés, le couvercle latéral coulisse vers la gauche jusqu'à la position de verrouillage.

Connecteur d'objectif ALC

Ce connecteur ALC se raccorde à ce connecteur d'objectif ALC.

Embase de fixation de trépied

Cette douille filetée est utilisée pour installer la platine de fixation de caméra vidéo (option). La douille filetée de fixation de trépied peut être montée soit en haut soit en bas du bloc de caméra vidéo.

(Orifice de douille filetée de fixation de trépied: 1/4-20 UNC de trépied)

Boutons de commande

Ces boutons sont utilisés pour effectuer divers paramétrages dans le menu de configuration.

Connecteurs de sortie vidéo

Le câble coaxial (à se procurer localement) est raccordé à ce connecteur de sortie vidéo.

Lampe témoin d'alimentation

Cette lampe témoin s'allume au moment de la mise sous tension.

Borne externe (☞ page 22)

Connecteur d'alimentation (uniquement pour le modèle WV-CP630)

Le câble d'alimentation compris est connecté à connecteur d'alimentation.

Bornes d'alimentation c.a./c.c. (uniquement pour le modèle WV-CP634)

La source d'alimentation de 24 V de courant alternatif ou de 12 V CC peut être raccordée à cette prise.

Installations et raccordement

Précautions:

- RACCORDER LA WV-CP634 UNIQUEMENT À UNE SOURCE D'ALIMENTATION DE 24 V DE COURANT ALTERNATIF OU DE 12 V CC DE CLASSE 2 (UL 1310/CSA 223) OU À UNE SOURCE D'ALIMENTATION LIMITÉE (IEC/EN/UL/CSA 60950-1).
- Ne pas oublier de raccorder le fil de mise à la terre à la borne GND.

1 Monter l'objectif (en option) en le vissant lentement dans le sens des aiguilles d'une montre.

Important:

- Pour utiliser un objectif à monture C, utiliser l'adaptateur de monture C (option).
- Pour éviter d'endommager le boîtier de la caméra vidéo, utiliser un objectif avec une partie saillante de 5,5 mm {7/32"} ou moins à partir de la surface de la bride.

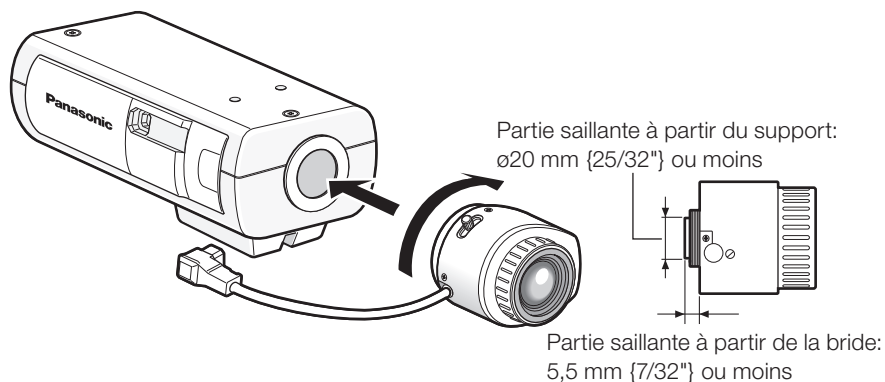

Objectif optionnel dédié

Type d'objectif		No. de modèle
Objectif ALC pour caméra vidéo à CCD de type 1/3	Objectif 2x à focale variable	WV-LZA61/2S
	Objectif 8x à focale variable	WV-LZ62/8S

2 Raccorder le câble de l'objectif au connecteur d'objectif ALC de la caméra vidéo.

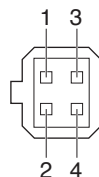
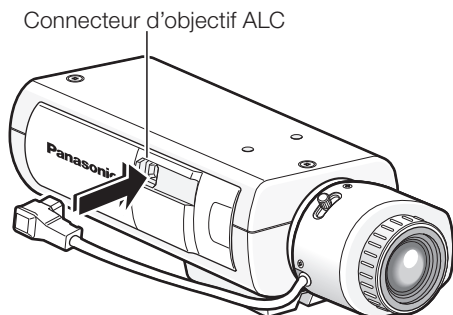

No. de broche

1	Frein ⊖
2	Frein ⊕
3	Entraînement ⊕
4	Entraînement ⊖

3 Raccorder le câble de sécurité.

Ce qui suit est un exemple de raccordement du câble de sécurité.

Important:

- Ne pas oublier d'installer le câble de sécurité. Demander l'assistance du distributeur pour son installation.

Pour une installation au plafond

- ① Retirer l'embase de fixation de trépied de caméra vidéo montée à la partie supérieure de la caméra vidéo.
- ② Aligner l'embase de fixation de trépied avec la plaque de câble de sécurité pour fixation au plafond (accessoire) et les fixer à la caméra vidéo avec les vis de fixation de montage.

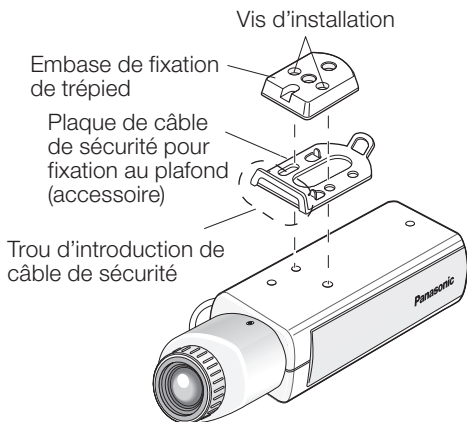

Important:

- Utiliser les vis de fixation retirées de montage pour fixer l'embase de fixation de trépied. L'utilisation de vis de fixation de différentes longueurs peut endommager la caméra vidéo voire provoquer la chute de la caméra vidéo.
(Couple de serrage recommandé: 0,39 N·m {0,29 lbf·ft})

- ③ Engager les câbles de sécurité dans les trous d'introduction de câble respectifs.

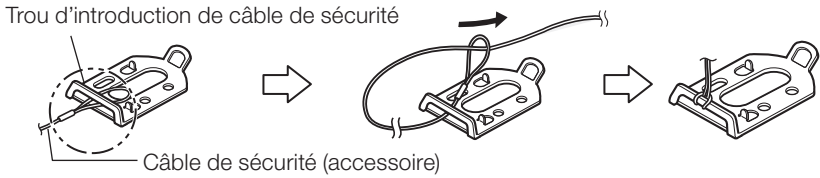

Faire passer l'extrémité en boucle du câble de sécurité dans le trou d'introduction de câble de sécurité.

Pour une installation murale

- ① Placer l'embase de fixation de trépied sur la partie inférieure de la caméra vidéo. Fixer la patte de câble de sécurité pour fixation murale (accessoire) dans le trou fileté d'installation de caméra vidéo à l'aide de la vis de fixation de patte de sécurité (accessoire).

Important:

- Faire en sorte d'utiliser les vis de fixation fournies pour la patte de câble de sécurité et les vis retirées pour fixer l'embase de fixation de trépied.

L'utilisation de vis de fixation de différentes longueurs peut endommager la caméra vidéo voire provoquer la chute de la caméra vidéo.

(Couple de serrage recommandé:
0,39 N·m {0,29 lbf·ft})

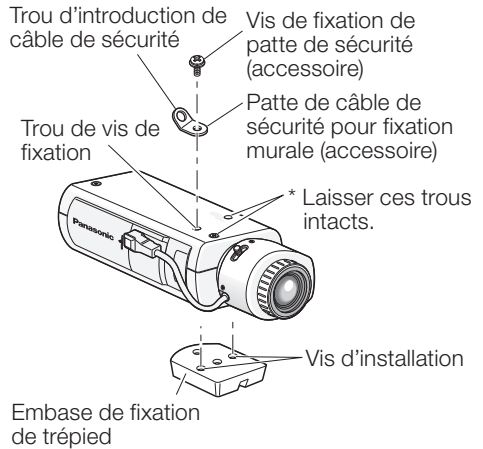

- ② Engager le câble de sécurité (accessoire) dans le trou d'introduction de câble.

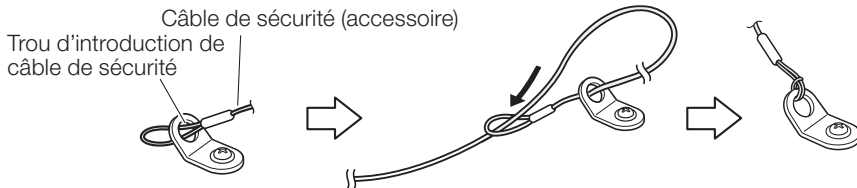

- ① Faire passer l'extrémité en boucle du câble de sécurité dans le trou d'introduction de câble de sécurité.
- ② Faire passer l'autre extrémité du câble de sécurité dans le trou en anneau du câble de sécurité.

4 Fixer la platine de fixation d'installation de caméra vidéo (en option) à la position d'installation et installer la caméra vidéo sur la platine de fixation d'installation de caméra vidéo.

Important:

- Si toutefois le poids total de la caméra vidéo et de l'objectif dépasse 1 kg {2,2 lbs.}, se servir d'un boîtier pour prendre les mesures contre toute chute de la caméra vidéo.
- Se procurer les vis de fixation en fonction des matériaux de la surface où la platine de fixation d'installation de caméra vidéo (en option) doit être installée. La méthode d'installation risque d'être différente suivant le type de matériau de la surface sur laquelle la platine de fixation d'installation de caméra vidéo doit être installée.
 - Quand l'installation est faite sur de l'acier: Fixer avec les boulons et les écrous de fixation (M6 ou M8).
 - Quand l'installation est faite sur du béton: Fixer avec les boulons d'ancrage ou boulons obturateurs AY (M6 ou M8).
Couple de serrage recommandé (M6): 5,0 N·m {3,69 lbf·ft}
Couple de serrage recommandé (M8): 6,2 N·m {4,57 lbf·ft}
- Les conditions d'installation de la platine de fixation de caméra vidéo sont décrites comme suit:

<Exemple d'installation au plafond>

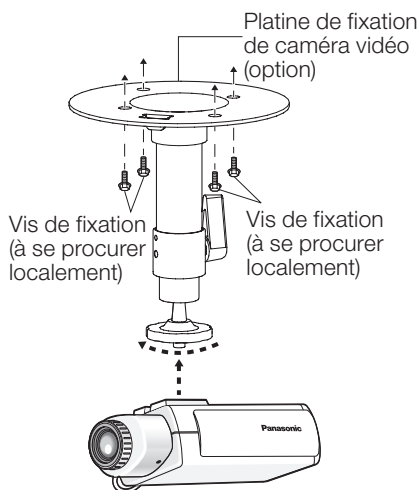

Emplacement de l'installation	Vis de fixation recommandée	Nombre de vis de fixation	Résistance à la traction minimum (par 1 él.)
Au plafond	M6 ou M8	4 él.	562 N {126 lbf}
Sur un mur	M8	4 él.	921 N {207,05 lbf}

5 Fixer le câble de sécurité sur la partie des fondations du bâtiment ou une partie offrant une résistance équivalente (capacité de dégagement minimum exigée 196 N {44,06 lbf}).

Se procurer la vis de fixation en fonction des matériaux constitutifs de la surface d'accueil où le câble de sécurité doit être fixé.

Pour faire la fixation au plafond, utiliser le câble de sécurité, rondelle (accessoire) et la rondelle éventail (accessoire).

Important:

- Le câble de sécurité doit être ajusté de telle sorte que le jeu soit éliminé.
- S'assurer de bien installer le câble de sécurité pour empêcher toute chute de la caméra vidéo étant donné que cela aurait pour résultat de blesser quelqu'un ou de provoquer des accidents au cas où la caméra vidéo se dégagerait.
- Pour empêcher la force de l'installation de s'affaïsser, ne pas utiliser de vis à bois pour fixer le câble de sécurité.

<Pour une installation au plafond>

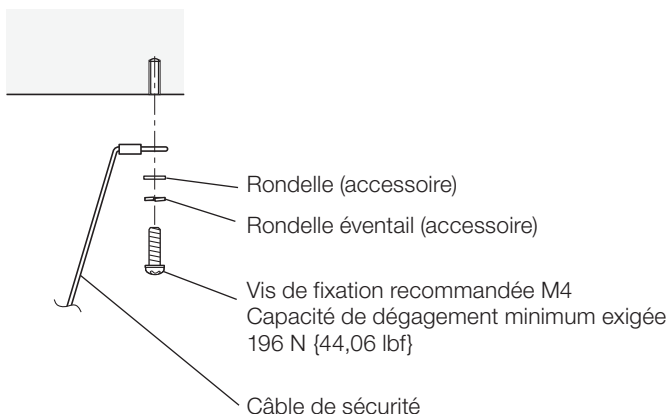

Vis de fixation recommandée M4
Capacité de dégagement
minimum exigée 196N {44,06 lbf}

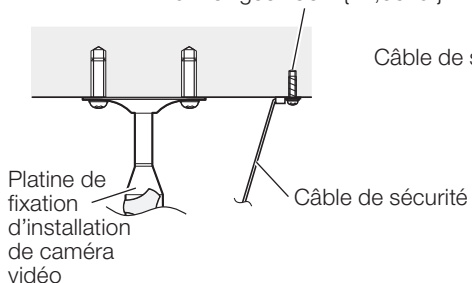

<Exemple d'installation>

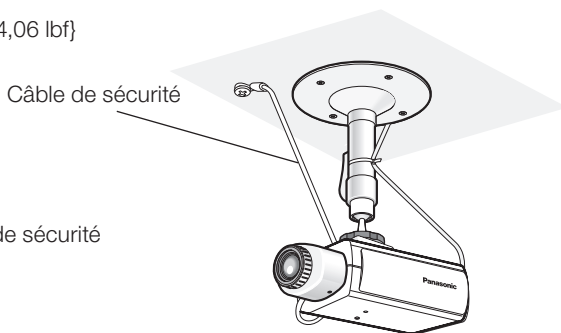

<Pour une installation murale>

<Exemple d'installation>

Vis de fixation
recommandée M4
Capacité de
dégagement
minimum exigée
196 N {44,06 lbf}

Rondelle
éventail
(accessoire)

Rondelle
(accessoire)

Câble de sécurité
(accessoire)

Partie des fondations de
l'immeuble ou une partie
robuste équivalente

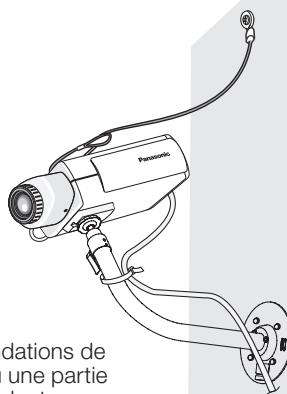

6 Le câble de sortie vidéo est connecté à ce connecteur de sortie vidéo.

Important:

- Ne pas oublier de couper l'alimentation de chaque appareil avant de procéder aux branchements.
- Fixer fermement les connecteurs de câble coaxial.

Raccorder un câble coaxial au connecteur de sortie vidéo.

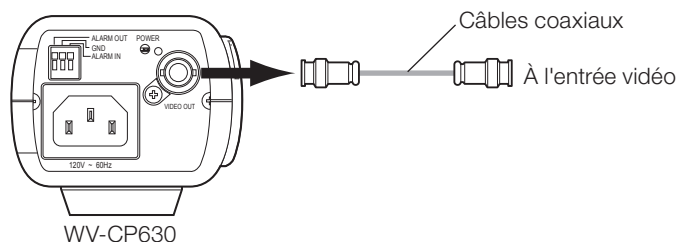

7 Se servir d'une attache de câble (à se procurer localement) pour attacher le câble coaxial à la platine de fixation de caméra vidéo.

Important:

- L'attache de câble doit être faite d'un matériau métallique ou durable suffisamment robuste parce que l'attache joue le rôle de mesure de prévention de chute caméra vidéo dans ce cas.
- Quand la platine de fixation d'installation de caméra vidéo est installée sur un mur, il convient d'observer la hauteur d'installation décrite sur l'illustration.

<Exemple d'installation au plafond>

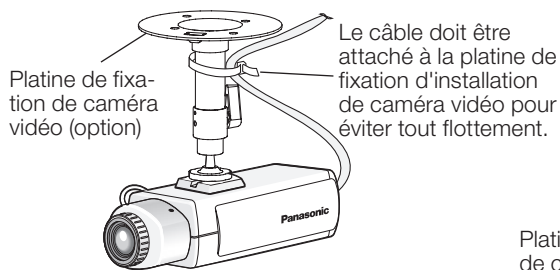

<Exemple d'installation sur un mur>

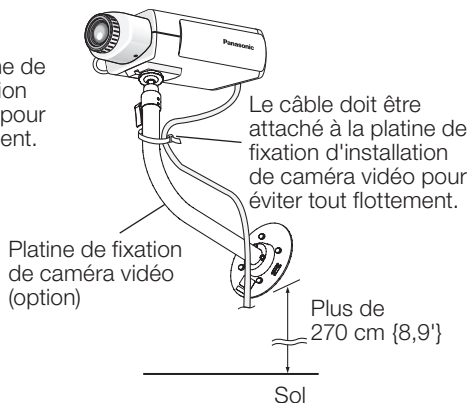

8 Collegare dispositivi esterni al terminale I/O esterno.

Quando si collega un dispositivo esterno, rimuovere 9-10 mm {11/32" à 13/32"} del manicotto esterno del cavo e attorcigliare il nucleo dei cavi per evitare il corto circuito.

Specifiche del cavo (conduttore elettrico): AWG #22 - #28, Nucleo singolo, intrecciato

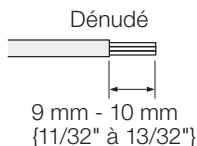

Important:

- Controllare se la parte spelata del cavo non è esposta ed è completamente collegata.
- Non collegare i 2 conduttori elettrici o direttamente a un terminale. Quando è necessario collegare 2 o più conduttori elettrici, utilizzare uno splitter.
- Collegare un dispositivo esterno verificando che i valori nominali rientrino nelle specifiche qui sopra.

Sortie d'alarme

Spécifications de sortie: Sortie à collecteur ouvert (tension maximum: 16 V CC)

Arrêt: Surélevé en interne 2 V à de 4 V CC

Activé: Tension de sortie 1 V CC ou moins (intensité de commande maxi.: 100 mA)

Fonctions: Sortie d'alarme (ALARME)
Sortie de commutation couleur/noir et blanc (NB)

Entrée d'alarme

Spécifications d'entrée: Entrée faisant contact sans tension (3 à 5 V CC, relevé en interne)

Arrêt: Ouvert ou courant continu de 3 à 5 V CC

Activé: Établi le contact avec GND (intensité de commande requise: 0,2 mA ou davantage)

Fonctions: Entrée d'alarme (ALARME)
Entrée de validation VMD (DETECT MVT)
Entrée de commutation couleur/noir et blanc (NB)
Entrée de commutation de fichier de scène (SCÈNE1)

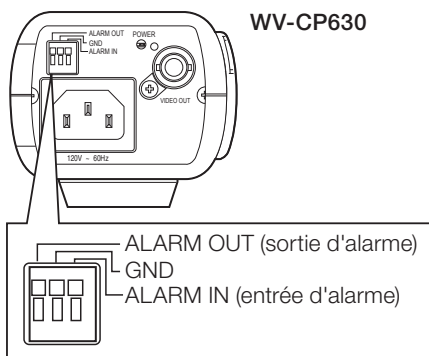

La borne externe est la même entre le modèle WV-CP630 et le modèle WV-CP634.

9 Mettre sous tension.

WV-CP630

Le câble d'alimentation compris est connecté au connecteur d'alimentation.

Raccorder entre le connecteur d'alimentation implanté à l'arrière de la caméra vidéo et une prise d'alimentation avec le câble d'alimentation fourni.

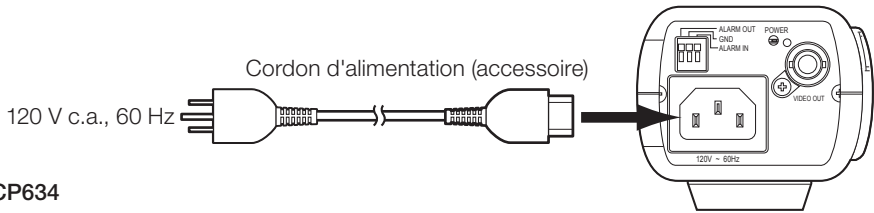

WV-CP634

Important:

- L'alimentation 24 V c.a. ou l'alimentation 12 V CC doit être isolée contre le courant 120 V c.a..
- L'alimentation est automatiquement sélectionnée soit sur 24 V c.a. soit sur 12 V CC. Aucun paramétrage n'est exigé avec cette caméra vidéo.

- ① Desserrer la vis de la prise du cordon d'alimentation secteur (accessoire).
- ② Appliquer l'alimentation (option) de 24 V c.a. ou 12 V CC à la fiche de cordon d'alimentation secteur.

Dénuder l'extrémité du fil sur 3 mm - 7 mm {1/8" à 1/4"} et torsader suffisamment la partie dénudée du fil pour éviter tout court-circuit.

- Caractéristiques du câble (fil)
AWG #16 - #28, âme simple, torsadé
- * Vérifier si la partie dénudée du fil n'est pas exposée et est solidement connectée.

<Caractéristiques nominales>

	24 V c.a.	12 V CC
A	2-N	⊖ (GND)
B	GND	NC
C	1-L	⊕

- ③ Serrer la vis de fixation de la prise de cordon d'alimentation.
- ④ Raccorder la prise du cordon d'alimentation à la borne d'alimentation c.a./c.c. implantés sur la face arrière de la caméra vidéo.

* S'assurer que la prise du cordon d'alimentation est insérée fermement dans la borne d'alimentation c.a./c.c..

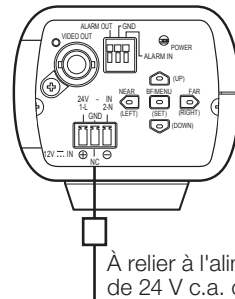

À relier à l'alimentation de 24 V c.a. ou de 12 V CC

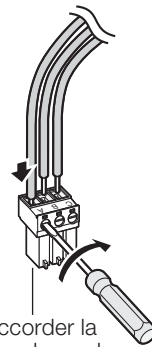

Raccorder la prise de cordon d'alimentation (accessoire)

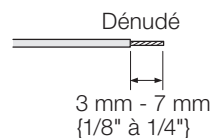

10 Ajuster l'angle d'orientation de la caméra vidéo en desserrant la vis de fixation de la platine de fixation d'installation de caméra vidéo tout en observant l'écran du moniteur vidéo.

S'assurer que la vis de fixation de la platine de fixation de caméra vidéo est desserrée lorsque l'angle d'orientation de la caméra vidéo est ajusté. Si toutefois l'angle d'orientation de caméra vidéo est modifié alors que la vis de fixation est serrée, une force excessive est appliquée à la platine de fixation de caméra vidéo et à la caméra vidéo de sorte, ce qui risque de les endommager. Bloquer sans faute la vis de fixation une fois le réglage d'angle d'orientation de la caméra vidéo terminé.

11 Ajuster la mise au point.

Comment se servir d'un objectif à focale variable ou d'un objectif zoom

- Réinitialiser la position du foyer arrière sur la position de la monture CS par réglage implicite avant de faire le réglage de foyer arrière. (Appuyer simultanément sur les boutons droit et gauche des boutons de commande pendant plus de 2 secondes ou déplacer le curseur sur "MANUEL-AJUST" de "BACK-FOCUS" dans le menu de configuration et appuyer et immobiliser les boutons gauche et droit simultanément pendant plus de 2 secondes après avoir appuyé sur le bouton de paramétrage.)
- Noter que la méthode de réglage varie suivant les modèles d'objectif à focale variable ou d'objectif zoom. Pour obtenir de plus amples renseignements, se référer aux instructions d'utilisation de l'objectif.
- La procédure de réglage des objectifs à focale variable courants est décrite comme suit: Pour obtenir de plus amples informations, se référer aux instructions d'utilisation de l'objectif à utiliser.
 - ① Faire apparaître un sujet placé le plus loin possible pour régler le foyer arrière (placé à 10 m {33'} ou plus est recommandé).
 - ② Avec les objectifs de classe 8-fold ou 10-fold, régler le foyer arrière (☞ voir ci-dessous) après avoir réglé le zoom en position WIDE et régler la mise au point sur FAR. Avec les objectifs de classe 2-fold ou 3-fold, régler le foyer arrière (☞ voir ci-dessous) après avoir réglé le zoom en position TELE et régler la mise au point sur FAR.
 - ③ Ajuster l'angle de vue et faire la mise au point de façon globale en réglant le zoom et la mise au point de l'objectif au centre d'un sujet photographique sur l'écran puis exécuter le réglage principal du foyer arrière (☞ voir ci-dessous.).

Comment se servir d'un objectif à focale fixe

- Avec un objectif à focale fixe et réglage de mise au point, ajuster le foyer arrière (☞ voir ci-dessous) après avoir réglé la mise au point de l'objectif jusqu'à la position FAR maximum.

Comment régler le foyer arrière

Se servir des boutons de commande (☞ pages 12 et 13) pour faire ce réglage.

Le réglage du foyer arrière peut également être fait dans le menu de configuration. Se référer au manuel d'utilisation (PDF) pour obtenir de plus amples renseignements.

- ① Appuyer sur le bouton de paramétrage après avoir ajusté l'angle de vue tout en observant sur le moniteur vidéo.
- ② L'indicateur de position de mise au point est affichée dans la partie inférieure de l'écran et le tirage arrière est ajusté automatiquement.

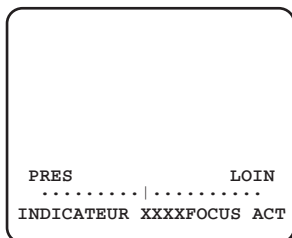

- ③ Pour faire un réglage précis du foyer arrière après avoir fait le réglage de foyer arrière automatique, utiliser le bouton gauche ou le bouton droit. (Aucune opération effectuée pendant 10 secondes ou plus ferme le menu de configuration.)

Remarque:

- Quand un objectif à diaphragme automatique est utilisé pour enregistrer un sujet photographique, le réglage de mise au point d'origine risque d'être légèrement décalé en fonction de l'état actuel du diaphragme résultant de la profondeur focale de l'objectif. Si toutefois c'est le cas, ouvrir le diaphragme pour assombrir le plus possible le sujet en procédant de la même manière que pour prendre une photo puis faire le réglage de la mise au point. L'écart de mise au point peut être ainsi être évité.
 - Au faire le réglage selon "Comment régler le foyer arrière", le réglage de foyer peut automatiquement être réglé dans les conditions optimales suivantes même si l'éclairage change (Remarque: Le point focal réglé n'est pas nécessairement le même que le point focal optimal sous un certain éclairage.)
 - Le niveau d'écart de mise au point dans la région proche de l'infrarouge risque d'être plus élevé que dans la région d'une source d'éclairage visible. Un réglage de "COULEUR ← → NB" de "BACK-FOCUS AJUST" sur "AUTO" ou "PREPO" dans le menu de configuration (☞ Instructions de configuration (PDF)) permet aux utilisateurs de régler la mise au point autant dans les régions d'un éclairage proche de l'infrarouge qu'un éclairage visible. (Les variations de l'éclairage ne sont pas suivies après le réglage de mise au point.)
 - Lorsqu'un objectif qui n'est pas un objectif de marque Panasonic est utilisé et dont les limites de mise au point sont étendues pour la mise au point de l'objectif utilisé, faire le réglage de foyer arrière après avoir ajusté la mise au point de l'objectif sur une position placée située à une distance courte à partir de l'extrémité FAR. Si le réglage est exécuté dans les limites étendues, un réglage approprié ne peut pas être obtenu.
-

Menu de configuration

L'exécution de chaque rubrique de paramétrage dans le menu de configuration doit être faite à l'avance pour pouvoir utiliser cet appareil. Exécuter les paramétrages de chaque rubrique en fonction des conditions présentées par le secteur de prise de vues de la caméra vidéo.

Liste du menu de configuration

Rubrique de configuration	Description
CAMÉRA ID	Cette rubrique spécifie le titre de caméra vidéo. Le titre de caméra vidéo qui indique l'emplacement de la caméra vidéo et fournit d'autres informations à propos de la caméra vidéo est créé avec des caractères alphanumériques et des symboles puis est affiché sur l'écran.
CAMÉRA	Exécute les paramétrages de commande de caméra vidéo.
SCÈNE1/ SCÈNE2	Sélectionne un fichier de scène. Il est possible d'enregistrer et de sauvegarder les paramétrages comme un fichier de scène au cas où il est nécessaire de changer les paramétrages tels pour une prise de vues nocturne ou en vacances.
ALC/ELC	Sélectionne la méthode de contrôle de quantité de lumière en fonction de l'objectif à utiliser.
SHUTTER	Spécifie la vitesse d'obturation électronique.
CAG	Spécifie le réglage de gain.
VISION NUIT	Spécifie l'accroissement de la sensibilité électronique.
BAL BLC	Spécifie le réglage de balance des blancs.
RÉDUCT BRUIT	Sélectionne le niveau de la fonction de réduction de bruit numérique.
D&N (IR)	Exécute chaque paramétrage relatif au mode monochromatique telle que la commutation entre les images couleur et les images noir et blanc.
VMD	Exécute les paramétrages concernant VMD (détecteur de mouvement vidéo).
SYSTÈME	Exécute les paramétrages concernant le système de caméra vidéo tels que la synchronisation et la zone de confidentialité.
SYNC	Seule la méthode INT peut être utilisée.
ALARME	Exécute les paramétrages de la borne entrée/sortie de l'alarme.
ENTRÉE-SORTIE	
ZONE PRIVEE	Cache les sections non souhaitées dans le secteur filmé par la caméra vidéo.
STABILISATEUR	Détermine la validation du stabilisateur d'image ou non.
ZOOM ELEC	Bascule l'activation ou la désactivation du zoom électronique.
RETOURNEMENT	Retourne les images de la caméra vidéo verticalement ou horizontalement.
LDC	Ajuste la correction de déformation de l'objectif pour convertir l'image de sorte qu'elle corresponde au moniteur carré.
BACK-FOCUS	Sélectionne le type de paramétrage de tirage arrière et exécute un réglage précis.

Rubrique de configuration	Description
SPECIAL	
GAIN CHROMA	Ajuste le niveau de chrominance (densité de couleur).
CONTOURS	Ajuste le niveau d'ouverture.
PEDESTAL	Ajuste le niveau de décollement du niveau du noir (la luminosité).
NUANCE	Ajuste la phase de chrominance (nuance).
VISUALISATION	Exécute le réglage de la visualisation.
PIX OFF	Corrige les défauts d'image tels que les imperfections.
COMMUNICATION	Exécute le paramétrage de communication du système avec un récepteur intégré dans cet appareil.
RESET CAMÉRA	Réinitialise les paramètres du menu de configuration et les ramène sur leurs valeurs à réglage implicite.
NO SER	Affiche le numéro de série de cet appareil.
LANGUAGE	Sélectionne la langue d'affichage à utiliser pour le menu de configuration.

Opération de base

Les opérations dans le menu de configuration sont exécutées avec les boutons de commande après le rappel du menu de configuration sur l'écran du moniteur vidéo connecté.

Les descriptions suivantes expliquent comment utiliser fondamentalement le menu de configuration. Les vues d'écran du WV-CP630 sont indiquées à titre d'exemple.

Vue d'écran 1

Maintenir le bouton [SET] enfoncé pendant environ 2 secondes pour rappeler à l'écran le menu de configuration.

```
MODEL WV-CP630 SERIES
CAMERA ID NON
CAMERA ↵
SYSTÈME ↵
BACK-FOCUS ↵
SPECIAL ↵
LANGUAGE ↵

FIN AJUST INVALIDE
```

Vue d'écran 2

Le mode de configuration change sur "VALIDE" et le menu de configuration est disponible au paramétrage.

```
MODEL WV-CP630 SERIES
CAMERA ID NON
CAMERA ↵
SYSTÈME ↵
BACK-FOCUS ↵
SPECIAL ↵
LANGUAGE ↵

FIN AJUST VALIDE
```

Étape 1

Appuyez sur le bouton [HAUT] ou [BAS] pour déplacer le curseur jusqu'à "FIN".

Étape 2

Appuyez sur le bouton [DROITE] pour déplacer le curseur jusqu'à "AJUST", puis appuyez sur le bouton [SET] pour faire passer le mode de configuration de "INVALIDE" à "VALIDE".

Étape 3

Déplacer le curseur jusqu'à la rubrique à paramétrer et appuyer sur le bouton [SET].

Vue d'écran 3

L'écran de configuration sélectionné dans le menu de configuration apparaît à l'écran.

```

**CAMÉRA AJUST**
SCÈNE2
ALC/ELC      ALC↓
SHUTTER      NON
CAG          OUI (ÉLEVÉ)
VISION NUIT  NON
BAL BLC BAL BLC PERM1↓
RÉDUCT BRUIT ÉLEVÉ
D&N (IR)    AUTO1↓
VMD          NON

RET PRI FIN
```

Remarque:

- Pour éviter toute erreur de commande erronée, l'indication "INVALIDE" du mode de configuration est toujours affichée si la page d'accueil du menu de configuration est affichée alors qu'une image de caméra vidéo est affichée. Pour exécuter les paramètres dans le menu de configuration, changer le mode de configuration sur "VALIDE".
- Le curseur est mis en surbrillance inversée.

Étape 4

Exécuter les paramètres de chaque rubrique.

- **Sélection de la rubrique de paramétrage:**
Appuyer sur le bouton [HAUT] ou [BAS] pour déplacer le curseur.
- **Modification des paramètres:**
Appuyer sur le bouton [DROITE] ou [GAUCHE].
- **Affichage de l'écran de configuration avancée:**
Appuyer sur le bouton [SET] lorsque "↵" est associé à la rubrique de paramétrage ciblée.
- **Retour à l'écran de configuration précédent:**
Amener le curseur sur "RET" et appuyer sur le bouton [SET].
- **Retour en haut de l'écran:**
Amener le curseur sur "PRI" et appuyer sur le bouton [SET].

Étape 5

Déplacez le curseur sur "FIN" et appuyez sur le bouton [SET] pour retourner à l'écran d'image de la caméra vidéo, ou attendez environ 5 minutes et le menu de configuration se fermera automatiquement.

Schéma de transition d'écran

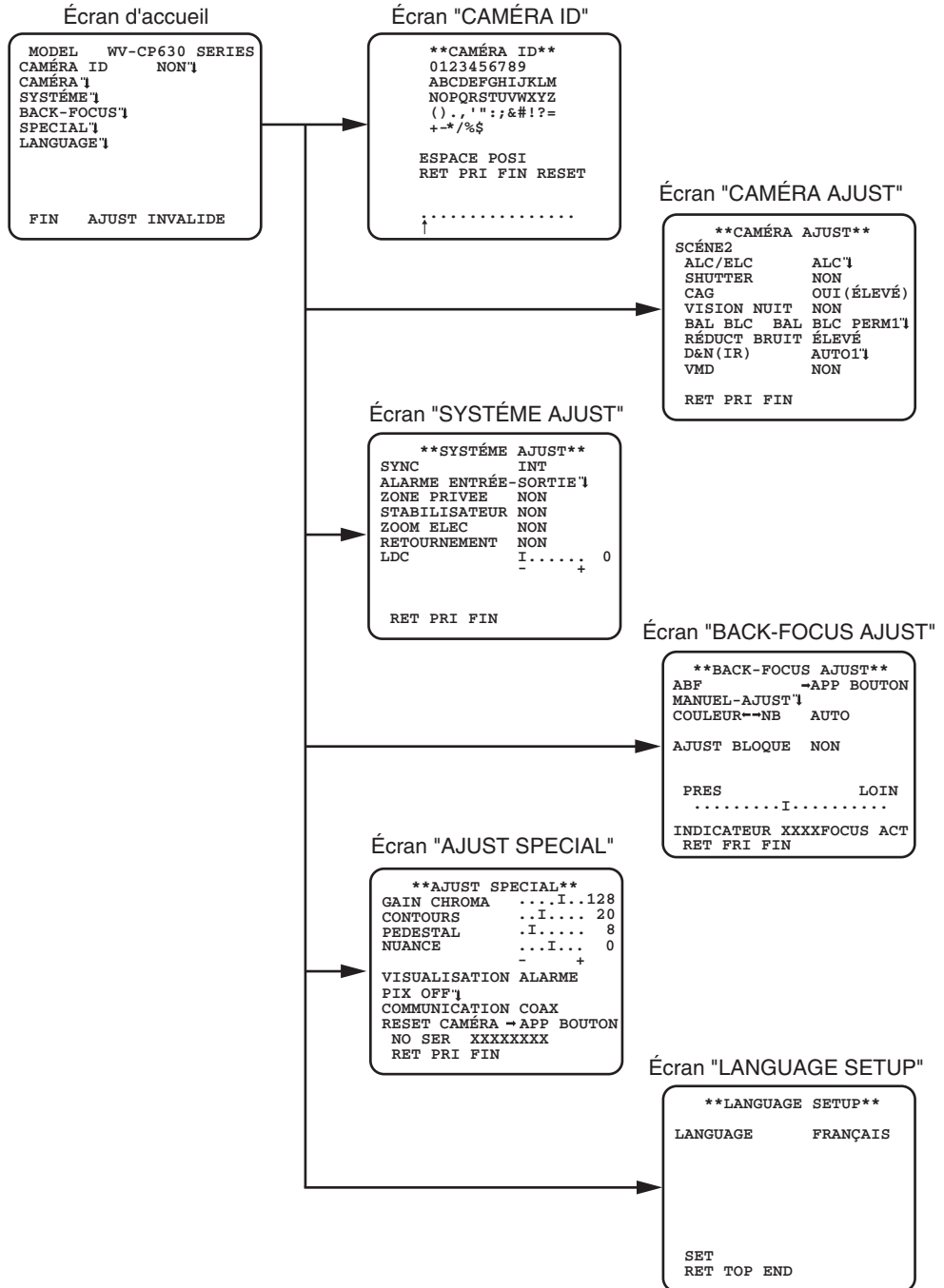

Dépannage

Avant de faire une demande de réparation, veuillez vérifier les symptômes mentionnés dans le tableau suivant.

Si une panne ne peut pas être corrigée même après avoir vérifié et essayer d'y remédier ou si un problème n'est pas décrit ci-dessous ou en cas de problème d'installation, contacter le distributeur.

Symptôme	Origine/Solution	Pages de référence
Aucune image n'est affichée	<ul style="list-style-type: none"> Le cordon d'alimentation et le câble coaxial sont-ils raccordés correctement? → Vérifier si la connexion est correctement établie. 	20~23
	<ul style="list-style-type: none"> La luminosité du moniteur vidéo est-elle ajustée correctement ou le contraste est-il réglé correctement? → Vérifier si les paramètres du moniteur vidéo sont corrects. 	-
	<ul style="list-style-type: none"> Est-ce que le capuchon d'objectif est retiré? → Vérifier si le capuchon d'objectif est 	-
Image floue	<ul style="list-style-type: none"> De la poussière ou des saletés se sont-elles accumulées sur l'objectif de caméra vidéo? → Vérifier si l'objectif de la caméra vidéo est propre. 	-
	<ul style="list-style-type: none"> La mise au point est-elle ajustée correctement? → Vérifier si la mise au point est ajustée correctement. 	24~25

Symptôme	Origine/Solution	Pages de référence
<p>La gaine du cordon d'alimentation est endommagée</p>	<ul style="list-style-type: none"> Le cordon d'alimentation, le connecteur d'alimentation ou la prise d'alimentation sont endommagés. L'utilisation d'un cordon, d'un connecteur ou d'une prise endommagée risque de provoquer une décharge électrique voire un incendie. Débrancher immédiatement la prise d'alimentation et demander au distributeur de réparer. 	<p>–</p>
<p>Les parties qui chauffent de la ligne d'alimentation sont constituées du cordon d'alimentation, du connecteur et la prise d'alimentation pendant le fonctionnement de l'appareil</p>		
<p>Le cordon d'alimentation chauffe s'il est courbé ou étiré</p>		

Caractéristiques techniques

Générales

	WV-CP630	WV-CP634
Source d'alimentation	120 V c.a., 60 Hz	24 V c.a. 60 Hz, 12 V CC
Puissance consommée	2,0 W	24 V c.a. 2,3 W, 12 V CC: 190 mA
Capteur d'image	Dispositif à transfert de charges interligne de type 1/3	
Pixels effectifs	976 (H) x 494 (V)	
Zone de balayage	4,8 mm (H) x 3,6 mm (V) {3/16 pouces (H) x 5/32 pouces (V)}	
Système de balayage	2:1 entrelacé	
Lignes de balayage	525 lignes	
Fréquence de balayage horizontal	15,734 kHz	
Fréquence de balayage vertical	59,94 Hz	
Synchronisation	Interne (INT), impulsion verticale multiplexée (VD2)	
Résolution horizontale	700 lignes de télévision	
Résolution verticale	350 lignes de télévision	
Sortie vidéo	Signal vidéo composite NTSC 1,0 V [p-p]/75 Ω	
Borne externe E/S	1 entrée, 1 sortie	
Rapport signal-sur-bruit	52 dB (CAG NON)	
Gamme dynamique	52 dB typ. (Fonction Super Dynamic 6 OUI)	
Éclairage minimum	0,08 lx (mode couleur)	
	0,008 lx (mode noir et blanc)	
Commande d'objectif ALC	Commande par courant continu	
Monture d'objectif	Monture CS	
Température ambiante de service	-10 °C à +50 °C {14 °F à 122 °F}	
Humidité ambiante de service	10 % à 90 %	
Dimensions	75 (L) x 65 (H) x 132,5 (P) mm	72 (L) x 65 (H) x 103,5 (P) mm
	{2-15/16" (L) x 2-9/16" (H) x 5-7/32" (P)}	{2-27/32" (L) x 2-9/16" (H) x 4-1/16" (P)}
Masse	430 g {0,95 lbs}	350 g {0,77 lbs}
	(À l'exception du cordon d'alimentation)	
Titre de caméra vidéo	Lettres anglaises, nombres, symboles : Nombre maximum de 16 caractères.	
Réglage de mode de contrôle de lumière	ALC/ALC+/ELC	
Fonction Super Dynamic 6	OUI/NON	
Compensation de voile	OUI/NON	
Compensation de forte intensité lumineuse (HLC)	OUI (1)/OUI (2)/NON	
Vitesse d'obturation	NON (1/60), 1/100, 1/250, 1/500, 1/1000, 1/2000, 1/4000, 1/10000, 1/120000 (s)	
Contrôle automatique du gain	OUI (ÉLEVÉ, MOYEN, BAS)/NON	

	WV-CP630	WV-CP634
Accroissement de la sensibilité	NON/AUTO (x2, x4, x6, x10, x16, x32)/FIXE (x2, x4, x6, x10, x16, x32, x64, x128, x256, x512)	
Balance des blancs	BAL BLC PERM1/BAL BLC PERM2/BLANCS MEMO	
Réduction de bruit numérique	BAS/ÉLEVÉ	
Jour&Nuit (IR)	AUTO1/AUTO2/OUI/NON	
Détecteur de mouvement vidéo	NON/DÉTECT MVT/CHGMNT SCENE	
Alarme entrée/sortie	Entrée/Sortie	
Numéro de fichier de scène	2	
Zone de confidentialité	OUI (1)/OUI (2)/NON	
Stabilisateur d'image	OUI/NON	
Zoom électronique	OUI (jusqu'à 2x)/NON	
Réglage de foyer arrière automatique	ABF/MANUAL/commutation entre les modes couleur et monochrome par interverrouillage	
À l'envers	OUI/NON	
Correction de déformation de l'objectif	0 à 255	

* Les poids et les dimensions indiqués sont approximatifs. Les spécifications peuvent être modifiées sans préavis.

Accessoires standard

CD-ROM*1 él.
 Guide d'installation1 él.
 Carte de garantie.....1 él.

* Le CD-ROM contenant le manuel d'utilisation (PDF).

Les éléments suivants sont utilisés au cours des procédures d'installation.

Cordon d'alimentation

(uniquement pour le modèle WV-CP630)1 él.

Raccorder le cordon d'alimentation

(uniquement pour le modèle WV-CP634)1 él.

Câble de sécurité1 él.

Plaque de câble de sécurité pour fixation au plafond1 él.

Patte de câble de sécurité pour fixation murale.....1 él.

Vis de fixation de patte de sécurité (M2,5 x 8 mm {5/16 pouces})

..... 2 pièces

(parmi elles, 1 comme pièce de rechange)

Rondelle1 él.

Rondelle éventail1 él.

Panasonic i-PRO Sensing Solutions Corporation of America

800 Gessner Rd, Suite 700 Houston, TX 77024

<https://www.security.us.panasonic.com/>

Panasonic Canada Inc.

5770 Ambler Drive, Mississauga, Ontario, L4W 2T3 Canada

1-877-495-0580

<https://www.panasonic.com/ca/>