

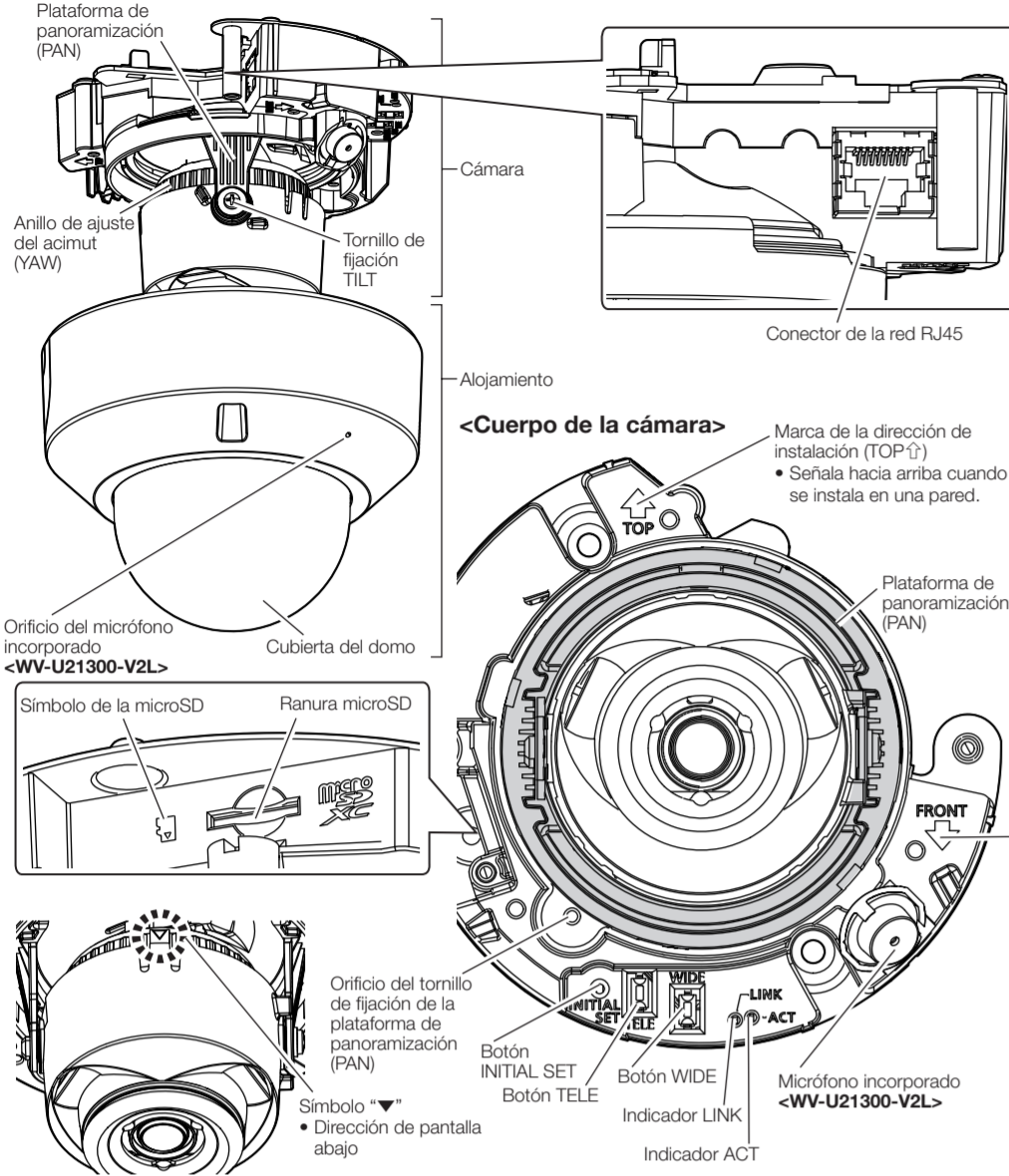

## Partes y funciones

### <Toda la unidad>



### <Terminales>

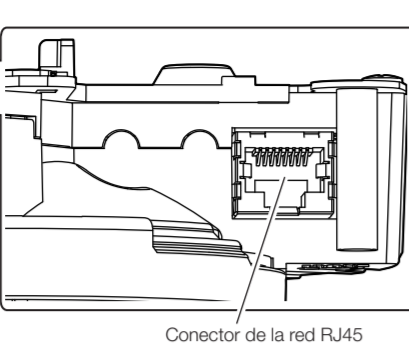

### <Cuerpo de la cámara>

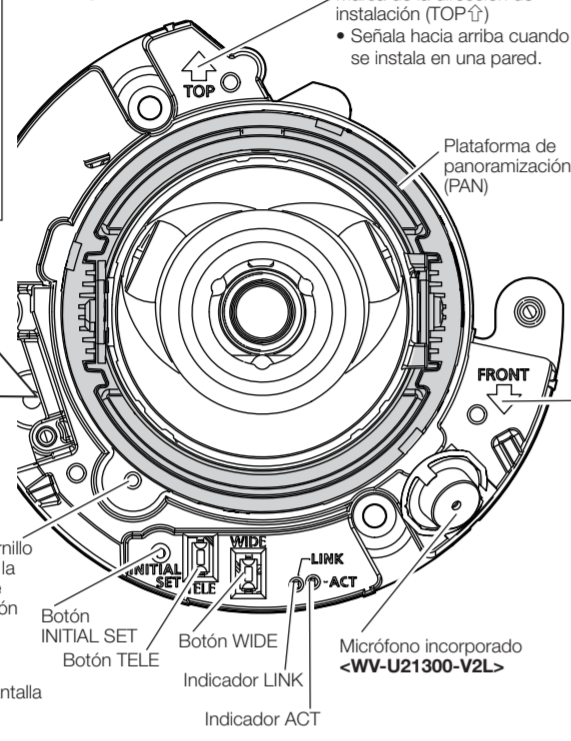

## ■ Indicadores

### Nota:

- El LED encendido/parpadeando se puede apagar con la configuración del software en cualquier momento. (El estado inicial es el de encendido o parpadeando.) Consulte el "Operating instructions" y ajuste el LED de modo que permanezca apagado según sea necesario.

### Indicador LINK

Cuando la cámara puede comunicarse con el dispositivo conectado Se enciende en naranja

### Indicador ACT

Cuando se envían los datos a través de la cámara de red Parpadea en verde (durante el acceso)

## ■ Botones

### • Botón INITIAL SET (inicialización)

Siga los pasos siguientes para inicializar la cámara de red. Reinténtelo si la cámara no se inicia normalmente.

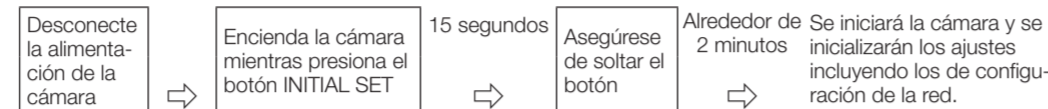

\* No desconecte la alimentación de la cámara durante el proceso de inicialización. Si no lo hace así, podría no inicializarse y producirse mal funcionamiento.

### • Botón TELE

Haga clic en el botón TELE para ajustar la relación de zoom al lado "Tele".

### • Botón WIDE

Haga clic en el botón WIDE para ajustar la relación de zoom al lado "Gran Angular".

Marca de la dirección de instalación (FRONT) (F)

- La marca FRONT debe quedar orientada hacia la parte frontal de la cámara (el lado del logotipo de i-PRO).

A continuación se indican las descripciones al usar el WV-U2142LA.

## Paso 1 Preparativos

**[1] Afloje los tornillos de fijación del alojamiento (2 lugares) y extraiga el alojamiento de la cámara.**

**[2] Si es necesario, introduzca una tarjeta de memoria microSD consultando "Inserción/extracción de una tarjeta de memoria microSD".**

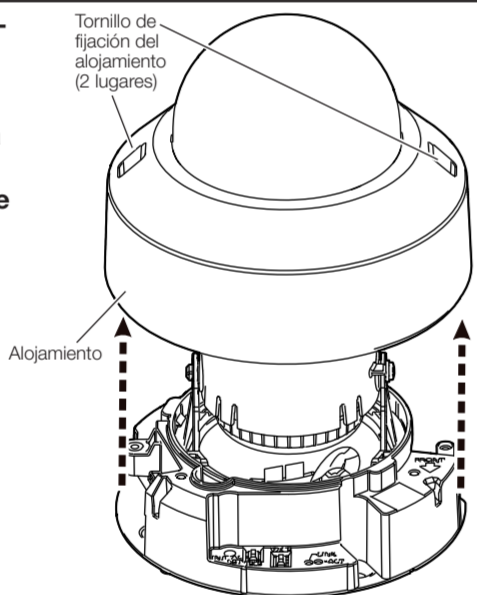

## Empleo del orificio de acceso de cables lateral

Cuando instale la cámara en el techo o en la pared con los cables al aire libre, corte una parte del alojamiento para abrir un orificio de acceso de cable.

Orificio de acceso de cables lateral



### ■ IMPORTANTE:

- Para evitar lesiones y para proteger los cables, efectúe el acabado del orificio de acceso de cables lateral con una lima para eliminar las esquinas afiladas.

## Paso 2 Procesamiento de la superficie de instalación

**Perfore un orificio en la superficie de instalación. (2 orificios para tornillo/1 orificio de acceso de cable).**

### Nota:

- Al realizar la instalación en una pared, perfore un orificio de modo que la marca "T (TOP)" de la plantilla quede orientada hacia el lado superior.
- Al realizar la instalación en el techo, perfore un orificio de modo que la marca "F (FRONT)" de la plantilla esté orientada hacia el lado delantero de la cámara (en la dirección del logotipo de i-PRO).
- Al pasar el cable usando el orificio de acceso de cables lateral de la cámara, no es necesario realizar un orificio de acceso de cable en la superficie de instalación.

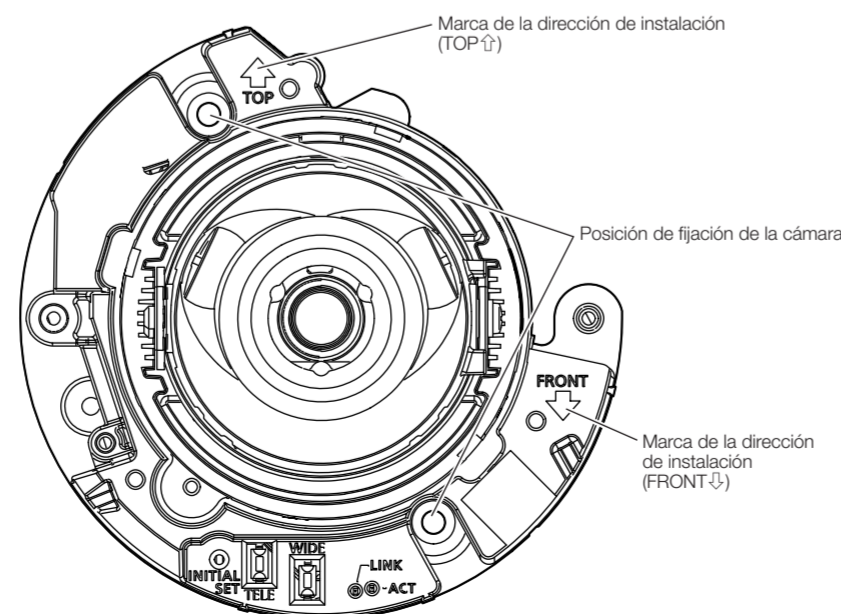
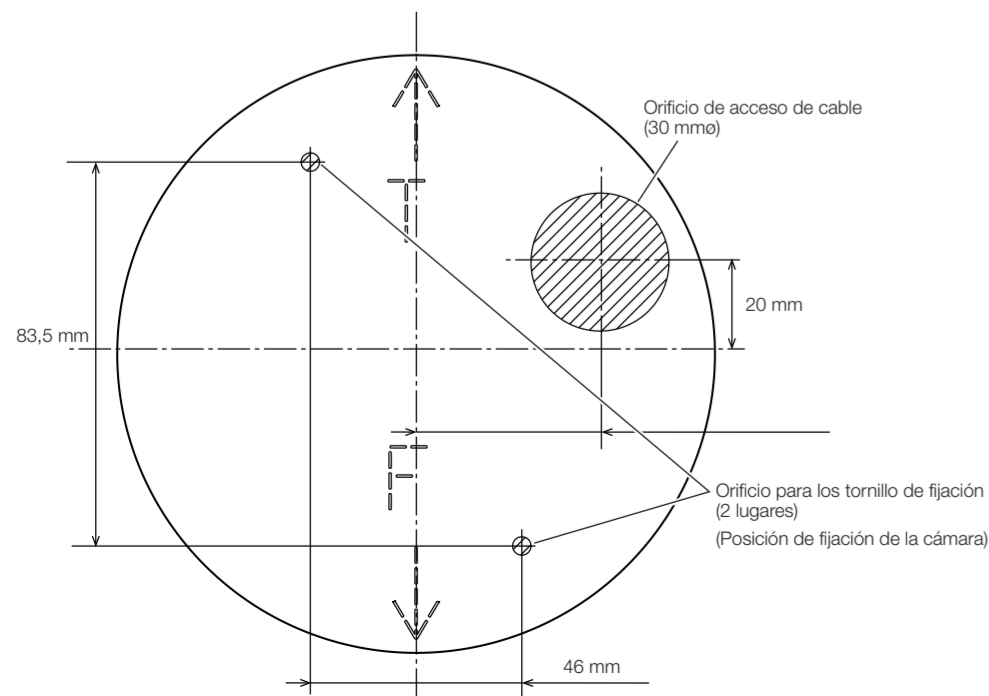

## Paso 3 Para hacer las conexiones

### ■ IMPORTANTE:

- Los dispositivos a los que este producto puede suministrar energía son concentradores PoE y equipo de suministro de energía PoE.
- Desconecte la alimentación de cada sistema antes de efectuar las conexiones.

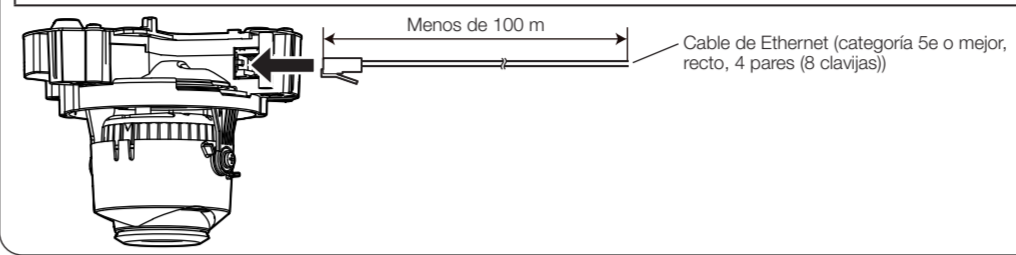

### Nota:

- Puesto que la sección de almacenaje del conector no tiene espacio suficiente, emplee un cable Ethernet que no exceda los tamaños descritos en las ilustraciones.

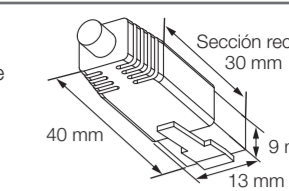

## Paso 4 Monte la cámara

**Fije la cámara con tornillos de fijación (2 piezas) (M4: de venta en los establecimientos del ramo).**

Resistencia mínima al tiro hacia fuera: 196 N

### Monte la cámara en una caja de empalmes

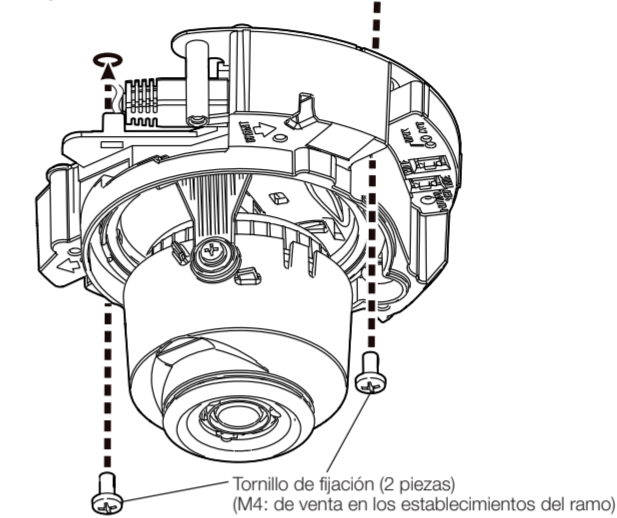
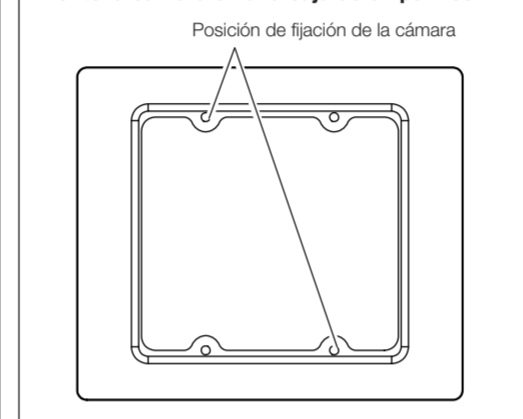

## Paso 5 Ajuste

**[1] Conecte la alimentación de la cámara.**

**[2] Descargue y ejecute el "IP Setting Software" <N.º de control: C0123> o "i-PRO Configuration Tool (ICT)" <N.º de control: C0133> en nuestro sitio web de soporte y conéctese a la red.**

**[3] Ajuste la dirección de la cámara.**

- Aloje el tornillo de fijación TILT.
- Ajuste el ángulo horizontal (PAN), el ángulo vertical (TILT) y el ángulo del acimut (YAW) mientras mira la pantalla del PC en la red.  
Ángulo horizontal (PAN): ±180°  
Ángulo vertical (TILT): -30° a +85°  
Ángulo del acimut (YAW): ±100°

### Nota:

- Cuando la cámara es instalada en una pared, el gradiente visto desde la cámara es hacia atrás. Las imágenes que se muestran desde la cámara pueden invertirse ajustando "Rotación de la imagen" en "180° (al revés)" en el menú de configuración. Para encontrar más información sobre "Rotación de la imagen" en el menú de configuración, consulte el "Operating Instructions".
- Al usar la cámara en ángulo de posición vertical de 75° o más (posición en la que el objetivo de la cámara está meramente horizontal), parte de la imagen podría aparecer superpuesta a causa de la influencia de la cubierta del domo. Para evitar la superposición, disminuya el ángulo de posición vertical o ajuste la relación de zoom.
- Al ajustar la cámara, no toque las láminas LED IR con sus dedos.

- Después de ajustar la dirección, fije la cámara apretando el tornillo de fijación TILT.  
Torsión de apriete recomendada: 0,59 N·m

**[4] Ajuste la relación de zoom de la cámara.**

Ajuste la relación de zoom usando el botón TELE y el botón WIDE mientras mira la pantalla.

### Nota:

- Transcurridos aprox. 3 segundos después de soltar el botón TELE o el botón WIDE, la función de enfoque automático se ejecutará automáticamente. No toque la cámara durante la ejecución de la función de enfoque automático.
- Instalar el alojamiento puede causar un cierto desenfoque. En este caso, ejecute la función de enfoque automático desde el menú de configuración después de instalar el alojamiento y extraer la película protectora.
- Si establece la resolución en más de 640x360, la calidad de la imagen puede deteriorarse dependiendo de la relación de zoom. Consulte nuestro sitio web de soporte <N.º de control: C0124> para obtener más información.

## Inserción/extracción de una tarjeta de memoria microSD

### ■ Inserte una tarjeta de memoria microSD

- Extraiga el alojamiento de la cámara.
- Inserte la tarjeta de memoria microSD en el extremo de la ranura microSD y confirme que se oye un clic.

### Nota:

- El extremo posterior de la tarjeta de memoria microSD no sobresale de la superficie de la ranura microSD (la misma superficie que la del símbolo de la microSD).

- Monte de nuevo el alojamiento en la cámara.



### ■ Extraiga una tarjeta de memoria microSD

Para extraer una tarjeta de memoria microSD, siga el mismo procedimiento pero al revés.

- Extraiga el alojamiento de la cámara.
- Retire la tarjeta de memoria microSD empujándola hacia abajo hasta que escuche un clic mientras sostiene la tarjeta con un dedo para evitar que se salga.
- Monte de nuevo el alojamiento en la cámara.

### ■ IMPORTANTE:

- Al extraer una tarjeta de memoria microSD, asegúrese de ajustar "Tarjeta de memoria SD" en "No usar" en la pestaña [Tarjeta memoria SD] del menú de configuración antes de extraer la tarjeta de memoria microSD. Después de extraer la tarjeta de memoria, vuelva a colocar la "Tarjeta de memoria SD" en "Usar". Para obtener información sobre el menú de configuración, consulte el "Operating Instructions".

### Nota:

- Para emplear una tarjeta de memoria microSD, formateela empleando este producto. Consulte el "Operating Instructions" para averiguar cómo formatear una tarjeta de memoria microSD.
- Emplee las tarjetas de memoria microSD compatibles. Visite nuestro sitio en la Web de soporte en <N.º de control: C0107> para encontrar la información más reciente acerca de las tarjetas de memoria microSD compatibles.