

Netzwerkamera

Modell-Nr. **WV-X6531N / WV-X6511N / WV-S6530N**

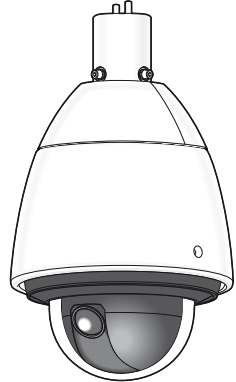

WV-X6531N



- Bitte lesen Sie diese Bedienungsanleitung vor dem Anschließen und der Inbetriebnahme dieses Produkts aufmerksam durch und halten Sie sie jederzeit griffbereit.
- Bitte lesen Sie den Abschnitt Wichtige Informationen (auf der mitgelieferten CD-ROM), bevor Sie den Rest des Handbuchs lesen.
- Weiterführende Informationen über die Durchführung der Einstellungen und die Bedienung der Kamera finden Sie in der Bedienungsanleitung auf der beigefügten CD-ROM.
- Die Modellnummer erscheint in diesem Handbuch teilweise in abgekürzter Form.

Authorised Representative in EU:
I-PRO EMEA B.V.
Laarderhoogtweg 25, 1101 EB
Amsterdam, Netherlands



i-PRO Co., Ltd.

Fukuoka, Japan

<https://www.i-pro.com/>

I-PRO EMEA B.V. UK Branch
1010 Cambourne Business Park,
Cambridgeshire CB23 6DP



WARNUNG:

- Um Verletzungen zu verhindern, muss dieser Apparat in Übereinstimmung mit der Installationsanleitung sicher an der Wand bzw. an der Decke befestigt werden.
- Alle mit der Installation dieses Produkts verbundenen Arbeiten sollten von qualifiziertem Kundendienstpersonal oder Systeminstallateuren vorgenommen werden.
- Der Einbau hat nach den einschlägigen Einbauvorschriften zu erfolgen.
- Anschlüsse müssen den örtlichen elektrotechnischen Vorschriften entsprechen.
- Dieses Gerät ist konform mit der Klasse A von CISPR 32, in der Nähe von Wohngebieten kann dieses Gerät Funkstörungen verursachen.
- Batterien (Akku oder einliegende Batterien) müssen von Wärmequellen wie Sonnenlicht und Feuer ferngehalten werden.

VORSICHT:

- Änderungen und Modifikationen, die an diesem Gerät ohne die ausdrückliche Genehmigung durch den für Konformität Zuständigen vorgenommen wurden, können zum Entzug der Betriebserlaubnis für dieses Gerät führen.
- Die Netzwerkamera ist für den Anschluss an ein Ethernet- bzw. PoE-Netzwerk bestimmt und darf nicht nach außen geroutet werden.

: Gleichstromsymbol

: Wechselstromsymbol

Entsorgung von Altgeräten und Batterien

Nur für die Europäische Union und Länder mit Recyclingsystemen



Dieses Symbol, auf den Produkten, der Verpackung und/oder den Begleitdokumenten, bedeutet, dass gebrauchte elektrische und elektronische Produkte sowie Batterien nicht in den allgemeinen Hausmüll gegeben werden dürfen. Bitte führen Sie alte Produkte und verbrauchte Batterien zur Behandlung, Aufarbeitung bzw. zum Recycling gemäß den gesetzlichen Bestimmungen den zuständigen Sammelpunkten zu. Indem Sie diese Produkte und Batterien ordnungsgemäß entsorgen, helfen Sie dabei, wertvolle Ressourcen zu schützen und eventuelle negative Auswirkungen auf die menschliche Gesundheit und die Umwelt zu vermeiden.

Für mehr Informationen zur Sammlung und Recycling, wenden Sie sich bitte an Ihren örtlichen Abfallentsorgungsdienstleister. Gemäß Landesvorschriften können wegen nicht ordnungsgemäßer Entsorgung dieses Abfalls Strafgelder verhängt werden.



Hinweis für das Batteriesymbol (Symbol unten)

Dieses Symbol kann in Kombination mit einem chemischen Symbol abgebildet sein. In diesem Fall erfolgt dieses auf Grund der Anforderungen derjenigen Richtlinien, die für die betreffende Chemikalie erlassen wurden.

Anmerkungen

Durch folgende Anmerkungen wird darauf hingewiesen, dass bestimmte Funktionen nur bei den angegebenen Modellen zur Verfügung stehen. Funktionen ohne Anmerkungen werden von allen Modellen unterstützt.

X6531 :Nur bei Modell WV-X6531N vorhandene Funktionen.

X6511 :Nur bei Modell WV-X6511N vorhandene Funktionen.

S6530 :Nur bei Modell WV-S6530N vorhandene Funktionen.

Bedienerhandbücher

Die Produktdokumentation besteht aus den folgenden Dokumenten.

- **Installationshandbuch** (vorliegendes Dokument): Erläutert die Installation, Montage, Kabelanschlüsse und Netzwerkverbindungen. Die Erläuterungen in diesem Handbuch basieren auf Modell WV-X6531N.
- **Wichtige Informationen** (auf der mitgelieferten CD-ROM): Bietet allgemeine Informationen über das Produkt.
- **Bedienungsanleitung** (auf der mitgelieferten CD-ROM): Beschreibungen zu Einstellung und Bedienung der Kamera.

Zum Lesen der Bedienungsanleitung benötigen Sie den Adobe® Reader® auf dem mitgelieferten CD-ROM. Falls Adobe Reader nicht im PC installiert ist, die neueste Version von Adobe Reader von der Adobe Webseite herunterladen und installieren. Die Abbildungen in diesem Handbuch, die das äußere Aussehen und Teile des Geräts zeigen, können aufgrund laufender Verbesserungen geringfügig vom tatsächlichen Produkt abweichen.

Standardzubehör

| | | | |
|--|-------|-----------------------|-------|
| Installationshandbuch (vorliegendes Dokument)... | 1 St. | CD-ROM*1..... | 1 St. |
| Important Safety Instructions | 1 St. | Code-Aufkleber*2..... | 1 St. |

*1 Die CD-ROM enthält die Bedienungsanleitung sowie verschiedene Hilfsprogramme.
*2 Dieser Aufkleber wird eventuell für das Netzwerk-Management benötigt. Diesen Aufkleber sorgfältig aufbewahren, damit er nicht verloren geht.

Für die Installation sind folgende Teile erforderlich.

| | | | |
|--|----------------------------|--|-------|
| Kabelabdeckung | 1 St. | 8-poliges Alarmkabel..... | 1 St. |
| Befestigungsrohr | 1 St. | Steckverbindersatz für 24 V Wechselstrom... 1 Satz | |
| Vordere/hintere Sonnenblende..... | 1 Satz | (Netzsteckergehäuse: 1 St., Kontakt: 3 St.) | |
| Befestigungsschraube für vordere/hintere | 5 St. | Sechskantschrauben (M5) ³ | 5 St. |
| Sonnenblende | 2 St. (einschl. 1 Reserve) | (einschl. 1 Reserve) | |
| Wasserdichtem Band | 1 St. | Vorsichtshinweis wasserabstoßende | |
| Wasserdichte RJ45 Steckerabdeckung | 1 St. | Beschichtung | 1 St. |
| Wasserdichte RJ45 Steckerabdeckung..... | 1 St. | | |

³Die Schrauben sind erforderlich, wenn die Kamera auf einer separat verkauften Montagehalterung montiert wird.

Wasserdichtem Band

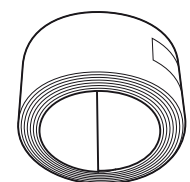

Vorbereitungen

Bitte lesen Sie die "Vorsichtshinweise zur Installation" der "Wichtigen Informationen" auf der mitgelieferten CD-ROM gründlich, bevor Sie die Montage/Verbindung mit der Kamera vornehmen.

Sonstige benötigte Gegenstände (nicht im Lieferumfang inbegriffen)

Vor Beginn der Montage die für die einzelnen Montageverfahren erforderlichen Teile bereit legen. Die erforderlichen Teile sind in folgender Tabelle zusammengefasst.

| Montageverfahren | Montage-schraube | Mindestausreiß-festigkeit*1 |
|--|--------------------------|-----------------------------|
| A Für die hängende Montage der Kamera von einer Decke Verwenden Sie die Deckenmontagehalterung (WV-Q121B ²). | M10-Schrauben / 4 St. | 1411 N |
| B Zur Montage der Kamera an der Wand Verwenden Sie die Wandmontagehalterung (WV-Q122A ²). | M10-Schrauben / 4 St. | 823 N |

*1 Die Mindestausreißfestigkeit ist der Wert pro Schraube.

*2 Für Einzelheiten zum Montageverfahren der Montagehalterung und Kamera lesen Sie bitte die Bedienungsanleitung für jede Montagehalterung.

WICHTIG:

- Nehmen Sie vier Montageschrauben (M10) für eine separate Montage an der Decke und Wand.
- Wählen Sie Schrauben entsprechend dem Material des Ortes, an dem die Kamera montiert werden soll. Holzschrauben oder Nägel dürfen nicht verwendet werden.
- Wenn die Montagestelle, beispielsweise eine Gipskartonplatte, zu schwach ist, um das Gesamtgewicht zu tragen, muss der Einbaubereich verstärkt werden.

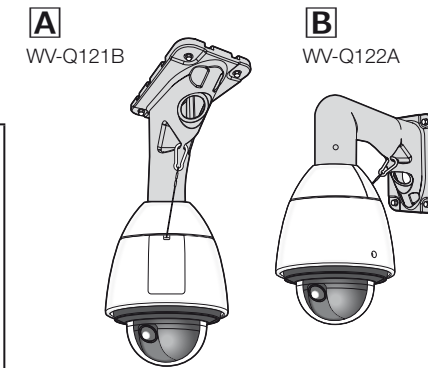

Vorbereitung vor der Installation

[1] Bereiten Sie die Kabel von der Kameraseite vor.

◆ **Wenn die einzige erforderliche Verbindung zur Kamera ein Ethernetkabel ist.**

Verwenden Sie nur das RJ45-Netzwerkabel, das von der Kamera kommt. Entfernen Sie nicht das Kabelgehäuse. Verwenden Sie es, so wie es ist.

◆ **Bei Verwendung von 24 V Wechselstrom, EXT I/O-Gerät oder Audio I/O-Gerät**

Entfernen Sie das Kabelgehäuse, das mit fünf Schrauben auf dem oberen Teil der Kamera befestigt ist, und ziehen Sie das Netzkabel, Audio I/O-Kabel und Alarm I/O-Kabel darin heraus.

Anmerkung:

- Verwenden Sie nicht das entfernte Kabelgehäuse und die fünf Schrauben.

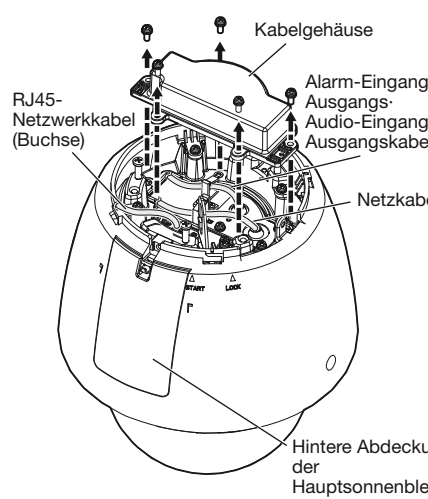

[2] Nach Bedarf eine SD-Speicherkarte (vor Ort zu beschaffen) einsetzen.

* SDXC/SDHC/SD-Speicherkarte sind unter dem Begriff SD-Speicherkarte zusammengefasst. Eine SD-Speicherkarte gemäß dem unten gezeigten Verfahren einsetzen. Für Einzelheiten um Verfahren lesen Sie bitte die Wichtigen Informationen auf der mitgelieferten CD-ROM.

- 1 Die hintere Abdeckung der Hauptsonnenblende abnehmen.
- 2 Lösen der zwei Sicherungsschrauben des wasserdichten Verschlusses und ziehen Sie den wasserdichten Verschluss in Ihre Richtung.
- 3 Eine SD-Speicherkarte in den SD-Speicherkarteneinschub einsetzen.
- 4 Bringen Sie den wasserdichten Verschluss und die Abdeckung der Sonnenblende in dieser Reihenfolge wieder an. Empfohlenes Anzugsmoment der Sicherungsschrauben des wasserdichten Verschlusses: 0,69 N·m

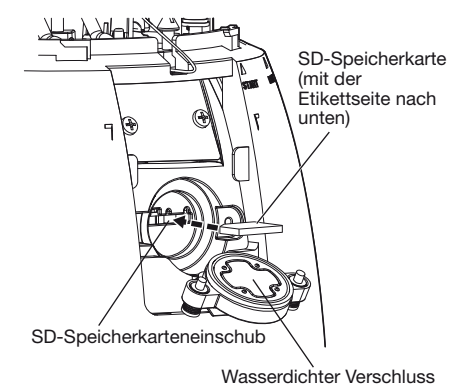

◆ Zur Montage der Q121B (Option) oder Q122A (Option)

⇒Gehen Sie zu Schritt 1 [3].

◆ Bei Verwendung der Montagehalterung (vor Ort zu beschaffen).

Eine Montagehalterung bereitlegen. Die folgende Abbildung zeigt ein Beispiel für die Montage der Kamera an der Decke mit einer Montagehalterung.

WICHTIG:

- Die Montagehalterungen (vor Ort zu beschaffen) muss über eine Konfigurierung verfügen, die eine Befestigung des Fangdrahtes von der Kamera ermöglicht.

⇒Gehen Sie zu Schritt 1 [1].

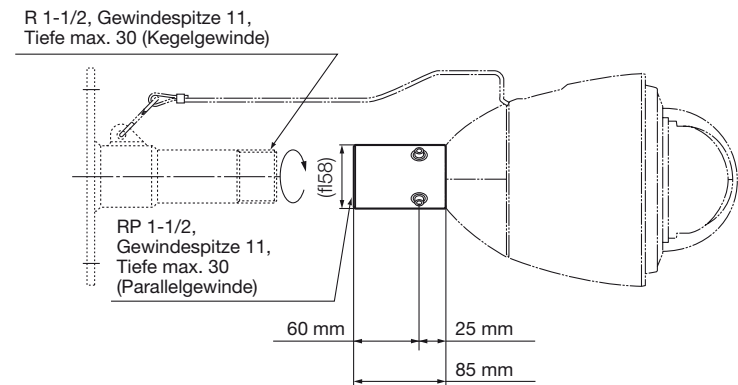

Installation

Die Montage wird in 4 Schritten erläutert.

Schritt 1
Befestigen Sie die Montagehalterung und hängen Sie die Kamera auf

Schritt 2
Anschlüsse

Schritt 3
Befestigen der Kamera

Schritt 4
Netzwerkeinstellungen

• Zur Demontage der Kamera die Montageschritte in umgekehrter Reihenfolge durchführen.

Laden Sie die [IP Setting Software] <Kontroll-Nr.: C0123> oder das [i-PRO Configuration Tool (ICT)] <Kontroll-Nr.: C0133> von unserer Support-Website für technische Informationen (https://i-pro.com/global/en/surveillance/training_support/support/technical_information) herunter, starten Sie die Software und stellen Sie die Verbindung zum Netzwerk her.

Schritt 1 Befestigen Sie die Montagehalterung und hängen Sie die Kamera auf

Folgendes erläutert ein Beispiel für die Installation unter Verwendung der Montagehalterung (vor Ort zu beschaffen).

Die rechte Abbildung zeigt ein Beispiel für die Montage der Kamera an der Decke mit einer Montagehalterung (vor Ort zu beschaffen).

Zur Wasserabdichtung Spalte und Bohrungen zwischen dem Befestigungsrohr und der Montagehalterung mit wasserdichtem Material füllen.

[1] Das Befestigungsrohr (Zubehör) an der Montagehalterung (vor Ort zu beschaffen) befestigen.

- 1 Das Befestigungsrohr an der Montagehalterung befestigen.
- 2 Die Fuge zwischen Montagehalterung und Befestigungsrohr mit wasserdichtem Material (vor Ort zu beschaffen) wie Silikon ausfüllen.
- 3 Die Kabel von der Decke durch die Montagehalterung führen.

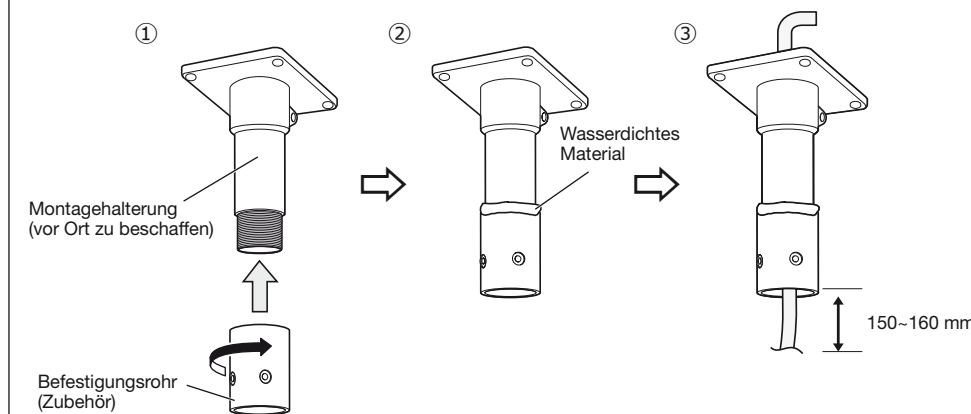

[2] Die Montagehalterung (vor Ort zu beschaffen) an der Einbaufäche befestigen.

Eine Montagehalterung mit entsprechenden Schrauben, Muttern usw. (vor Ort zu beschaffen) an der Einbaufäche an der Decke befestigen.

WICHTIG:

- Befestigen Sie die Montagehalterung auf der Einbaubereiche, nachdem Sie zur Wasserabdichtung der Spalte zur Befestigung Montagehalterung und des Port zum Herausziehen des Kabels auf die Einbaubereiche vorgenommen haben.
- Passen Sie die Kabellänge vom Port der Kamerabefestigung des Befestigungsrohrs bis zum Kabelende auf 150–160 mm an. (Wenn das herausgezogene Kabel zu lang ist, wird eine Lagerung nach der Verkabelung schwierig. Passen Sie die Kabellänge vorsichtig an.)
- Bezüglich der Anzahl der Befestigungsschrauben und der Mindestausreißfestigkeit (pro Schraube) lesen Sie bitte die Bedienungsanleitung der Montagehalterung (vor Ort zu beschaffen).
- Stellen Sie sicher, dass die Mindestausreißfähigkeit (pro Schraube) ausreichend Spiel für die gesamte Masse der Montagehalterung (vor Ort zu beschaffen), das Befestigungsrohr, die Kamera usw. hat.

⇒Gehen Sie zu Schritt 1 [5].

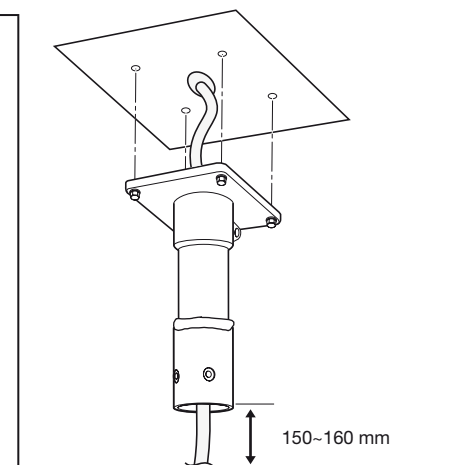

Schritt 1 Befestigen Sie die Montagehalterung und hängen Sie die Kamera auf (Fortsetzung)

◆ Hier wird ein Beispiel der Installation an der Wand mit Wandmontagehalterung (WV-Q122A) zur Erläuterung gegeben. Zu Einzelheiten über die Installation und das Verfahren siehe die Bedienungsanleitung der jeweiligen Montagehalterung.

[3] Bereiten Sie die Einbauebene vor

Legen Sie die Befestigungsposition und die Bohrungen für die Schrauben oder Anker auf der Wand sowie eine Spalte für die Verkabelung nach Bedarf fest.

[4] Führen Sie ein Kabel in die Montagehalterung und befestigen Sie es auf der Einbauebene

- Führen Sie die Kabel von der Einbauebene von der Rückseite der Montagehalterung nach innen und ziehen Sie sie nach außen vom Port der Kamerabefestigung (Befestigungsseite der Kamerabdeckung).
- Achten Sie beim Führen der Kabel in die Montagehalterung darauf, keine unverhältnismäßige Kraft auf die Kabel auszuüben.
- Machen Sie die Montagefläche wasserdicht und decken Sie die Montagehalterung von hinten ab.
- Befestigen Sie die Montagehalterungen an der Wandoberfläche mit Befestigungsschrauben (4 St.) (M10: vor Ort zu beschaffen).

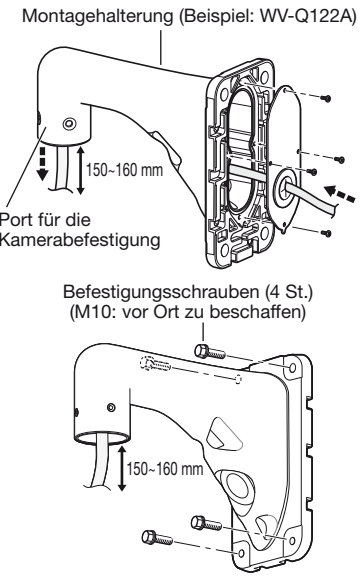

WICHTIG:

- Befestigen Sie die Montagehalterung auf der Einbauebene, nachdem Sie die Wasserabdichtung der Spalte zur Befestigung Montagehalterung, des Port zum Herausziehen des Kabels auf die Einbauebene und der Kappe auf der Rückseite der Montagehalterung vorgenommen haben.
- Befestigungsschraube: Mindestausreißfestigkeit (pro Schraube) WV-Q121B 1411 N WV-Q122A 823 N
- Passen Sie die Kabellänge vom Port der Kamerabefestigung der Montagehalterung bis zum Kabelende auf 150-160 mm an. (Wenn das herausgezogene Kabel zu lang ist, wird eine Lagerung nach der Verkabelung schwierig. Wenn es andererseits zu kurz ist, erreicht das Kabel beim Montieren nicht die Kamera. Passen Sie die Kabellänge vorsichtig an.)

◆ Die folgenden Arbeiten sind für Q12B/Q122A (Option) und die Montagehalterung (vor Ort zu beschaffen) üblich.

[5] Bereiten Sie das Ethernetkabel (vor Ort zu beschaffen) vor und befestigen Sie die wasserdichte Steckerabdeckung und Kappe (Zubehör)

Führen Sie das Ethernet-Kabel zuerst durch die wasserdichte RJ45-Steckerabdeckung (Zubehör) und dann durch die wasserdichte RJ45-Steckerabdeckung (Zubehör). Verwenden Sie dann ein Spezialwerkzeug (vor Ort zu beschaffen), um den RJ45-Stecker (vor Ort zu beschaffen) mit dem Ende des Ethernet-Kabels zu verkräuseln.

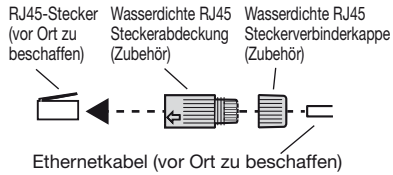

WICHTIG:

- Achten Sie darauf, die Gummiteile von der Innenseite der wasserdichten RJ45-Steckerabdeckung nicht zu entfernen. (Zubehör).
- Die maximale Länge des Ethernetkabels (vor Ort zu beschaffen) beträgt 100 m, und seine äußeren Maße reichen von ø5 mm bis zu ø6,5 mm.

[6] Befestigen Sie die Kabelabdeckung (Zubehör)

① Befestigen Sie die Kabelabdeckung auf WV-Q121B/ WV-Q122A oder dem Befestigungsrohr unter Verwendung von Sechskantschrauben (4 St.) (M5: Zubehör). Passen Sie die Ausrichtung der Kabelabdeckung so an, dass der Leitungsteil der Kabelabdeckung der Frontfläche der Halterung gegenüberliegt.

WICHTIG:

- Montageschraube der Kamera (Sechskantschrauben (M6)), die mit WV-Q121B/ WV-Q122A geliefert werden, können nicht verwendet werden. Verwenden Sie die "Sechskantschrauben (M5)", die mit der Kamera geliefert werden.
 - Empfohlenes Anzugsmoment: 2,45 N·m
- ② Entfernen Sie das Band, denn die montierten Hilfskabel sind innen in der Kabelabdeckung nur vorübergehend mit Band befestigt.

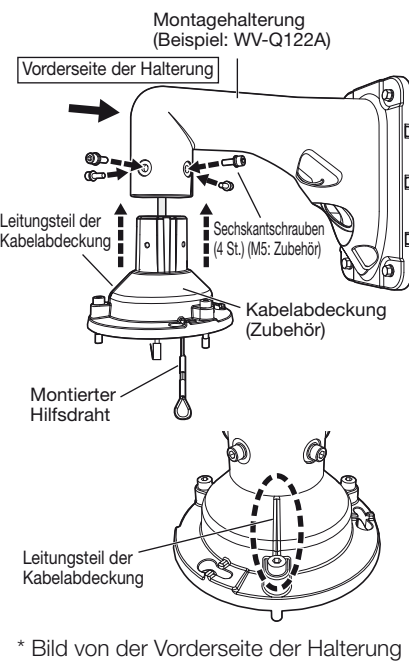

[7] Hängen Sie die Kamera an das montierte Hilfskabel der Kameraabdeckung und befestigen Sie den Fangdraht

- Bringen Sie die Kamera an den Montageort und hängen Sie das montierte Hilfskabel der Kabelabdeckung an den Kabelhaken am oberen Teil der Kamera. Senken Sie als nächstes den Kabelstopper, um zu verhindern, dass das montierte Hilfskabel abgeht.
 - Befestigen Sie den Fangdraht der Kamera an der Einhakstelle für Fangdraht der Montagehalterung.
- * Zu Einzelheiten über die Befestigungsposition des Fangdrahts lesen Sie die Bedienungsanleitung der jeweiligen Montagehalterung.

Anmerkung:

- Die Kamera wird nicht befestigt. Achten Sie darauf, die Kamera nicht gegen anderes (insbesondere die Glockenabdeckung) stößt.
- Halten Sie einen Arbeitsbereich von 500 mm oder mehr von der Kabelabdeckung frei, wenn Sie die Kamera daran aufhängen.
- Der montierte Hilfsdraht und der Fangdraht wurden unter den Annahme entworfen, dass sie nur das Kameragehäuse tragen müssen. Befestigen Sie keine weiteren Lasten.

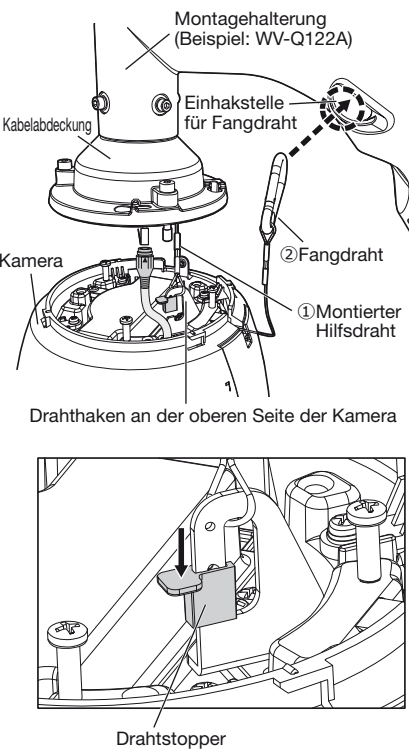

Schritt 2 Anschlüsse (Fortsetzung)

[3] Verbinden Sie das 8-polige Alarmkabel (Zubehör) nach Bedarf.

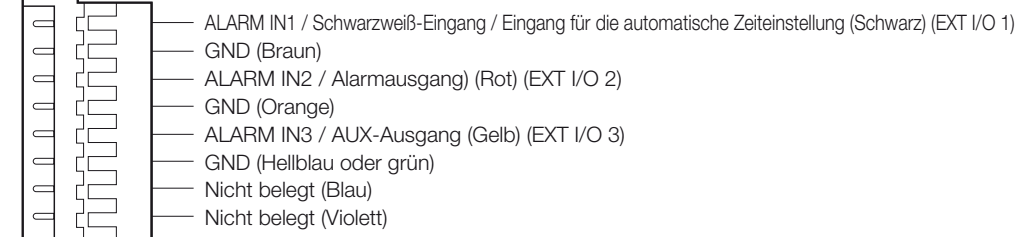

Anmerkung:

- Die Vorgabe für die EXT I/O-Klemmen ist "Aus". Weiterführende Informationen über die Einstellungen der EXT I/O-Klemmen finden Sie in der Bedienungsanleitung auf der mitgelieferten CD-ROM.

[4] Verbinden Sie ein Mikrofon oder einen externen Audioanschluss nach Bedarf mit dem Audio-Eingangskabel.

[5] Verbinden Sie einen Aktivlautsprecher bei Bedarf mit einem Audio-Ausgangskabel.

Anmerkung:

- Der Audio-Ausgang kann auf den Monitor-Ausgang umgeschaltet werden. Die Standardeinstellung ist "Audio". Zur Umschaltung des Ausgangs siehe die Bedienungsanleitung auf der mitgelieferten CD-ROM.
- Wenn der Audio-Ausgang für den Monitor-Ausgang verwendet wird, verbinden und verwenden Sie einen Stereo-Ministecker von ø3,5 mm (vor Ort zu beschaffen), um eine Verkabelung wie in der rechten Abbildung gezeigt durchzuführen.



[6] Wenn Sie ein anderes Kabel als ein Ethernetkabel verwenden, machen Sie es wasserdicht.

Das Kameragehäuse ist wasserdicht, aber die Kabelenden und das Innere der Montagehalterungen sind nicht wasserdicht. Machen Sie die Verbindungen aller Kabel wasserdicht. <Wasserdichte Behandlungen> Machen Sie sie mit wasserdichtem Band (Zubehör) wie im Diagramm rechts gezeigt wasserdicht.

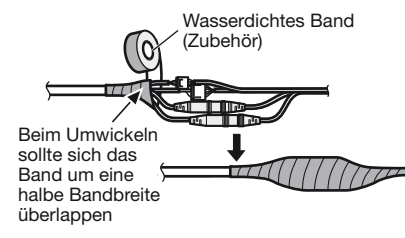

WICHTIG:

- Das Band (siehe Abbildung) auf rund doppelte Länge dehnen und um die Kabel wickeln. Wenn das Band ungenügend gedehnt wird, ist auch die Wasserabdichtung ungenügend.

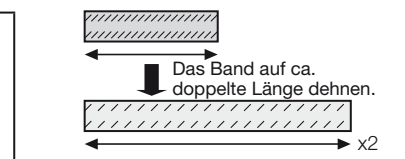

Schritt 2 Anschlüsse

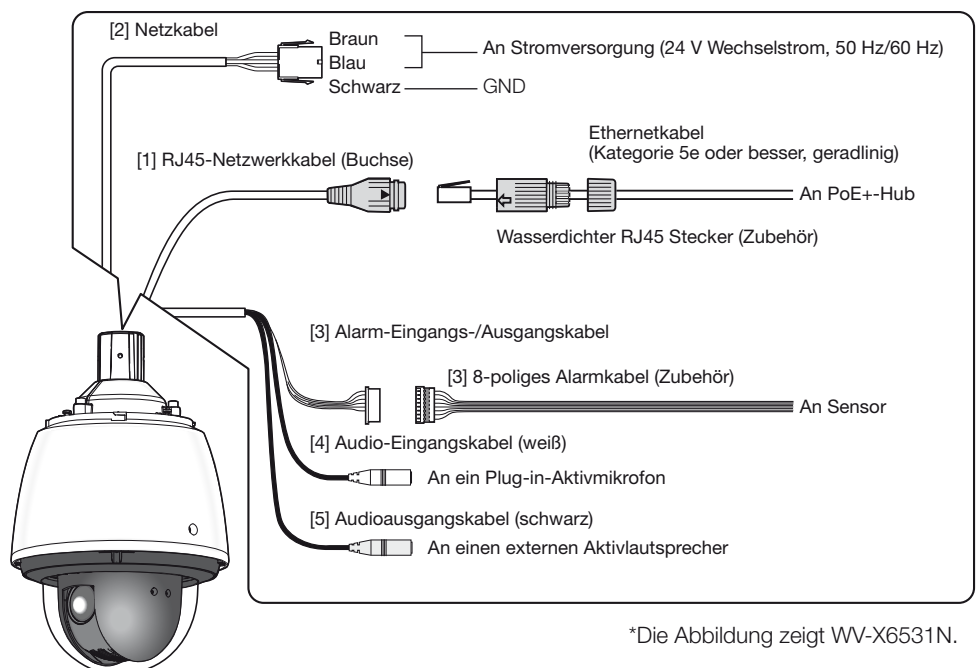

*Die Abbildung zeigt WV-X6531N.

[1] Schließen Sie ein Ethernet-Kabel (Kategorie 5e oder besser, gerade) an das RJ45-Netzwerkabel (Buchse) an.

- Stecken Sie den RJ45-Stecker (vor Ort zu beschaffen) in die wasserdichte RJ45-Buchse ein, die mit der Kamera verbunden ist.
- Verbinden Sie die wasserdichte RJ45-Steckerabdeckung (Zubehör) mit der wasserdichten RJ45-Buchse und drehen Sie dann die wasserdichte RJ45-Steckerabdeckung, bis die "←"-Markierungen ausgerichtet sind.
- Verbinden Sie die wasserdichte RJ45-Steckerabdeckerkappe (Zubehör) mit der wasserdichten RJ45-Steckerabdeckung und drehen Sie die wasserdichte RJ45-Steckerabdeckerkappe, bis zwischen ihr und der wasserdichten RJ45-Steckerabdeckung kein Spalt mehr ist.

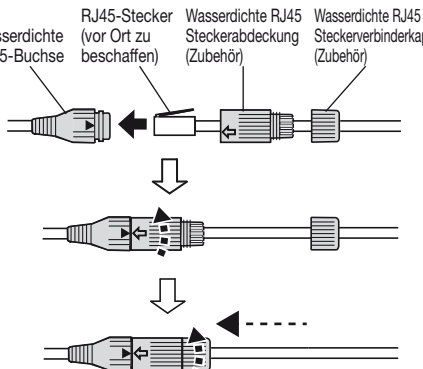

WICHTIG:

- Wird das Verfahren für den wasserdichten RJ45-Stecker (Zubehör) nicht korrekt befolgt, kann die Wasserdichtigkeit beeinträchtigt werden. Montieren Sie die Kamera nicht an Orten, an denen der wasserdichte RJ45-Stecker (Zubehör) konstantem Regen oder Feuchtigkeit ausgesetzt ist.
- Wenn Sie den wasserdichten Stecker RJ45 entfernen, stellen Sie sicher, die umgekehrte Reihenfolge der Verbindungsverfahren zu befolgen. (Die wasserdichte RJ45-Buchse kann beschädigt werden, wenn Sie versuchen die wasserdichten RJ45-Steckerabdeckung mit der Markierung "←" in Übereinstimmung mit Markierung "►" der wasserdichten RJ45-Buchse zu entfernen.)

[2] Montieren Sie den Steckverbinderatz für 24 V Wechselstrom (Zubehör) und verbinden Sie ihn nach Bedarf mit dem Netzkabel des Kameragehäuses.

① Empfohlener Walzdraht und Stiftrreihe des Netzsteckergehäuses (Zubehör)

| Drahtdurchmesser nach AWG (Litzenleiter) | #24 (0,22 mm ²) | #22 (0,33 mm ²) | #20 (0,52 mm ²) | #18 (0,83 mm ²) |
|--|-----------------------------|-----------------------------|-----------------------------|-----------------------------|
| Drahtlänge | 20 m | 30 m | 45 m | 75 m |

Netzsteckergehäuse

| Pin-Nr. | Signal |
|---------|---|
| 1 | 24 V Wechselstrom, spannungsführend (Braun) |
| 2 | 24 V Wechselstrom, Nulleiter (Blau) |
| 3 | Masse (Schwarz) |
| 4 | Nicht anwenden |

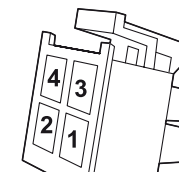

② Zusammenbauen des Steckverbindersatzes für 24 V Wechselstrom

- Etwa 3 mm des äußeren Kabelmantels entfernen und die Kabelader verdrillen, um Kurzschluss zu verhindern.
- Das Kabelende an Punkt A in den Kontakt (Zubehör) einführen und mit der Kabelklemme sichern.
- Zum Festklemmen des Kabels folgende Werkzeuge bereitlegen: Molex-Kabelklemmwerkzeug: 57027-5000 (für UL1015), 57026-5000 (für UL1007)
- Nachdem Kontakt und Kabel sicher fixiert wurden, den Kontakt richtig in das Netzsteckergehäuse einbauen.

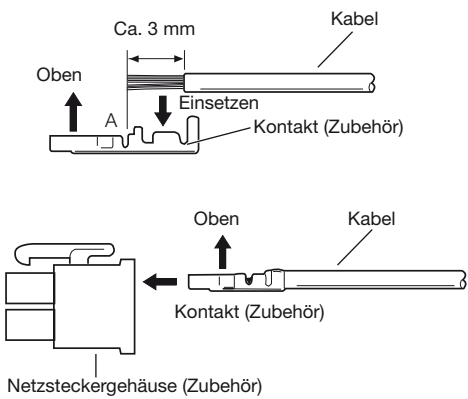

Vorsicht:

- EIN MIT 24 V WECHSELSTROM GESPEISTES GERÄT MUSS EINE AN GUT ZUGÄNGLICHER STELLE INSTALLIERTE TRENNVORRICHTUNG AUFWEISEN.
- NUR AN EINE STROMVERSORGUNG DER KLASSE 2 FÜR 24 V WECHSELSTROM (UL 1310/CSA 223) ODER EINE STROMVERSORGUNG MIT BEGRENZTER EINSCHALTDAUER ANSCHLIESSEN (IEC/EN/UL/CSA 60950-1).
- NUR AN EINE POWER OVER ETHERNET 54 V DC / PoE+ 54 V DC STROMQUELLE MIT BEGRENZTER LEISTUNG ANSCHLIESSEN (IEC/EN/UL/CSA 60950-1).

WICHTIG:

- Der 24 V Wechselstrom muss von der Netzstromversorgung galvanisch getrennt sein.
- Nur den mit dem Produkt gelieferten Steckverbinderatz für 24 V Wechselstrom (Zubehör) verwenden.
- Nach Vorbereitung der 24 V Wechselstromsteckers verbinden Sie ihn mit der Kamera und stellen Sie sicher, dass er normal funktioniert, bevor Sie ihn verwenden.
- Den 24 V Wechselstrom-Stromversorgungsstecker vollständig in das Netzkabel stecken. Andernfalls kann es zu einer Beschädigung der Kamera oder zu Betriebsstörungen führen.
- Beim Einbau der Kamera darauf achten, dass das Netzkabel nicht unzulässig belastet wird.

Schritt 3 Befestigen der Kamera (Fortsetzung)

③ Vordere/hintere Sonnenblende (Zubehör) an beiden Seiten verbinden. Zuerst die verdrahte Seite einhängen und dann die andere Seite.

WICHTIG:

- Vordere/hintere Sonnenblende (Zubehör) zusammensetzen, bevor sie auf der Hauptsonnenblende angebracht werden.
- Den Fangdraht nicht einklemmen.

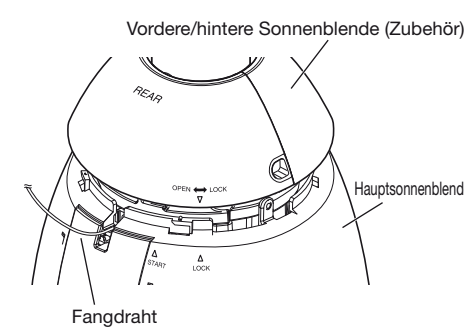

④ Die vordere/hintere Sonnenblende temporär an der Kamera befestigen.

- Den Pfeil (▽) mit dem Pfeil (△) von "START" auf der Hauptsonnenblende ausrichten, um sie einzubetten. Anschließend in Richtung des Pfeils (△) von "LOCK" drehen bis es "klickt".

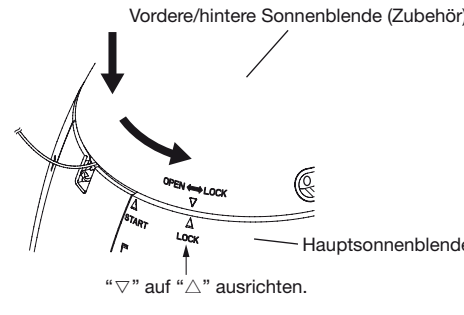

⑤ Die vordere/hintere Sonnenblende mit den Befestigungsschraube für vordere/hintere Sonnenblende (Zubehör) an der Kamera befestigen. Empfohlenes Anzugsmoment: 0,72 N·m

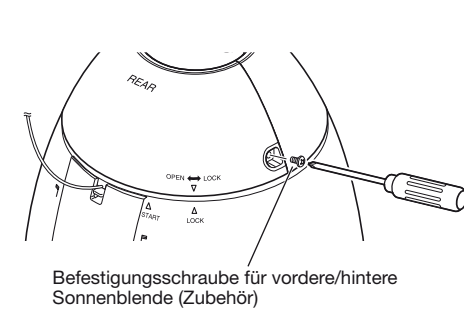

Anmerkung:

- Zum Entfernen der vorderen/hinteren Sonnenblende (Zubehör) die Schritte ①-⑤ in umgekehrter Reihenfolge durchführen.

⑥ Wenn die Kamera installiert wurde, das Schutzblech von der Glockenabdeckung abnehmen. Nach der Abnahme darauf achten, den durchsichtigen Teil der Glockenabdeckung nicht zu berühren.

⑦ Die Stromversorgung der Kamera einschalten und die Bildschirme der Kamera unter Befolgung von Schritt 4 "Netzwerkeinstellungen" prüfen sowie den Blickwinkel anpassen. Für weitere Informationen zur Anpassung des Blickwinkels der Kamera lesen Sie bitte die Bedienungsanleitung auf der mitgelieferten CD-ROM.

Schritt 3 Befestigen der Kamera

[1] Befestigen Sie die Kamera mit der Kabelabdeckung (Zubehör).

- Richten Sie die Markierung des i-PRO-Logos zur Vorderseite des Gehäuses und die hintere Abdeckung der Hauptsonnenblende (wo die SD-Speicherkarte eingesetzt wird) zur Seite der Montagehalterung aus.
- Setzen Sie die Haltestifte in den oberen Teil der Kamera in die Befestigungsöffnung der Kabelabdeckung.
- Drehen Sie die Kamera im Uhrzeigersinn, wenn Sie von unten schauen, und prüfen Sie, ob sie temporär befestigt ist.
- Ziehen Sie sie fest mit 3 Spezialschrauben (Befestigungsschrauben) auf der Kabelabdeckung fest. Empfohlenes Anzugsmoment: 2,45 N·m

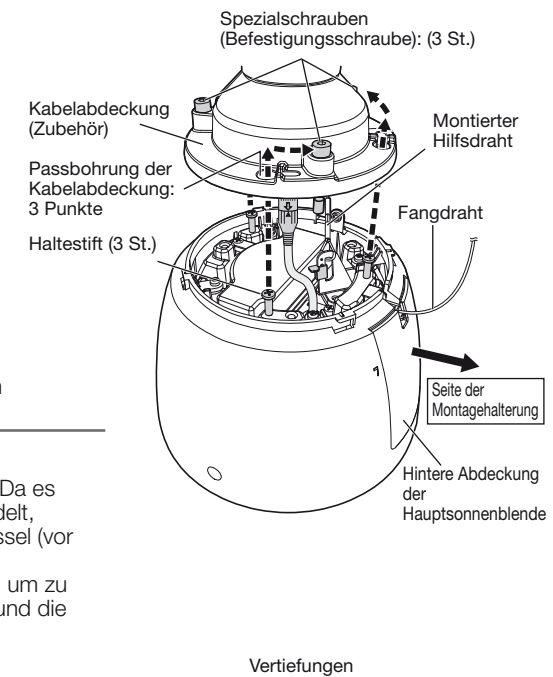

Anmerkung:

- Spezialschraube (Befestigungsschraube): Da es sich hierbei um Sechskantschrauben handelt, verwenden Sie einen M6-Sechskantschlüssel (vor Ort zu beschaffen).
- Zum Inneren der Kabelabdeckung biegen, um zu verhindern, dass der montierte Hilfsdraht und die Leitungsstrecke sich außerhalb der Kabelabdeckung verfangen.

[2] Befestigen Sie die vordere/hintere Sonnenblende (Zubehör) an der Kamera.

① Die vordere/hintere Sonnenblende mit einem Finger an den Vertiefungen die Laschen lösen, um sie zu teilen. Eine Seite ist mit Draht befestigt, um einen Verlust zu verhindern.

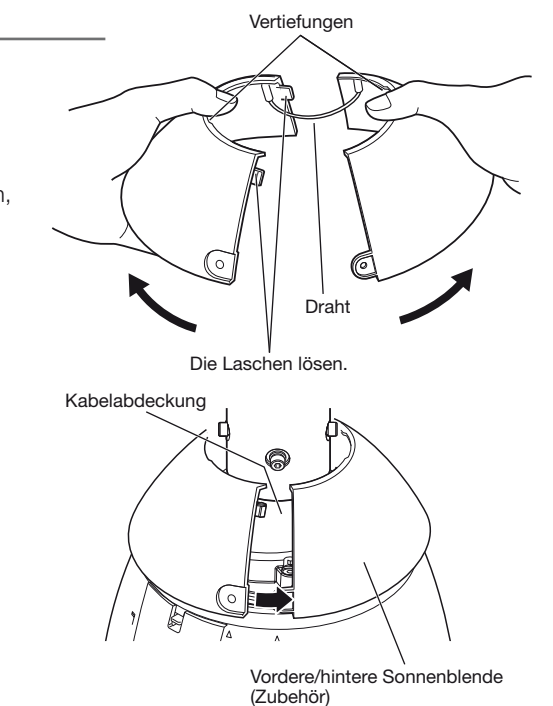

② Vordere/hintere Sonnenblende so anordnen, dass sie die Kabelabdeckung abdecken.

Vorsichtsmaßnahmen

- Befestigen Sie das "Vorsichtshinweis wasserabstoßende Beschichtung" von der Kamera auf der Oberfläche der Kamera (Siehe Abbildung unten).



Live-Anzeige

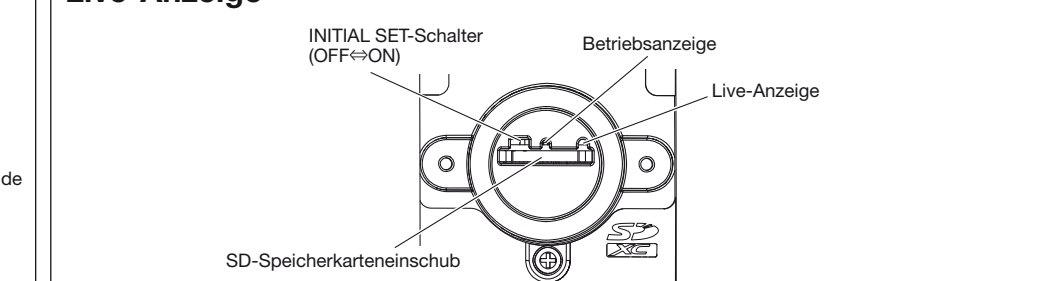

Die Live-Anzeige leuchtet bzw. blinkt wie unten beschrieben in Abhängigkeit vom Zustand der Kamera.

| Betriebszustand der Kamera | | Live-Anzeigezustand |
|---|-------------------------------|--|
| Strom eingeschaltet | Vor Anschaltung ans Netzwerk | Leuchtet orange → Erlischt → Blinkt orange → Leuchtet orange |
| | Nach Anschaltung ans Netzwerk | Leuchtet orange → Erlischt → Blinkt orange → Blinkt grün → Leuchtet grün |
| Im Wartezustand oder während des Anschlusses (Kabel nicht angeschlossen.) | | Leuchtet orange |
| Im Wartezustand oder während des Anschlusses (Kabel angeschlossen.) | | Leuchtet grün |
| Während eines Upgrade | | Blinkt orange |
| Initialisierung (Nach Anschaltung ans Netzwerk) | | Leuchtet orange → Erlischt → Blinkt orange → Leuchtet orange → Blinkt orange → Blinkt grün → Leuchtet grün |
| Portweiterleitungsfehler aufgrund der UPnP-Funktion | | Blinkt orange (in Abständen von 2 Sekunden (1 Sekunde an/1 Sekunde aus)) |
| Störung der Kamera | | Blinkt rot |
| Fehler beim Schreiben der SD-Speicherkarte | | Leuchtet rot |