

Caméra en réseau

N° de modèle **WV-X6531N / WV-X6511N / WV-S6530N**

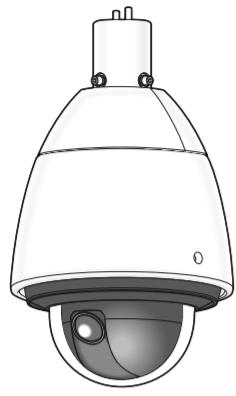

- Nous vous recommandons de lire attentivement ces instructions avant de raccorder ou d'utiliser cet appareil et de conserver précieusement ce manuel à des fins de consultation ultérieure.
- Avant de lire ce manuel, lire impérativement les informations importantes (compris sur le disque CD-ROM).
- Pour obtenir de plus amples informations sur la façon d'exécuter les paramétrages et la manière de commander la caméra vidéo, se référer au manuel d'utilisation se trouvant sur le CD-ROM fourni.
- Le numéro de modèle est abrégé dans certaines descriptions dans le présent manuel.

i-PRO Co., Ltd.

Fukuoka, Japan

https://www.i-pro.com/

Authorised Representative in EU:
i-PRO EMEA B.V.
Laarderhoogtweg 25, 1101 EB
Amsterdam, Netherlands



i-PRO EMEA B.V. UK Branch
1010 Cambourne Business Park,
Cambridgeshire CB23 6DP



Instructions de sécurité importantes

- 1) Veiller à lire ces instructions.
- 2) Conserver ces instructions.
- 3) Tenir compte de tous les avertissements.
- 4) Se conformer à toutes les instructions.
- 5) N'obtenir aucune des ouvertures d'aération. Installer conformément aux instructions du fabricant.
- 6) Ne pas utiliser à proximité de sources de chaleur telles que des radiateurs, des bouches de chauffage, des appareils de chauffage ou tout autre appareil (y compris les amplificateurs) produisant de la chaleur.
- 7) Utiliser uniquement les fixations ou les accessoires spécifiés par le fabricant.
- 8) Utiliser uniquement le chariot, le support, le trépied, la platine de fixation ou la tablette spécifiée par le fabricant ou vendu avec l'appareil. Quand un chariot est utilisé, prendre toutes les précautions nécessaires lors du déplacement de la combinaison chariot-appareil afin que le tout ne se reverse pas.



- 9) Débrancher cet appareil pendant les orages électriques ou s'il n'est pas utilisé sur de longues périodes de temps.
- 10) Toute réparation ou dépannage doit être confié à un personnel qualifié. Un dépannage est nécessaire lorsque l'appareil a été endommagé d'une manière quelconque, par exemple, lorsque le cordon d'alimentation électrique ou la prise ont été endommagés, quand du liquide s'est répandu dessus ou si des objets sont tombés dans l'appareil, lorsque l'appareil a été exposé à la pluie ou à l'humidité, ne fonctionne pas normalement ou s'il a fait une chute.

Dépannage

Avant de faire appel à un service, se reporter aux "Informations importantes" (comprises sur le CD-ROM) et "Dépannage" dans le manuel d'utilisation (compris sur le CD-ROM) et confirmer la panne.

Ouvrir le logiciel source

- Ce produit contient un logiciel sous licence sous la norme GPL (Licence Grand Public GNU), la norme LGPL (licence moins grand public GNU), etc.
- Les clients peuvent reproduire, distribuer et modifier le code source du logiciel sous licence de Licence GPL et/ou de Licence LGPL.
- Se référer aux instructions intitulées "readme.txt" qui se trouvent sur le CD-ROM fourni pour obtenir de plus amples informations à propos des licences de logiciel source ouvert et du code source.
- Veuillez noter que nous ne répondons à aucune demande concernant le contenu du code source.

AVERTISSEMENT:

- Pour éviter de blesser quelqu'un, cet appareil doit être fixé solidement sur le mur/au plafond selon les instructions d'installation.
- Tous les travaux d'installation de ce produit devraient être confiés à des techniciens et dépanneurs professionnels ou des installateurs de système.
- L'installation sera effectuée selon toutes les règles applicables d'installation.
- Les connexions doivent être conformes au code électrique local.
- Cet équipement est conforme à la Classe A de CISPR 32. Dans une zone résidentielle cet équipement peut provoquer des interférences radio.
- Les batteries (pack de batterie ou batteries installées) ne doivent pas être exposées à une chaleur excessive telle que la lumière du soleil, celle d'un feu ou du même ordre.

ATTENTION:

- Tout changement ou modification non expressément approuvée par la partie responsable de la conformité pourrait annuler l'autorité de l'utilisateur à utiliser cet équipement.
- La caméra vidéo de réseau est seulement prévue pour un raccordement à un réseau Ethernet ou au réseau PoE+ sans acheminement à l'installation extérieure.

Pour Canada

CAN ICES-3(A)/NMB-3(A)

— : Symbole de courant continu

~ : Symbole de courant alternatif

Pour U.S.A.

Remarque: Cet équipement a été testé et s'avère respecter les limites imposées pour un périphérique numérique de classe A, conformément à la partie 15 des réglementations de la FCC. Ces limites sont conçues pour fournir une protection raisonnable contre les interférences nuisibles, lorsque l'appareil fonctionne dans un environnement commercial. Cet équipement génère, utilise et peut émettre une énergie de fréquences radio et, s'il n'est pas installé et utilisé conformément aux instructions, peut causer des interférences nuisibles aux communications radio. L'utilisation de cet équipement dans une zone résidentielle est susceptible de provoquer des interférences nuisibles, auquel cas l'utilisateur devra corriger ces interférences à ses propres frais.

Avertissement de FCC: Pour assurer une conformité continue, (par exemple - n'utiliser que des câbles blindés lors de la connexion aux ordinateurs ou appareils périphériques). Tout changement ou modification non expressément approuvée par la partie responsable de la conformité pourraient annuler l'autorité de l'utilisateur à utiliser cet équipement.

Le numéro de modèle et numéro de série de ce produit se trouve sur l'appareil.

Nous vous conseillons de relever le numéro de modèle et numéro de série de votre appareil dans l'espace réservé ci-dessous et de conserver précieusement votre notice d'instructions en tant que justificatif d'achat aux fins d'identification en cas de vol.

No. de modèle _____
No. de série _____

L'élimination des équipements et des batteries usagés

Applicable uniquement dans les pays membres de l'Union européenne et les pays disposant de systèmes de recyclage



Apposé sur le produit lui-même, sur son emballage, ou figurant dans la documentation qui l'accompagne, ce pictogramme indique que les piles, appareils électriques et électroniques usagés, doivent être séparées des ordures ménagères.

Afin de permettre le traitement, la valorisation et le recyclage adéquats des piles et des appareils usagés, veuillez les porter à l'un des points de collecte prévus, conformément à la législation nationale en vigueur.

En les éliminant conformément à la réglementation en vigueur, vous contribuez à éviter le gaspillage de ressources précieuses ainsi qu'à protéger la santé humaine et l'environnement.

Pour de plus amples renseignements sur la collecte et le recyclage, veuillez vous renseigner auprès des collectivités locales.

Le non-respect de la réglementation relative à l'élimination des déchets est passible d'une peine d'amende.



Note relative au pictogramme à apposer sur les piles (pictogramme du bas)

Si ce pictogramme est combiné avec un symbole chimique, il répond également aux exigences posées par la Directive relative au produit chimique concerné.

Au sujet des indications

Les annotations suivantes sont employées lors de la description des fonctions limitées pour les modèles spécifiés. Les fonctions sans annotations sont prises en charge par tous les modèles.

X6531 : Les fonctions avec cette annotation sont disponibles pendant l'utilisation du modèle WV-X6531N.

X6511 : Les fonctions avec cette annotation sont disponibles pendant l'utilisation du modèle WV-X6511N.

S6530 : Les fonctions avec cette annotation sont disponibles pendant l'utilisation du modèle WV-S6530N.

À propos des manuels d'instructions

La documentation du produit est composée des documents suivants.

- Guide d'installation (la présente documentation):** Explique l'installation, le montage, les connexions de câble et les connections au réseau. Ce manuel utilise le modèle WV-X6531N comme exemple dans les explications.
- Informations importantes (compris sur le disque CD-ROM):** Fournit les informations de base relatives au produit.
- Manuel d'utilisation (compris sur le disque CD-ROM):** Explique comment exécuter les paramétrages et comment utiliser cette caméra vidéo.

Le programme Adobe® Reader® est nécessaire pour lire le contenu de ces manuels d'utilisation qui se trouvent sur le CD-ROM fourni.

Lorsque Adobe Reader n'est pas installé sur l'ordinateur personnel, télécharger la plus récente version de Adobe Reader à partir du site Internet Adobe et l'installer.

L'aspect extérieur et d'autres parties apparaissant dans ce manuel peuvent présenter une différence avec le produit réel jusque dans des limites qui n'interféreront pas lors d'une utilisation normale pour des raisons d'amélioration du produit.

Accessoires standard

Guide d'installation (la présente documentation) ... 1 él.	CD-ROM*1 1 él.
Important Safety Instructions 1 él.	Étiquette de code*2 1 él.

*1 Le CD-ROM contient le manuel d'utilisation et différentes sortes d'outils de programmes logiciels.
*2 Cette étiquette peut-être requise pour la gestion réseau. Faire attention de ne pas perdre cette étiquette.

Les éléments suivants sont utilisés au cours des procédures d'installation.

Couvercle de câble 1 él.	Câble d'alarme 8P 1 él.
Tube accessoire 1 él.	Kit de connecteur d'alimentation à courant alternatif de 24 V 1 ens.
Visières pare-soleil avant/arrière 1 ens.	(Boîtier de visières pare-soleil avant/arrière 2 él. (parmi eux, 1 comme pièce de rechange)
Vis de fixation de visières pare-soleil avant/arrière 2 él. (parmi eux, 1 comme pièce de rechange)	Utiliser les vis à six pans (M5) ³ 5 él.
Bande imperméable à l'eau 1 él.	(parmi eux, 1 comme pièce de rechange)
Couvercle de protection de connecteur imperméable à l'eau RJ45 1 él.	Étiquette de précautions pour revêtement lavable par la pluie 1 él.
Capuchon de connecteur imperméable à l'eau RJ45 1 él.	

*3 Les vis sont nécessaires à l'installation de la caméra sur une platine de fixation d'installation vendue séparément.

Bande imperméable à l'eau

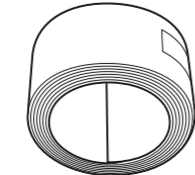

Préparatifs Veuillez lire attentivement les "Précautions d'installation" qui se trouvent dans les "Informations importantes" (comprises sur le CD-ROM fourni) avant de procéder à l'installation/la connexion de la caméra.

Autres articles qui sont nécessaires (non compris)

Avant de commencer à faire l'installation, se procurer les pièces nécessaires et correspondantes à chacune des méthodes d'installation. Ce qui suit sont les conditions requises pour les diverses méthodes d'installation.

Méthode d'installation	Vis d'installation	Capacité de dégagement minimum exigée*1
A) Quand la caméra vidéo est suspendue à partir du plafond Utiliser la platine de fixation au plafond (WV-Q121B ²).	Vis de fixation M10/ 4 él.	1411 N {317 lbf}
B) Au moment de faire une installation murale de la caméra vidéo Utiliser la platine de fixation d'installation murale (WV-Q122A ²).	Vis de fixation M10/ 4 él.	823 N {185 lbf}

*1 La capacité de dégagement minimum exigée est la valeur par vis.

*2 Pour obtenir tous les détails nécessaires sur la procédure de jonction de la caméra à la platine de fixation d'installation, lire le manuel d'utilisation de chaque platine de fixation d'installation.



IMPORTANT:

- Préparer quatre vis d'installation (M10) afin de les fixer séparément au plafond ou sur le mur.
- Choisir les vis en fonction des matériaux constitutifs de l'emplacement sur lequel la caméra vidéo sera installée. Dans le cas présent, ni des vis à bois ni des clous ne doivent être utilisés.
- Si toutefois l'emplacement d'installation est un panneau en plâtre étant un support trop fragile pour pouvoir supporter le poids total de la caméra vidéo, le secteur utilisé doit être suffisamment renforcé.

Préparatifs préalables à l'installation

[1] Préparer les câbles à partir du côté de la caméra vidéo.

◆ Quand la seule connexion nécessaire à la caméra vidéo est un câble Ethernet

Utiliser uniquement le câble réseau RJ45 issu de la caméra vidéo. Ne pas retirer le boîtier de câble. Utiliser tel quel.

◆ En utilisant le courant alternatif 24 V, le dispositif EXT I/O ou le dispositif I/O audio

Retirer le boîtier de câble fixé par cinq vis sur la partie supérieure de la caméra vidéo et sortir le câble d'alimentation, le câble I/O audio et le câble I/O d'alarme rangés à l'intérieur.

Remarque:

- Ne pas utiliser le boîtier de câble ni les cinq vis préalablement retirés.

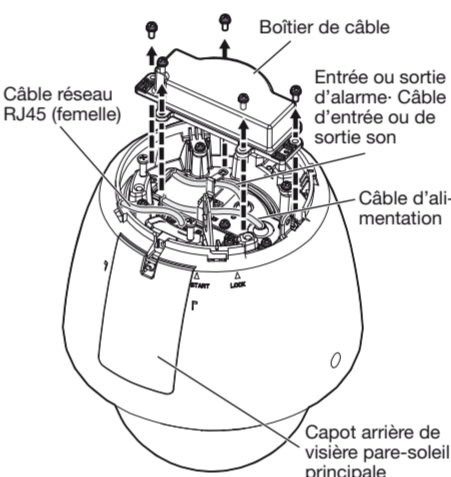

Installation

Les tâches d'installation sont expliquées en utilisant 4 étapes.

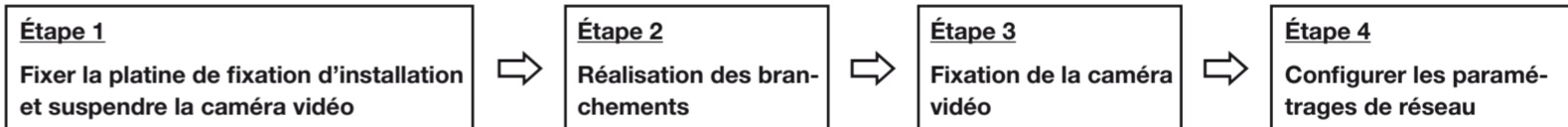

Retirer la caméra vidéo en procédant dans l'ordre inverse des procédures d'installation.

Téléchargez et démarrez [IP Setting Software] <Contrôle No.: C0123 > ou [i-PRO Configuration Tool (iCT)] <Contrôle No.: C0133> sur notre site de support d'informations techniques (https://i-pro.com/global/en/surveillance/training_support/support/technical_information), et connectez-vous au réseau.

Étape 1 Fixer la platine de fixation d'installation et suspendre la caméra vidéo

Ce qui suit explique un exemple d'installation à l'aide d'une platine de fixation d'installation (à se procurer localement).

La figure ci-contre à droite montre un exemple de la caméra vidéo fixée au plafond avec une platine de fixation d'installation (à se procurer localement).

Quand il est nécessaire de réaliser une étanchéité à l'eau, se servir d'un matériau étanchéité à l'eau pour combler des espaces et les trous entre le tube accessoire et la platine de fixation d'installation.

[1] Fixer le tube accessoire (accessoire) à la platine de fixation d'installation (à se procurer localement).

- 1) Fixer le tube accessoire à la platine de fixation d'installation.
- 2) Comblér l'espace entre la platine de fixation d'installation et le tube accessoire avec du matériel imperméable à l'eau (à se procurer localement) tel que de l'argile d'isolation silicone.
- 3) Faire passer les câbles provenant du plafond au travers de la platine de fixation d'installation.

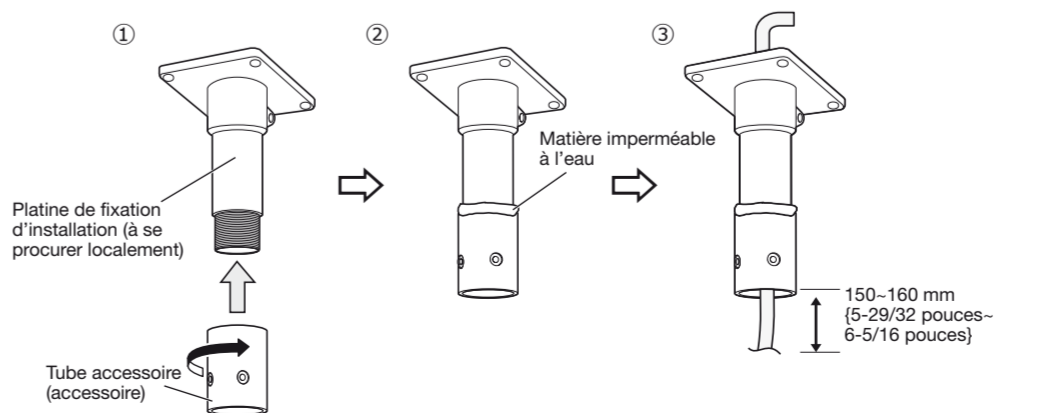

[2] Fixer la platine de fixation d'installation (à se procurer localement) sur la surface d'accueil.

Fixer une platine de fixation d'installation sur la surface d'accueil les écrous de fixation ou les accessoires similaires appropriés (à se procurer localement)

IMPORTANT:

- Après s'être servi d'un matériau d'étanchéité à l'eau pour combler le trou appelé à accueillir la platine de fixation d'installation et l'ouverture d'accès servant à tirer le câble jusqu'à la surface d'accueil, fixer la platine de fixation d'installation sur la surface d'accueil.
- Ajuster la longueur du câble à partir de l'ouverture d'accès de la caméra vidéo du tube accessoire jusqu'à à l'extrémité du câble de 150-160 mm {5-29/32 pouces-6-5/16 pouces}. (Si le câble extirpé est trop long, le stockage devient difficile après le câblage. Prendre soin d'ajuster de la longueur du câble.)
- Pour obtenir de plus amples informations sur le nombre vis de fixation et la capacité de dégagement minimum exigée (par 1 él.), se référer au manuel d'utilisation de la platine de fixation d'installation (à se procurer localement).
- S'assurer que la capacité de dégagement minimum exigée (par 1 él.), est assez grande pour supporter le poids total de la platine de fixation d'installation (à se procurer localement), du tube accessoire, de la caméra vidéo, etc.

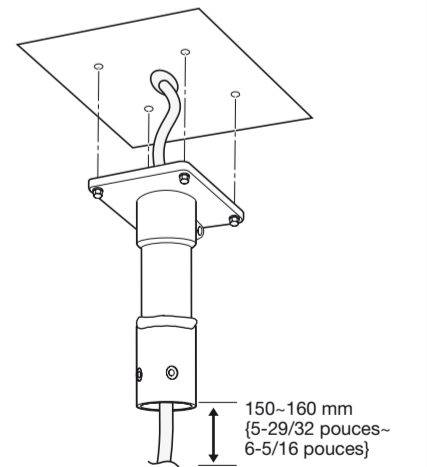

⇒Passez à l'Étape 1 [5].

Étape 1 Fixer la platine de fixation d'installation et suspendre la caméra vidéo (suite)

◆ Ce qui suit explique un exemple d'installation de la vidéo sur un mur en utilisant une platine de fixation d'installation (WV-Q122A). Pour obtenir tous les détails nécessaires sur l'installation et le procédé d'installation, se reporter au guide d'installation de chaque platine de fixation d'installation.

[3] Traiter la surface d'accueil

Décider de la position de l'accessoire et des trous pour recevoir les vis ou les ancrés sur le mur et d'un trou pour le câblage, au besoin.

[4] Faire passer un câble au travers de la platine de fixation d'installation et le fixer sur la surface d'accueil.

- Insérer les câbles issus de la surface d'accueil à partir de l'arrière de la platine de fixation d'installation jusqu'à l'intérieur et les faire sortir par l'ouverture d'accès de la caméra vidéo (côté de fixation du couvercle de câble).
- En passant les câbles au travers de la platine de fixation d'installation, s'assurer qu'aucune force excessive n'est appliquée au câble d'alimentation.
- Appliquer un traitement d'étanchéité sur la surface de l'installation et le capuchon à l'arrière de la platine de fixation.
- Fixer la platine de fixation d'installation sur le mur en utilisant des vis de fixation (4 él.) (M10: à se procurer localement).

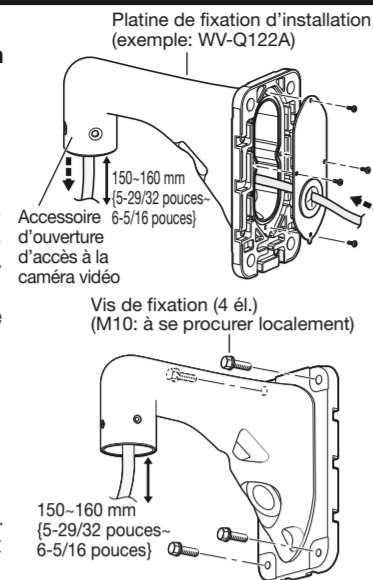

IMPORTANT:

- Après avoir réalisé une étanchéité à l'eau pour le trou destiné à recevoir la platine de fixation d'installation, l'ouverture d'accès de sortie du câble sur la surface d'accueil et la surface arrière de la partie capuchon à la surface arrière de la platine de fixation d'installation, fixer la platine de fixation d'installation sur la surface d'accueil.
- Vis de fixation: Capacité de dégagement minimum exigée (par 1 él.)
WV-Q121B 1411 N {317 lbf}
WV-Q122A 823 N {185 lbf}
- Régler la longueur du câble à partir de l'accessoire d'ouverture d'accès à la caméra vidéo de la platine de fixation d'installation jusqu'à l'extrémité du câble de 150-160 mm (5-29/32 pouces-6-5/16 pouces). (Si le câble extirpé est trop long, le stockage devient difficile après le câblage. Au contraire, s'il est trop court, le câble ne pourra pas atteindre la caméra vidéo au moment où on l'installera. Prendre soin d'ajuster la longueur du câble.)

◆ Les travaux suivants sont courants à Q121B/Q122A (option) et à la platine de fixation d'installation (à se procurer localement).

[5] Traiter le câble Ethernet (à se procurer localement) et fixer le couvercle de protection de connecteur imperméable à l'eau et le capuchon (accessoire)

Faire d'abord passer le câble Ethernet dans le capuchon de connecteur imperméable à l'eau RJ45 (accessoire), puis par le couvercle de protection de connecteur imperméable à l'eau RJ45 (accessoire). Ensuite, utiliser un outil spécialisé (à se procurer localement) pour serrer la fiche RJ45 (à se procurer localement) à l'extrémité du câble Ethernet.

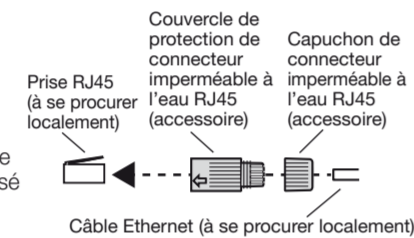

IMPORTANT:

- Faire attention de ne pas retirer les pièces en caoutchouc de l'intérieur du couvercle de protection de connecteur imperméable à l'eau RJ45 (accessoire).
- La longueur maximale du câble Ethernet (à se procurer localement) est de 100 m, et ses dimensions externes varient de ø5 mm {ø3/16 pouces} à ø6,5 mm {ø1/4 pouces}.

Étape 2 Réalisation des branchements

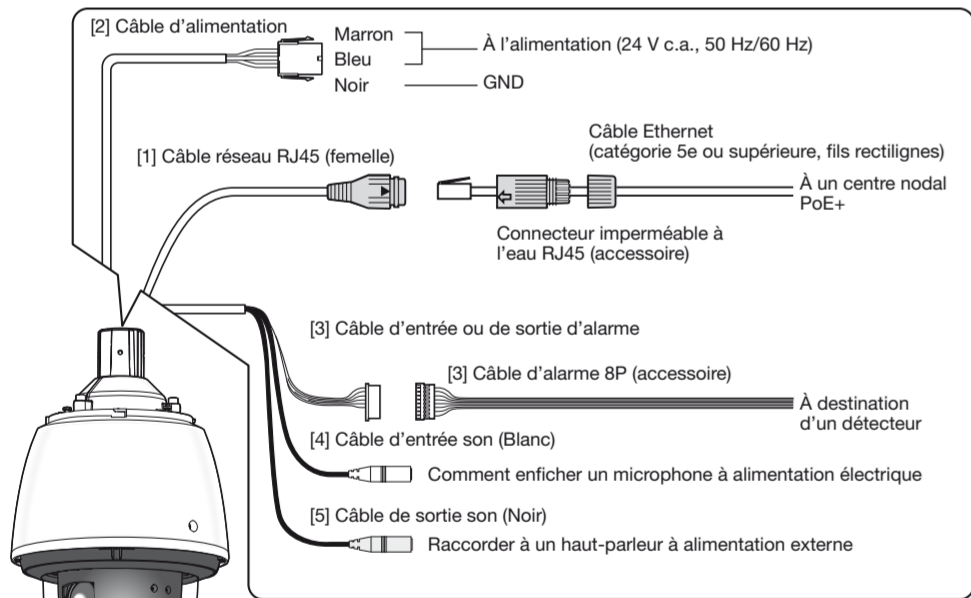

[1] Connecter un câble Ethernet (catégorie 5e ou supérieure, fils rectilignes) au câble de réseau RJ45 (femelle).

- Introduire la fiche RJ45 (à se procurer localement) dans la prise imperméable à l'eau RJ45 connectée à la caméra vidéo.
- Connecter le couvercle de protection de connecteur imperméable à l'eau RJ45 (accessoire) à la prise imperméable à l'eau RJ45 et faire tourner le couvercle de protection de connecteur imperméable à l'eau RJ45 jusqu'à ce que les signes "←" soient alignés.
- Connecter le capuchon de connecteur imperméable à l'eau RJ45 (accessoire) au couvercle de protection de connecteur imperméable à l'eau RJ45 puis faire tourner le capuchon de connecteur imperméable à l'eau RJ45 jusqu'à ce qu'il n'y ait aucun espace entre le capuchon et le couvercle de protection de connecteur imperméable à l'eau RJ45.

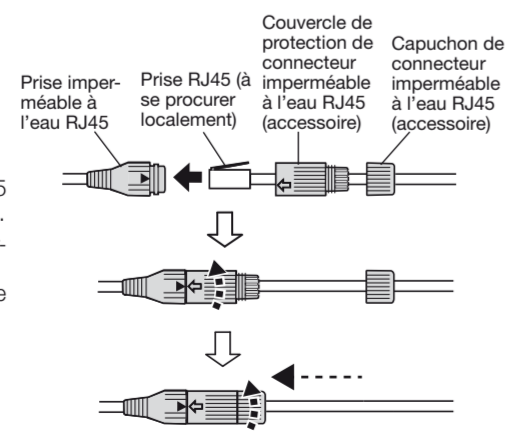

IMPORTANT:

- Si la procédure pour la pièce imperméable à l'eau du connecteur RJ45 (accessoire) n'est pas appliquée correctement, l'imperméabilisation peut être compromise. Ne pas installer la caméra vidéo où le connecteur imperméable à l'eau RJ45 est exposé à la pluie ou à une humidité constante.
- En retirant le connecteur imperméable à l'eau RJ45, s'assurer de suivre les procédures inverses de connexion. (La prise imperméable à l'eau RJ45 pourrait être endommagée si vous essayez de retirer le couvercle de protection de connecteur imperméable à l'eau RJ45 avec sa marque "←" correspondant à la marque "→" de la prise imperméable à l'eau RJ45.)

[6] Fixer le couvercle de câble (accessoire)

- Fixer le couvercle de câble à WV-Q121B/WV-Q122A ou le tube accessoire à l'aide des vis à six pans (4 él.) (M5: accessoire). Régler l'orientation du couvercle de câble afin que la partie linéaire du couvercle de câble fasse face à l'avant de la platine.

IMPORTANT:

- La "Vis d'installation de la caméra vidéo (vis à six pans (M5))" incluse avec WV-Q121B/WV-Q122A ne peut pas être utilisée. Utiliser la "vis à six pans (M5)" livrée avec la caméra vidéo.
 - Couple de serrage recommandé: 2,45 N·m {1,81 lbf-ft}
- Retirer la bande, car le fil auxiliaire d'installation est provisoirement fixé à l'intérieur du couvercle de câble avec la bande.

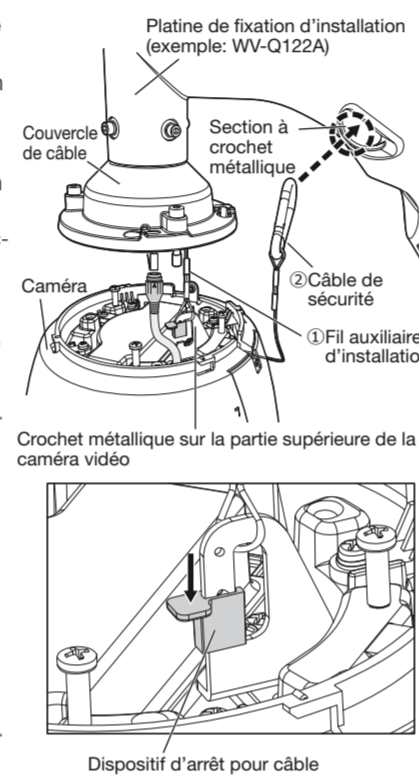
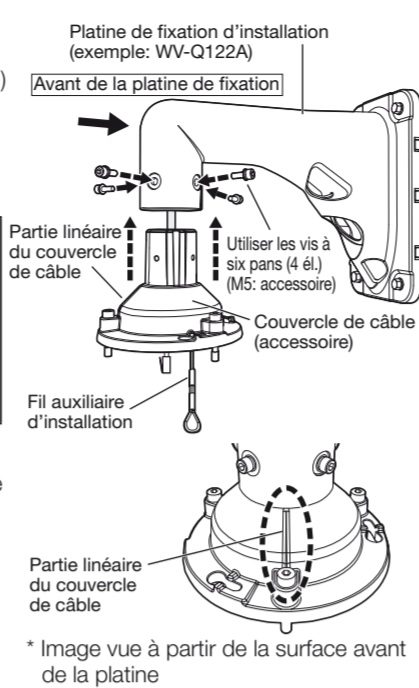

[7] Accrocher la caméra vidéo au fil auxiliaire d'installation du couvercle de câble et fixer le câble de sécurité

- Placer la caméra vidéo à l'emplacement d'installation et accrocher le fil auxiliaire d'installation du couvercle de câble au crochet de fil sur la partie supérieure de la caméra vidéo. Puis, abaisser le dispositif d'arrêt pour câble pour éviter que le fil auxiliaire d'installation ne se détache.
 - Fixer le câble de sécurité de la caméra vidéo à la section à crochet métallique de la platine de fixation d'installation.
- * Pour connaître la position de fixation du câble de sécurité, se référer au manuel d'utilisation de chaque platine de fixation d'installation

Remarque:

- La caméra vidéo n'est pas fixée. Prendre soin de ne pas heurter la caméra vidéo contre la périphérie (en particulier le couvercle de dôme).
- Préservez un espace de travail de 500 mm {1ft 7-11/16 pouces} ou plus depuis le couvercle du câble lorsque vous y pendez la camera.
- Le fil auxiliaire d'installation et le câble de sécurité sont conçus en supposant que le seul boîtier de caméra est suspendu. Ne pas appliquer d'autres charges.

Étape 2 Réalisation des branchements (suite)

[3] Connecter le câble d'alarme 8P (accessoire), au besoin.

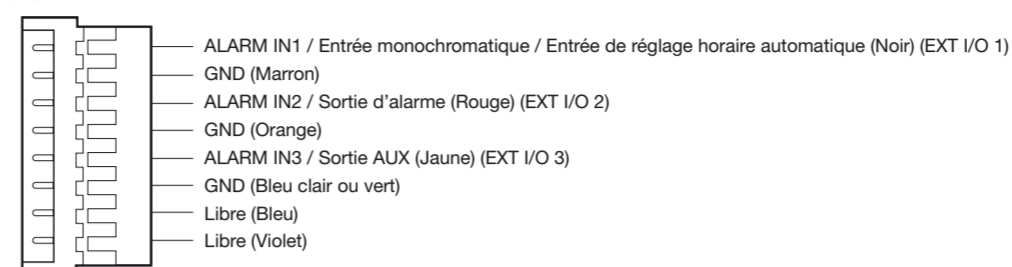

Remarque:

- Le réglage implicite de la borne EXT I/O est fait sur "Arrêt". Se référer au manuel d'utilisation qui se trouve sur le CD-ROM fourni pour obtenir de plus amples informations relatives aux paramétrages de borne EXT I/O.

[4] Connecter un microphone ou une ligne de son externe au câble d'entrée son, au besoin.

[5] Connecter un haut-parleur alimenté au câble de sortie son, au besoin.

Remarque:

- La sortie son peut être commutée à la sortie moniteur vidéo. Le réglage par défaut est "Son". Se référer au Manuel d'utilisation qui se trouve sur le CD-ROM fourni en ce qui concerne les descriptions sur la façon de commuter la sortie.
- Si la sortie audio est utilisée pour la sortie moniteur vidéo, connecter un miniconnecteur stéréo de ø3,5 mm (à se procurer localement) au fil tel qu'indiqué sur la figure de droite et utilisez-le.



[6] Si vous utilisez un câble autre que le câble Ethernet, le rendre étanche.

Le boîtier de la caméra vidéo est étanche, mais les extrémités de câble et l'intérieur de la platine de fixation d'installation ne sont pas imperméables à l'eau. Rendre étanche la pièce de connexion de chaque câble.

<Traitement d'étanchéité>
Rendre étanche à l'aide de la bande imperméable (accessoire) comme cela est représenté sur l'illustration ci-contre à droite.

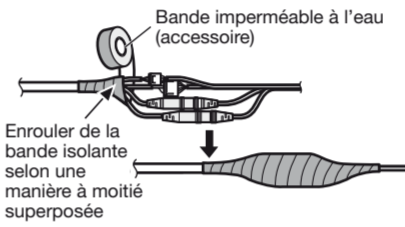

IMPORTANT:

- Allonger la bande sur environ le double de sa longueur (se référer à l'illustration) et enrouler la bande autour des câbles. Une extension insuffisante de la bande isolante peut causer une imperméabilisation insuffisante.

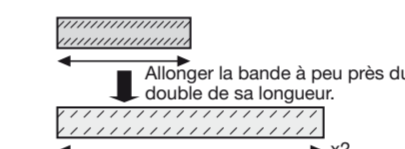

Étape 3 Fixation de la caméra vidéo (suite)

- Joindre les deux côtés des visières pare-soleil avant/arrière (accessoire). Tout d'abord, accrocher le côté câble, puis accrocher l'autre côté.

IMPORTANT:

- Joindre les deux côtés des visières pare-soleil avant/arrière (accessoire) avant d'installer dans la visière pare-soleil principale.
- Ne pas fixer le câble de sécurité à l'intérieur.

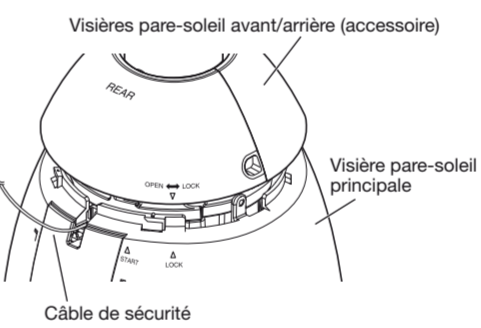

- Fixer les visières pare-soleil avant/arrière sur la caméra vidéo de façon temporaire.

- Aligner la flèche (▽) avec la flèche (△) de "START" sur la visière pare-soleil principale pour l'enclâsser, puis la tourner vers (△) de "LOCK" jusqu'à entendre un "déclic".

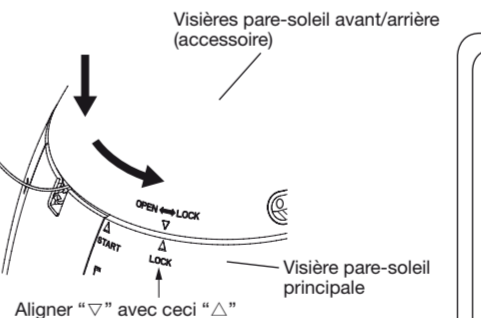

- Fixer les visières pare-soleil avant/arrière sur la caméra vidéo en utilisant la vis de fixation de visières pare-soleil avant/arrière (accessoire). Couple de serrage recommandé: 0,72 N·m {0,53 lbf-ft}

Remarque:

- Lors de la dépose des visières pare-soleil avant/arrière (accessoire), exécuter les étapes ①-⑤ dans l'ordre inverse.

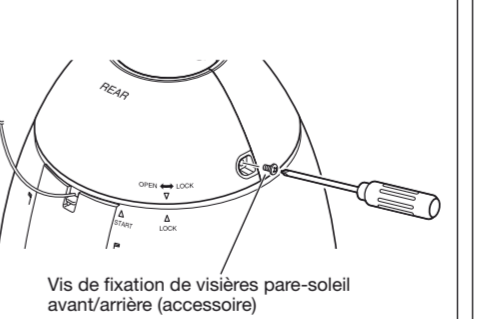

- Quand la caméra vidéo a été installée, retirer la feuille de protection du couvercle de dôme. Après l'avoir retiré, s'assurer de ne pas toucher la partie transparente du couvercle de dôme.

- Mettre en marche l'alimentation électrique de la caméra vidéo et vérifier les écrans de la caméra vidéo suivant l'étape 4 "Configurer les paramètres de réseau" et régler le champ angulaire de visualisation. Pour obtenir tous les détails nécessaires au réglage du champ angulaire de vue de la caméra vidéo, se référer au Manuel d'utilisation sur le CD-ROM fourni.

Étape 3 Fixation de la caméra vidéo

[1] Fixer la caméra vidéo au couvercle de câble (accessoire).

- Faire en sorte que la marque du logo i-PRO sur le boîtier de la caméra vidéo soit orienté vers le côté avant et que le capot arrière de visière pare-soleil principale (où la carte mémoire SD est insérée) soit orienté vers le côté platine de fixation de l'installation.
- Insérer les goupilles de positionnement à la partie supérieure de la caméra vidéo dans le trou de fixation du couvercle de câble.
- Tourner la partie de la caméra vidéo dans le sens des aiguilles d'une montre tout en regardant à partir du bas et confirmer qu'il est provisoirement fixe.
- La serrer en toute sécurité avec 3 vis de fixation spéciales (vis de fixation) du couvercle de câble. Couple de serrage recommandé: 2,45 N·m {1,81 lbf-ft}

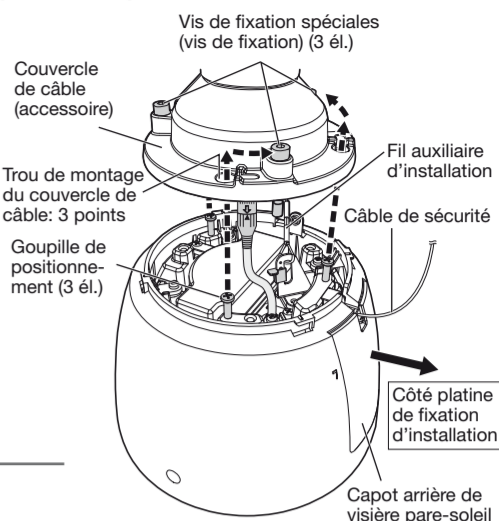

Remarque:

- Vis de fixation spéciales (vis de fixation): étant donné qu'il s'agit des vis à tête hexagonale, utiliser une clé à six pans (à se procurer localement) "pour M6".
- Le plier vers l'intérieur du couvercle de câble pour éviter que le fil auxiliaire d'installation et la section de câblage ne soient pris à la périphérie du couvercle de câble.

[2] Monter les visières pare-soleil avant/arrière (accessoire) sur la caméra vidéo.

- Mettre un doigt sur l'échancrure des visières pare-soleil avant/arrière et décrocher les deux côtés pour le diviser. Un côté est fixé avec le câble pour éviter la perte.
- Placer les visières pare-soleil avant/arrière sur la position qui recouvre l'embase le couvercle de câble.

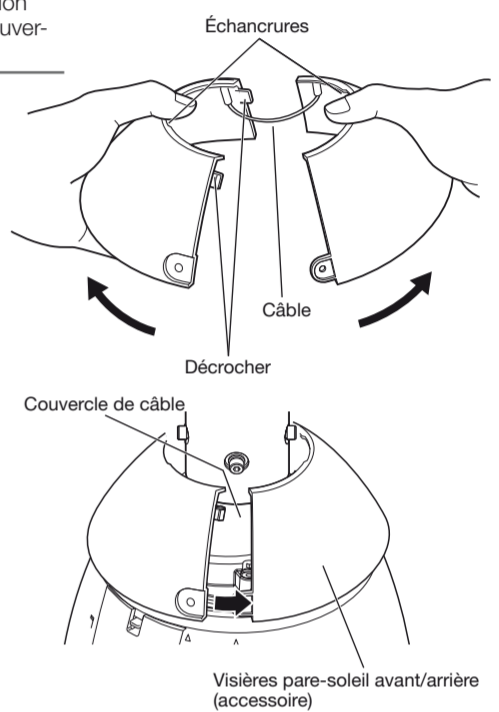

Mesures de précaution

- Fixer "l'étiquette de précautions pour revêtement lavable par la pluie" transporté par la caméra vidéo sur la surface de la caméra vidéo (Se référer à l'illustration ci-dessous).

请贴在本产品的侧面。
Please put on the side of the product.
製品外観などに貼付けてください。



Indicateur d'observation directe

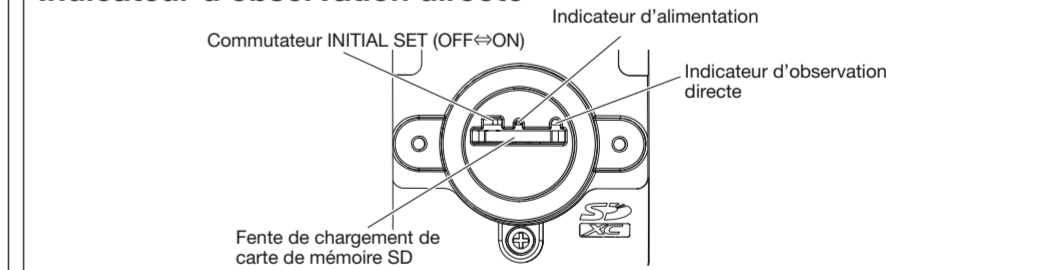

L'indicateur d'observation directe s'allumera ou clignotera selon l'état de la caméra vidéo comme suit.

État de fonctionnement de la caméra vidéo	État de l'indicateur d'observation directe
Lorsque l'alimentation est appliquée	Avant que la connexion de réseau soit établie S'allume en orange → S'éteint → Clignote en orange → S'allume en orange Lorsque la connexion de réseau est établie S'allume en orange → S'éteint → Clignote en orange → Clignote en vert → S'allume en vert
Pendant l'état de veille ou la connexion (le câble n'est pas connecté.)	S'allume en orange
Pendant l'état de veille ou la connexion (le câble est connecté.)	S'allume en vert
Pendant le déroulement de la mise à niveau	Clignote en orange
Initialisation (Lorsque la connexion de réseau est établie)	S'allume en orange → S'éteint → Clignote en orange → S'allume en orange → Clignote en orange → Clignote en vert → S'allume en vert
Erreur de suivi de port provoquée par la fonction UPnP	Clignote en orange (par intervalles de 2 secondes (allumé pendant 1 seconde / éteint pendant 1 seconde))
Problème se produisant sur la caméra vidéo	Clignote en rouge
Échec pendant l'écriture des données sur la carte de mémoire SD	S'allume en rouge