

Netzwerkamera

Modell-Nr. **WV-S2531LTN / WV-S2531LN**
WV-S2511LN

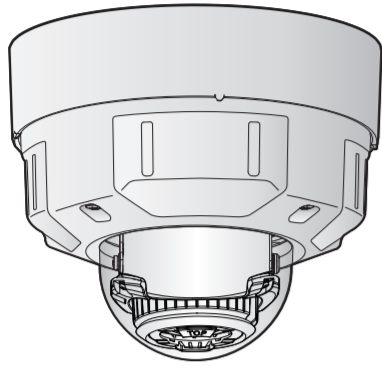

WV-S2531LN



- Bitte lesen Sie diese Bedienungsanleitung vor dem Anschließen und der Inbetriebnahme dieses Produkts aufmerksam durch und halten Sie sie jederzeit griffbereit.
- Für Informationen über die allgemeine Beschreibung dieses Produkts, siehe die "Wichtige Informationen" auf der mitgelieferten CD-ROM. Weiterführende Informationen über die Durchführung der Einstellungen und die Bedienung der Kamera finden Sie in der Bedienungsanleitung auf der beigefügten CD-ROM.
- Die Modellnummer erscheint in diesem Handbuch teilweise in abgekürzter Form.

Authorised Representative in EU:
i-PRO EMEA B.V.
Laarderhoogweg 25, 1101 EB
Amsterdam, Netherlands



i-PRO EMEA B.V. UK Branch
1010 Cambourne Business Park,
Cambridgeshire CB23 6DP



i-PRO Co., Ltd.

Fukuoka, Japan

<https://www.i-pro.com/>

© i-PRO Co., Ltd. 2022

N1116-4042 PGQP2311VA

Wichtige Sicherheitsinstruktionen

- Bitte lesen Sie diese Instruktionen aufmerksam durch.
- Bewahren Sie die Instruktionen sorgfältig auf.
- Befolgen Sie alle Warnungen.
- Befolgen Sie alle Instruktionen.
- Blockieren Sie nicht die Belüftungsöffnungen. Installieren Sie das Gerät gemäß den Instruktionen des Herstellers.
- Installieren Sie dieses Gerät niemals in der Nähe von Wärmequellen wie Heizkörpern, Öfen oder anderen wärmeerzeugenden Apparaten (einschließlich Verstärkern).
- Verwenden Sie nur vom Hersteller vorgeschriebene/s Vorrichtungern/Zubehör.
- Verwenden Sie dieses Gerät nur mit dem vom Hersteller vorgeschriebenen oder mit dem Gerät mitgelieferten Wagen, Ständer, Stativ oder Tisch. Bei Verwendung eines Wagens ist Vorsicht beim Transport des Geräts auf dem Wagen geboten, um ein Umkippen und die damit verbundenen möglichen Verletzungen zu vermeiden.



- Ziehen Sie den Netzstecker dieses Geräts bei Gewittern oder längerem Nichtgebrauch aus der Netzdose.
- Überlassen Sie alle Wartungsarbeiten qualifiziertem Kundendienstpersonal. Wartungsarbeiten sind erforderlich, wenn das Gerät auf irgendeine Weise beschädigt wurde, wie zum Beispiel bei defektem Netzkabel oder Netzstecker bzw. bei auf das Gerät verschütteten Flüssigkeiten, in das Gerät eingedrungenen Gegenständen, wenn das Gerät Regen oder übermäßiger Luftfeuchtigkeit ausgesetzt wurde, nicht richtig funktioniert oder fallen gelassen wurde.

Fehlersuche

Den Fehler zuerst in den "Wichtige Informationen" (auf der mitgelieferten CD-ROM) und unter "Fehlersuche" in der Bedienungsanleitung (auf der mitgelieferten CD-ROM) suchen, bevor Sie sich an den Kundendienst wenden.

Open-Source-Software

- Dieses Produkt enthält Open-Source-Software, die unter der GPL (GNU General Public License), LGPL (GNU Lesser General Public License) usw. lizenziert ist.
- Die Kunden dürfen den Quellcode der Software, die unter der GPL und/oder LGPL lizenziert ist, vervielfältigen, verteilen und modifizieren.
- Siehe die Datei "readme.txt" auf der mitgelieferten CD-ROM zu Einzelheiten über die Lizenzen der Open-Source-Software und den Quellcode.
- Beachten Sie bitte, dass wir auf irgendwelche Anfragen bezüglich des Inhalts des Quellcodes nicht antworten.

WARNUNG:

- Um Verletzungen zu verhindern, muss dieser Apparat in Übereinstimmung mit der Installationsanleitung sicher an der Wand bzw. an der Decke befestigt werden.
- Alle mit der Installation dieses Produkts verbundenen Arbeiten sollten von qualifiziertem Kundendienstpersonal oder Systeminstallateuren vorgenommen werden.
- Der Einbau hat nach den einschlägigen Einbauvorschriften zu erfolgen.
- Anschlüsse müssen den örtlichen elektrotechnischen Vorschriften entsprechen.
- Batterien (Akku oder einliegende Batterien) müssen von Wärmequellen wie Sonnenlicht und Feuer ferngehalten werden.

VORSICHT:

- Änderungen und Modifikationen, die an diesem Gerät ohne die ausdrückliche Genehmigung durch den für Konformität Zuständigen vorgenommen wurden, können zum Entzug der Betriebserlaubnis für dieses Gerät führen.
- Die Netzwerkamera ist für den Anschluss an ein Ethernet- bzw. PoE-Netzwerk bestimmt und darf nicht nach außen geroutet werden.

: Gleichstromsymbol

Entsorgung von Altgeräten und Batterien

Nur für die Europäische Union und Länder mit Recyclingsystemen



Dieses Symbol, auf den Produkten, der Verpackung und/oder den Begleitdokumenten, bedeutet, dass gebrauchte elektrische und elektronische Produkte sowie Batterien nicht in den allgemeinen Hausmüll gegeben werden dürfen.

Bitte führen Sie alte Produkte und verbrauchte Batterien zur Behandlung, Aufarbeitung bzw. zum Recycling gemäß den gesetzlichen Bestimmungen den zuständigen Sammelpunkten zu. Indem Sie diese Produkte und Batterien ordnungsgemäß entsorgen, helfen Sie dabei, wertvolle Ressourcen zu schützen und eventuelle negative Auswirkungen auf die menschliche Gesundheit und die Umwelt zu vermeiden. Für mehr Informationen zu Sammlung und Recycling, wenden Sie sich bitte an Ihren örtlichen Abfallentsorgungsdienstleister. Gemäß Landesvorschriften können wegen nicht ordnungsgemäßer Entsorgung dieses Abfalls Strafgebühren verhängt werden.



Hinweis für das Batteriesymbol (Symbol unten)

Dieses Symbol kann in Kombination mit einem chemischen Symbol abgebildet sein. In diesem Fall erfolgt dieses auf Grund der Anforderungen derjenigen Richtlinien, die für die betreffende Chemikalie erlassen wurden.

Anmerkungen

Durch folgende Anmerkungen wird darauf hingewiesen, dass bestimmte Funktionen nur bei den angegebenen Modellen zur Verfügung stehen. Funktionen ohne Anmerkungen werden von allen Modellen unterstützt.

S2531L : Nur bei Modell WV-S2531LTN / WV-S2531LN vorhandene Funktionen.

S2511L : Nur bei Modell WV-S2511LN vorhandene Funktionen.

Bedienerhandbücher

Die Produktdokumentation besteht aus den folgenden Dokumenten.

- Installationshandbuch (vorliegendes Dokument): Erläutert die Installation, Montage, Kabelanschlüsse und Einstellung des Sichtfeldes. Die Erläuterungen in diesem Handbuch basieren auf Modell WV-S2511LN.
- Wichtige Informationen (auf der mitgelieferten CD-ROM): Bietet allgemeine Informationen über das Produkt.
- Bedienungsanleitung (auf der mitgelieferten CD-ROM): Beschreibungen zu Einstellung und Bedienung der Kamera.

Zum Lesen der Bedienungsanleitung benötigen Sie den Adobe® Reader® auf dem mitgelieferten CD-ROM. Falls Adobe Reader nicht im PC installiert ist, die neueste Version von Adobe Reader von der Adobe Webseite herunterladen und installieren.

Die Abbildungen in diesem Handbuch, die das äußere Aussehen und Teile des Geräts zeigen, können aufgrund laufender Verbesserungen geringfügig vom tatsächlichen Produkt abweichen.

Standardzubehör

Installationshandbuch (vorliegendes Dokument) 1 Satz
CD-ROM*1 1 St.
Code-Aufkleber*2 1 St.
Important Safety Instructions 1 St.

*1 Die CD-ROM enthält die Bedienungsanleitung sowie verschiedene Hilfsprogramme.
*2 Dieser Aufkleber wird eventuell für das Netzwerk-Management benötigt. Diesen Aufkleber sorgfältig aufbewahren, damit er nicht verloren geht.

Für die Installation sind folgende Teile erforderlich.

Sockelhalterung.....	1 St.	Wasserdichte RJ45 Steckerabdeckung.....	1 St.
Halteplatte.....	1 St.	Wasserdichte RJ45 Steckerabdeckerkappe....	1 St.
Befestigungsschrauben für Halteplatte (M4x8 mm).....	5 St.	Weite 6,35 mm T20.....	1 St.
Schablone A (für Halteplatte) (einschl. 1 Reserve).....	1 Blatt.	2-poliges Netzkabel.....	1 St.
Schablone B (für Sockelhalterung).....	1 Blatt.	4-poliges Alarmkabel.....	1 St.
Wasserdichtem Band.....	1 St.	MONITOR OUT-Adapterstecker.....	1 St.
		Zusatzgriff S2511L	1 St.

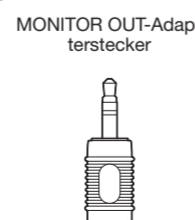
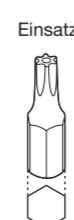

Vorbereitungen

Vor Beginn der Montage die für die einzelnen Montageverfahren erforderlichen Teile bereit legen. Die erforderlichen Teile sind in folgender Tabelle zusammengefasst.

WICHTIG:

- Zum Befestigen der Halteplatte (Zubehör) an der Decke oder Wand 4 Schrauben (M4) beschaffen.
- Die minimale Ausreifefestigkeit einer einzelnen Schraube oder eines Ankerbolzens beträgt 196 N oder mehr, wenn Sie das in der rechten Tabelle beschriebene Montageverfahren [Typ 1], [Typ 2] oder [Typ 3] anwenden.
- Wählen Sie Schrauben entsprechend dem Material des Ortes, an dem die Kamera montiert werden soll. Holzschrauben oder Nägel dürfen nicht verwendet werden.
- Wenn die Montagestelle, beispielsweise eine Gipskartonplatte, zu schwach ist, um das Gesamtgewicht zu tragen, muss der Einbaubereich verstärkt werden.
- Dieses Produkt kann bei Verwendung von WV-Q105A oder WV-Q169A zur Deckenmontage nur in Innenräumen montiert werden.

Montageverfahren	Beschreibung des Montageverfahrens
Montage der Kamera über eine Anschlussdose mit Zweifach-Gehäuse an der Halteplatte (Zubehör).	[Typ 1]
Montage der Kamera mithilfe der Halteplatte direkt an der Decke oder Wand (wo die Verkabelung in der Decke oder Wand untergebracht werden kann).	[Typ 2]
Montage der Kamera mithilfe der Sockelhalterung (Zubehör) an der Decke oder Wand (wo Kabelkanäle verwendet werden oder wo die Verkabelung nicht in der Decke oder Wand untergebracht werden kann). ^{*1}	[Typ 3]
Montieren Sie die Kamera mit WV-Q105A (Deckenmontagehalterung), WV-Q169A (Deckenmontagehalterung), WV-Q121B (Deckenmontagehalterung), WV-Q122A (Wandmontagehalterung) oder WV-Q124 (Montagehalterung).	Siehe die jeweilige Bedienungsanleitung der Halterung.

Installation

Die Montage wird in 5 Schritten erläutert.

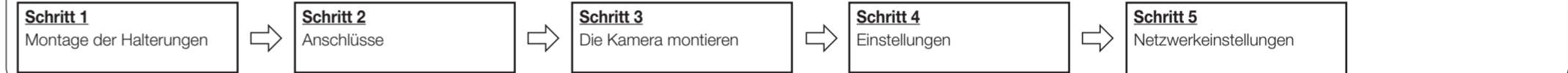

Schritt 1 Montage der Halterungen

* Es gibt 3 Verfahren, die Kamera an einer Decke oder Wand zu montieren.

[Gemeinsam]

Anmerkung:

- Befestigen Sie die Halteplatte (Zubehör) so, dass die Markierung (PGYE1054) zur Decke oder Wand zeigt, an der montiert werden soll.

[Typ 1] Verwendung einer Anschlussdose mit Zweifach-Gehäuse.

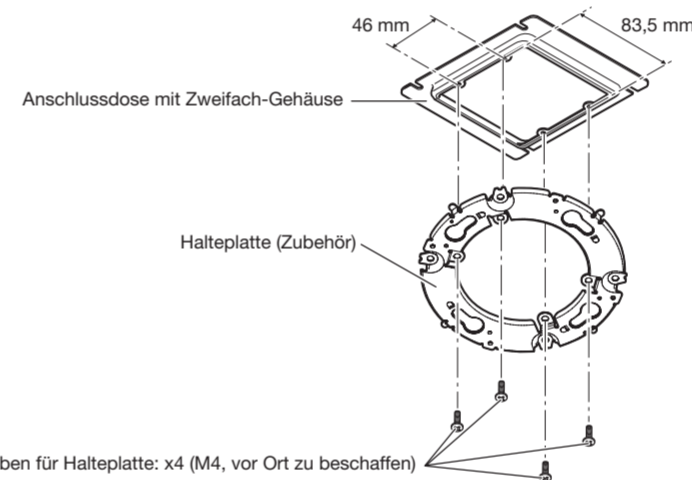

Befestigungsschrauben für Halteplatte: x4 (M4, vor Ort zu beschaffen)

[Typ 2] Montage der Kamera mithilfe der Halteplatte direkt an der Decke oder Wand
Richten Sie die FRONT-Richtung der Schablone A (Zubehör) in der gewünschten Richtung aus und bohren Sie ein Loch mit 25,4 mm Durchmesser zur Befestigung der Halteplatte. Dann sollte die Richtung der Markierung "FRONT" ^① an der Kamera (siehe die Abbildung in [4] von "Schritt 3 Die Kamera montieren") in die gewünschte Richtung der Kamera zeigen.

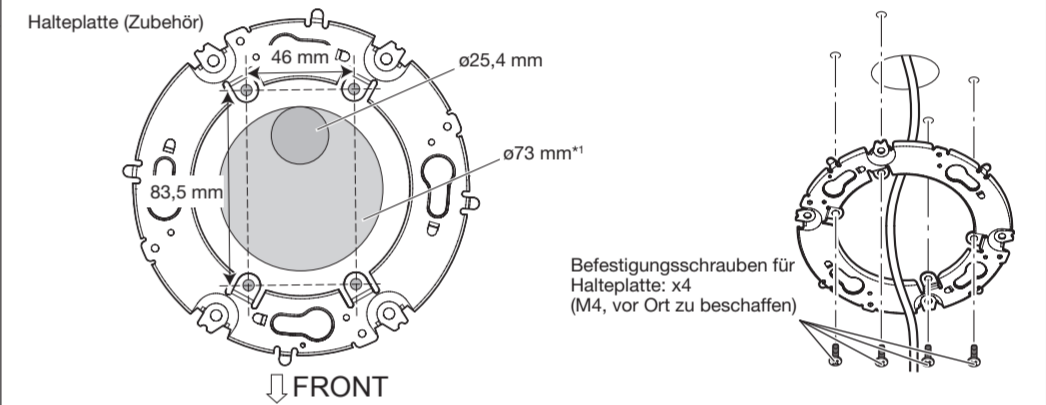

^{*1} Wenn die Einbaurichtung der Kamera noch nicht festgelegt ist oder wenn die Richtung der bereits eingebauten Kamera geändert werden soll
Um die Einbaurichtung der Kamera in der Zukunft ändern zu können, eine Öffnung von 73 mm Durchmesser in die Mitte bohren. Bei dieser Anordnung kann die Einbaurichtung der Kamera in Stufen von 90° verändert werden.

[Typ 3] Montage der Kamera mithilfe der Sockelhalterung (Zubehör) an der Decke oder Wand

① Machen Sie unter Verwendung der Schablone B (Zubehör) Schraublöcher zur Befestigung der Sockelhalterung und Verkabelungslöcher.

Je nach Beschaffenheit der Decke bzw. Wand stehen die unten abgebildeten 6 Möglichkeiten für die Anordnung der Schrauben der Sockelhalterung zur Verfügung. Die zum Montieren der Kamera verwendete Öffnung an eine der Anordnungen A bis F anpassen.

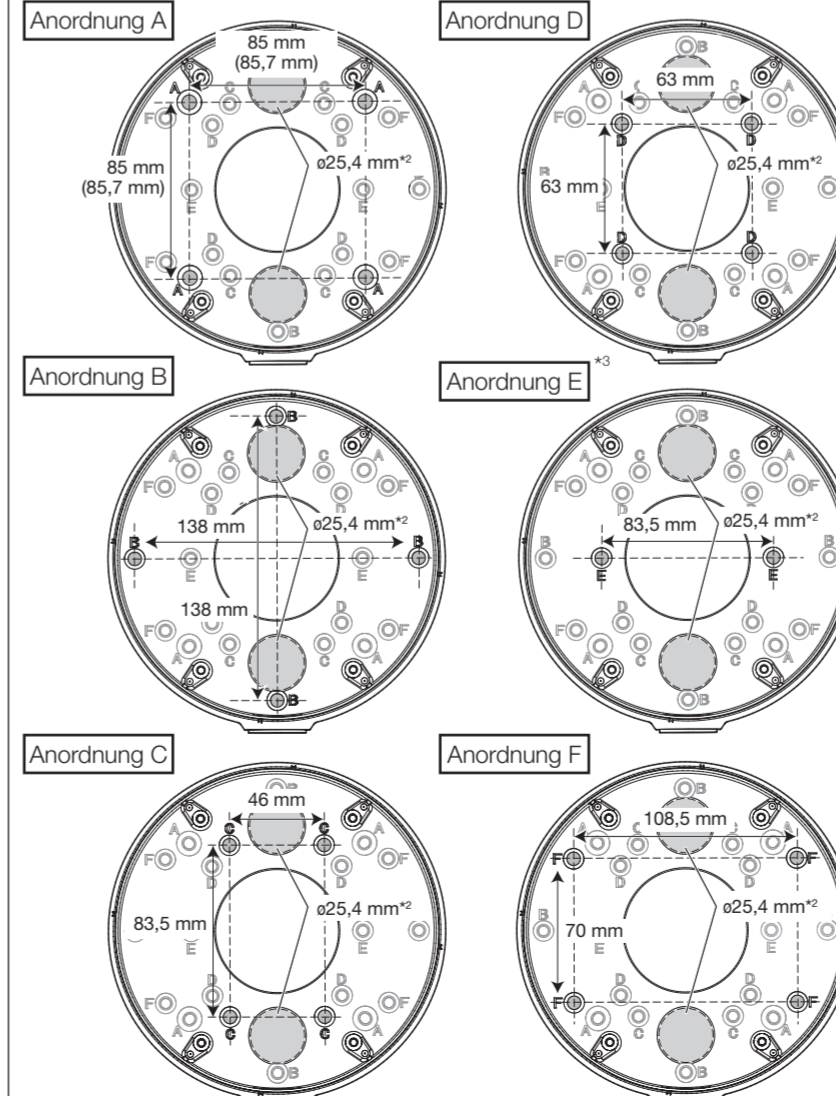

^{*2} Wählen Sie eines der beiden Verkabelungslöcher der Schablone B (Zubehör) zur Montage der Sockelhalterung aus. Die Einbaurichtung der Kamera kann auf der montierten Halteplatte in Schritten von 90° verändert werden.

^{*3} Wenn die Sockelhalterung entsprechend Anordnung E an einer Anschlussdose mit Einfach-Gehäuse befestigt wird, die Sockelhalterung mit 2 Schrauben (M4, vor Ort zu beschaffen) sichern.

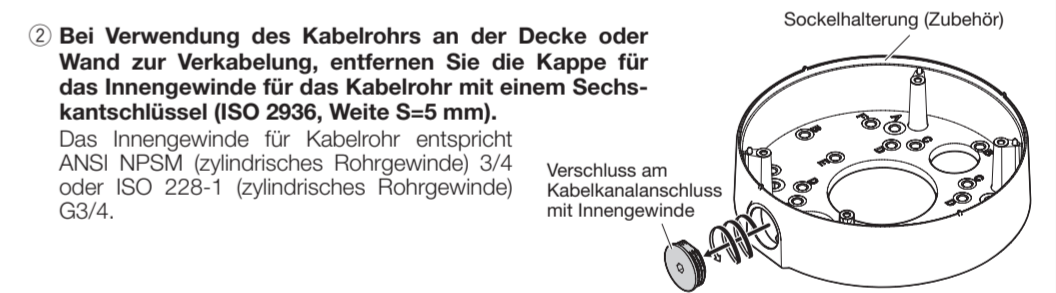

③ Halteplatte und Sockelhalterung montieren.

<Verkabelung durch Kabelkanal bei Decken- oder Wandmontage>

<Verkabelung durch eine in der Decke oder Wand angebrachte Öffnung>

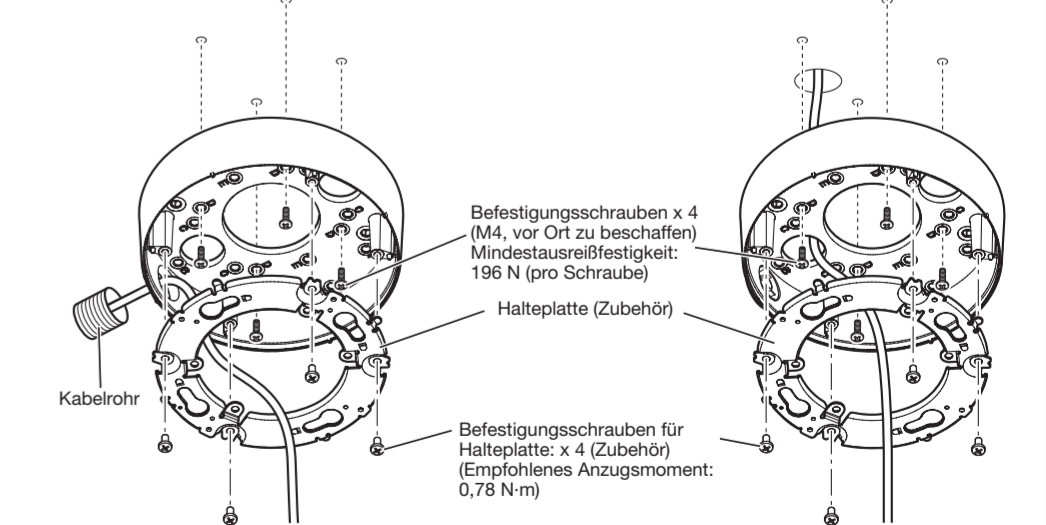

WICHTIG:

- Bei freilegender Verkabelung müssen die Kabel in Kabelrohren verlegt werden, um sie vor direkter Sonneneinstrahlung zu schützen.
- Die Montage ist so auszuführen, dass nach Anschluss der Kabelrohre kein Wasser durch diese in das Bauwerk eindringen kann.

Schritt 2 Anschlüsse

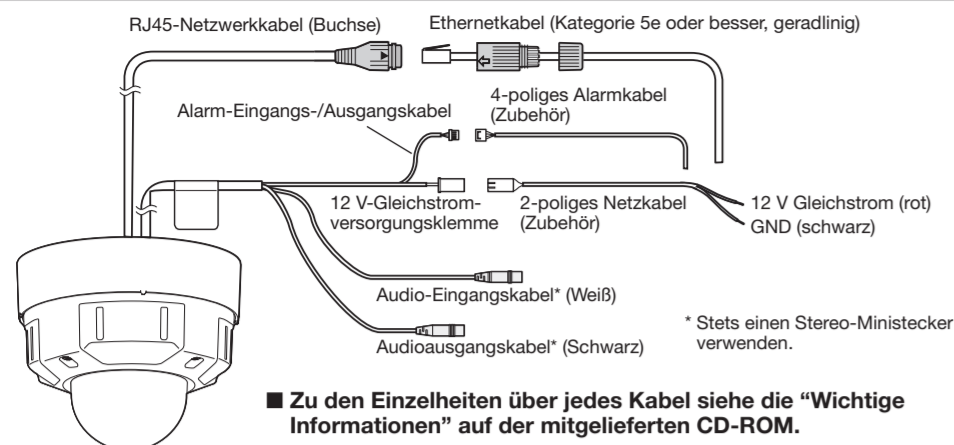

Zu den Einzelheiten über jedes Kabel siehe die "Wichtige Informationen" auf der mitgelieferten CD-ROM.

WICHTIG:

- Vor Beginn der Anschlussarbeiten die Stromversorgung aller Systeme (PoE-Hub oder Stromversorgung der Kamera) ausschalten.
- Die 12 V-Gleichstromversorgung muss von der Netzstromversorgung galvanisch getrennt sein.

- [1] Schließen Sie ein Ethernet-Kabel (Kategorie 5e oder besser, gerade) an das RJ45-Netzwerk-Kabel (Buchse) an.** * Die maximal zulässige Kabellänge beträgt 100 m.

WICHTIG:

- Wird das Verfahren für den wasserdichten RJ45-Steckerverbinder (Zubehör) nicht korrekt befolgt, kann die Wasserdichtigkeit beeinträchtigt werden. Montieren Sie die Kamera nicht an Orten, an denen der wasserdichte RJ45-Steckerverbinder konstantem Regen oder Feuchtigkeit ausgesetzt ist.
- Die externen Abmessungen des Ethernet-Kabels betragen von $\varnothing 5$ mm bis $\varnothing 6,5$ mm.

- Führen Sie das Ethernet-Kabel zuerst durch die wasserdichte RJ45-Steckerverbinderkappe (Zubehör) und dann durch die wasserdichte RJ45-Steckerabdeckung (Zubehör). Verwenden Sie dann ein Spezialwerkzeug (vor Ort zu beschaffen), um den RJ45-Stecker (vor Ort zu beschaffen) mit dem Ende des Ethernet-Kabels zu verkräuseln.
- Achten Sie darauf, die Gummiteile von der Innenseite der wasserdichten RJ45-Steckerabdeckung nicht zu entfernen.
- Stecken Sie den RJ45-Stecker in die wasserdichte RJ45-Buchse ein, die mit der Kamera verbunden ist.
- Verbinden Sie die wasserdichte RJ45-Steckerabdeckung mit der wasserdichten RJ45-Buchse und drehen Sie dann die wasserdichte RJ45-Steckerabdeckung, bis die "←"-Markierungen ausgerichtet sind.
- Verbinden Sie die wasserdichte RJ45-Steckerverbinderkappe mit der wasserdichten RJ45-Steckerabdeckung und drehen Sie die wasserdichte RJ45-Steckerverbinderkappe, bis zwischen ihr und der wasserdichten RJ45-Steckerabdeckung kein Spalt mehr ist.

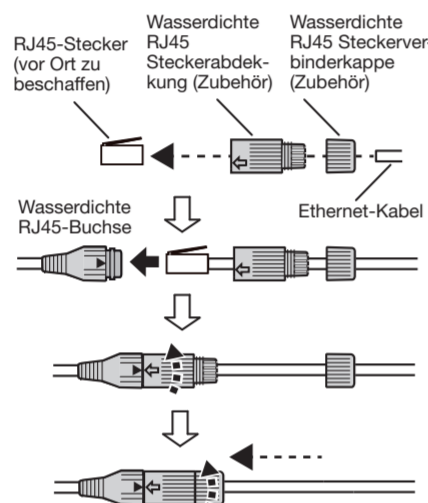

- [2] Wenn sie ein AC-Netzteil oder eine externe Stromversorgung anschließen, verwenden Sie das 2-polige Netzkabel (Zubehör) zum Anschluss an die Kamera.**

Vorsicht:

- EIN MIT 12 V GLEICHSTROM GESPEISTES GERÄT MUSS EINE AN GUT ZUGÄNGLICHER STELLE INSTALLIERTE TRENNVORRICHTUNG AUFWEISEN.
- NUR AN EINE STROMVERSORGUNG DER KLASSE 2 FÜR 12 V GLEICHSTROM (UL 1310/CSA 223) ODER EINE STROMVERSORGUNG MIT BEGRENZTER EINSCHALTDAUER ANSCHLIESSEN (IEC/EN/UL/CSA 60950-1).

Das Ausgangskabel des Netzteils mit dem 2-poligen Netzkabel verbinden (Zubehör). (Rot: 12 V DC-Seite, Schwarz: GND-Seite)

- [3] Schließen Sie bei Bedarf das 4-polige Alarmskabel (Zubehör) an.**

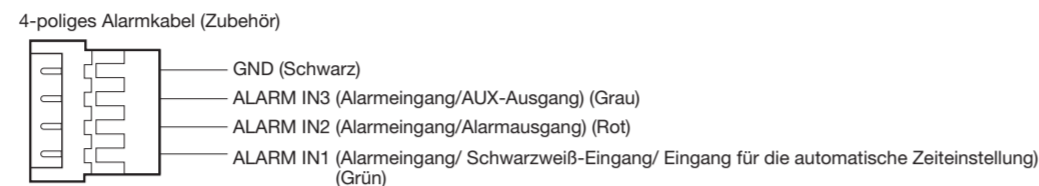

Anmerkung:

- Die Vorgabe für die EXT I/O-Klemmen ist "Aus". Weiterführende Informationen über die Einstellungen der EXT I/O-Klemmen finden Sie in der Bedienungsanleitung auf der mitgelieferten CD-ROM.

- [4] Schließen Sie bei Bedarf ein Mikrofon oder den Line Out-Anschluss eines externen Geräts an das Audio-Eingangskabel an.**

- [5] Bei Bedarf einen Aktivlautsprecher mit dem Audio-Ausgangskabel verbinden.**

Anmerkung:

- Der Audio-Ausgang kann auf den Monitor-Ausgang umgeschaltet werden. Zur Umschaltung des Ausgangs siehe die "Bedienungsanleitung" auf der mitgelieferten CD-ROM.

- [6] Die Kabel müssen wasserdicht gemacht werden, wenn die Kamera mit freiliegenden Kabeln montiert wird.**

Das Kameragehäuse ist wasserdicht, aber die Kabelenden innerhalb der Sockelhalterung (Zubehör) sind nicht wasserdicht. Führen Sie eine wasserdichte Behandlung an den Anschlussstellen durch, wie unten gezeigt.

<Wasserdichte Behandlung für andere Kabel als das Ethernet-Kabel>

Wenden Sie etwas wasserdichtes Band (Zubehör) an, wie rechts gezeigt.

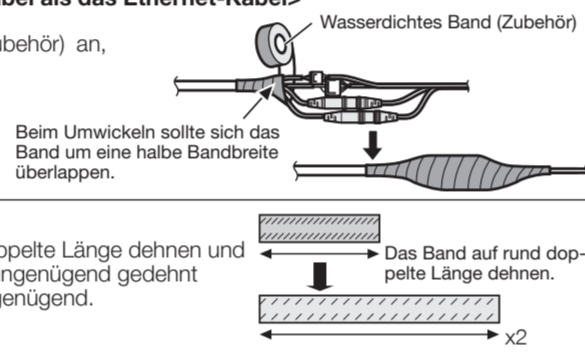

WICHTIG:

- Das Band (siehe Abbildung) auf rund doppelte Länge dehnen und um die Kabel wickeln. Wenn das Band ungenügend gedehnt wird, ist auch die Wasserabdichtung ungenügend.

Schritt 4 Einstellungen

- [1] Schalten Sie die Stromversorgung der Kamera ein und entfernen Sie dann den Schutzfilm vom Kameraobjektiv.**

- [2] Lösen Sie die Schwenkplatten-Fixierschraube. Stellen Sie den Winkel der Kamera mit der Neigungsplatte, Schwenkplatte und dem Azimutring ein.**

Horizontaler (PAN) Winkel: $\pm 180^\circ$
Vertikaler Winkel (TILT): $+85^\circ - -30^\circ$
Azimutwinkel (YAW): $\pm 100^\circ$

Anmerkung:

- Bei Montage der Kamera an der Decke den Neigungswinkel so einstellen, dass die Markierung TOP über dem Objektiv immer oben liegt.
- Drehen Sie bei der Montage der Kamera an einer Wand die Schwenkplatte um 180° nach links und drehen Sie die Neigungsplatte, bis die TOP-Markierung über dem Objektiv immer an der Oberseite ist.

- [3] Ziehen Sie die Kreuzkopfseite der Neigungsplatten-Fixierschraube (auf einer Seite) und die Schwenkplatten-Fixierschraube fest und befestigen Sie die Kamera.** (Empfohlenes Anzugsmoment: 0,59 N-m)

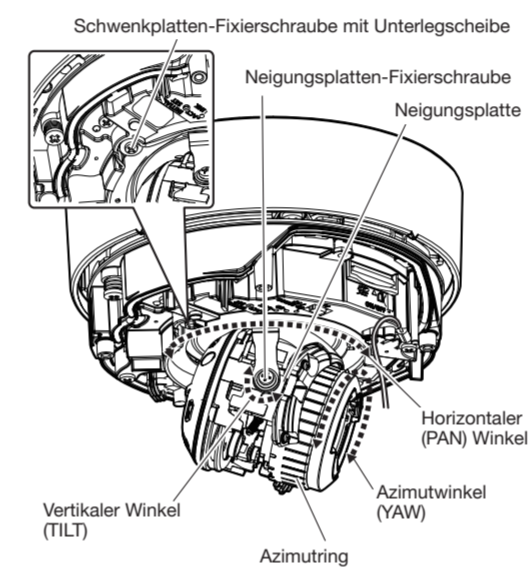

S2511L

- [4] Stellen Sie den Zoom und Fokus ein.**
- Lösen Sie den Zoom-Regler, der mit dem Zusatzgriff (Zubehör) ausgestattet ist, durch Drehen des Knopfs nach links und bewegen Sie ihn zwischen TELE und WIDE, um den geeigneten Blickwinkel zu erhalten. Verriegeln Sie dann den Zoom-Regler, indem Sie ihn zurück nach rechts drehen.
 - Stellen Sie den Fokus durch Drücken des Auto-Fokus-Knopf (AF) ein.

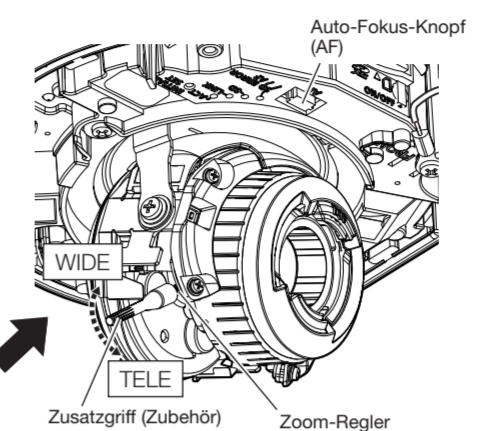

S2531L

- [4] Stellen Sie den Zoom und Fokus ein.**
- Stellen Sie den Blickwinkel durch Drücken der Tasten WIDE oder TELE ein.
 - Stellen Sie den Fokus durch Drücken des Auto-Fokus-Knopf (AF) ein.

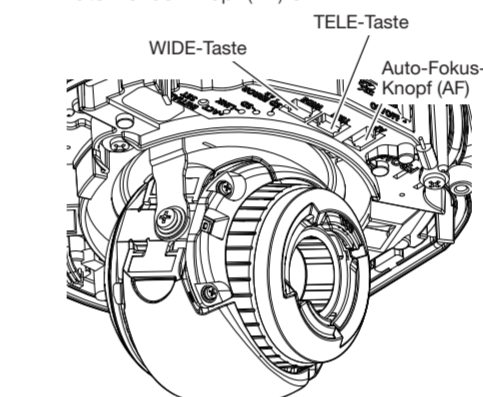

S2511L

- [3] Stellen Sie die Anzeigegröße und den Fokus durch Wiederholung der Schritte ① und ② ein.** Stellen Sie bei Bedarf den Winkel der Kamera mit der Neigungsplatte, Schwenkplatte und dem Azimutring erneut ein.

S2531L

- [3] Stellen Sie die Anzeigegröße und den Fokus durch Wiederholung der Schritte ① und ② ein.** Stellen Sie bei Bedarf den Winkel der Kamera mit der Neigungsplatte, Schwenkplatte und dem Azimutring erneut ein.

S2511L

- [5] Drücken Sie die PUSH-Markierung an beiden Seiten der Innenabdeckung und installieren Sie die Innenabdeckung wieder an der Stelle, von der sie entfernt wurde.**

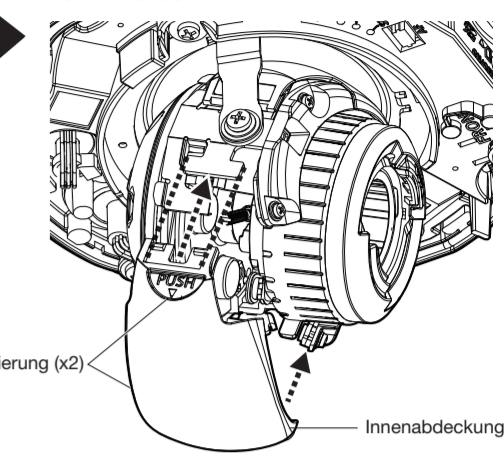

- [6] Trennen Sie den MONITOR OUT-Adapterstecker (Zubehör) ab. Befestigen Sie das Gehäuse und sichern Sie es durch Festziehen der Gehäusebefestigungsschrauben.**

Richten Sie die LOCK-Markierung auf dem Gehäuse mit der ▼-Markierung auf der Kamera aus. Montieren Sie dann das Gehäuse direkt an der Kamera. (Empfohlenes Anzugsmoment: 0,78 N-m)

WICHTIG:

- Überprüfen Sie, dass der im Schlitz um die Kamera eingesetzte wasserdichte Gummi nicht aus dem Schlitz herausrutscht und montieren Sie dann das Gehäuse.

- [7] Entfernen Sie nach der vollständigen Montage den Schutzfilm von der Glockenabdeckung.**

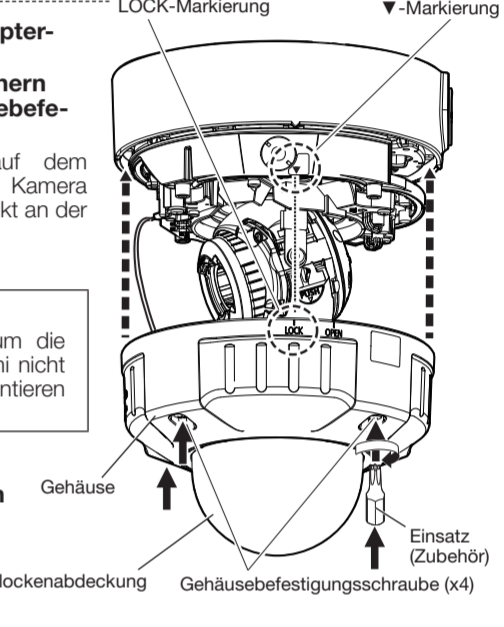

Schritt 3 Die Kamera montieren

- [1] Richten Sie die OPEN-Markierung auf dem Seitenteil des Gehäuses mit dem vorstehenden Teil der Sockelhalterung aus, setzen Sie 2 Halteplatten-Montageschrauben in die Halteplatte ein und drehen Sie die Kamera um etwa 15°. Dies positioniert die Markierung LOCK an der Haltenase der Sockelhalterung und die Kamera ist provisorisch gesichert. (Bei direkter Montage der Halteplatte an der Decke oder Wand die Markierung OPEN auf die Lasche an der Halteplatte ausrichten.)**

- [2] Lösen Sie 4 Gehäusebefestigungsschrauben mit dem Einsatz (Zubehör) und entfernen Sie das Gehäuse von der Kamera.**

WICHTIG:

- Das Gehäuse ist mit dem Fangdraht an der Kamera befestigt, entfernen Sie ihn bitte nicht.

- [3] Sichern Sie die Kamera durch Festziehen der Kamera-Befestigungsschrauben (rot).**

WICHTIG:

- Die Kamera-Befestigungsschraube festziehen. Andernfalls kann die Kamera herunterfallen und beschädigt werden. (Empfohlenes Anzugsmoment: 0,78 N-m)

- [4] Lösen Sie die Kreuzkopfseite der Neigungsplatten-Fixierschraube (auf einer Seite) und neigen Sie die Neigungsplatte, während die TOP-Markierung auf dem Kameraobjektiv weiter nach vorne zeigt (d.h. in Richtung der FRONT-Markierung an der Kamera).**

S2511L

- [5] Lösen Sie jeden der vier Bolzen, die sich an beiden Seiten der Innenabdeckung befinden, von der Neigungsplatte, indem Sie auf den Bereich um die PUSH-Markierungen der Abdeckung drücken, und nehmen Sie die Innenabdeckung ab.**

Anmerkung:

- Wenn Sie WV-S2531LTN / WV-S2531LN verwenden, entfernen Sie die Innenabdeckung nicht.

- [6] Den MONITOR OUT-Adapterstecker (Zubehör) an die MONITOR OUT-Klemme der Kamera anschließen; anschließend der Einstellmonitor mit einem Kabel mit Cinchstecker (vor Ort zu beschaffen) anschließen.**

- [7] Ggf. eine SD-Speicherkarte in den SD-Speicherkarteneinschub einsetzen.**

- Siehe die "Wichtige Informationen" auf der beiliegenden CD-ROM zu Einsetzen/Entfernen der SD-Speicherkarte.

WICHTIG:

- Bei Wandmontage den Entfeuchter nicht nach oben weisend anordnen, damit sich an der Oberfläche des Entfeuchters kein Wasser ansammeln kann. Außen anhaftendes Wasser stört die Funktion des Entfeuchters.

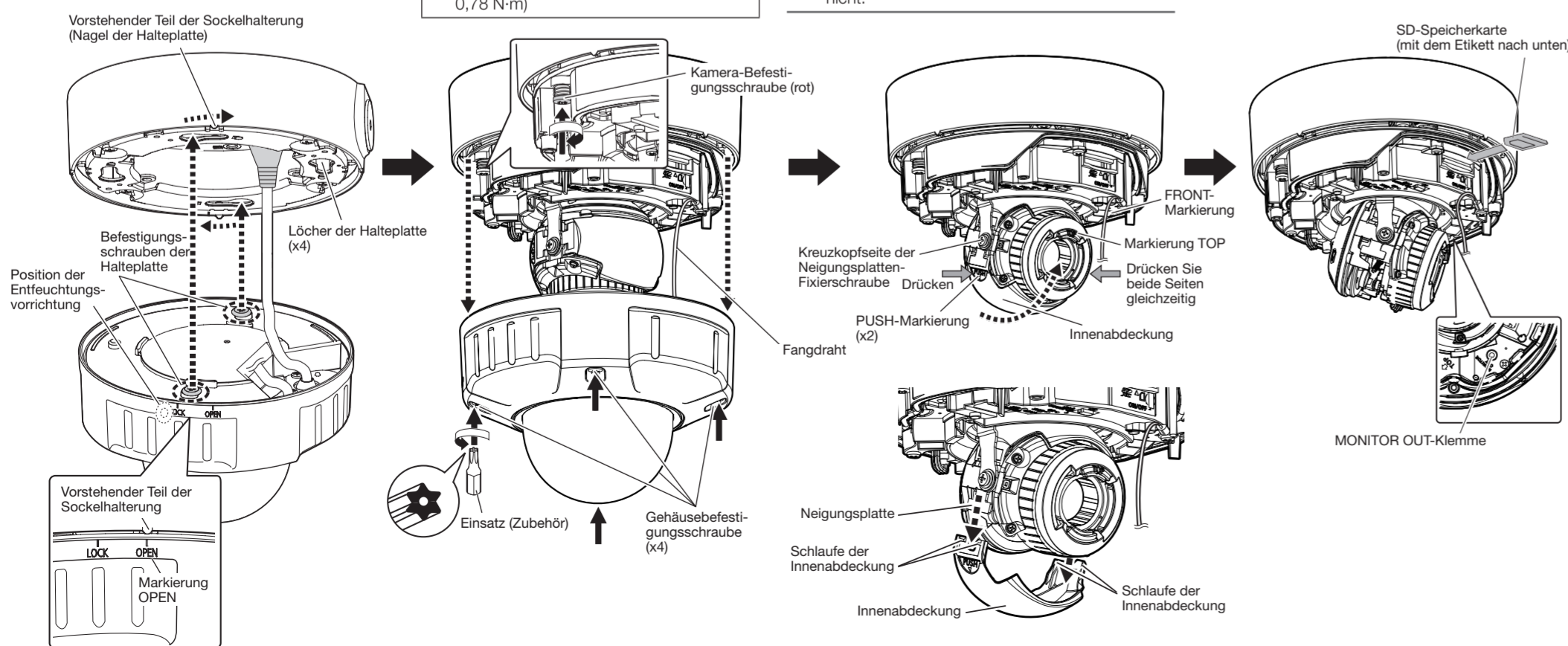

Schritt 5 Netzwerkeinstellungen

Laden Sie die [IP Setting Software] <Kontroll-Nr.: C0123> oder das [I-PRO Configuration Tool (ICT)] <Kontroll-Nr.: C0133> von unserer Support-Website für technische Informationen (https://i-pro.com/global/en/surveillance/training_support/support/technical_information) herunter, starten Sie die Software und stellen Sie die Verbindung zum Netzwerk her.