

Guida all'installazione

Istruzioni di installazione incluse



Telecamera di rete

Esclusivamente per uso professionale

Uso esterno

N. modello WV-S8574L, WV-S8573L
WV-S8564L, WV-S8563L
WV-S8544L, WV-S8543L
WV-S8544, WV-S8543

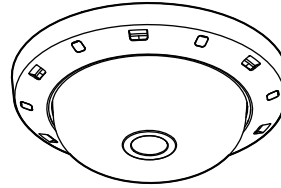

WV-S8574L

Riguardo ai manuali dell'utente

La documentazione del prodotto è costituita dai seguenti documenti.

- **Guida all'installazione (questo documento):** Fornisce informazioni su "Precauzioni", "Precauzioni per l'installazione" e metodo di installazione.
- **Basic Information (Soltanto inglese) (Far riferimento al collegamento sul seguente sito web di supporto):** Fornisce informazioni su "Precauzioni per l'utilizzo" e "Specifiche dettagliate".
- **Operating Instructions (Soltanto inglese) (Far riferimento al collegamento sul seguente sito web di supporto):** Spiega come eseguire le impostazioni e come utilizzare questa telecamera. <https://i-pro.com/global/en/surveillance/training-support/documentation-database-list>



"<Control No.: C****>" usato in questi documenti dovrebbe essere utilizzato per la ricerca di informazioni sul nostro sito web di informazioni tecniche (<https://i-pro.com/global/en/surveillance/training-support/support/technical-information>) e condurrà alla corretta informazione.



- Prima di tentare di collegare o utilizzare questo prodotto, si prega di leggere attentamente queste istruzioni e di conservare questo manuale per usi futuri.
- La scheda di memoria microSDXC/ microSDHC/ microSD è indicata come scheda di memoria microSD.
- L'aspetto esterno ed altre parti illustrate in questo manuale possono differire dal prodotto effettivo, negli ambiti in cui questo non interferisce con l'utilizzo regolare, a causa di miglioramenti del prodotto.

i-PRO Co., Ltd.

Fukuoka, Japan

<https://www.i-pro.com/>

Authorised Representative in EU:
i-PRO EMEA B.V.
Laarderhoogtweg 25, 1101 EB
Amsterdam, Netherlands

i-PRO EMEA B.V. UK Branch
1010 Cambourne Business Park,
Cambridgeshire CB23 6DP



N0322-0
PGQP3402ZA

Smaltimento di vecchie apparecchiature e batterie usate Solo per Unione Europea e Nazioni con sistemi di raccolta e smaltimento



Questi simboli sui prodotti, sull'imballaggio e/o sulle documentazioni o manuali accompagnanti i prodotti indicano che i prodotti elettrici, elettronici e le batterie usate non devono essere smaltiti come rifiuti urbani ma deve essere effettuata una raccolta separata.

Per un trattamento adeguato, recupero e riciclaggio di vecchi prodotti e batterie usate vi invitiamo a consegnarli agli appositi punti di raccolta secondo la legislazione vigente nel vostro paese. Con uno smaltimento corretto, contribuirete a salvare importanti risorse e ad evitare i potenziali effetti negativi sulla salute umana e sull'ambiente.

Per ulteriori informazioni su raccolta e riciclaggio, vi invitiamo a contattare il vostro comune. Lo smaltimento non corretto di questi rifiuti potrebbe comportare sanzioni in accordo con la legislazione nazionale.



Note per il simbolo batterie (simbolo sotto)

Questo simbolo può essere usato in combinazione con un simbolo chimico. In questo caso è conforme ai requisiti indicati dalla Direttiva per il prodotto chimico in questione.

Indice

Precauzioni.....	2	Correzione dei difetti di funzionamento	3
Riguardo alle notazioni.....	2	Dati tecnici.....	4
Software Open Source	3	Accessori opzionali.....	4
Copyright	3	Accessori standard.....	4
Marchi di fabbrica e marchi di fabbrica registrati....	3	Altri articoli necessari (non inclusi)	4
Precauzioni per l'installazione	3	Procedura di installazione	5

AVVERTENZA:

- Il funzionamento di questo prodotto in un ambiente residenziale potrebbe causare interferenze radio.

Precauzione:

- La telecamera di rete è progettata per il collegamento ad una rete Ethernet o PoE+ senza instradamento sull'impianto esterno.
- Questo prodotto non ha un interruttore di alimentazione. Assicurarsi di installare dispositivi di disconnessione quali un interruttore automatico per arrestare l'alimentazione principale dell'apparecchiatura che fornisce alimentazione a questo prodotto.
- Prima di tentare di collegare o utilizzare questo prodotto, si prega di leggere attentamente queste istruzioni.

Avviso:

- Questo prodotto non è adatto all'impiego in posizioni dove è probabile la presenza di bambini.
- Non installare questo prodotto in luoghi in cui chiunque possa avere facile accesso.
- Questo prodotto è un'apparecchiatura professionale.
- Per informazioni sulle viti e sulle altre parti necessarie per l'installazione, fare riferimento alla sezione corrispondente del presente documento.

■ ■ ■ : Simbolo di corrente continua

Precauzioni

■ Non inserire nessun oggetto estraneo.

Se acqua o qualsiasi oggetto estraneo, come ad esempio oggetti metallici, penetrano all'interno dell'unità si possono causare incendi o scosse elettriche.

Spegnerla immediatamente e rivolgersi a personale di assistenza qualificato per la riparazione.

■ Non utilizzare questo prodotto in un ambiente infiammabile.

La mancata osservanza di questa precauzione può causare un'esplosione e provocare ferite.

■ Evitare di installare questo prodotto in posizioni dove si verificano danni da sale o viene prodotto gas corrosivo.

In caso contrario, le parti di montaggio si deterioreranno e potranno verificarsi ferite o incidenti a causa della caduta del prodotto.

■ Non colpire o scuotere con forza questo prodotto.

La mancata osservanza di questa precauzione può causare ferite o incendi.

■ Tenere le schede di memoria microSD lontano dalla portata di neonati e bambini.

In caso contrario, potrebbero ingerire le schede inavvertitamente.

In questo caso, rivolgersi immediatamente ad un medico.

■ Non appendersi a questo prodotto e non utilizzare il prodotto come piedistallo.

La mancata osservanza di questa precauzione può causare ferite o incidenti.

■ Non installare questo prodotto in una posizione soggetta a forte vento.

L'installazione in una posizione dove la velocità del vento sia di 60 m/s o superiore può causare una caduta del prodotto provocando ferite o incidenti.

■ Non spruzzare acqua superando il limite delle prestazioni di impermeabilità con una macchina per la pulizia ad alta pressione, etc.

Incendi o scosse elettriche potrebbero essere provocati da immersione.

■ Non tentare di smontare o modificare questo prodotto.

La mancata osservanza di questa precauzione può causare incendi o scosse elettriche. Rivolgersi al rivenditore per le riparazioni o ispezioni.

■ Non installare o pulire la telecamera e non toccare questo prodotto, il cavo di alimentazione o i cavi collegati durante le tempeste di fulmini.

La mancata osservanza di questa precauzione può causare scosse elettriche.

■ Rivolgersi al rivenditore per i lavori di installazione.

I lavori di installazione richiedono tecnica ed esperienza. La mancata osservanza di questa precauzione può causare incendi, scosse elettriche, ferite o danni al prodotto. Non esitare a rivolgersi al rivenditore.

■ Interrompere immediatamente l'utilizzo se si verifica qualcosa di anomalo con questo prodotto.

Quando fuoriesce fumo dal prodotto, proviene odore di fumo dal prodotto o la parte esterna del prodotto si è deteriorata, l'utilizzo continuo causerà un incendio o una caduta del prodotto provocando ferite o danni al prodotto.

In questo caso, spegnerlo immediatamente e rivolgersi a personale di assistenza qualificato per la riparazione.

■ Selezionare un'area di installazione che possa supportare il peso totale.

La selezione di una superficie di installazione non appropriata può causare la caduta o il rovesciamento di questo prodotto, procurando ferite o incidenti. Il lavoro di installazione deve essere iniziato dopo aver eseguito un sufficiente rinforzo.

■ Si devono compiere ispezioni periodiche.

La ruggine sulle parti metalliche o sulle viti può causare la caduta del prodotto e provocare ferite o incidenti. Rivolgersi al rivenditore per le ispezioni.

■ Si deve utilizzare la staffa di montaggio appositamente progettata.

La mancata osservanza di questa precauzione può causare una caduta e provocare ferite o incidenti. Utilizzare la staffa di montaggio progettata appositamente per l'installazione.

■ Le viti ed i bulloni devono essere stretti con la coppia di torsione specificata.

La mancata osservanza di questa precauzione può causare una caduta e provocare ferite o incidenti.

■ Spegnerlo questo prodotto durante il cablaggio.

La mancata osservanza di questa precauzione può causare scosse elettriche. Inoltre, un cortocircuito o un cablaggio errato possono causare incendi.

■ Installare questo prodotto in una posizione sufficientemente alta per evitare che persone e oggetti urtino il prodotto.

La mancata osservanza di questa precauzione può causare ferite.

■ Non installare questo prodotto in posizioni soggette a vibrazioni.

L'allentamento delle viti o dei bulloni di montaggio può causare la caduta del prodotto e provocare ferite o incidenti.

■ Eseguire correttamente tutti i cablaggi.

Cortocircuiti nel cablaggio o un cablaggio non corretto possono causare incendi o scosse elettriche.

■ Si devono prendere misure di protezione contro la caduta di neve.

Il peso della neve può causare la caduta del prodotto provocando ferite o incidenti. Proteggere il prodotto dalla caduta di neve installandolo sotto una grondaia.

■ Installare il prodotto in modo sicuro su una superficie di installazione in conformità con le istruzioni di installazione.

La mancata osservanza di questa precauzione può causare ferite o incidenti.

■ Spegnerlo questo prodotto quando lo si pulisce.







La mancata osservanza di questa precauzione può causare ferite.

■ Non sfregare i bordi delle parti metalliche con le mani.

La mancata osservanza di questa precauzione può causare ferite.

Riguardo alle notazioni

Le annotazioni seguenti sono utilizzate quando vengono descritte funzioni limitate per modelli specificati. Le funzioni senza annotazioni sono supportate da tutti i modelli.

 S857xL	WV-S8574L, WV-S8573L	 S856xL	WV-S8564L, WV-S8563L
 S854xL	WV-S8544L, WV-S8543L	 S854x	WV-S8544, WV-S8543
 S85x4x	WV-S8574L, WV-S8564L, WV-S8544L, WV-S8544	 S85x3x	WV-S8573L, WV-S8563L, WV-S8543L, WV-S8543

 Le funzioni con questa annotazione sono disponibili quando si utilizza il modello con il coperchio a cupola trasparente.

 Le funzioni con questa annotazione sono disponibili quando si utilizza il modello con il coperchio a cupola grigio fumo.

Software Open Source

- Questo prodotto contiene software open source concesso in licenza secondo la Licenza Pubblica Generica (GPL) (GNU General Public License), la Licenza Pubblica Generica Attenuata (LGPL) (GNU Lesser General Public License), etc.
- I clienti possono duplicare, distribuire e modificare il codice sorgente del software rilasciato sotto licenza GPL e/o LGPL.
- Per dettagli relativi a licenze e codice sorgente del software open source, fare clic su "Fare clic qui per informazioni su OSS" sulla pagina "Supporto" del menu di configurazione di questo prodotto e leggere il contenuto visualizzato.
- Si tenga presente che non risponderemo a nessuna richiesta riguardante il contenuto del codice sorgente.

Copyright

Fatta eccezione per il software open source concesso in licenza secondo i termini della GPL/LGPL etc., la distribuzione, la riproduzione, il disassemblaggio, la decompilazione e la retroingegnerizzazione del software fornito con questo prodotto sono tutti espressamente proibiti. In aggiunta, è proibita l'esportazione di qualsiasi software fornito con questo prodotto in violazione delle leggi sull'esportazione.

Marchi di fabbrica e marchi di fabbrica registrati

- Microsoft, Windows, Windows Media, Internet Explorer, Microsoft Edge, e ActiveX sono marchi di fabbrica registrati o marchi di fabbrica di Microsoft Corporation negli Stati Uniti d'America e/o negli altri paesi.
- Intel e Intel Core sono marchi di fabbrica di Intel Corporation o delle sue consociate negli Stati Uniti d'America e/o negli altri paesi.
- Adobe, Acrobat e Reader sono marchi di fabbrica registrati o marchi di fabbrica di Adobe negli Stati Uniti d'America e/o negli altri paesi.
- Il logotipo microSDXC è un marchio di fabbrica della SD-3C, LLC.
- iPad e iPhone sono marchi di fabbrica di Apple Inc., registrati negli Stati Uniti d'America e negli altri paesi.
- Android e Google Chrome sono marchi di fabbrica di Google LLC.
- Firefox è un marchio di fabbrica di Mozilla Foundation negli Stati Uniti d'America e in altri paesi.
- Il termine "QR Code" è un marchio di fabbrica registrato di DENSO WAVE INCORPORATED in Giappone e in altri paesi.
- Tutti gli altri marchi di fabbrica citati in questo testo sono di proprietà dei rispettivi proprietari.

Precauzioni per l'installazione

i-PRO Co., Ltd. non potrà essere considerata responsabile per danni patrimoniali e/o non patrimoniali a cose e/o persone derivanti da installazione o funzionamento eseguiti in modo non conforme al presente documento.

■ **Al fine di prevenire ferite, questo prodotto deve essere montato saldamente su una superficie di installazione in conformità con la Guida all'installazione.**

■ Area di installazione di questo prodotto

Selezionare una posizione adeguata come area di installazione (come una superficie di installazione robusta) nel proprio ambiente specifico.

- Accertarsi che l'area di installazione sia sufficientemente robusta per sostenere questo prodotto, come un soffitto di cemento.
- Installare la telecamera in una parte della fondazione della costruzione o dove è assicurata una sufficiente robustezza.
- Non montare il prodotto su un pannello di cartongesso o su una superficie di legno in quanto sono troppo deboli. Se non è possibile evitare il montaggio del prodotto su una superficie di questo tipo, la superficie deve essere sufficientemente rinforzata.

■ Metodo di montaggio di questo prodotto.

Questo prodotto è stato progettato per essere utilizzato come telecamera a montaggio sospeso. Se il prodotto viene montato su un piano di lavoro o inclinato, può non funzionare correttamente e la sua durata di vita può accorciarsi.

■ Non collocare questo prodotto nelle seguenti posizioni:

- Posizioni dove viene utilizzato un agente chimico quali una piscina
- Posizioni soggette ad umidità o fumi oleosi quali una cucina
- Posizioni in ambienti specifici soggetti ad un'atmosfera infiammabile o a solventi
- Posizioni dove vengono generate radiazioni, raggi X, forti onde radio o un forte campo magnetico

- Posizioni in prossimità delle coste sottoposte direttamente alla brezza di mare o posizioni soggette a gas corrosivi come da sorgenti termali, regioni vulcaniche, etc.
- Posizioni dove la temperatura non è compresa nel range specificato
- Posizioni soggette a vibrazioni, come su veicoli, natanti, linee di produzione (Questo prodotto non è progettato per l'utilizzo su veicoli.)
- Posizioni soggette a condensazione come risultato di drastici cambiamenti della temperatura
- Posizioni vicine a prodotti in gomma (guarnizioni, piedini in gomma, etc.)

■ Avvitamento delle vite

Non utilizzare un avvitatore ad impatto. L'utilizzo di un avvitatore ad impatto può danneggiare le viti o causare un avvitamento eccessivo.

■ Installazione in ambienti con basse temperature

Questo prodotto è dotato di un riscaldatore interno per l'utilizzo in climi freddi. Il riscaldatore si accende automaticamente quando la temperatura all'interno del prodotto scende approssimativamente al di sotto di 0°C. **S854xL** **S854x**

Quando si installa e si utilizza questo prodotto a basse temperature inferiori ai -10 °C **S854xL** **S854x** -20 °C **S857xL** **S856xL**, l'avvio può richiedere tempo poiché la telecamera attenderà di essere riscaldata internamente dal riscaldatore interno subito dopo l'accensione. Inoltre, la telecamera potrebbe non funzionare correttamente se viene installata e utilizzata in un ambiente dove la temperatura è inferiore ai -25 °C. In tal caso, attendere circa 2 ore o più finché la telecamera non si è riscaldata. Quindi, riaccenderla. Quando la telecamera si riscalda, neve o brina accumulate sul pannello anteriore si scioglieranno. Tuttavia, potrebbero non essere sbrinate dal coperchio a seconda della temperatura ambiente o delle condizioni atmosferiche.

■ Riguardo alla riflessione della luce dall'esterno o di luce IR

Immagini fantasma possono apparire sullo schermo a seconda dell'angolo di incidenza della luce esterna. In caso di luce IR, l'installazione di una telecamera in prossimità di una parete potrebbe causare la riflessione dei raggi infrarossi che avrà come risultato il far diventare biancastro tutto o una parte dello schermo.

- Far riferimento al nostro sito web di informazioni tecniche <Control No.: C0109> per esempi di immagini e misure da adottare.

■ Prestare attenzione all'umidità

Installare questo prodotto quando l'umidità è bassa. Se l'installazione viene eseguita quando piove o in condizioni di elevata umidità, l'interno potrebbe risentire dell'umidità, causando l'annebbiamento dell'interno del coperchio a cupola.

■ Protezione contro i fulmini

Quando si utilizzano i cavi all'esterno, esiste la possibilità che possano essere colpiti da fulmini. In tal caso, installare un parafulmine vicino alla telecamera e fare in modo che la lunghezza del cavo di rete tra la telecamera e il parafulmine sia più ridotta possibile per prevenire che la telecamera venga colpita dai fulmini.

■ Quando si può verificare interferenza/disturbo

Può apparire rumore nel video o nell'audio nei pressi di un forte campo elettrico proveniente da un'antenna TV o radio, motori e trasformatori, o un forte campo elettrico/campo magnetico da una linea di alimentazione (linea di illuminazione) di 100 V CA o superiore. Eseguire i lavori di distribuzione dell'alimentazione in modo da mantenerla a una distanza di 1 m o eseguire i lavori per il condotto elettrico utilizzando tubi metallici. (Assicurarsi di effettuare il collegamento a terra dei tubi metallici.)

■ Assicurarsi di rimuovere questo prodotto se non verrà più utilizzato.

■ Questo prodotto non ha un interruttore di alimentazione.

Quando si spegne il prodotto, scollegare l'alimentazione dal dispositivo PoE+.

■ Riguardo alla batteria

All'interno della telecamera è installata una batteria. Non lasciare la batteria esposta in ambienti con calore eccessivo causato dalla luce solare o in caso di incendio.

■ Etichetta di indicazione della classificazione e dell'alimentazione dell'apparecchiatura

Far riferimento all'etichetta di indicazione sulla parte inferiore di questa unità per la classificazione, l'alimentazione dell'apparecchiatura ed altre informazioni.



■ Riguardo all'elettricità statica

Prima di installare o rimuovere questo prodotto, accertarsi di toccare oggetti metallici per scaricare l'elettricità statica dal proprio corpo.

Correzione dei difetti di funzionamento

Prima di richiedere assistenza, consultare "Troubleshooting" di "Basic Information" e "Operating Instructions". Quindi, confermare il problema.

Dati tecnici* *Per ulteriori informazioni, far riferimento a "Basic Information".

Alimentazione*1:	PoE+ (conforme a IEEE802.3at)
Consumo di potenza*1:	S857xL S856xL S854xL PoE+ 54 V CC: 470 mA/ Circa 25,4 W (Dispositivo classe 4) S854x PoE+ 54 V CC: 320 mA/ Circa 17,3 W (Dispositivo classe 4)
Ambiente di funzionamento Temperatura ambiente di funzionamento:	Da -40 °C a +60 °C*2 (Range di accensione: Da -20 °C a +60 °C) Temperatura massima secondo NEMA TS 2 (2.2.7): 74 °C
Umidità ambiente di funzionamento:	Dal 10 % al 100 % (senza condensazione)
Ambiente di stoccaggio Temperatura di stoccaggio: Umidità di stoccaggio:	Da -30 °C a +60 °C Dal 10 % al 95 % (senza condensazione)
Terminali EXT I/O*3:	ALARM IN1 (Ingresso dell'allarme 1/ Ingresso bianco e nero/ Ingresso della regolazione automatica dell'orario) (x1) ALARM IN2 (Ingresso dell'allarme 2/ALARM OUT) (x1) ALARM IN3 (Ingresso dell'allarme 3/ ALARM OUT/ AUX OUT) (x1)
Ingresso audio: Per l'ingresso del microfono:	Minijack stereo ø3,5 mm Microfono utilizzabile consigliato: Con alimentazione plug-in (Sensibilità del microfono: -48 dB±3 dB (0 dB=1 V/Pa, 1 kHz)) Impedenza di ingresso: Circa 2 kΩ (sbilanciato) Tensione di alimentazione: 2,4 V ±0,5 V Livello dell'ingresso: Circa -10 dBV
Per l'ingresso della linea:	
Uscita audio:	Minijack stereo ø3,5 mm (L'uscita dell'audio è monofonica.) Impedenza di uscita: Circa 600 Ω (sbilanciato) Livello dell'uscita: -20 dBV
Impermeabilizzazione*4:	IP66/IP67 (IEC 60529), Tipo 4X (UL50E) conforme a NEMA 4X
Resistenza agli urti:	IK10 (IEC 62262)
Altri standard supportati:	NEMA TS 2 (2.2.7-2.2.9)
Resistenza al vento:	Fino a 40 m/s
Dimensioni:	ø300 mm × 90 mm (A)
Peso:	Circa 3,3 kg S85x4x Circa 3,1 kg S85x3x
Finitura:	Corpo principale: Alluminio pressofuso, i-PRO bianco Viti di fissaggio esterne: Acciaio inossidabile (trattamento anticorrosione) Coperchio a cupola: Resina PC,  
Altro:	Involucro a prova di manomissione*5

*1 Far riferimento al nostro sito web di informazioni tecniche <Control No.: C0106> per ulteriori informazioni su alimentazione e consumo di potenza.

*2 Durante l'utilizzo con luce IR LED costantemente accesa, il limite superiore del range della temperatura di funzionamento è di 50 °C.

*3 Far riferimento al Manuale di istruzioni per ulteriori informazioni riguardo alle impostazioni del terminale EXT I/O.
Caratteristiche dell'ingresso: Ingresso a contatto in chiusura senza tensione (4 V CC - 5 V CC, pulled-up internamente)
OFF: Aperto o 4 V CC - 5 V CC
ON: Contatto in chiusura con GND (corrente di eccitazione necessaria: 1 mA o superiore)

Caratteristiche dell'uscita: Uscita a collettore aperto (tensione applicata massima: 20 V CC)
APERTO: 4 V CC - 5 V CC con pull-up interno
CHIUDI: Tensione di uscita 1 V CC o inferiore (corrente di eccitazione massima: 50 mA)

*4 Soltanto quando i lavori di installazione vengono eseguiti correttamente secondo la Guida all'installazione ed è applicato un adeguato trattamento di impermeabilizzazione.

*5 Componente che presenta una struttura sulla quale le viti che sono accessibili dopo l'installazione non possono essere avvitate o svitate utilizzando un normale cacciavite.

Accessori opzionali

Staffa di montaggio a soffitto:	WV-QCL501-W	Staffa di montaggio:	WV-QSR503-W
Staffa di montaggio a parete:	WV-QWL501-W	Staffa di montaggio:	WV-QSR503F-W
Staffa del tubo di collegamento:	WV-QAT500-W	Staffa di montaggio:	WV-QSR503F1-W
Staffa base:	WV-QJB503-W	Staffa di montaggio:	WV-QSR503M-W
Coperchio a cupola (tipo grigio fumo):	WV-QDC501G	Staffa di montaggio:	WV-QSR503M1-W
		Cavo I/O:	WV-QCA501A





Informazioni più recenti → Sito web di informazioni tecniche "Accessory Selector" <Control No.: C0501>

Accessori standard

Guida all'installazione (questo documento) 1 pz. Important Safety Instructions 1 pz.
Opuscolo della Procedura di installazione 1 pz. Etichetta del codice*1 1 pz.

*1 Questa etichetta può essere necessaria per la gestione della rete. Prestare attenzione a non perdere questa etichetta.

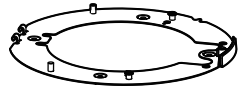
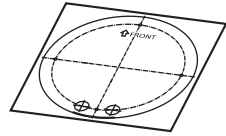
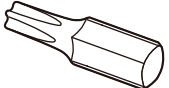
Le parti seguenti vengono utilizzate durante le procedure di installazione.

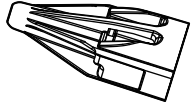
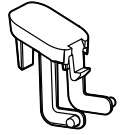
 Piastra di fissaggio x1	 Sagoma C x1	 Punta x1 (chiave esagonale, dimensione della vite 6,35 mm T20)	 Passacavo x2 (di cui 1 di scorta)
 Attacco per la tubazione x1	 Coperchio della vite x1 (di scorta)		

Altri articoli necessari (non inclusi)

• Vite di fissaggio

Metodo di installazione	Vite consigliata*1	Resistenza alla trazione minima*2
Scatola di derivazione/giunzione : Montaggio della telecamera su una scatola di derivazione/giunzione utilizzando la piastra di fissaggio	M4 x 16 mm x 4 pz.*3	539 N
Montaggio diretto : Montaggio diretto della telecamera sulla superficie di installazione utilizzando la piastra di fissaggio		
Montare la telecamera utilizzando la staffa di montaggio progettata appositamente.	Far riferimento al manuale di istruzioni di ciascuna staffa.	

*1 Selezionare viti adatte al materiale della posizione in cui si monterà la telecamera. In questa circostanza non si devono utilizzare viti e chiodi da legno.

*2 Questo valore indica il valore minimo di resistenza alla trazione richiesto per ciascuna vite. Per informazioni sulla resistenza alla trazione minima, far riferimento al nostro sito web di informazioni tecniche <Control No.: C0120>.

*3 La lunghezza della vite è un esempio di quando si installa la telecamera su una superficie di installazione robusta con uno spessore di 20 mm o superiore.

- Cavo Ethernet con connettore RJ45 (categoria 5e o superiore, dritto, tutti e 4 i doppiini (8 pin))
- In base alla necessità, cavo di ingresso audio, cavo di uscita audio, cavi di ingresso/uscita dell'allarme
- Attrezzi

Procedura di installazione

Parti e funzioni

☀️: Acceso ●: Spento ◐: Lampeggia



• Operating Instructions "Indicators"

☀️ ● → ● Tutti spenti

• Operating Instructions "SD memory card format"

• Basic Information "Insert / remove a microSD memory card"

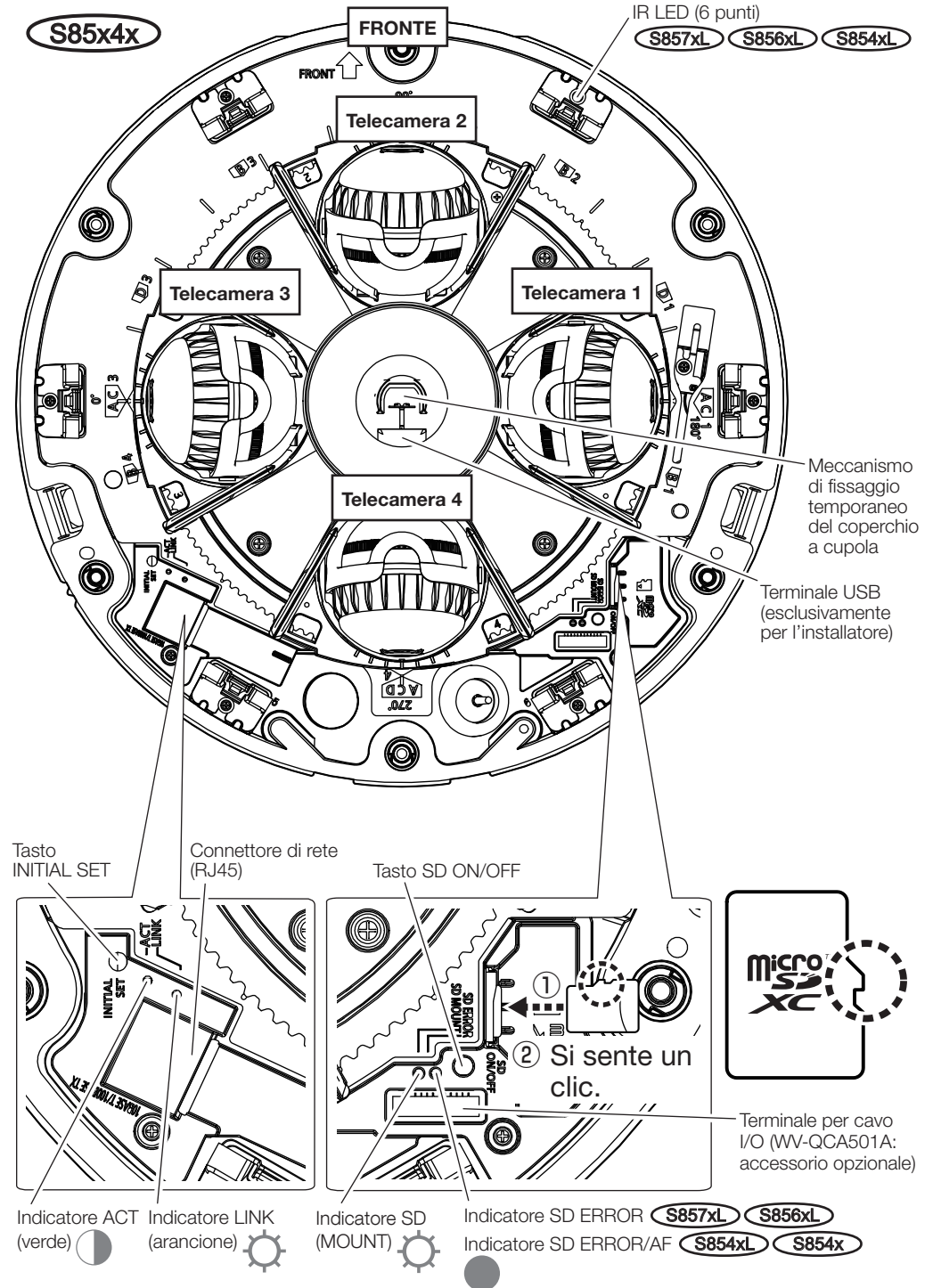
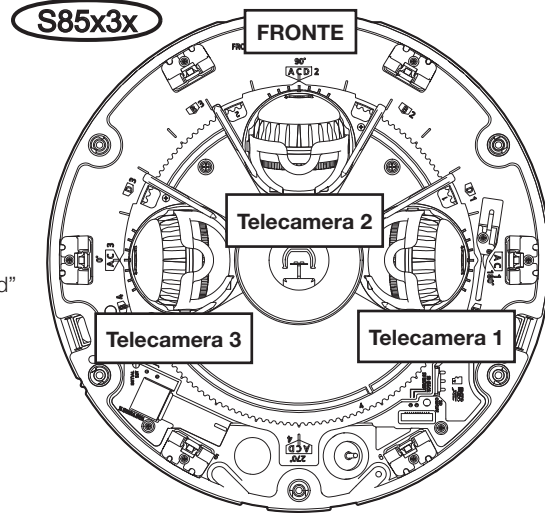
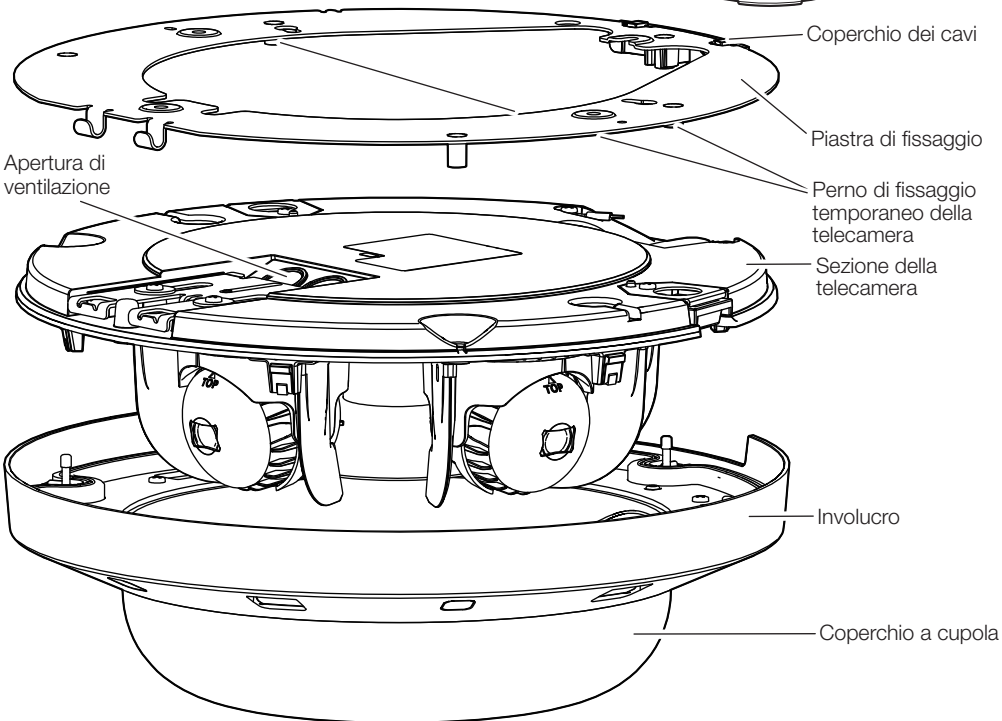

Passaggio 1

Preparativi

■ Comune

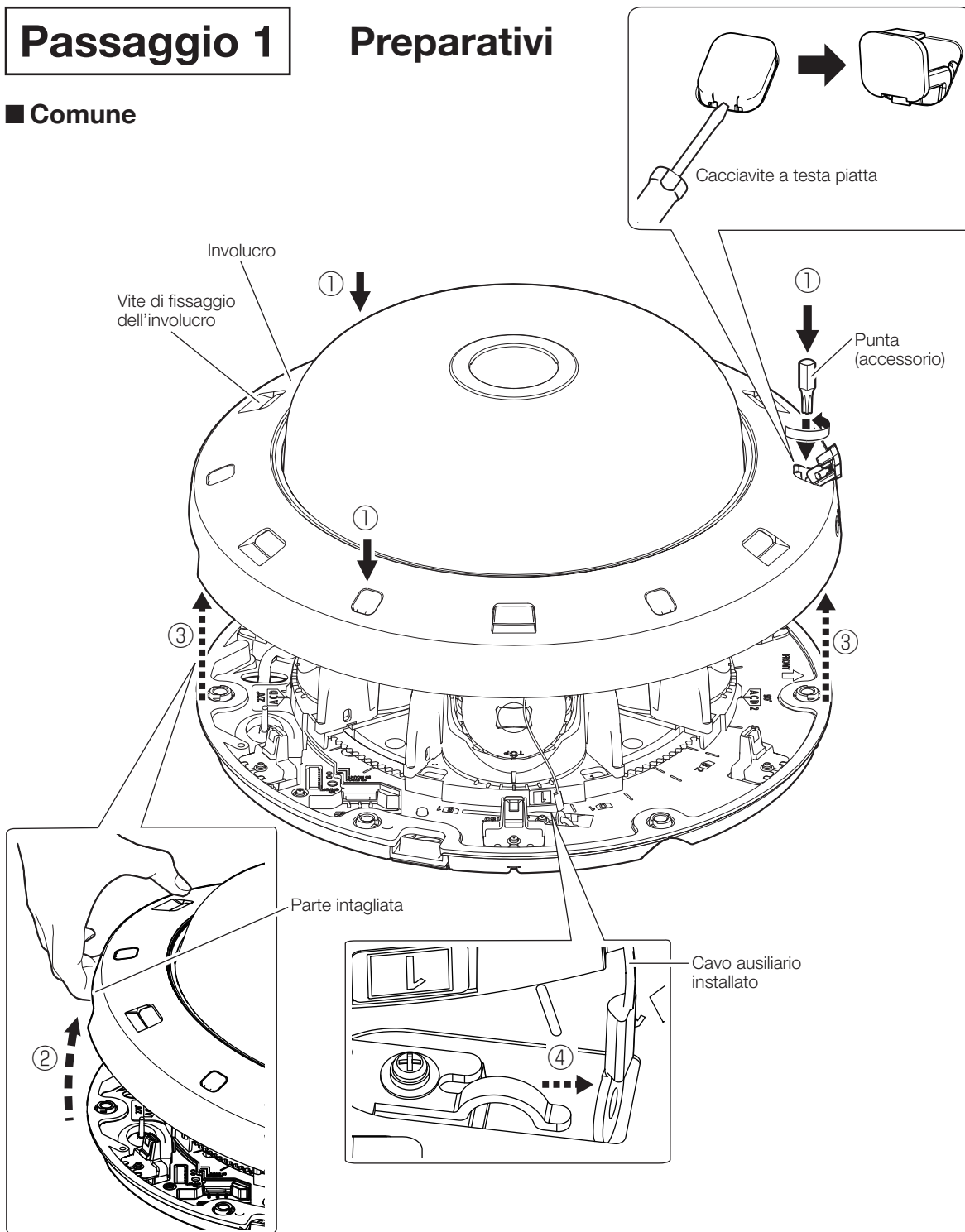

Passaggio 1

Preparativi (continuazione)

■ Quando si esegue il cablaggio laterale o si utilizza la tubazione

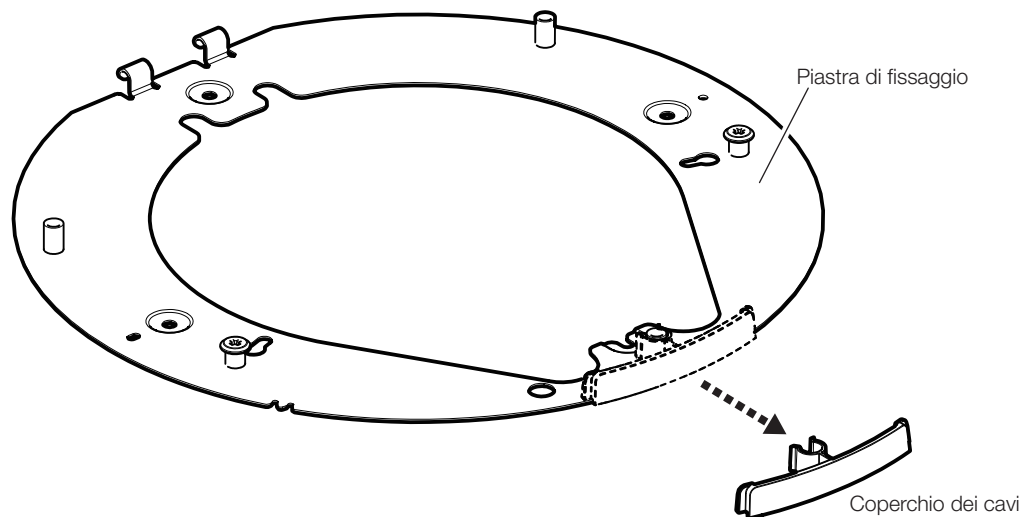

■ Quando si utilizza un cavo I/O (WV-QCA501A: Accessorio opzionale)

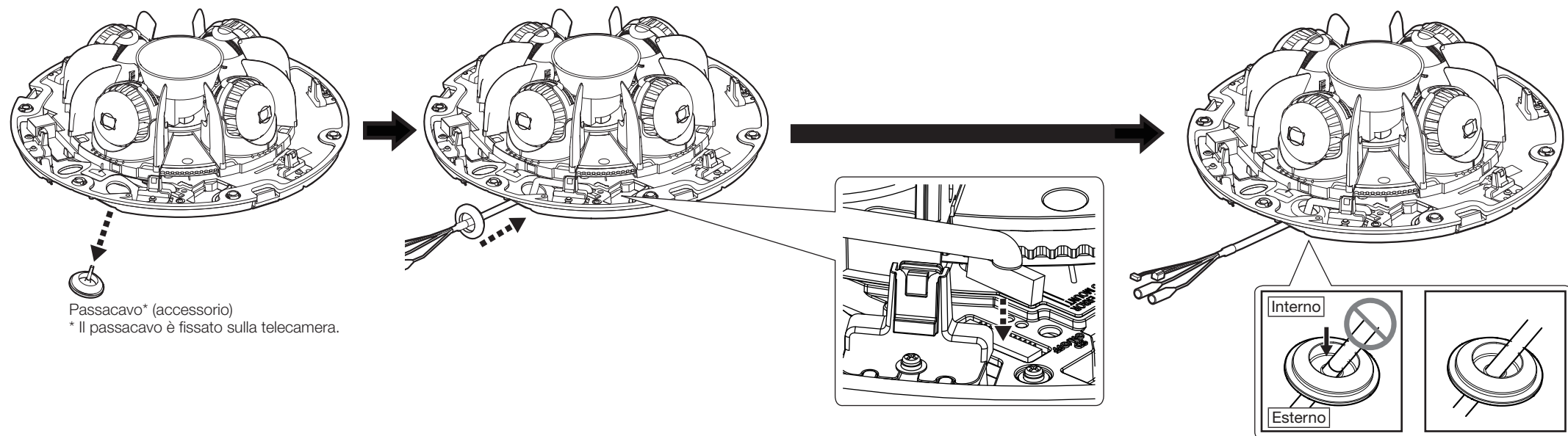

Passaggio 2



Resistenza alla trazione minima: 196 N (per 1 pz.)
M4 (4 pz.) (da procurarsi localmente)

Montaggio diretto della telecamera

Quando si utilizza un cavo multiplo

Foro di accesso per cavi (ø25,4 mm x2)

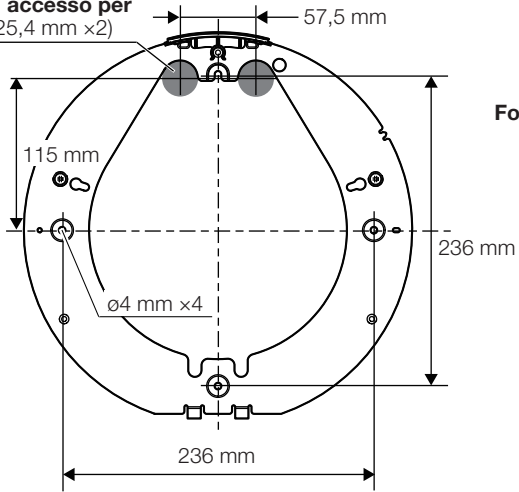

Quando si utilizza soltanto un cavo Ethernet

Foro di accesso per cavi (ø25,4 mm x1)

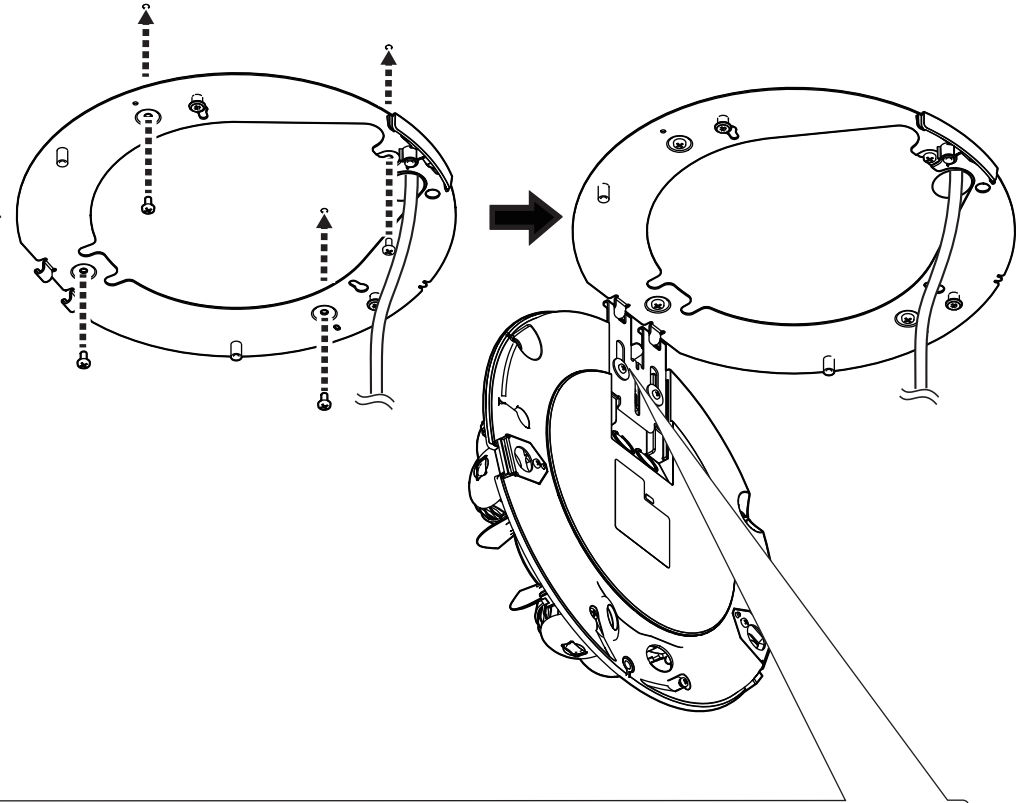
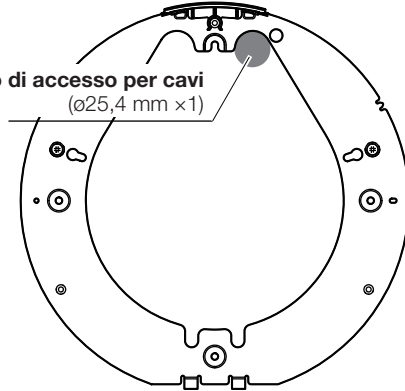

Tubazione

Scatola di derivazione/giunzione



• Manuale di istruzioni
WV-QJB503-W (Staffa base)

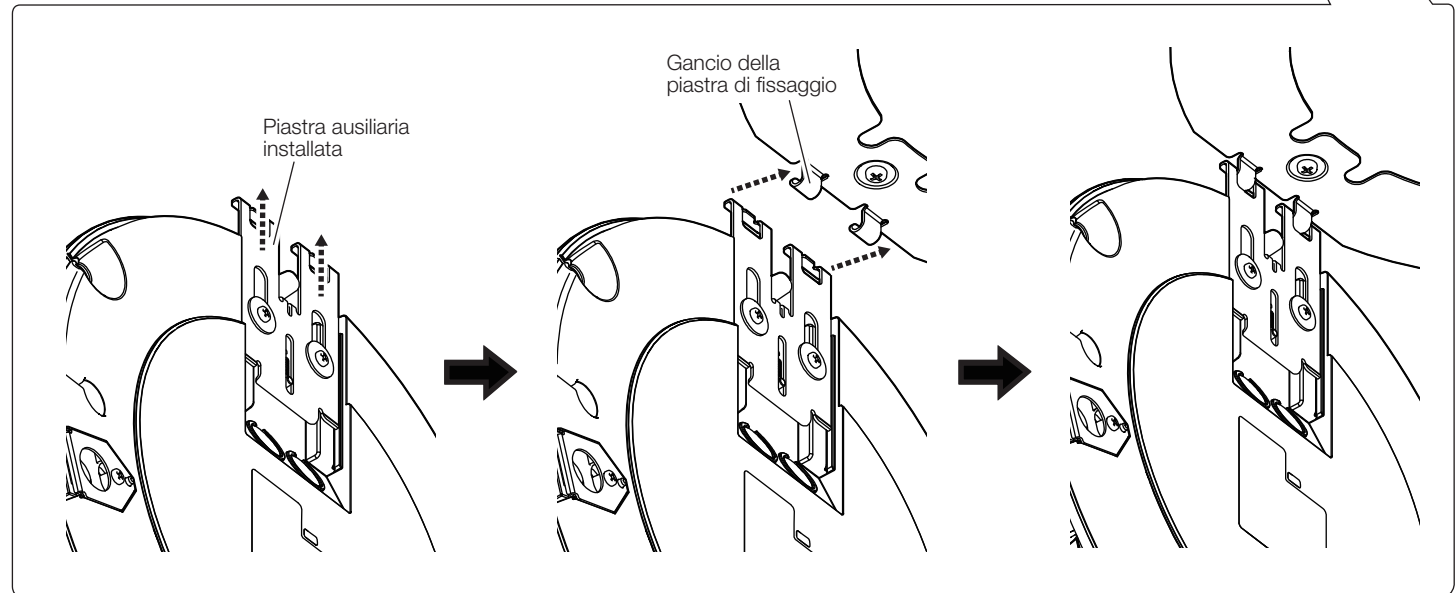
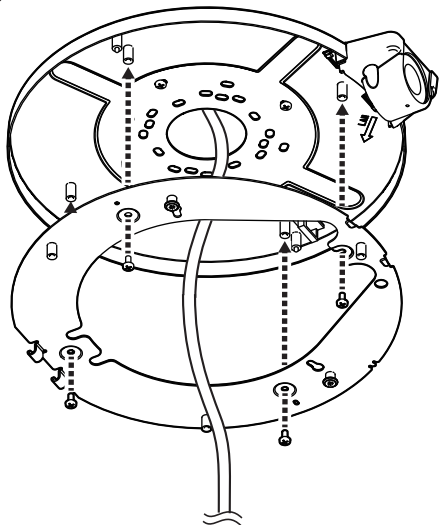

Passaggio 3

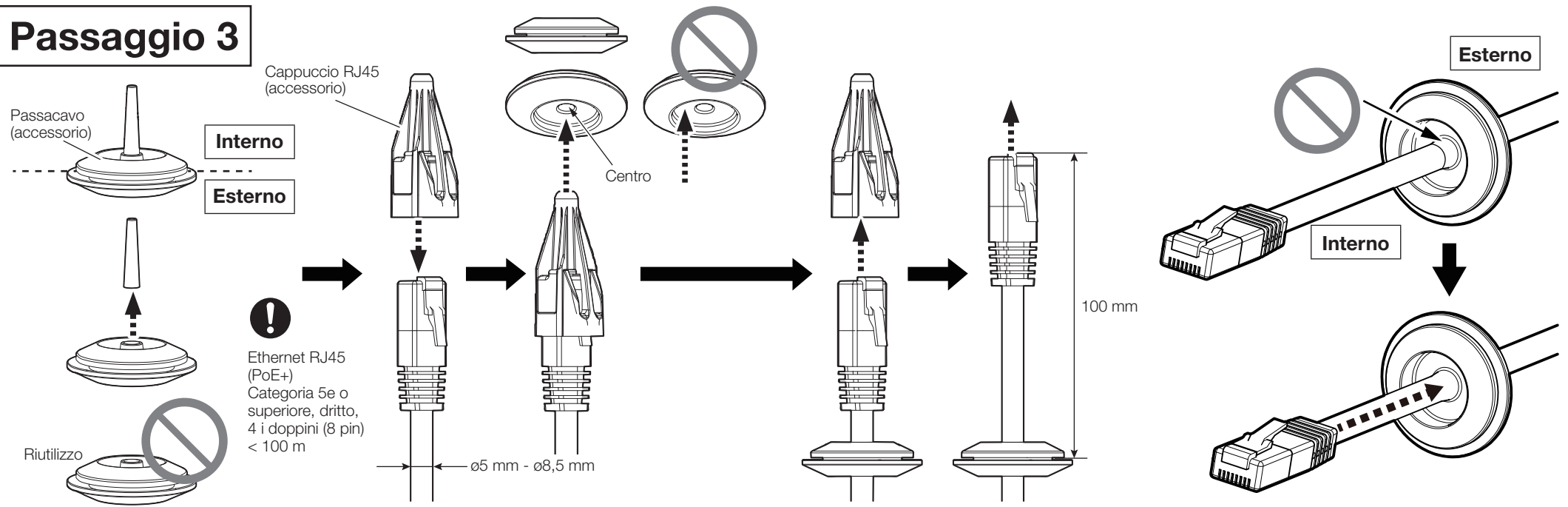

Passaggio 4

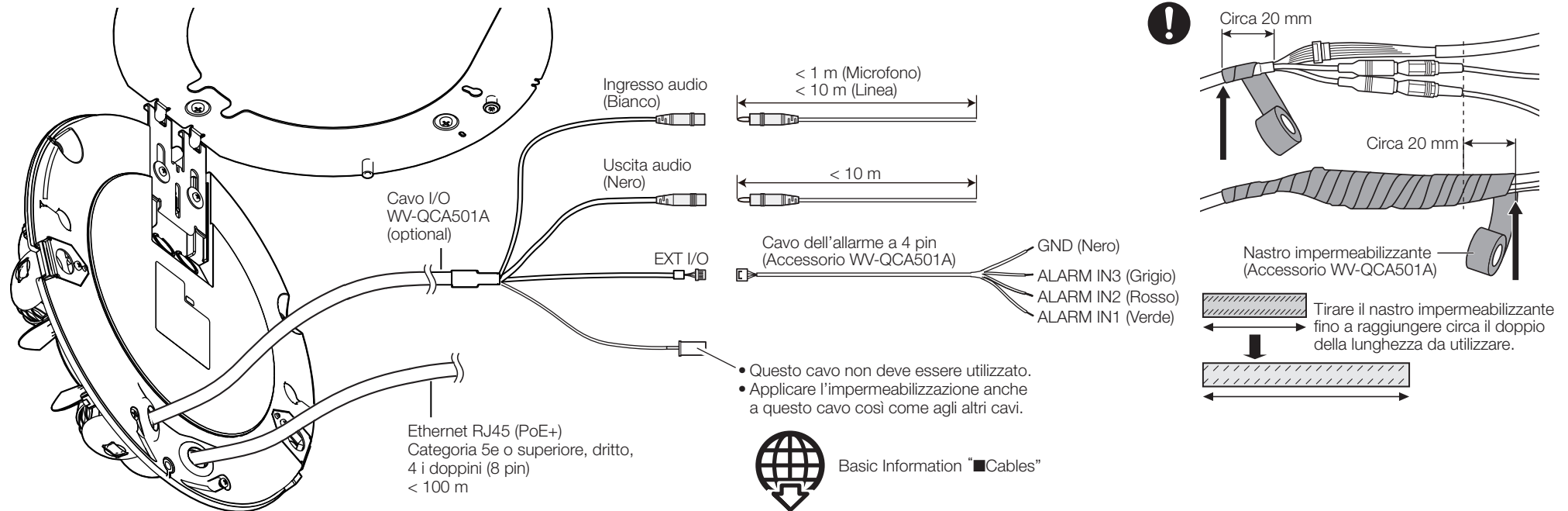

■ Cavo Ethernet RJ45

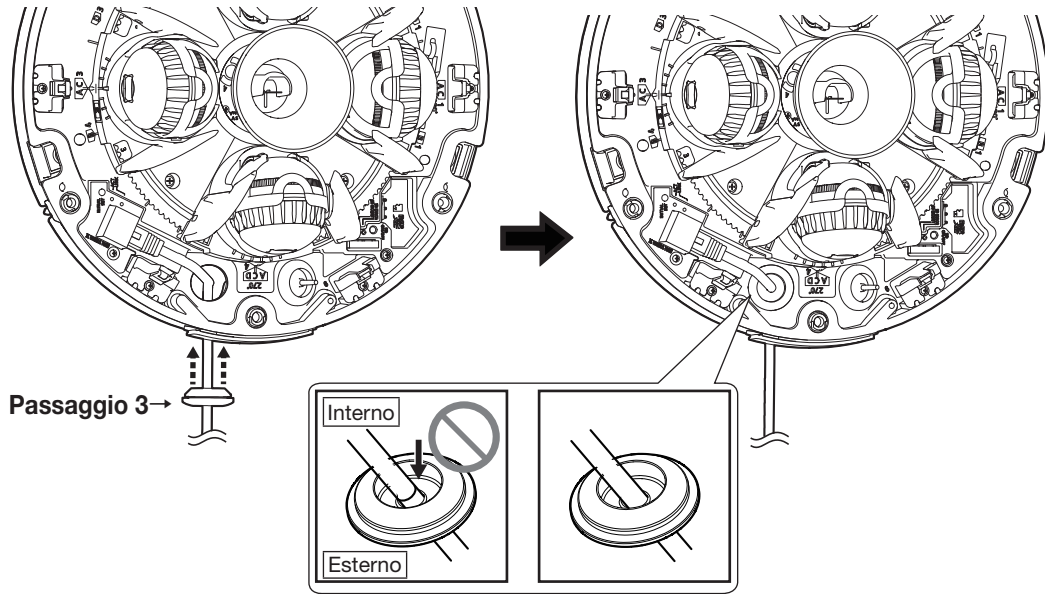

■ Linea GND

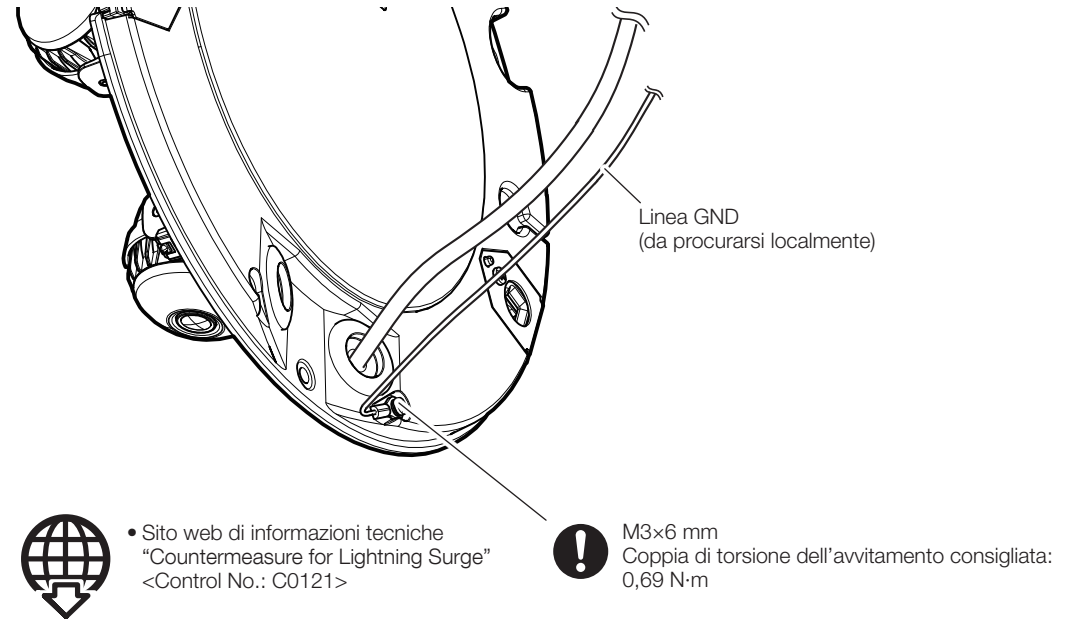

Passaggio 5

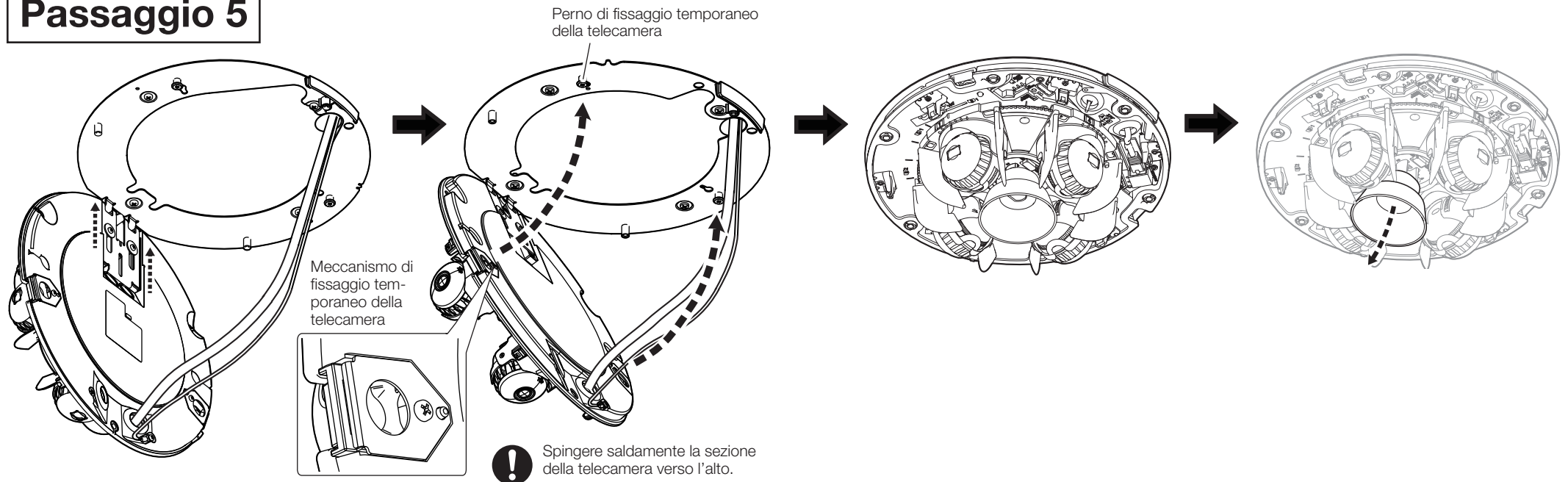

Passaggio 6

→ Accendere l'unità (PoE+).

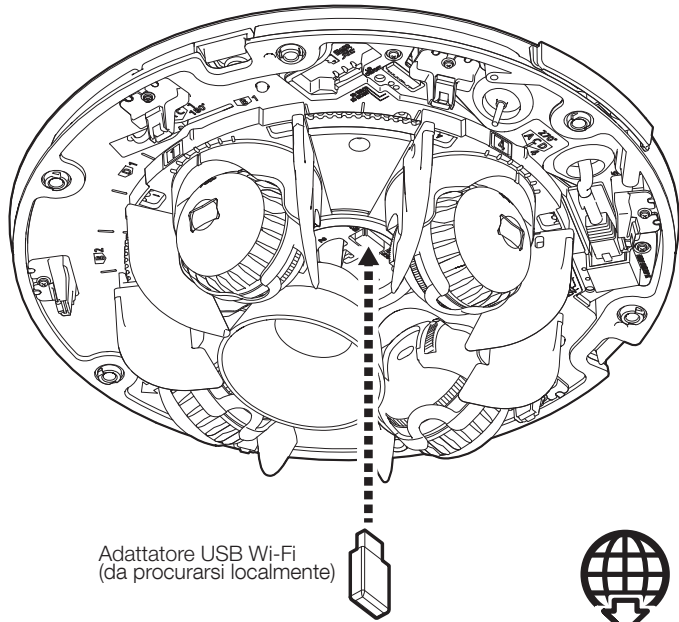

• Sito web di informazioni tecniche
"About using Wi-Fi USB adapter"
<Control No.: C0114>

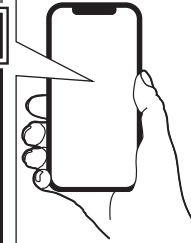
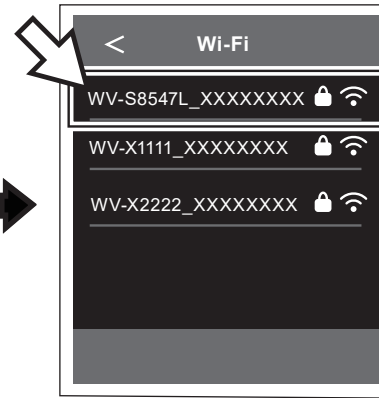

URL:

<http://192.168.12.10>

• Se l'accesso a <http://192.168.12.10> fallisce,
tentare con <http://10.0.0.10>.

SSID:

"No. del prodotto_No. di serie della telecamera"

Password:

"cam_" + "No. di serie della telecamera"



Operating Instructions
"Configure Easy installation"

Metodo di regolazione della telecamera (Ogni telecamera funziona allo stesso modo).

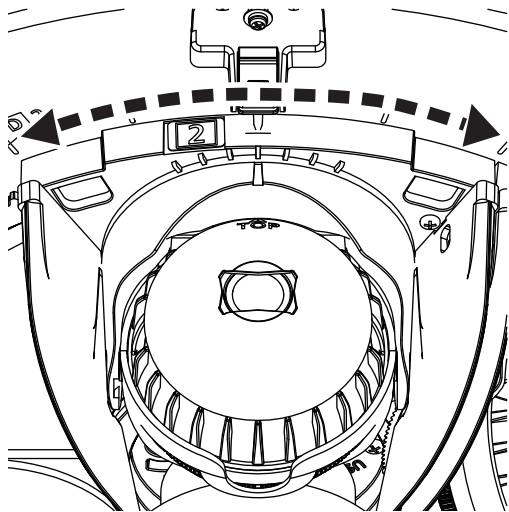

Angolo orizzontale (PAN)
±125°

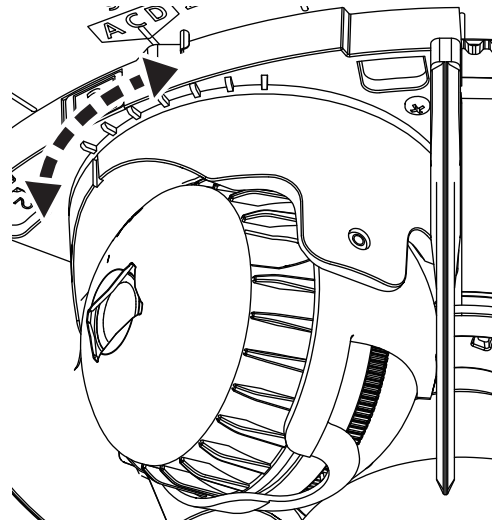

Angolo di oscillazione (TWIST)
±30°

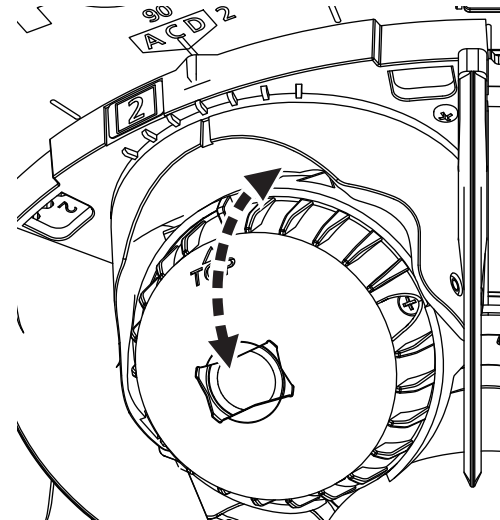

Angolo verticale (TILT)
Da 10° a 105°

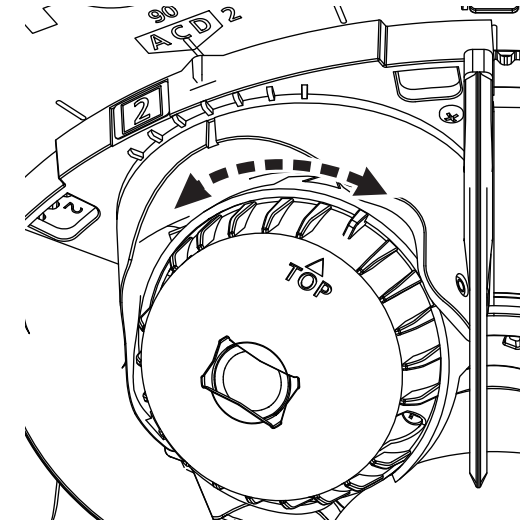

Angolo YAW (inclinazione)
±90°

Passaggio 7

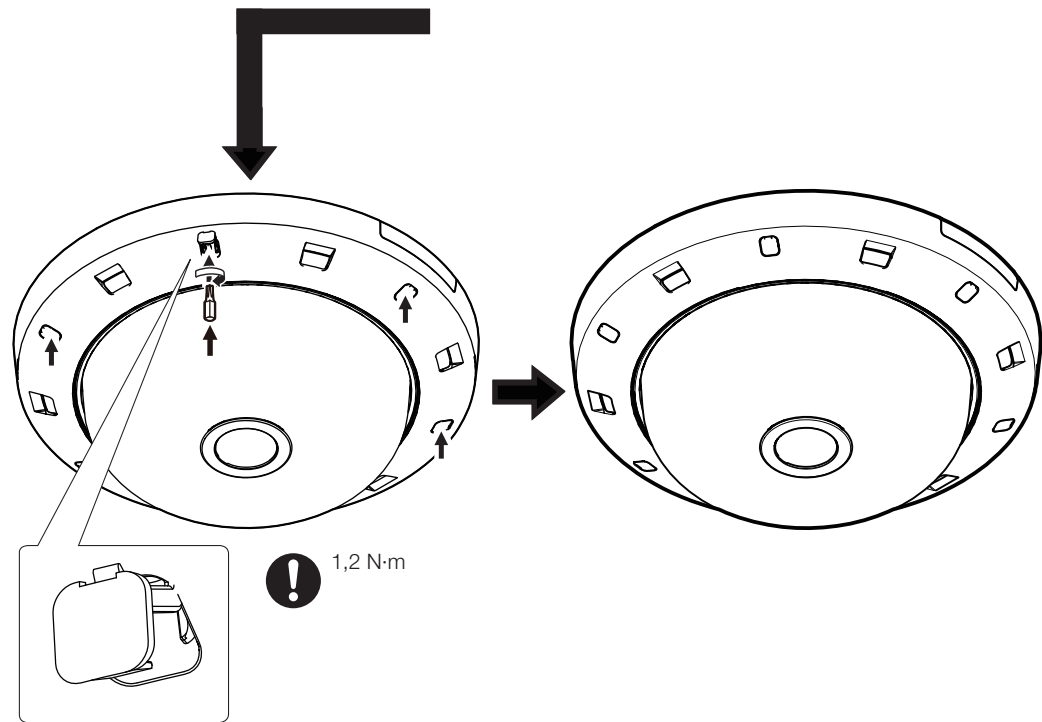
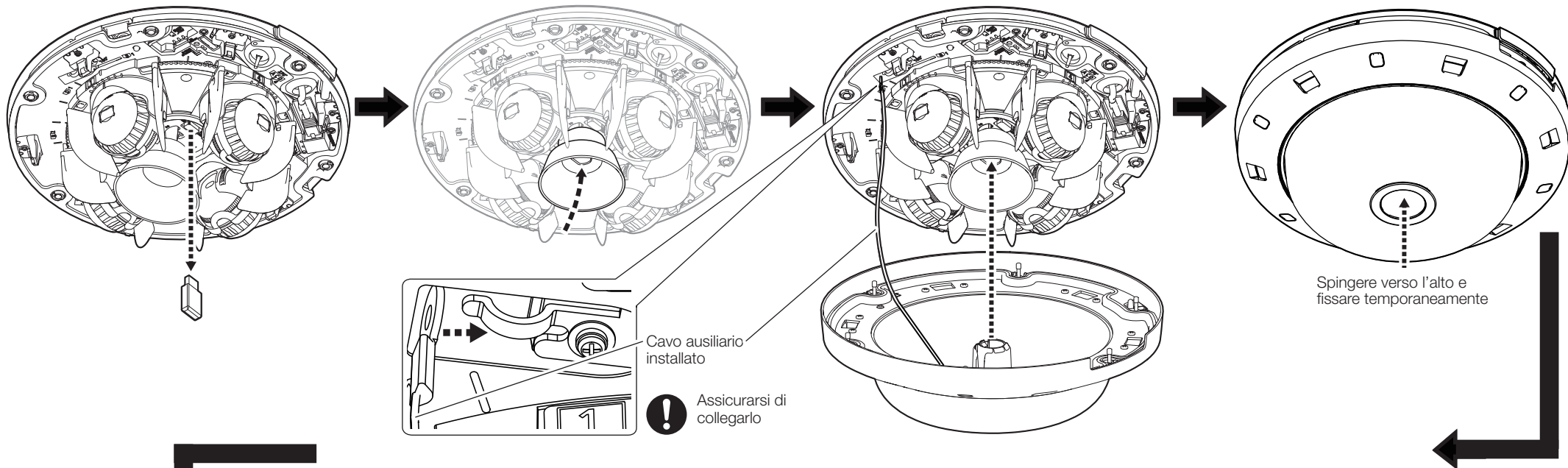

Passaggio 8



- Operating Instructions **S854xL** **S854x**
"Focus adjustment"
- Sito web di informazioni tecniche
"IP Setting Software"
<Control No.: C0123>
o
"i-PRO Configuration Tool(iCT)"
<Control No.: C0133>
- "Extra optical zoom"
<Control No.: C0124>