

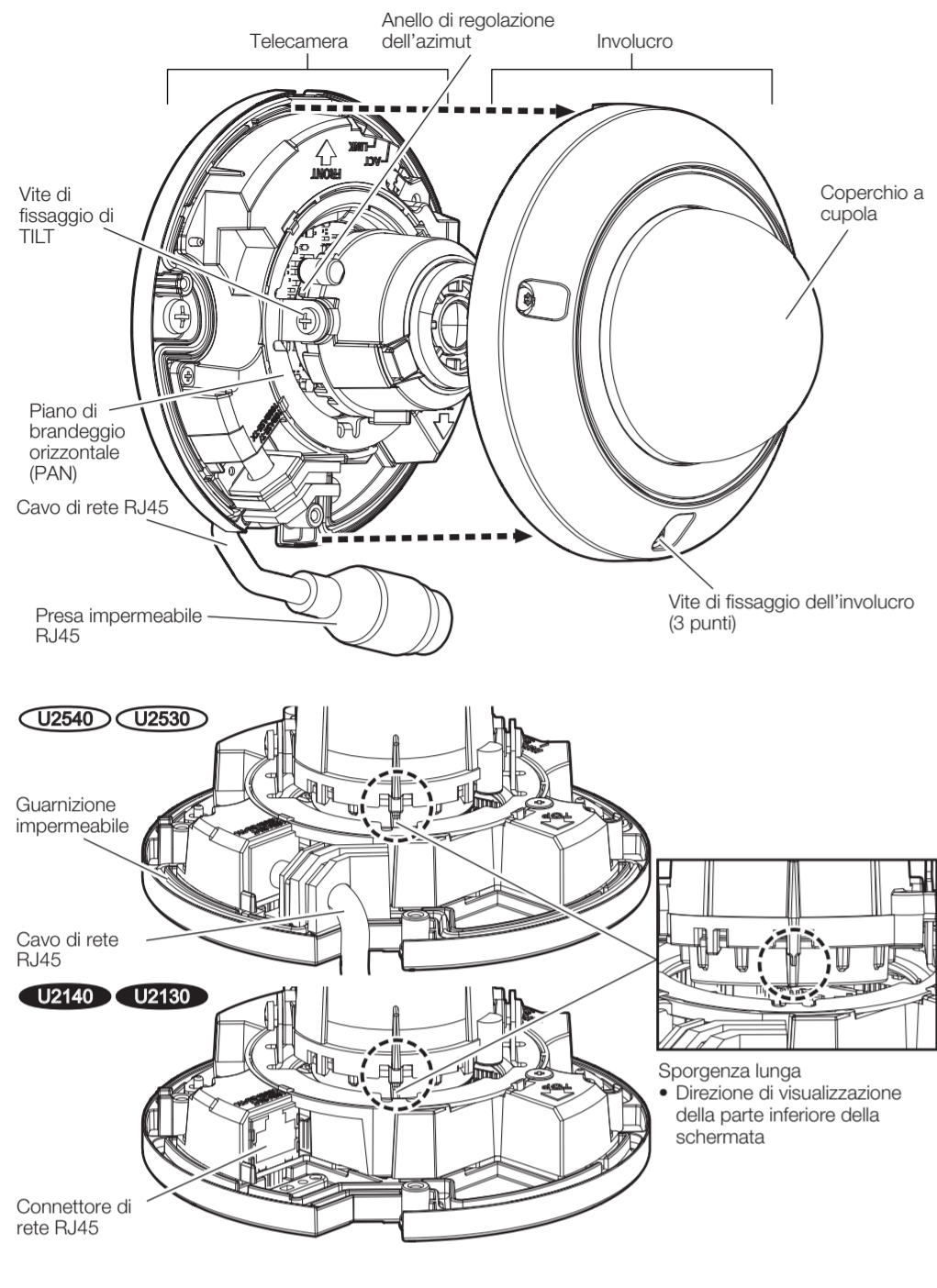

**Parti e funzioni** Le seguenti descrizioni si riferiscono all'utilizzo della WV-U2540LA e della WV-U2530LA.



**Indicatori**

- Nota:**
- Il LED acceso/lampeggiante può essere spento con le impostazioni del software in qualsiasi momento. (Lo stato iniziale è acceso o lampeggiante.) Far riferimento al "Operating instructions" e impostare il LED in modo che resti spento se necessario.

<b>Indicatore LINK</b>	Quando la telecamera è in grado di comunicare con il dispositivo collegato	Acceso di colore arancione
<b>Indicatore ACT</b>	Mentre vengono inviati dati tramite la telecamera di rete	Lampeggia di colore verde (accesso in corso)

**Tasti**

**Tasto INITIAL SET (Inizializzazione)**  
Seguire i passaggi seguenti per inizializzare la telecamera di rete. Ritentare se la telecamera non si avvia normalmente.

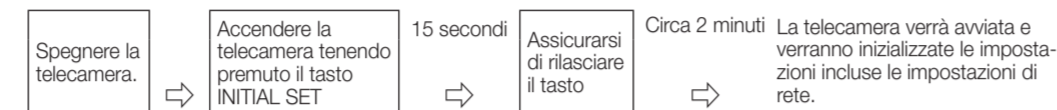

\* Non spegnere la telecamera mentre è in corso l'inizializzazione. In caso contrario, l'inizializzazione potrebbe non riuscire e si potrebbe causare un cattivo funzionamento.

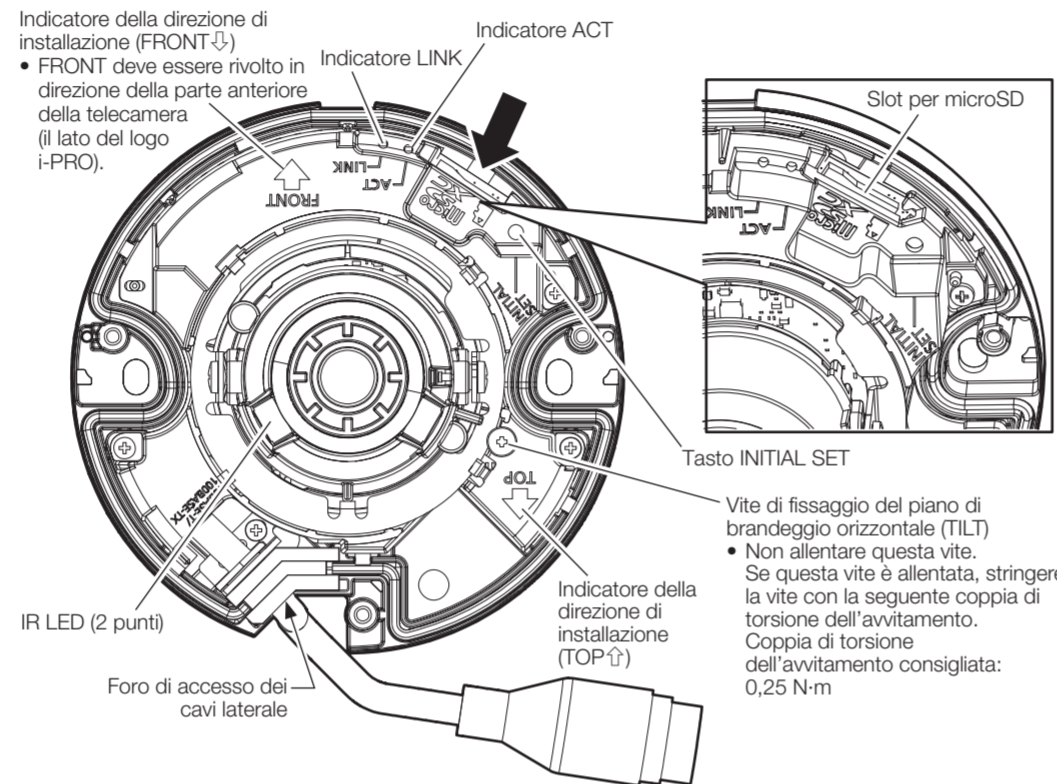

**Passaggio 1 Preparativi**

**[1] Allentare le viti di fissaggio dell'involucro (3 punti) e rimuovere l'involucro dalla telecamera.**

- U2540 U2530**  
Allentare le viti utilizzando la punta (accessorio).
- U2140 U2130**  
Allentare le viti utilizzando un cacciavite Phillips.

Le illustrazioni a destra sono esempi di WV-U2540LA e WV-U2530LA.

**[2] Rimuovere il cavo per montaggio facile**

- U2140 U2130**  
Non utilizzare per l'installazione effettiva.

**[3] Rimuovere l'imballaggio dall'interno del coperchio a cupola.**

**[4] Se necessario, inserire una scheda di memoria microSD facendo riferimento a "Inserimento/rimozione di una scheda di memoria microSD".**

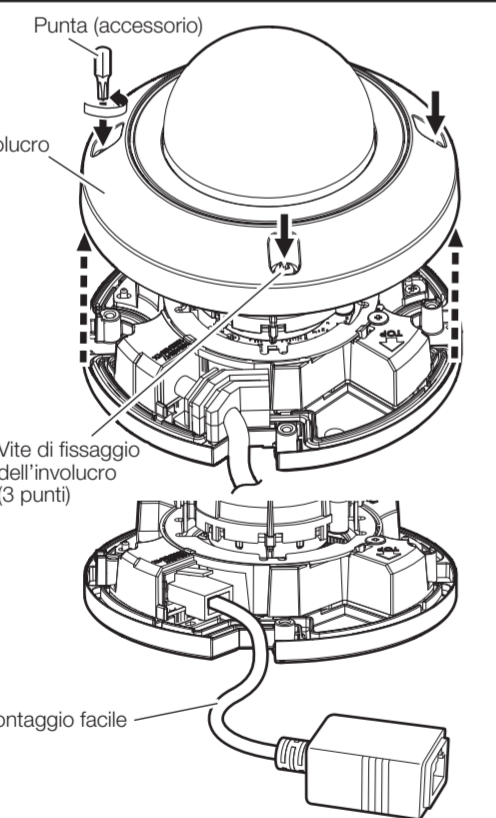

**Passaggio 2 Preparazione della superficie di installazione**

**Praticare un foro sulla superficie di installazione. (2 fori per viti / 1 foro di accesso per cavi).**

- Nota:**
- Quando si installa su una parete, praticare un foro in modo che il segno "TOP" della sagoma sia rivolto verso la parte superiore.
  - Quando si installa su un soffitto, praticare un foro in modo che il segno "FRONT" della sagoma sia rivolto verso il lato anteriore della telecamera (in direzione del logo i-PRO).
  - Quando si introduce il cavo utilizzando il foro di accesso dei cavi laterale della telecamera, non è necessario praticare un foro di accesso per cavi sulla superficie di installazione.

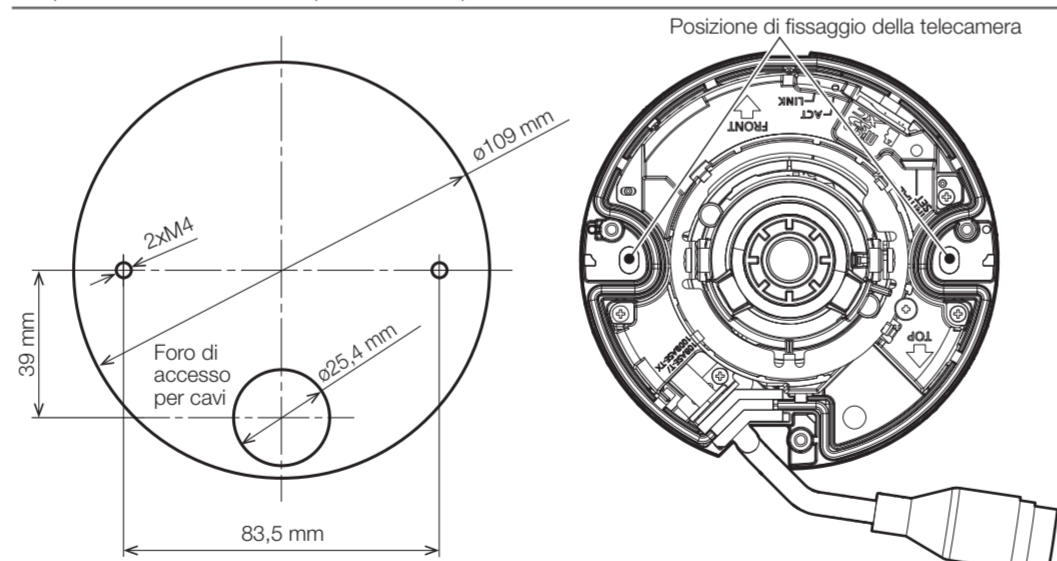

**Inserimento/rimozione di una scheda di memoria microSD**

**Inserimento di una scheda di memoria microSD**

- Rimuovere l'involucro dalla telecamera.
- Inserire la scheda di memoria microSD fino in fondo allo slot per microSD verificando di aver sentito uno scatto.

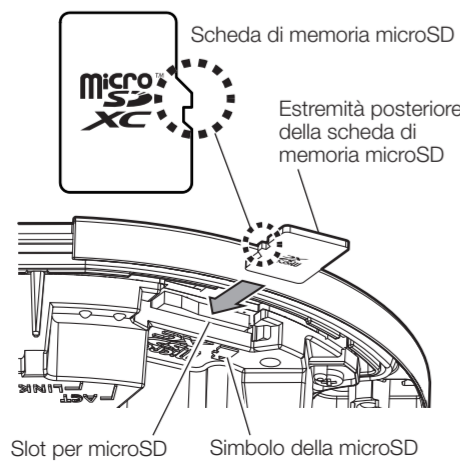

**Nota:**

- L'estremità posteriore della scheda di memoria microSD non sporge oltre la linea della superficie dello slot per microSD.

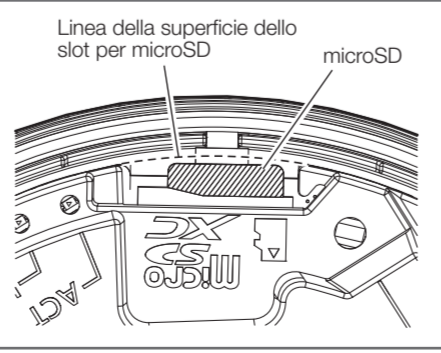

- Fissare nuovamente l'involucro sulla telecamera.

**Passaggio 3 Esecuzione dei collegamenti**

**IMPORTANTE:**

- Dispositivi che possono fornire alimentazione a questo prodotto sono hub PoE e apparecchiature di alimentazione PoE.
- Togliere l'alimentazione al sistema prima di eseguire un collegamento.

**U2540 U2530**

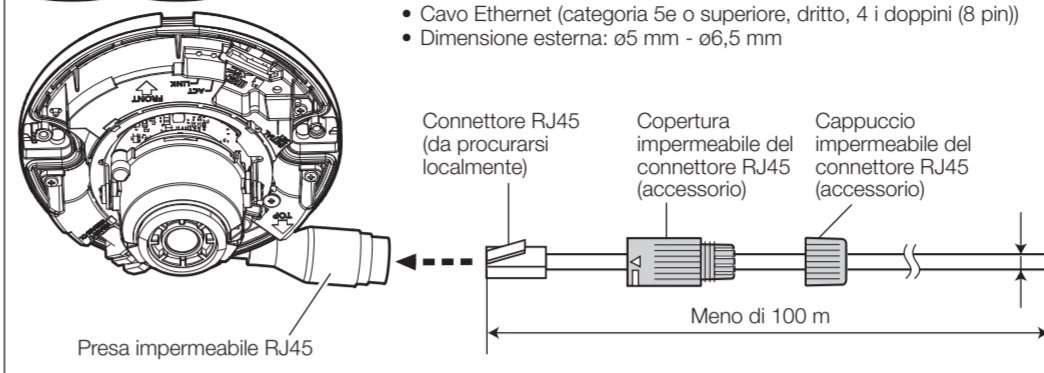

**Cavo Ethernet**

- Cavo Ethernet (categoria 5e o superiore, dritto, 4 i doppiini (8 pin))
- Dimensione esterna: ø5 mm - ø6,5 mm

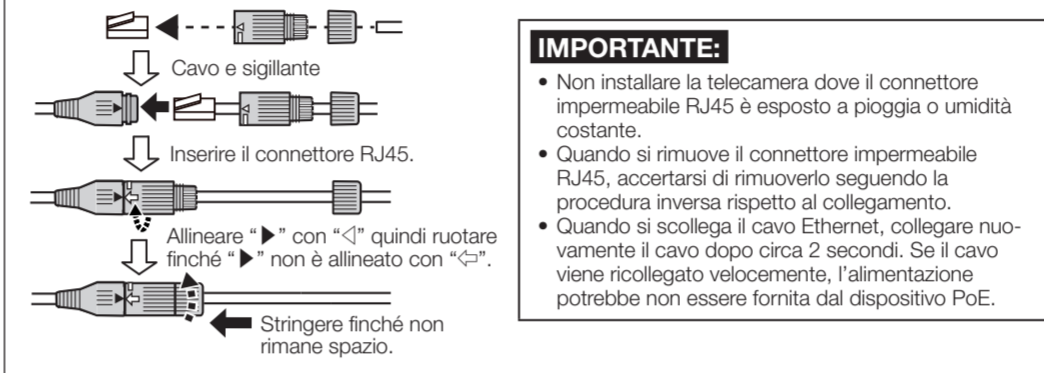

**IMPORTANTE:**

- Non installare la telecamera dove il connettore impermeabile RJ45 è esposto a pioggia o umidità costante.
- Quando si rimuove il connettore impermeabile RJ45, accertarsi di rimuoverlo seguendo la procedura inversa rispetto al collegamento.
- Quando si scollega il cavo Ethernet, collegare nuovamente il cavo dopo circa 2 secondi. Se il cavo viene ricollegato velocemente, l'alimentazione potrebbe non essere fornita dal dispositivo PoE.

**U2140 U2130**

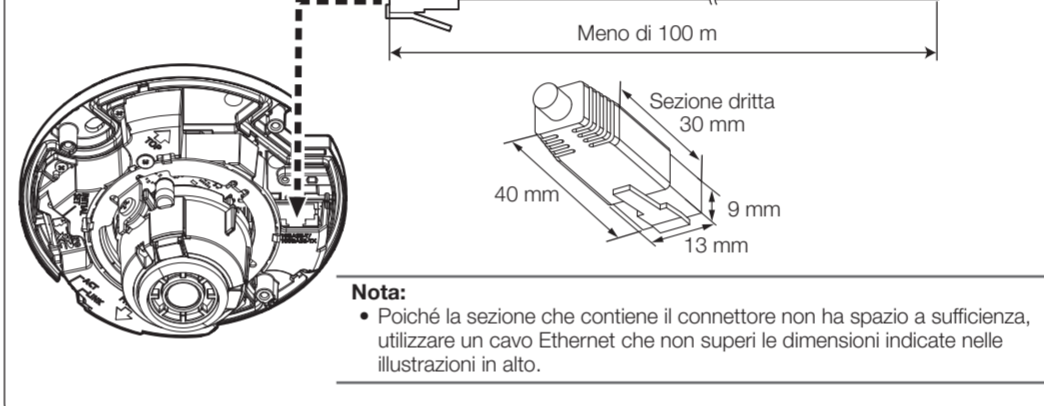

**Nota:**

- Poiché la sezione che contiene il connettore non ha spazio a sufficienza, utilizzare un cavo Ethernet che non superi le dimensioni indicate nelle illustrazioni in alto.

**Passaggio 4 Montaggio della telecamera**

**Montaggio della telecamera su una parete o su un soffitto**

Fissare la telecamera con le viti di fissaggio (2 pz.) (M4: da procurarsi localmente). Resistenza alla trazione minima: 196 N

**Montaggio della telecamera su una scatola di giunzione**

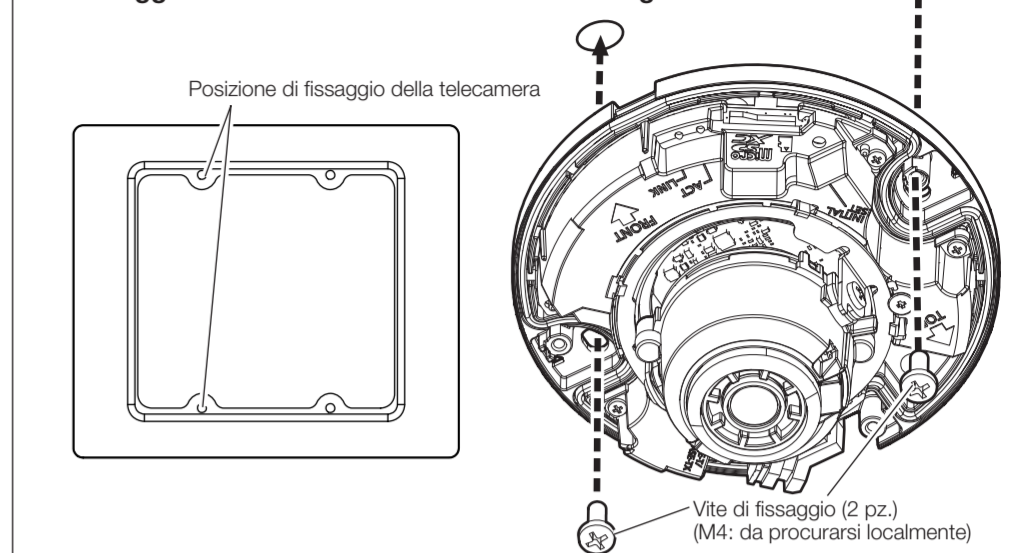

**Quando si passano i cavi lateralmente, rimuovere il coperchio dei cavi.**

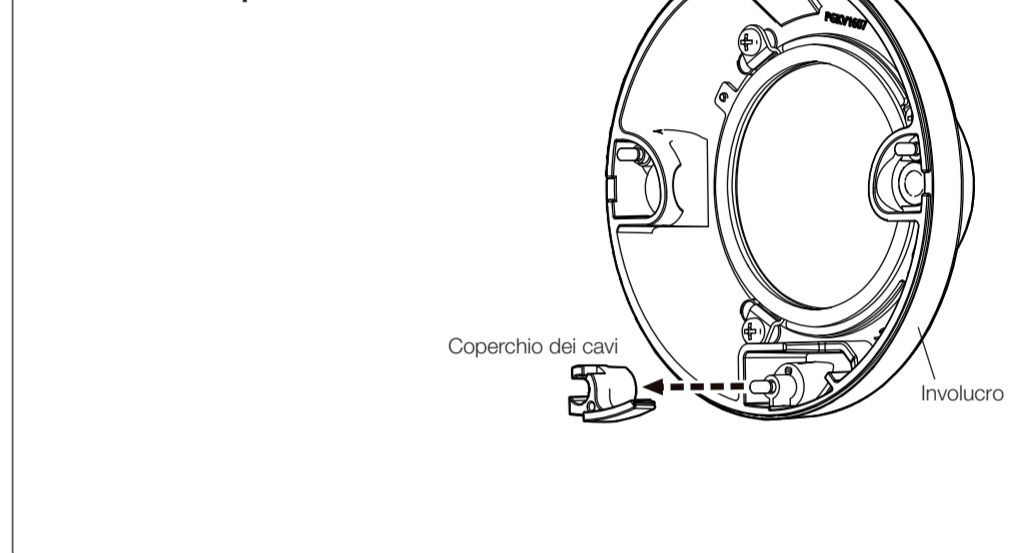

**Passaggio 5 Regolazione**

**[1] Accendere la telecamera e rimuovere la pellicola di protezione dall'obiettivo.**

**[2] Scaricare e lanciare l'IP Setting Software e collegarsi alla rete seguendo le informazioni descritte sul nostro sito web di supporto <Control No.: 0123>.**

**[3] Regolare la direzione della telecamera.**

Regolare l'angolo orizzontale (PAN), l'angolo verticale (TILT) e l'angolo azimutale (YAW) mentre si guarda lo schermo del PC sulla rete.  
 Angolo orizzontale (PAN): ±175°  
 Angolo verticale (TILT): Da -30° a +80°  
 Angolo azimutale (YAW): ±100°  
 a) Tenere con le dita le viti di fissaggio di TILT su entrambi i lati della telecamera e regolare l'angolo orizzontale (PAN).  
 Ruotare finché la "Sporgenza lunga" sull'anello di regolazione dell'azimut nella parte inferiore della telecamera non viene ruotata sul lato opposto rispetto alla direzione di acquisizione dell'immagine.

Inclinare ampiamente una volta l'angolo di brandeggio verticale (TILT), quindi regolare l'angolo azimutale (YAW). Dopo aver regolato l'angolo azimutale (YAW), regolare nuovamente l'angolo verticale (TIL).

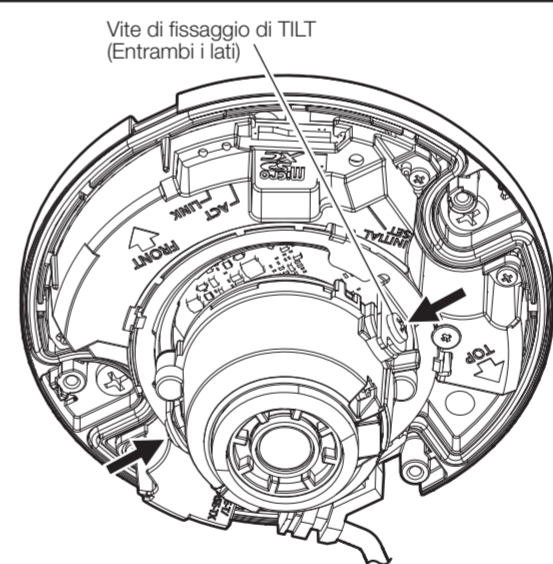

**Nota:**

- Quando la telecamera è installata su una parete, l'inclinazione vista dalla telecamera è al contrario. Le immagini visualizzate dalla telecamera possono essere capovolte impostando "Rotazione dell'immagine" su "180° (Capovolgimento)" nel menu di configurazione. Per informazioni sulla configurazione di "Rotazione dell'immagine" nel menu di configurazione, far riferimento al "Operating Instructions".
- Quando l'angolo verticale viene regolato più vicino al piano orizzontale, una parte dell'immagine potrebbe essere visualizzata doppia, può essere visualizzata sullo schermo una parte della telecamera o si può vedere il riflesso dei raggi infrarossi sullo schermo durante la cattura di immagini di notte. In questi casi, diminuire l'angolo verticale o regolare il rapporto di zoom.
- Durante la regolazione della telecamera, non toccare i fogli IR LED con le dita.

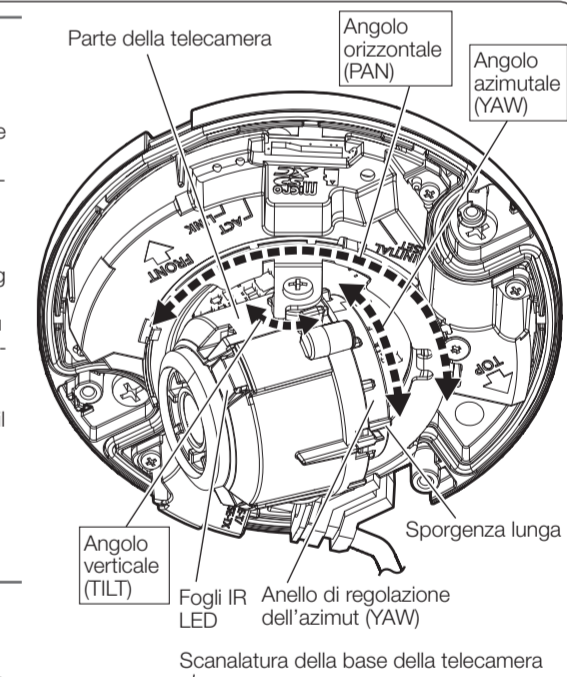

**[4] Installare l'involucro e fissarlo stringendo le viti di fissaggio dell'involucro (3 punti).**

Regolare la direzione dell'involucro in modo da far corrispondere la graffetta dell'involucro con la scanalatura della base della telecamera.

**U2540 U2530**

Stringere le viti utilizzando la punta (accessorio). Coppia di torsione dell'avvitamento consigliata: 0,70 N-m

**U2140 U2130**

Stringere le viti utilizzando un cacciavite Phillips. Coppia di torsione dell'avvitamento consigliata: 0,70 N-m

**[5] Dopo aver completato l'installazione, rimuovere la pellicola di protezione dal coperchio a cupola.**

